









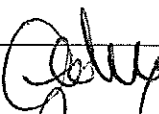
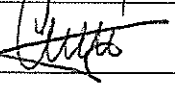
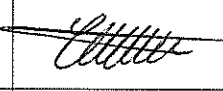

ROMÂNIA  
JUDEȚUL BOTOȘANI  
CONSILIUL LOCAL AL COMUNEI COȘULA

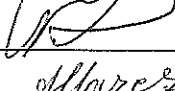
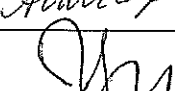
TABEL  
CU SEMNĂTURILE CONSILIERILOR PRIVIND SITUAȚIA VOTULUI PENTRU  
HOTĂRÂREA CONSILIULUI LOCAL

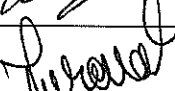
privind aprobarea tarifului aferent serviciului de de colectare și transport deșeuri municipale Zona V Flămânzi și acordarea către ADI "ECOPROCES" Botoșani a unui mandat de atribuire, în numele și pe seama UAT COSULA, a contractului de delegare a gestiunii "Concesionarea serviciului public de colectare și transport a deșeurilor municipale solide în județul Botoșani" – Zona V Flămânzi, a Acordului financiar privind modul de gestionare a plăților în cadrul Proiectului SIMD și a unui mandat special privind exercitarea atribuțiilor, drepturilor și obligațiilor prevăzute la art. 10 alin. (5) din Legea nr. 51/2006 a serviciilor comunitare de utilități publice, republicată

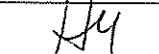
Nr. crt.	Numele și prenumele	SITUAȚIA VOTULUI		
		PENTRU	CONTRA	ABȚINERI
1	ASURDOAEI PETRU			
2	CHELARU EUGENIA- ELENA			
3	COBZARIU MIHAI			
4	COBZARIU VIRGIL			
5	CORNACI MARIUS- CORNELIU			
6	GOLOGAN MARIN			
7	HĂLĂNGESCU ROMIȚA			
8	MARCU ASPAZIA			
9	MURGU-PÎSLARU DANIELA			
10	NECHIFOR ELENA			
11	TURCUMAN ELENA- ALEXANDRA			
12	ȚĂRUȘ IONEL			
13	TIVLIȚĂ ALEXANDRU			

PREȘEDINTE DE ȘEDINȚĂ,  
CONSILIER,  
CORNACI MARIUS-CORNELIU



CONTRASEMNEAZĂ  
SECRETAR AL COMUNEI,  
BORFOTINĂ MIHAELA-ELENA

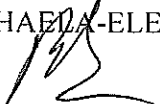

JUDEȚUL BOTOȘANI

COMUNA COȘULA

CONSILIUL LOCAL

## HOTĂRÂRE

**privind aprobarea tarifului aferent serviciului de de colectare și transport deșeuri municipale Zona V Flămânzi și acordarea către ADI "ECOPROCES" Botoșani a unui mandat de atribuire, în numele și pe seama UATCOSULA, a contractului de delegare a gestiunii "Concesionarea serviciului public de colectare și transport a deșeurilor municipale solide în județul Botoșani" – Zona V Flămânzi, a Acordului financiar privind modul de gestionare a plăților în cadrul Proiectului SIMD și a unui mandat special privind exercitarea atribuțiilor, drepturilor și obligațiilor prevăzute la art. 10 alin. (5) din Legea nr. 51/2006 a serviciilor comunitare de utilități publice, republicată**

**Consiliul Local COSULA întrunit în ședință ordinară la dată de 31.05.2017,**

**urmare** adresei Asociației de Dezvoltare Intercomunitară "ECOPROCES" Botoșani nr. 588/2017,

**analizând** Expunerea de motive prin care se propune *acordarea către ADI "ECOPROCES" Botoșani a unui mandat de atribuire, a contractului de delegare a gestiunii "Concesionarea serviciului public de colectare și transport a deșeurilor municipale solide în județul Botoșani" – Zona V Flămânzi și a unui mandat special privind exercitarea atribuțiilor, drepturilor și obligațiilor prevăzute la art. 10 alin. (5) din Legea nr. 51/2006 a serviciilor comunitare de utilități publice, republicată,*

**în conformitate** cu prevederile:

- art. 6 alin. (1) lit. e), art. 6 alin. (3), art. 9 alin.(1) lit. f) și ale art. 13 alin. (1) lit. b) din Legea nr.101/2006 a serviciului de salubritate a localităților, republicată,
- art. 8 alin. (1), art. 10 alin. (4)-(5), art. 24 alin. (1) lit. b) și alin. (2) și ale art. 29 alin. (1) alin. (7) și alin. (10) din Legea nr. 51/2006 a serviciilor comunitare de utilități publice, republicată,
- art. 5 alin. (1) lit. f) - g) și ale art. 18 alin. (2) lit. f) și i) din Statutul Asociației de Dezvoltare Intercomunitară "ECOPROCES" Botoșani,
- Contractului de finanțare nr. 100676/22.11.2010, cod SMIS 16992, pentru implementarea Proiectului „Sistem integrat de management al deșeurilor în județul Botoșani”.

## hotărăște:

**Art.1** Se aprobă tariful activităților aferente serviciului de colectare și transport deșeurilor municipale prestate de către operatorul, **Asocierea SC Florconstruct SRL Suceava, SC Fritehnic SRL și SC Ritmic Com SRL**, denumit operator de salubritate Zona V Flămânzi în valoare de 55,09 lei /tonă la care se adaugă TVA;

**Art.2** Se aprobă Acordul financiar privind modul de gestionare a plăților în cadrul Proiectului SIMD – zona 5 Flămânzi prezentat în Anexa nr. 1;

**Art.3** Se împuternicește domnul primar ACATRINEI MIRCIA ,să semneze, în numele și pe seama UAT COSULA , Acordul financiar privind modul de gestionare a plăților în cadrul Proiectului SIMD - zona 2 Săveni;

**Art.4** Se acordă mandat **Asociației de Dezvoltare Intercomunitară “ECOPROCES” Botoșani** pentru atribuirea *contractului de delegare a gestiunii “Concesionarea serviciului public de colectare și transport a deșeurilor municipale solide în județul Botoșani” – Zona V Flămânzi*, către **Asocierea SC Florconstruct SRL Suceava, SC Fritehnic SRL și SC Ritmic Com SRL**, prezentat în **Anexa nr. 2**, care face parte integrantă din prezenta hotărâre.

**Art.5** Se acordă mandat special reprezentantului UAT în AGA ADI „ECOPROCES”, ca în numele și pe seama UAT COSULA :

- să voteze aprobarea tarifului activităților aferente serviciului de colectare și transport deșeurilor municipale prestate de către operatorul, **Asocierea SC Florconstruct SRL Suceava, SC Fritehnic SRL și SC Ritmic Com SRL**, denumit operator de salubritate Zona V Flămânzi în valoare de 55,09 lei /tonă la care se adaugă TVA;
- să voteze aprobarea Acordului financiar privind modul de gestionare a plăților în cadrul Proiectului SIMD – zona 5 Flămânzi;
- să voteze atribuirea *contractului de delegare a gestiunii “Concesionarea serviciului public de colectare și transport a deșeurilor municipale solide în județul Botoșani” – Zona V Flămânzi*, către **Asocierea SC Florconstruct SRL Suceava, SC Fritehnic SRL și SC Ritmic Com SRL**;
- să voteze aprobarea *contractului de delegare a gestiunii “Concesionarea serviciului public de colectare și transport a deșeurilor municipale solide în județul Botoșani” – Zona 5 Flămânzi*, prezentat în **Anexa nr. 1**.

**Art.6** Se acordă mandat special din partea UAT COSULA , Asociației de Dezvoltare Intercomunitară “ECOPROCES” Botoșani, cu sediul în Municipiul Botoșani, str. Cuza Vodă, nr. 2, înscrisă în Registrul Asociațiilor și Fundațiilor de la Grefa Judecătoriei Botoșani cu nr.14191/23.03.2009, pentru a îndeplini următoarele prerogative în aplicarea și monitorizarea contractului de delegare a gestiunii *“Concesionarea serviciului public de colectare și transport a deșeurilor municipale solide în județul Botoșani” – Zona V Flămânzi*:

- atribuțiile, drepturile și obligațiile prevăzute la art. 10 alin. (5) din Legea nr. 51/2006 a serviciilor comunitare de utilități publice, republicată;

- obligațiile din Contractul de Finanțare nr. 1000676/22.11.2010, prevăzute la art. 8 alin. (6) pct. 2) și 3), alin. (7) și alin. (8), respectiv:
- de a urmări, de a controla și de a supraveghea modul în care operatorul Asocierii **SC Florconstruct SRL Suceava, SC Fritehnic SRL și SC Ritmic Com SRL** realizează serviciile de colectare și transport a deșeurilor, respectiv:
  - modul de respectare și îndeplinire a obligațiilor contractuale asumate de operator, inclusiv în relația cu utilizatorii,
  - calitatea serviciilor prestate,
  - indicatorii de performanță ai serviciilor prestate,
- modul de administrare, exploatare, conservare și menținere în funcțiune, dezvoltare și modernizare a sistemului de colectare și transport aferent zonei II Săveni, respectându-se cerințele Strategiei privind sustenabilitatea Proiectului,
- să transmită Autorității de Management, în vederea avizării, orice intenție de modificare/completare a contractului de delegare a gestiunii, încheiat între Asociața de Dezvoltare Intercomunitară "ECOPROCES" Botoșani și operatorul Asocierii **SC Florconstruct SRL Suceava, SC Fritehnic SRL și SC Ritmic Com SRL**, care rectifică condițiile din Cererii de Finanțare (cadrul instituțional, politica tarifară, etc.),
- de a actualiza contractul de delegare a gestiunii, astfel încât acesta să corespundă cu prevederile Cererii de Finanțare, Contractului de Finanțare, în general, și cu politica de tarifare, în particular.

**Art.7** - Se împutenicește domnul Costică Macaleți, Președinte al ADI „ECOPROCES”, să semneze, în numele și pe seama UAT COSULA, *“Contractul de delegare a gestiunii, prin concesiune, a activităților de colectare și transport a deșeurilor municipale” Zona V Flămânzi*:

**Art.8** Direcțiile de specialitate din cadrul Aparatului propriu al Consiliului Local COSULA vor duce la îndeplinire prevederile prezentei Hotărâri, iar 1 exemplar se va remite către ADI „ECOPROCES” Botoșani.

PREȘEDINTE DE ȘEDINȚĂ,

CONSILIER



CORNACI MARIUS-CORNELIU

CONTRASEMNEAZĂ

SECRETARUL COMUNEI,

BORFOTINĂ MIHAELA ELENA

Coșula, 31.05.2017

NR. 67





PROCES VERBAL  
de avizare al comisiei de specialitate,  
încheiat astăzi 31.05.2017

ORDINEA DE ZI:

1.Proiect de hotarare privind aprobarea tarifului aferent serviciului de de colectare și transport deșeuri municipale Zona V Flămânzi și acordarea către ADI "ECOPROCES" Botoșani a unui mandat de atribuire, în numele și pe seama UAT COSULA, a contractului de delegare a gestiunii "Concesionarea serviciului public de colectare și transport a deșeurilor municipale solide în județul Botoșani" – Zona V Flămânzi, a Acordului financiar privind modul de gestionare a plăților în cadrul Proiectului SIMD și a unui mandat special privind exercitarea atribuțiilor, drepturilor și obligațiilor prevăzute la art. 10 alin. (5) din Legea nr. 51/2006 a serviciilor comunitare de utilități publice, republicată.

PROBLEME:

Membrii comisiei de specialitate au dezbătut proiectul de hotărâre înscris pe ordinea de zi și fiind supus la vot, a fost aprobat în unanimitate.  
Drept pentru care s-a încheiat prezentul proces verbal.

PREȘEDINTE,

NECHIFOR ELENA

SECRETAR,

MARCU ASPAZIA

Consilieri,

Gologan Marin

Țivlică Alexandru

Țăruș Ionel

Asurdoaei Petru

Cobzariu Virgil



## RAPORT DE SPECIALITATE

a Comisiei pentru agricultură, activități economico-financiare, amenajarea teritoriului și urbanism, protecția mediului și turism pentru aprobarea proiectului de hotărâre privind aprobarea tarifului aferent serviciului de de colectare și transport deșeuri municipale Zona V Flămânzi și acordarea către ADI "ECOPROCES" Botoșani a unui mandat de atribuire, în numele și pe seama UAT COSULA, a contractului de delegare a gestiunii "Concesionarea serviciului public de colectare și transport a deșeurilor municipale solide în județul Botoșani" – Zona V Flămânzi, a Acordului financiar privind modul de gestionare a plăților în cadrul Proiectului SIMD și a unui mandat special privind exercitarea atribuțiilor, drepturilor și obligațiilor prevăzute la art. 10 alin. (5) din Legea nr. 51/2006 a serviciilor comunitare de utilități publice, republicată

Având în vedere proiectul de hotărâre inițiat de domnul primar – Acatrinei Mircia - privind aprobarea tarifului aferent serviciului de de colectare și transport deșeuri municipale Zona V Flămânzi și acordarea către ADI "ECOPROCES" Botoșani a unui mandat de atribuire, în numele și pe seama UAT COSULA, a contractului de delegare a gestiunii "Concesionarea serviciului public de colectare și transport a deșeurilor municipale solide în județul Botoșani" – Zona V Flămânzi, a Acordului financiar privind modul de gestionare a plăților în cadrul Proiectului SIMD și a unui mandat special privind exercitarea atribuțiilor, drepturilor și obligațiilor prevăzute la art. 10 alin. (5) din Legea nr. 51/2006 a serviciilor comunitare de utilități publice, republicată ,

membrii comisiei de specialitate au luat în dezbatere proiectul de hotărâre prezentat și emit aviz favorabil, propunând Consiliului Local Cosula să-l aprobe în forma prezentată.

PREȘEDINTE,

NECHIFOR ELENA

Consilieri,

Gologan Marin

Țivlică Alexandru

Țăruș Ionel

Asurdoaei Petru

Cobzariu Virgil

SECRETAR,

MARCU ASPAZIA



PROCES VERBAL  
de avizare al comisiei de specialitate,  
încheiat astăzi 31.05.2017

ORDINEA DE ZI:

1.Proiect de hotarare privind aprobarea tarifului aferent serviciului de de colectare și transport deșeuri municipale Zona V Flămânzi și acordarea către ADI “ECOPROCES” Botoșani a unui mandat de atribuire, în numele și pe seama UAT COSULA, a contractului de delegare a gestiunii “Concesionarea serviciului public de colectare și transport a deșeurilor municipale solide în județul Botoșani” – Zona V Flămânzi, a Acordului financiar privind modul de gestionare a plăților în cadrul Proiectului SIMD și a unui mandat special privind exercitarea atribuțiilor, drepturilor și obligațiilor prevăzute la art. 10 alin. (5) din Legea nr. 51/2006 a serviciilor comunitare de utilități publice, republicată .

PROBLEME:

Membrii comisiei de specialitate au dezbătut proiectul înscris pe ordinea de zi și fiind supus la vot, aprobându-l în unanimitate.

Drept pentru care s-a încheiat prezentul proces verbal.

PREȘEDINTE,

TURCUMAN ALEXANDRA

SECRETAR,

CORNACI MARIUS-CORNELIU

Consilier,

HALANGESCU ROMITA



## RAPORT DE SPECIALITATE

a Comisiei pentru activități social - culturale, culte, învățământ, sănătate și familie pentru aprobarea proiectului de hotărâre privind aprobarea tarifului aferent serviciului de de colectare și transport deșeurii municipale Zona V Flămânzi și acordarea către ADI "ECOPROCES" Botoșani a unui mandat de atribuire, în numele și pe seama UAT COSULA, a contractului de delegare a gestiunii "Concesionarea serviciului public de colectare și transport a deșeurilor municipale solide în județul Botoșani" – Zona V Flămânzi, a Acordului financiar privind modul de gestionare a plăților în cadrul Proiectului SIMD și a unui mandat special privind exercitarea atribuțiilor, drepturilor și obligațiilor prevăzute la art. 10 alin. (5) din Legea nr. 51/2006 a serviciilor comunitare de utilități publice, republicată

Având în vedere proiectul de hotărâre inițiat de domnul primar – Acatrinei Mircia privind aprobarea tarifului aferent serviciului de de colectare și transport deșeurii municipale Zona V Flămânzi și acordarea către ADI "ECOPROCES" Botoșani a unui mandat de atribuire, în numele și pe seama UAT COSULA, a contractului de delegare a gestiunii "Concesionarea serviciului public de colectare și transport a deșeurilor municipale solide în județul Botoșani" – Zona V Flămânzi, a Acordului financiar privind modul de gestionare a plăților în cadrul Proiectului SIMD și a unui mandat special privind exercitarea atribuțiilor, drepturilor și obligațiilor prevăzute la art. 10 alin. (5) din Legea nr. 51/2006 a serviciilor comunitare de utilități publice, republicată , membrii comisiei de specialitate au luat în dezbatere proiectul de hotărâre prezentat și emit aviz favorabil, propunând Consiliului Local Cosula să-l aprobe în forma prezentată.

PREȘEDINTE,

TURCUMAN ALEXANDRA

SECRETAR,

CORNACI MARIUS-CORNELIU

Consilier,

HALANGESCU ROMITA



PROCES VERBAL  
de avizare al comisiei de specialitate,  
încheiat astăzi 31.05.2017

ORDINEA DE ZI:

1. Proiect de hotărâre privind aprobarea tarifului aferent serviciului de de colectare și transport deșeuri municipale Zona V Flămânzi și acordarea către ADI "ECOPROCES" Botoșani a unui mandat de atribuire, în numele și pe seama UAT COSULA, a contractului de delegare a gestiunii "Concesionarea serviciului public de colectare și transport a deșeurilor municipale solide în județul Botoșani" – Zona V Flămânzi, a Acordului financiar privind modul de gestionare a plăților în cadrul Proiectului SIMD și a unui mandat special privind exercitarea atribuțiilor, drepturilor și obligațiilor prevăzute la art. 10 alin. (5) din Legea nr. 51/2006 a serviciilor comunitare de utilități publice, republicată .

PROBLEME:

Membrii comisiei de specialitate au dezbătut proiectul înscris la ordinea de zi și supus la vot, proiectul a fost aprobat în unanimitate.  
Drept pentru care s-a încheiat prezentul proces verbal.

PREȘEDINTE,

CHELARU EUGENIA – ELENA

SECRETAR,

MURGU-PISLARU DANIELA

Consilier,

COBZARIU MIHAI



## RAPORT DE SPECIALITATE

a Comisiei pentru muncă și protecție socială, protecție copii, juridică și disciplină pentru aprobarea proiectului de hotărâre privind aprobarea tarifului aferent serviciului de de colectare și transport deșeurii municipale Zona V Flămânzi și acordarea către ADI "ECOPROCES" Botoșani a unui mandat de atribuire, în numele și pe seama UAT COSULA, a contractului de delegare a gestiunii "Concesionarea serviciului public de colectare și transport a deșeurilor municipale solide în județul Botoșani" – Zona V Flămânzi, a Acordului financiar privind modul de gestionare a plăților în cadrul Proiectului SIMD și a unui mandat special privind exercitarea atribuțiilor, drepturilor și obligațiilor prevăzute la art. 10 alin. (5) din Legea nr. 51/2006 a serviciilor comunitare de utilități publice, republicată

Având în vedere proiectul de hotărâre inițiat de domnul primar – Acatrinei Mircia privind aprobarea tarifului aferent serviciului de de colectare și transport deșeurii municipale Zona V Flămânzi și acordarea către ADI "ECOPROCES" Botoșani a unui mandat de atribuire, în numele și pe seama UAT COSULA, a contractului de delegare a gestiunii "Concesionarea serviciului public de colectare și transport a deșeurilor municipale solide în județul Botoșani" – Zona V Flămânzi, a Acordului financiar privind modul de gestionare a plăților în cadrul Proiectului SIMD și a unui mandat special privind exercitarea atribuțiilor, drepturilor și obligațiilor prevăzute la art. 10 alin. (5) din Legea nr. 51/2006 a serviciilor comunitare de utilități publice, republicată ,

membrii comisiei de specialitate au luat în dezbatere proiectul de hotărâre prezentat și emit aviz favorabil, propunând Consiliului Local Cosula să-l aprobe în forma prezentată.

PREȘEDINTE,

CHELARU EUGENIA – ELENA

SECRETAR,

MURGU-PISLARU DANIELA

Consilier,

COBZARIU MIHAI

## HOTĂRÂRE

**privind aprobarea tarifului aferent serviciului de de colectare și transport deșeuri municipale Zona V Flămânzi și acordarea către ADI “ECOPROCES” Botoșani a unui mandat de atribuire, în numele și pe seama UATCOSULA, a contractului de delegare a gestiunii “Concesionarea serviciului public de colectare și transport a deșeurilor municipale solide în județul Botoșani” – Zona V Flămânzi, a Acordului financiar privind modul de gestionare a plăților în cadrul Proiectului SIMD și a unui mandat special privind exercitarea atribuțiilor, drepturilor și obligațiilor prevăzute la art. 10 alin. (5) din Legea nr. 51/2006 a serviciilor comunitare de utilități publice, republicată**

**Consiliul Local COSULA întrunit în ședință ordinară la dată de 31.05.2017,**

**urmare** adresei Asociației de Dezvoltare Intercomunitară “ECOPROCES” Botoșani nr. 588/2017,

**analizând** Expunerea de motive prin care se propune *acordarea către ADI “ECOPROCES” Botoșani a unui mandat de atribuire, a contractului de delegare a gestiunii “Concesionarea serviciului public de colectare și transport a deșeurilor municipale solide în județul Botoșani” – Zona V Flămânzi și a unui mandat special privind exercitarea atribuțiilor, drepturilor și obligațiilor prevăzute la art. 10 alin. (5) din Legea nr. 51/2006 a serviciilor comunitare de utilități publice, republicată,*

**în conformitate** cu prevederile:

- art. 6 alin. (1) lit. e), art. 6 alin. (3), art. 9 alin.(1) lit. f) și ale art. 13 alin. (1) lit. b) din Legea nr.101/2006 a serviciului de salubritate a localităților, republicată,

- art. 8 alin. (1), art. 10 alin. (4)-(5), art. 24 alin. (1) lit. b) și alin. (2) și ale art. 29 alin. (1) alin. (7) și alin. (10) din Legea nr. 51/2006 a serviciilor comunitare de utilități publice, republicată,

- art. 5 alin. (1) lit. f) - g) și ale art. 18 alin. (2) lit. f) și i) din Statutul Asociației de Dezvoltare Intercomunitară “ECOPROCES” Botoșani,

- Contractului de finanțare nr. 100676/22.11.2010, cod SMIS 16992, pentru implementarea Proiectului „Sistem integrat de management al deșeurilor în județul Botoșani”,

**hotărăște:**

**Art.1** Se aprobă tariful activităților aferente serviciului de colectare și transport deșeuri municipale prestate de către operatorul, **Asocierea SC Florconstruct SRL Suceava, SC Fritehnic SRL și SC Ritmic Com SRL**, denumit operator de salubritate Zona V Flămânzi în valoare de 55,09 lei /tonă la care se adaugă TVA;

**Art.2** Se aprobă Acordul financiar privind modul de gestionare a plăților în cadrul Proiectului SIMD – zona 5 Flămânzi prezentat în Anexa nr. 1;

**Art.3** Se împuternicește domnul primar ACATRINEI MIRCIA ,să semneze, în numele și pe seama UAT COSULA , Acordul financiar privind modul de gestionare a plăților în cadrul Proiectului SIMD - zona 2 Săveni;

**Art.4** Se acordă mandat **Asociației de Dezvoltare Intercomunitară “ECOPROCES” Botoșani** pentru atribuirea *contractului de delegare a gestiunii “Concesionarea serviciului public de colectare și transport a deșeurilor municipale solide în județul Botoșani” – Zona V Flămânzi*, către **Asocierea SC Florconstruct SRL Suceava, SC Fritehnic SRL și SC Ritmic Com SRL**, prezentat în **Anexa nr. 2**, care face parte integrantă din prezenta hotărâre.

**Art.5** Se acordă mandat special reprezentantului UAT în AGA ADI „ECOPROCES”, ca în numele și pe seama UAT COSULA :

- să voteze aprobarea tarifului activităților aferente serviciului de colectare și transport deșeuri municipale prestate de către operatorul, **Asocierea SC Florconstruct SRL Suceava, SC Fritehnic SRL și SC Ritmic Com SRL**, denumit operator de salubritate Zona V Flămânzi în valoare de 55,09 lei /tonă la care se adaugă TVA;
- să voteze aprobarea Acordului financiar privind modul de gestionare a plăților în cadrul Proiectului SIMD – zona 5 Flămânzi;
- să voteze atribuirea *contractului de delegare a gestiunii “Concesionarea serviciului public de colectare și transport a deșeurilor municipale solide în județul Botoșani” – Zona V Flămânzi*, către **Asocierea SC Florconstruct SRL Suceava, SC Fritehnic SRL și SC Ritmic Com SRL**;
- să voteze aprobarea *contractului de delegare a gestiunii “Concesionarea serviciului public de colectare și transport a deșeurilor municipale solide în județul Botoșani” – Zona 5 Flămânzi*, prezentat în **Anexa nr. 1**.

**Art.6** Se acordă mandat special din partea UAT COSULA , Asociației de Dezvoltare Intercomunitară “ECOPROCES” Botoșani, cu sediul în Municipiul Botoșani, str. Cuza Vodă, nr. 2, înscrisă în Registrul Asociațiilor și Fundațiilor de la Grefa Judecătoriei Botoșani cu nr.14191/23.03.2009, pentru a îndeplini următoarele prerogative în aplicarea și monitorizarea contractului de delegare a gestiunii *“Concesionarea serviciului public de colectare și transport a deșeurilor municipale solide în județul Botoșani” – Zona V Flămânzi*:

- atribuțiile, drepturile și obligațiile prevăzute la art. 10 alin. (5) din Legea nr. 51/2006 a serviciilor comunitare de utilități publice, republicată;
- obligațiile din Contractul de Finanțare nr. 1000676/22.11.2010, prevăzute la art. 8 alin. (6) pct. 2) și 3), alin. (7) și alin. (8), respectiv:



- de a urmări, de a controla și de a supraveghea modul în care operatorul Asocierii **SC Florconstruct SRL Suceava, SC Fritehnic SRL și SC Ritmic Com SRL** realizează serviciile de colectare și transport a deșeurilor, respectiv:
  - modul de respectare și îndeplinire a obligațiilor contractuale asumate de operator, inclusiv în relația cu utilizatorii,
  - calitatea serviciilor prestate,
  - indicatorii de performanță ai serviciilor prestate,
- modul de administrare, exploatare, conservare și menținere în funcțiune, dezvoltare și modernizare a sistemului de colectare și transport aferent zonei II Săveni, respectându-se cerințele Strategiei privind sustenabilitatea Proiectului,
- să transmită Autorității de Management, în vederea avizării, orice intenție de modificare/completare a contractului de delegare a gestiunii, încheiat între Asociața de Dezvoltare Intercomunitară "ECOPROCES" Botoșani și operatorul Asocierii **SC Florconstruct SRL Suceava, SC Fritehnic SRL și SC Ritmic Com SRL**, care rectifică condițiile din Cererii de Finanțare (cadrul instituțional, politica tarifară, etc.),
- de a actualiza contractul de delegare a gestiunii, astfel încât acesta să corespundă cu prevederile Cererii de Finanțare, Contractului de Finanțare, în general, și cu politica de tarificare, în particular.

**Art.7** - Se împutenicește domnul Costică Macaleți, Președinte al ADI „ECOPROCES”, să semneze, în numele și pe seama UAT COSULA, *“Contractul de delegare a gestiunii, prin concesiune, a activităților de colectare și transport a deșeurilor municipale” Zona V Flămânzi:*

**Art.8** Direcțiile de specialitate din cadrul Aparatului propriu al Consiliului Local COSULA vor duce la îndeplinire prevederile prezentei Hotărâri, iar 1 exemplar se va remite către ADI „ECOPROCES” Botoșani.

PREȘEDINTE DE ȘEDINȚĂ,

CONSILIER,

CORNACI MARIUS-CORNELIU

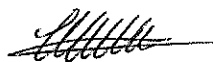

CONTRASEMNEAZĂ

SECRETARUL COMUNEI,

BORFOTINĂ MIHAELA-ELENA

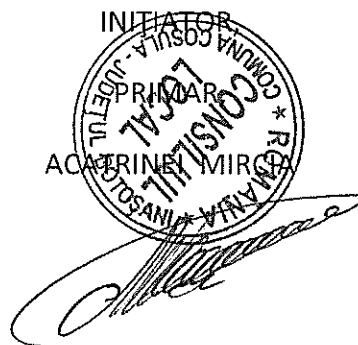

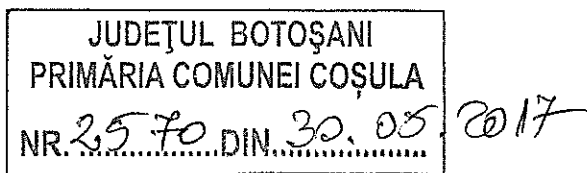
## RAPORT DE SPECIALITATE

În vederea îmbunătățirii performanțelor din sectorul de salubritate a localităților printr-un management mai bun și prin profesionalism, având ca obiective ocrotirea sănătății populației din județ, cât și de protejare a mediului înconjurător, s-a impus ca și politica de dezvoltare la nivel național, „regionalizarea” unor activități specifice serviciului de salubritate. De asemenea criteriile de eligibilitate pentru obținerea finanțării din fonduri europene pentru acest sector, impun ca un sistem de management integrat al deșeurilor să fie realizat în comun de către autoritățile administrației publice locale ce beneficiază de aceste fonduri, drept pentru care la nivelul județului Botoșani s-a implementat proiectul de investiție „Sistem integrat de management al deșeurilor în județul Botoșani”, finanțat prin POS Mediu - Axa Prioritară 2 - „Dezvoltarea sistemelor de management integrat al deșeurilor și reabilitarea siturilor contaminate istoric”;

Contractele de delegare a gestiunii serviciului de salubritate vor fi încheiate cu operatorii pentru serviciile regionale de management al deșeurilor, inclusiv colectare, transfer, transport pe distanțe lungi, tratament, procesare și eliminare finală.

Unele activități aferente gestionării deșeurilor vor fi furnizate de noul sistem de management al deșeurilor, cum ar fi:

- Managementul CMID Stauceni, inclusiv activități de sortare și compostare, și eliminarea finală la depozitul ecologic;
- Managementul stațiilor de transfer, inclusiv platformele publice de colectare;
- Transportul deșeurilor la centrul de management al deșeurilor Stauceni;
- Colectarea deșeurilor municipale în diferite localități și transportul la stațiile de transfer și la platformele publice, sau direct la depozit. Județul va fi împărțit în 5 zone de colectare, 4 dintre ele sunt prevăzute cu stații de transfer (Dorohoi, Săveni, Ștefănești și Flămânzi) unde vor fi transportate deșeurile colectate din respectivele zone.

Gestionarea în comun a activităților legate de managementul deșeurilor componente ale serviciului de salubritate, care sunt în responsabilitatea fiecărui membru al ADI, se va realiza sub forma gestiunii delegate, în baza contractelor de delegare a gestiunii care vor fi atribuite operatorilor în urma procedurilor de licitație publică organizate în acest scop.

Conform prevederilor art.29(1) din Legea nr.51/2006, republicată, gestiunea delegată presupune atribuirea unuia sau mai multor operatori toate ori numai o parte din competențele și responsabilitățile proprii privind furnizarea/prestarea serviciilor de salubritate, precum și punerea la dispoziția operatorilor sistemelor de utilități publice aferente serviciului, respectiv dreptul și obligația de administrare și de exploatare a acestora, pe baza unui contract, denumit în continuare contract de delegare a gestiunii.

O condiție impusă de către finanțator în cazul investițiilor realizate prin POS MEDIU, o reprezintă operarea serviciilor de salubritate prin contracte de delegare a gestiunii, care vor fi atribuite prin licitație publică, conform procedurilor prevăzute de OUG nr.34/2006 și ținând cont de prevederile legislației specifice – Legea nr.51/2006 și Legea nr.101/2006.

Conform art. 29 alin (7) din Legea nr. 51/2006 contractul de delegare a gestiunii se definește ca fiind un contract încheiat în formă scrisă, prin care una sau mai multe unități administrativ-teritoriale, individual sau în asocieri, în calitate de **delegatar**, atribuie, pe o perioadă determinată, unui **operator licențiat**, în calitate de **delegat**, care acționează pe riscul și răspunderea sa, dreptul și obligația de a furniza/presta integral un serviciu de utilități publice sau, după caz, numai unele activități din componenta

acelui serviciu, inclusiv dreptul și obligația de a administra și de a exploata infrastructura tehnico – edilitară aferentă serviciului/activităților furnizate/prestate, în schimbul unei redevențe după caz.

**Contractele de delegare a gestiunii se aprobă prin hotărâri de atribuire adoptate de autoritățile deliberative ale unităților administrativ-teritoriale și se semnează de președintele consiliului județean sau, după caz, de președintele asociației de dezvoltare intercomunitară** cu obiect de activitate serviciile de utilități publice, în numele și pe seama unităților administrativ-teritoriale membre, în baza mandatului acestora, conform art. 13 alin. (1) din Legea nr. 101/2006.

De asemenea, conform art.29 alin. (10 al Legii nr. 51/2006, republicata, contractul de delegare a gestiunii are următoarele anexe obligatorii:

- a) caietul de sarcini privind furnizarea/prestarea serviciului;
- b) regulamentul serviciului;
- c) inventarul bunurilor mobile și imobile, proprietate publică sau privată a unităților administrativ-teritoriale aferente serviciului;
- d) procesul-verbal de predare-preluare a bunurilor prevăzute la lit. c).
- e) indicatori tehnici corelați cu țintele/ obiectivele asumate la nivel național.

În urma aplicării procedurii de atribuire a contractului de delegare a gestiunii în cazul serviciilor de utilități publice s-a desemnat câștigătoare oferta depusă de către **Asocierea SC Florconstruct SRL Suceava, SC Fritehnic SRL și SC Ritmic Com SRL**, fiind ofertat următorul tarif:

- 55,09 lei /tonă la care se adaugă TVA;

**Durata contractului este de 8 ani.**

Quantumul și regimul tarifelor și taxelor speciale oferite/aprobate se stabilesc, se ajustează sau se modifică de către autoritățile administrației publice locale, în baza fișelor de fundamentare pe elemente de cheltuieli, întocmite de către operatori în conformitate cu normele metodologice de stabilire, ajustare sau modificare a tarifelor pentru activitățile specifice serviciului de salubritate a localităților, elaborate de către A.N.R.S.C, conform art. 6 alin. (1) lit. k) și l) din Legea nr. 101/2006

Tarifele aprobate trebuie să conducă la atingerea următoarelor obiective:

a) asigurarea prestării serviciului de salubritate la nivelurile de calitate și indicatorii de performanță stabiliți de către autoritățile administrației publice locale sau, după caz, de asociațiile de dezvoltare intercomunitară prin caietul de sarcini, regulamentul serviciului și prin contractele de delegare a gestiunii;

b) realizarea unui raport calitate-cost cât mai bun pentru serviciul de salubritate prestat pe perioada angajată și asigurarea unui echilibru între riscurile și beneficiile asumate de părțile contractante;

c) asigurarea funcționării eficiente a serviciului de salubritate și a exploatării bunurilor aparținând domeniului public și privat al unităților administrativ-teritoriale, afectate serviciului de salubritate, precum și asigurarea protecției mediului.

Mentionam faptul ca din punct de vedere operational municipiile Botosani si Dorohoi sunt incluse in sistemul integrat de gestionare a deseurilor, angajandu-se prin acordul de asociere sa respecte si sa aplice intocmai cerintele din proiect, relatia comerciala fiind stabilita direct intre operatorii de salubritate de colectare si **Asocierea S.C. DIASIL SERVICE S.R.L. SUCEAVA & S.C. ROSSAL S.R.L. ROMAN** in conditiile respectarii hotararilor judecatoresti definitive si irevocabile.

Legea administrației publice locale nr. 215/2001, republicată, cu modificările ulterioare, reglementează competențele specifice ale autorităților administrației publice locale privind serviciile publice locale, care includ și serviciul de salubritate, definește cadrul legal general al autonomiei locale, precum și organizarea și funcționarea administrației publice locale.

Față de cele prezentate mai sus, considerăm că sunt întrunite condițiile legale pentru promovarea și înscrierea pe ordinea de zi a ședinței Consiliului local, a proiectului de hotărâre inițiat în acest scop.

**CONTABIL,**

**ADROBOTOAIEI MARIA**

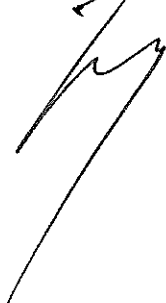

## EXPUNERE DE MOTIVE

În vederea îmbunătățirii performanțelor din sectorul de salubritate a localităților printr-un management mai bun și prin profesionalism, având ca obiective ocrotirea sănătății populației din județ, cât și de protejare a mediului înconjurător, s-a impus ca și politica de dezvoltare la nivel național, „regionalizarea” unor activități specifice serviciului de salubritate. De asemenea criteriile de eligibilitate pentru obținerea finanțării din fonduri europene pentru acest sector, impun ca un sistem de management integrat al deșeurilor să fie realizat în comun de către autoritățile administrației publice locale ce beneficiază de aceste fonduri, drept pentru care la nivelul județului Botoșani s-a implementat proiectul de investiție „Sistem integrat de management al deșeurilor în județul Botoșani”, finanțat prin POS Mediu - Axa Prioritară 2 - „Dezvoltarea sistemelor de management integrat al deșeurilor și reabilitarea siturilor contaminate istoric”;

Contractele de delegare a gestiunii serviciului de salubritate vor fi încheiate cu operatorii pentru serviciile regionale de management al deșeurilor, inclusiv colectare, transfer, transport pe distanțe lungi, tratament, procesare și eliminare finală.

Unele activități aferente gestionării deșeurilor vor fi furnizate de noul sistem de management al deșeurilor, cum ar fi:

- Managementul CMID Stauceni, inclusiv activități de sortare și compostare, și eliminarea finală la depozitul ecologic;
- Managementul stațiilor de transfer, inclusiv platformele publice de colectare;
- Transportul deșeurilor la centrul de management al deșeurilor Stauceni;
- Colectarea deșeurilor municipale în diferite localități și transportul la stațiile de transfer și platformele publice, sau direct la depozit. Județul va fi împărțit în 5 zone de colectare, 4 dintre ele sunt prevăzute cu stații de transfer (Dorohoi, Săveni, Ștefănești și Flămânzi) unde vor fi transportate deșeurile colectate din respectivele zone.

Gestionarea în comun a activităților legate de managementul deșeurilor componente ale serviciului de salubritate, care sunt în responsabilitatea fiecărui membru al ADI, se va realiza sub forma gestiunii delegate, în baza contractelor de delegare a gestiunii care vor fi atribuite operatorilor în urma procedurilor de licitație publică organizate în acest scop.

Conform prevederilor art.29(1) din Legea nr.51/2006, republicată, gestiunea delegată presupune atribuirea unui sau mai multor operatori toate ori numai o parte din competențele și responsabilitățile proprii privind furnizarea/prestarea serviciilor de salubritate, precum și punerea la dispoziția operatorilor sistemelor de utilități publice aferente serviciului, respectiv dreptul și obligația de administrare și de exploatare a acestora, pe baza unui contract, denumit în continuare contract de delegare a gestiunii.

O condiție impusă de către finanțator în cazul investițiilor realizate prin POS MEDIU, o reprezintă operarea serviciilor de salubritate prin contracte de delegare a gestiunii, care vor fi atribuite prin licitație publică, conform procedurilor prevăzute de OUG nr.34/2006 și ținând cont de prevederile legislației specifice – Legea nr.51/2006 și Legea nr.101/2006.

Conform art. 29 alin (7) din Legea nr. 51/2006 contractul de delegare a gestiunii se definește ca fiind un contract încheiat în formă scrisă, prin care una sau mai multe unități administrativ-teritoriale, individual sau în asociere, în calitate de **delegatar**, atribuie, pe o perioadă determinată, unui **operator licențiat**, în calitate de **delegat**, care acționează pe riscul și răspunderea sa, dreptul și obligația de a furniza/presta integral un serviciu de utilități publice sau, după caz, numai unele activități din componenta aceluși serviciu, inclusiv dreptul și obligația de a administra și de a exploata infrastructura tehnico – edilitară aferentă serviciului/activităților furnizate/prestate, în schimbul unei redevențe după caz.

**Contractele de delegare a gestiunii se aprobă prin hotărâri de atribuire adoptate de autoritățile deliberative ale unităților administrativ-teritoriale și se semnează de președintele consiliului județean sau, după caz, de președintele asociației de dezvoltare intercomunitară** cu obiect de activitate serviciile de utilități publice, în numele și pe seama unităților administrativ-teritoriale membre, în baza mandatului acestora, conform art. 13 alin. (1) din Legea nr. 101/2006.

De asemenea, conform art.29 alin. (10 al Legii nr. 51/2006, republicata, contractul de delegare a gestiunii are următoarele anexe obligatorii:

- a) caietul de sarcini privind furnizarea/prestarea serviciului;
- b) regulamentul serviciului;
- c) inventarul bunurilor mobile și imobile, proprietate publică sau privată a unităților administrativ-teritoriale aferente serviciului;
- d) procesul-verbal de predare-preluare a bunurilor prevăzute la lit. c).
- e) indicatori tehnici corelați cu țintele/ obiectivele asumate la nivel național.

În urma aplicării procedurii de atribuire a contractului de delegare a gestiunii în cazul serviciilor de utilități publice s-a desemnat câștigătoare oferta depusă de către **Asocierea SC Florconstruct SRL Suceava, SC Fritehnic SRL și SC Ritmic Com SRL**, fiind ofertat următorul tarif:

- 55,09 lei /tonă la care se adaugă TVA;

**Durata contractului este de 8 ani.**

Quantumul și regimul tarifelor și taxelor speciale oferite/aprobate se stabilesc, se ajustează sau se modifică de către autoritățile administrației publice locale, în baza fișelor de fundamentare pe elemente de cheltuieli, întocmite de către operatori în conformitate cu normele metodologice de stabilire, ajustare sau modificare a tarifelor pentru activitățile specifice serviciului de salubritate a localităților, elaborate de către A.N.R.S.C, conform art. 6 alin. (1) lit. k) și l) din Legea nr. 101/2006

Tarifele aprobate trebuie să conducă la atingerea următoarelor obiective:

a) asigurarea prestării serviciului de salubritate la nivelurile de calitate și indicatorii de performanță stabiliți de către autoritățile administrației publice locale sau, după caz, de asociațiile de dezvoltare intercomunitară prin caietul de sarcini, regulamentul serviciului și prin contractele de delegare a gestiunii;

b) realizarea unui raport calitate-cost cât mai bun pentru serviciul de salubritate prestat pe perioada angajată și asigurarea unui echilibru între riscurile și beneficiile asumate de părțile contractante;

c) asigurarea funcționării eficiente a serviciului de salubritate și a exploatării bunurilor aparținând domeniului public și privat al unităților administrativ-teritoriale, afectate serviciului de salubritate, precum și asigurarea protecției mediului.

Mentionam faptul ca din punct de vedere operational municipiile Botosani si Dorohoi sunt incluse in sistemul integrat de gestionare a deseurilor, angajandu-se prin acordul de asociere sa respecte si sa aplice intocmai cerintele din proiect, relatia comerciala fiind stabilita direct intre operatorii de salubritate de colectare si **Asocierea S.C. DIASIL SERVICE S.R.L. SUCEAVA & S.C. ROSSAL S.R.L. ROMAN** in conditiile respectarii hotararilor judecatoresti definitive si irevocabile.

Legea administrației publice locale nr. 215/2001, republicată, cu modificările ulterioare, reglementează competențele specifice ale autorităților administrației publice locale privind serviciile publice locale, care includ și serviciul de salubritate, definește cadrul legal general al autonomiei locale, precum și organizarea și funcționarea administrației publice locale.

Față de cele prezentate mai sus, considerăm că sunt întrunite condițiile legale pentru promovarea și înscrierea pe ordinea de zi a ședinței Consiliului local, a proiectului de hotărâre inițiat în acest scop.

**PRIMAR,**

**ACATRINEI MIRCIA**



Nr.588 din 04.05.2017

Către,  
Consiliul Local Oraș Flămânzi  
Consiliul Local Comuna Copălău  
Consiliul Local Comuna Coșula  
Consiliul Local Comuna Frumuseica  
Consiliul Local Comuna Prăjeni

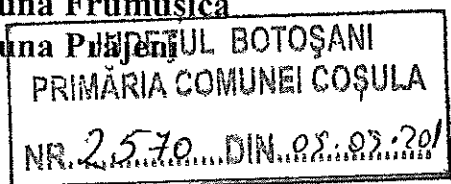

Având în vedere că pentru Zona 5 Flămânzi urmează a se semna contractul privind „Concesionarea serviciului public de colectare și transport a deșeurilor municipale solide în județul Botoșani” cu Asocieria SC Florconstruct SRL Suceava, SC Fritehnic SRL și SC Ritmic Com SRL vă rugăm să emiteți o hotărâre de Consiliu local privind:

- Aprobarea tarifului activităților aferente serviciului de salubritate prestate de către operatorul de salubritate, **Asocieria SC Florconstruct SRL Suceava, SC Fritehnic SRL și SC Ritmic Com SRL**, denumit operator de salubritate *Zona V Flămânzi* în valoare de 55,09 lei /tonă la care se adaugă TVA;

- Aprobarea *Contractului de delegare a gestiunii, prin concesiune „ Concesionarea serviciului public de colectare și transport a deșeurilor municipale solide în Județul Botosani” – Proiect „ Sistem integrat de management al deseurilor in județul Botosani”*, prezentat în **Anexa nr.1, zona V Flămânzi** ;

- Aprobarea Acordului financiar privind modul de gestionare a plăților în cadrul Proiectului SIMD – zona 5 Flămânzi;

- Acordarea unui mandat special reprezentantului UAT-ului dvs. în Adunarea Generală a Asociațiilor să voteze în numele și pe seama UAT- ului atribuirea Contractului de delegare a gestiunii „ *Concesionarea serviciului public de colectare și transport a deșeurilor municipale solide în Județul Botosani” – Proiect „ Sistem integrat de management al deseurilor in județul Botosani”* către operatorul Asocieria SC Florconstruct SRL Suceava, SC Fritehnic SRL și SC Ritmic Com SRL;

- Împuternicirea domnului Costică Macaleți, Președinte al ADI „ECOPROCES”, să semneze, în numele și pe seama Consiliul Local, *“Contractul de delegare a gestiunii, prin concesiune, a activităților de colectare și transport a deșeurilor municipale” Zona V Flămânzi*;

Anexăm la prezenta Contractul de delegare, Acordul financiar, modelul de hotărâre și Expunere motive. Hotărârea va fi transmisă la ADI „ECOPROCES” cât mai repede posibil prin e-mail: [ecoproces@yahoo.com](mailto:ecoproces@yahoo.com) sau la fax nr. 0231/517.148 în vederea organizării unei ședințe AGA pentru Zona 5 Flămânzi.

Cu stimă,

Director executiv,  
Ovidiu Aparaschivei



31.05.2017

**ACORD FINANCIAR**  
**PRIVIND MODUL DE GESTIONARE A PLĂȚILOR ÎN CADRUL PROIECTULUI**  
**„SISTEM INTEGRAT DE MANAGEMENT AL DEȘEURILOR ÎN JUDEȚUL BOTOȘANI,,**  
**ZONA 5 FLĂMÂNZI**

1. **Județul Botoșani**, prin Consiliul Județean Botoșani cu sediul în municipiul Botoșani, strada Piața Revoluției numerele 1-3, județul Botoșani, cod 710236, reprezentat de **Costică Macalefi**, identificat cu CI seria XT nr. 426220 eliberat de SPCLEP Botoșani, la data de 12.08.2009, CNP 1550906070048, în calitate de Președinte al Consiliului Județean, legal împuternicit în acest scop prin Hotărârea Consiliului Județean Botoșani nr. 80/08.07.2016;
2. **Orașul Flămânzi**, prin Consiliul Local Flămânzi, cu sediul în orașul Flămânzi, județul Botoșani, cod 717155, reprezentat de **Dan Oloeriu**, identificat cu CI seria XT nr. 566888 eliberat de SPCLEP Flămânzi la data de 07.09.2012, CNP 1720919077317, în calitate de Primar, legal împuternicit în acest scop prin Hotărârea Consiliului Local Flămânzi nr. ....;
3. **Comuna Copălău**, prin Consiliul Local Copălău, cu sediul în comuna Copălău, județul Botoșani, cod 717060, reprezentat de **Ciprian Ivanov**, identificat cu CI seria XT nr. 396697 eliberat de SPCLEP Flămânzi, la data de 01.10.2008, CNP 1740924070056, legal împuternicit în acest scop prin Hotărârea Consiliului Local Copălău nr.....;
4. **Comuna Coșula**, prin Consiliul Local Coșula, cu sediul în comuna Coșula, județul Botoșani, cod 717063, reprezentat de **Mircia Acatrinei**, identificat cu CI seria XT nr. 663839 eliberat de SPCLEP Flămânzi la data de 12.08.2014, CNP 1570622070019, în calitate de Primar, legal împuternicit în acest scop prin Hotărârea Consiliului Local Coșula nr. ....;
5. **Comuna Frumușica**, prin Consiliul Local Frumușica, cu sediul în comuna Frumușica, județul Botoșani, cod 717160, reprezentat de **Constantin Rădeanu**, identificat cu CI seria XT nr. 637485 eliberat de SPCLEP Flămânzi la data de 04.02.2014, CNP 1580217077304, în calitate de Primar, legal împuternicit în acest scop prin Hotărârea Consiliului Local Frumușica nr. ....;
6. **Comuna Prăjeni**, prin Consiliul Local Prăjeni, cu sediul în comuna Prăjeni, județul Botoșani, cod 717305, reprezentat de **Alexandru Răileanu**, identificat cu CI seria XT nr. 737407 eliberat de SPCLEP Flămânzi la data de 11.03.2016, CNP 1720304077308, în calitate de Primar, legal împuternicit în acest scop prin Hotărârea Consiliului Local Prăjeni nr.....;

**Preambul**

1. Prezentul **Acord financiar**, se încheie în temeiul prevederilor:
  - art. 14 și art. 91 alin. (1) lit. d), alin. (5) lit. a) punctul 13 și art. 97 alin. (1) din *Legea nr. 215/2001 a administrației publice locale*, republicată, cu modificările și completările ulterioare
  - art. 35 alin. (1) din *Legea nr. 273/2006 privind finanțele publice locale*, republicată;
  - art. 59 alin. 1 B lit. b) din *Legea nr. 211/2011 privind regimul deșeurilor*, republicată;
  - art. 6 alin (1) lit p), art. 25 și art. 26 din *Legea 101/2006 a serviciului de salubritate a localităților*, cu modificările și completările ulterioare;
  - art. 7 alin. 1 lit. h) – i) și art. 8 alin. (1) lit. d) și j) din *O.G. 21/2002 privind gospodărirea localităților urbane și rurale*;

- *Regulamentul de organizare și funcționare a serviciului public de salubritate din județul Botoșani aprobat prin Hotărârea A.G.A. a A.D.I. „ECOPROCES” nr. 12/25.02.2015,*

în scopul operaționalizării proiectului de interes comun „Sistem integrat de management al deșeurilor în județul Botoșani” (denumit în continuare „Proiectul”)

2. Deoarece Proiectul se va desfășura în mai multe etape și zone (astfel cum sunt acestea descrise în Aplicația de finanțare), Părțile se vor organiza, astfel încât să asigure realizarea și implementarea Proiectului în cele mai bune condiții.

3. A.D.I. “ ECOPROCES ” Botoșani s-a constituit ca persoană juridică de drept privat cu statut de utilitate publică conform prevederilor **Legii 215/2001** a administrației publice locale, cu modificările și completările ulterioare, ale **Legii nr. 51/2006** a serviciilor comunitare de utilități publice, cu modificările și completările ulterioare, ale **H.G. nr. 855/2008** pentru aprobarea actului constitutiv-cadru a Asociațiilor de dezvoltare intercomunitară cu obiect de activitate serviciile de utilități publice și ale **O.G. nr. 26/2000** cu privire la Asociații și fundații, cu modificările și completările ulterioare. în scopul derulării Proiectului și furnizării în comun a Serviciilor prin gestiune delegată.

A.D.I. “ ECOPROCES ” Botoșani s-a constituit în temeiul unui statut și a unui act constitutiv, aprobate de fiecare dintre membri, prin hotărâri ale Consiliului Județean și Consiliilor Locale, reprezentând și interfața pentru discuții și un partener activ pentru autoritățile administrației publice locale în ceea ce privește aspectele de dezvoltare și de gestiune a Serviciilor, în scopul de a coordona politicile și acțiunile de interes general în vederea implementării unui management integrat al deșeurilor în județul Botoșani.

#### **Art. 1. SCOPUL ACORDULUI FINANCIAR**

1.1. Reglementează modul de stabilire, constatare, control, urmărirea și încasarea taxelor speciale de salubritate a SIMD, precum și a modului de repartizare a acestora pentru asigurarea bunei desfășurări a activităților integrate ale Serviciului.

1.2. Dă asigurări cu privire la existența documentației adecvate derulării activităților privind stabilirea, constatarea, controlul, urmărirea și încasarea taxelor speciale de salubritate a sistemului integrat de management al deșeurilor, precum și a modului de repartizare a veniturilor astfel realizate de către unitățile administrativ-teritoriale din județul Botoșani.

1.3. Sprijină auditul și/sau alte organisme abilitate în acțiuni de auditare și/sau control, iar pe conducătorul autorității publice, în luarea deciziilor cu privire la serviciul de salubritate.

#### **Art. 2. DOMENIUL DE APLICARE**

2.1. **Acordul financiar** se aplică de către autoritățile publice locale din zona 5 Flămânzi (prevăzute în **Anexa nr. 1**), A.D.I. Ecoproces Botoșani și Consiliul Județean Botoșani, pentru elaborarea procedurilor generale, procedurilor operaționale specifice și a instrucțiunilor de lucru privind stabilirea, constatarea, controlul, urmărirea și încasarea taxelor speciale de salubritate aferente sistemului integrat de management al deșeurilor, precum și a modului de repartizare a veniturilor realizate din aceste taxe.



**2.2.** Principalele activități specifice Sistemului integrat de management al deșeurilor din județul Botoșani, ca parte a serviciului de salubritate a localităților de care depinde și/sau care depind de activitatea procedurală sunt următoarele:

- a) colectarea separată și transportul separat al deșeurilor municipale și al deșeurilor similare provenind din activități comerciale din industrie și instituții, inclusiv fracții colectate separat, fără a aduce atingere fluxului de deșeuri de echipamente electrice și electronice, baterii și acumulatori;
- b) colectarea și transportul deșeurilor provenite din locuințe, generate de activități de reamenajare și reabilitare interioară și/sau exterioară a acestora;
- c) organizarea prelucrării, neutralizării și valorificării materiale și energetice a deșeurilor;
- d) operarea/administrarea stațiilor de transfer pentru deșeurile municipale și deșeurile similare;
- e) sortarea deșeurilor municipale și a deșeurilor similare în stațiile de sortare;
- f) administrarea depozitelor de deșeuri și/sau a instalațiilor de eliminare a deșeurilor municipale și a deșeurilor similare;

**2.3.** Entitățile implicate furnizoare de date și/sau beneficiare de rezultate ale activității procedurale ale Acordului financiar sunt:

- a. autoritățile publice locale – conform **Anexa nr.1**;
- b. Județul Botoșani - Consiliul Județean Botoșani;
- c. Asociația de Dezvoltare Intercomunitară „Ecoproces” Botoșani;
- d. operatorii de salubritate;
- e. utilizatorii serviciului, definiți în **Legea nr. 101 din 25 aprilie 2006** a serviciului de salubritate a localităților – republicată.

### **Art. 3. DURATA ACORDULUI FINANCIAR**

Prezentul Acord financiar intră în vigoare la data semnării sale de către părți și se aplică pe toată perioada de valabilitate a **Contractului de Asociere nr. 12483/21.10.2009** pentru implementarea Proiectului „Sistem Integrat de Management al Deșeurilor în județul Botoșani”.

### **Art. 4. DOCUMENTE DE REFERINȚĂ (REGLEMENTĂRI)**

**4.1.** Documentele de referință aplicabile prezentului Acord sunt prezentate în **Anexa nr. 2**.

### **Art.5 DEFINIȚII ȘI ABREVIERI ALE TERMENILOR DIN ACORDUL FINANCIAR**

#### **5.1. DEFINIȚII**

În înțelesul prezentului document, termenii și expresiile utilizate se definesc în **Anexa nr. 3**.

#### **5.2. ABREVIERI ALE TERMENILOR**

CJ Consiliul Județean

ADI Asociația de Dezvoltare Intercomunitară

CL Consilii Locale

UIP Unitatea de Implementare a Proiectului

UMP Unitatea de Monitorizare a Proiectului  
SGD Sistem de gestionare a deșeurilor  
UAT unitate administrative teritorială  
SIMD sistem integrat de management al deșeurilor  
CIMD centru integrat de management al deșeurilor  
ICI persoane juridice - industrie, comerț, instituții  
HCJ Hotărâre a Consiliului Județean  
HCL Hotărâre a Consiliului Local  
IID - Fond de investiții, întreținere și dezvoltare a SIMD

## **ART. 6. GENERALITĂȚI PRIVIND REGIMUL JURIDIC AL TAXELOR SPECIALE**

**6.1** Consiliul Județean și consiliile locale pot adopta taxe speciale în conformitate cu prevederile **art. 484 din Legea 227/2015** privind Codul fiscal, cu modificările și completările ulterioare, pentru funcționarea unor servicii publice locale create în interesul persoanelor fizice și juridice.

**6.2** Autoritățile deliberative ale administrației publice locale (consiliile locale, Consiliul Județean) pot decide să instituie taxe speciale, cu respectarea procedurii prevăzute la **art. 30 din Legea nr. 273/2006** privind finanțele publice locale, cu modificările și completările ulterioare cu justificarea instituirii unei asemenea taxe, și anume: „*necesitatea acoperirii cheltuielilor publice generate de funcționarea unui serviciu public local, preexistent sau nou-creat*” astfel:

- instituirea unei taxe speciale trebuie precedată de crearea unui serviciu public local, în interesul persoanelor fizice și juridice;
- potrivit legii, prin regulamentul aprobat de autoritățile deliberative, se stabilesc domeniile de activitate și condițiile în care se pot institui taxele speciale, modul de organizare și funcționare a serviciilor publice de interes local pentru care se propun taxele respective;
- stabilirea taxei speciale se face prin hotărâre a consiliului local;
- la elaborarea hotărârii, se va ține seama de faptul că taxele speciale se încasează numai de la persoanele fizice și juridice care se folosesc de serviciile publice locale pentru care s-au instituit taxele respective (și care, pentru acest motiv, trebuie să fie determinate sau determinabile) și în măsura în care acestea se folosesc de respectivul serviciu public local, respectiv de faptul că taxa specială, a cărei valoare poate fi actualizată în fiecare an, va fi folosită numai pentru susținerea cheltuielilor de înființare, întreținere și funcționare a serviciului public local căreia îi este asociată (cheltuieli care, la rândul lor, ar trebui prefigurate);
- procedura instituirii unor taxe speciale este supusă controlului direct al contribuabililor, care pot formula contestații împotriva hotărârilor prin care s-au stabilit taxele speciale, potrivit legii.

## **ART. 7 STABILIREA ȘI ÎNCASAREA TAXEI SPECIALE DE SALUBRIZARE PENTRU FUNCȚIONAREA SIMD**

### **7.1. Definierea taxei speciale de salubritate a SIMD, a utilizatorilor serviciului și a contribuabililor**

**7.1.1** În conformitate cu prevederile **art. 26 alin.(1) din Legea nr. 101/2006** a serviciului de salubritate a localităților – republicată, în funcție de natura activităților prestate, atât în cazul gestiunii directe, cât și în cazul gestiunii delegate, pentru asigurarea finanțării serviciului de salubritate, utilizatorii achită contravaloarea serviciului de salubritate prin:

a) tarife, în cazul prestațiilor de care beneficiază individual, pe bază de contract de prestare a serviciului de salubritate;

b) taxe speciale, în cazul prestațiilor efectuate în beneficiul întregii comunități locale;

c) taxe speciale, în cazul prestațiilor de care beneficiază individual fără contract.

**7.1.2** Taxa specială de salubritate a SIMD reprezintă suma plătită, în temeiul unui act normativ (HCL), de o persoană fizică sau persoană juridică, de regulă, pentru serviciile specifice prestate acesteia, de către un operator licențiat de salubritate.

**7.1.3** Taxa specială de salubritate a SIMD va acoperi costurile pentru colectarea deșeurilor, transport și administrarea stațiilor de transfer, transportul deșeurilor la depozit, sortarea deșeurilor municipale, administrarea depozitului conform Stăuceni și toate celelalte cerințe financiare necesare pentru a asigura sustenabilitatea sistemului de management al deșeurilor și a planului investițional (fond IID), aprobate prin Aplicația de finanțare și rezultat ca urmare a executării contractelor de delegare a gestiunii.

Veniturile obținute din taxa specială de salubritate a SIMD se utilizează integral pentru susținerea activităților „Sistemului integrat de management al deșeurilor din județul Botoșani”:

- colectarea separată și transportul separat al deșeurilor municipale și al deșeurilor similare provenite din activități comerciale din industrie și instituții inclusiv fracții colectate separat, fără a aduce atingere fluxului de deșuri de echipamente electrice și electronice, baterii și acumulatori;
- colectarea, transportul, depozitarea și valorificarea deșeurilor voluminoase provenite de la populație, instituții publice și agenți economici, neasimilabile celor menajere (mobilier, deșuri de echipamente electrice și electronice etc.);
- colectarea, transportul, sortarea, valorificarea și eliminarea deșeurilor provenite din gospodăriile populației, generate de activități de reamenajare și reabilitare interioară a locuințelor/apartamentelor proprietate individuală;
- operarea/administrarea stațiilor de transfer pentru deșuri municipale/similare;
- transportul deșeurilor de la stațiile de transfer Dorohoi, Săveni, Ștefănești, și Flămânzi, la Centrul de Management al Deșeurilor (CIMD) depozit Stăuceni, inclusiv operarea Stației de sortare din incinta depozitului de la Stăuceni;
- depozitarea controlată a deșeurilor municipale reziduale în depozitul conform Stăuceni;

- sortarea și valorificarea fracțiilor reciclabile din deșeurile colectate selectiv, în stația de sortare din cadrul Centrului de Management al Deșeurilor Stăuceni.

7.1.4 Nivelul de taxare/valoarea taxei speciale va fi diferit(ă) pe zone de locuit (urban/rural), deoarece trebuie să reflecte principiul „poluatorul plătește” potrivit căruia cel care generează cantități mai mari de deșeurii (de ex. locuitorii zonelor urbane, unde generarea pe cap de locuitor este mai mare decât în mediul rural) plătește mai mult decât cel care generează mai puțin (ex. locuitorii din mediul rural).

## 7.2 Definirea utilizatorilor activităților specifice SIMD:

a) comunitățile locale considerate în întregul lor sau comunitățile locale componente ale asociațiilor de dezvoltare comunitară, în cazul activităților de interes general a căror contractare se realizează de autoritățile administrației publice locale;

b) persoanele fizice ori juridice care beneficiază individual de una sau de mai multe activități specifice serviciului de salubritate/gestionare a SIMD, în cazul activităților a căror contractare se realizează pe baza unui contract de prestare a serviciului, încheiat în nume propriu cu operatorul.

## 7.3 Definirea contribuabilului în calitate sa de utilizator al activităților specifice SIMD, persoane fizice și juridice prevăzute de titlul IX din Codul fiscal, care au obligația să contribuie prin taxele locale special stabilite de către consiliul local.

- **Contribuabilii, persoane fizice**, care desfășoară activități economice pe baza liberei inițiative, precum și cei care exercită în mod autonom sau prin asociere orice profesie liberă sunt:

a) persoanele fizice care exercită activități independente în mod autonom sau asociate pe baza unui contract de asociere încheiat în vederea realizării de activități, cum sunt: asociațiile familiale, asociațiile agricole sau altele asemenea și care nu întrunesc elementele constitutive ale contribuabilului - persoană juridică;

b) persoanele fizice care exercită orice profesii, cum sunt cele: medicale, de avocatură, notariale, de expertiză contabilă, de expertiză tehnică, de consultanță fiscală, de contabil autorizat, de consultant de plasament în valori imobiliare, de arhitectură, de executare judecătorească, cele autorizate să execute lucrări de specialitate din domeniile cadastrului, geodeziei și cartografiei sau alte profesii asemănătoare desfășurate în mod autonom, în condițiile legii, și care nu întrunesc elementele constitutive ale contribuabilului - persoană juridică.

- **În categoria comercianților, contribuabili - persoane juridice**, se cuprind: regiile autonome, societățile și companiile naționale, societățile bancare și orice alte societăți comerciale care se organizează și își desfășoară activitatea în oricare dintre domeniile specifice producției, prestărilor de servicii, desfacerii produselor sau altor activități economice, cooperativele meșteșugărești, cooperativele de consum, cooperativele de credit sau orice alte entități - persoane juridice care fac fapte de comerț, astfel cum sunt definite de Codul comercial.

În categoria unităților economice ale persoanelor juridice de drept public, ale organizațiilor politice, sindicale, profesionale, patronale și cooperatiste, instituțiilor publice, asociațiilor, fundațiilor,

federațiilor, cultelor religioase și altora asemenea se cuprind numai acele unități aparținând acestor persoane juridice care desfășoară activități în oricare domeniu.

#### **ART. 8 CONDIȚIILE CARE SE IMPUN PENTRU PROPUNEREA DE TAXE SPECIALE**

**8.1** Conform **art. 30 alin. 3 din Legea 273/2006** privind finanțele publice locale, cu modificările și completările ulterioare, prin regulamentul aprobat de autoritățile deliberative se vor stabili domeniile de activitate și condițiile în care se pot institui taxele speciale, precum și modul de organizare și funcționare a serviciilor publice de interes local pentru care se propun taxele respective.

**8.2** Domeniile de activitate specifice aferente serviciului de salubritate care fac obiectul SIMD la nivelul județului Botoșani sunt cele definite la art. 2.

**8.3** Se percep de la persoane fizice și juridice din județul Botoșani, care beneficiază de serviciul de salubritate înființat prin SIMD;

**8.4** Se fac venit la bugetul local.

**8.5** Cuantumul taxelor speciale de salubritate se stabilește anual.

**8.6** Veniturile obținute din taxele speciale de salubritate se vor utiliza integral conform prevederilor art. 7 pct. 7.1.3. ale prezentului Acord financiar.

**8.7** Definiția modului de organizare și funcționare a SIMD la nivelul județului Botoșani este prezentat în **Anexa nr. 4**.

#### **ART. 9 STRUCTURA ȘI NIVELUL TAXELOR SPECIALE DE SALUBRITATE ȘI TARIFELOR**

**9.1** Structura și nivelul tarifelor și **taxelor speciale de salubritate a SIMD** conform **art. 26 alin.5 din Legea 101/2006** privind serviciul de salubritate al localităților, republicată, vor fi stabilite astfel încât:

- a) să acopere costul efectiv al prestării serviciului de salubritate;
- b) să acopere cel puțin sumele investite și cheltuielile curente de întreținere și exploatare a serviciului de salubritate;
- c) să încurajeze investițiile de capital;
- d) să respecte și să asigure autonomia financiară a operatorului.

**9.2** Tarifele pentru activitățile specifice serviciului de salubritate se fundamentează conform Ordinului Președintelui ANRSC nr. 109/2007, pe baza cheltuielilor de producție, exploatare, a cheltuielilor de întreținere și reparații, a amortimentelor aferente capitalului imobilizat în active corporale și necorporale aparținând operatorului, a costurilor de protecție a mediului, a costurilor de securitate și sănătate în muncă, a costurilor care derivă din contractul de delegare a gestiunii serviciului de salubritate, a cheltuielilor financiare și includ o cotă pentru crearea surselor de dezvoltare și modernizare a sistemelor de utilități publice, precum și o cotă de profit.

**9.3** Modelul financiar pentru finanțarea sistemului, include o **taxă specială de salubritate a SIMD**, care are următoarele componente:

a) o componentă pentru finanțarea activităților de salubritate cu caracter local, de colectare și transport deșeurilor până la Stațiile de transfer, respectiv CIMD Stăuceni (cota locală a taxei), colectată de autoritățile locale de la utilizatori persoane fizice și ICI;

b) o componentă cu destinație specială pentru finanțarea activităților de salubritate cu caracter județean (cota județeană a taxei), pentru finanțarea activităților de transfer, sortare și depozitare (CIMD Stăuceni) colectată de autoritățile locale și transferată de către fiecare autoritate locală către Consiliul Județean Botoșani;

c) o componentă care reprezintă cota de dezvoltare pentru investiții plătită de toți utilizatorii persoane fizice și juridice, colectată de autoritățile locale și virată de către fiecare autoritate locală către Consiliul Județean Botoșani (IID).

d) o componentă care reprezintă taxe instituite prin lege și care vizează alimentarea Fondului pentru Mediu, virată de către fiecare autoritate locală către operatori, potrivit reglementărilor legale.

9.4 Taxa specială va fi defalcată pe componente prevăzute la art. 9, pct. 9.3 conform tabelului din **Anexa nr. 5**. După primul an de funcționare se va face revizuirea nivelului taxei speciale.

9.5 Nivelul maxim al tarifelor și taxei speciale de salubritate a SIMD, sunt prezentate în **Anexa nr. 6**.

## **ART. 10 STABILIREA ȘI APROBAREA TAXELOR SPECIALE ȘI TARIFELOR**

10.1 În conformitate cu prevederile **art. 27 din Legea 273/2006** privind finanțele publice locale, cu modificările și completările ulterioare autoritățile deliberative ale unităților administrativ-teritoriale au competențe în stabilirea impozitelor și taxelor locale, iar prin prevederile **art. 6 alin.1 lit.k din Legea nr. 101/2006** a serviciului de salubritate a localităților, republicată se atribuie **competențe exclusive** în ceea ce privește înființarea, organizarea, gestionarea și coordonarea serviciului de salubritate a localităților și **atribuții în domeniul stabilirii taxelor speciale și aprobării tarifelor pentru servicii de salubritate, cu respectarea reglementărilor în vigoare;**

10.2 Tarifele pentru plata serviciilor de salubritate se propun de către operatori și se stabilesc, se ajustează sau se modifică prin hotărâri ale autorităților deliberative ale unităților administrativ-teritoriale ori, după caz, ale A.G.A. A.D.I. „Ecoproces” Botoșani, în numele și pe seama unităților administrativ-teritoriale membre, cu respectarea metodologiilor elaborate de autoritatea de reglementare competentă și vor ține seama, după caz, de avizele de specialitate ale autorităților de reglementare competente.

10.3 Cuantumul și regimul tarifelor și taxelor speciale se stabilesc, se ajustează sau se modifică de către autoritățile administrației publice locale din județul Botoșani, potrivit prevederilor legale în vigoare.

10.4 Cuantumul taxei speciale de salubritate a SIMD se stabilește anual și se aprobă prin hotărâre de către consiliile locale din județul Botoșani.

10.5 Înștiințarea de plată cu privire la taxa specială de salubritate a SIMD pentru persoanele fizice și juridice se face pe baza **declarației de impunere**.

**10.6** Termenul de depunere al declarației privind taxa specială de salubritate a SIMD este de **31 ianuarie** acestea rămânând valabile până la depunerea declarației rectificative. Ca excepție, în primul an de funcționare a SIMD termenul de depunere va fi ultima zi a lunii imediat următoare semnării contractului de delegare a serviciului.

**10.7** La declarațiile de impunere, se vor putea face modificări în timpul anului prin **declarații rectificative**.

**10.8** Termenul de depunere a declarației rectificative este de **30 de zile** de la data producerii modificărilor intervenite la datele prevăzute în declarația de impunere inițială (domiciliu, număr de persoane, etc.).

**10.9** Consiliile locale ale municipiilor, orașelor și comunelor din județul Botoșani, odată cu aprobarea taxei speciale de salubritate a SIMD în Județul Botoșani, aproba și **Regulamentul de instituire și adoptare a taxei speciale de salubritate a SIMD pentru persoane fizice și juridice în municipiul/orașul/comună din județul Botoșani, întocmit după modelul cadru prezentat în Anexa nr. 7.**

#### **ART. 11 INFORMARE/PUBLICARE TAXE SPECIALE**

**11.1** Hotărârile luate de autoritățile publice locale deliberative, în legătură cu perceperea taxelor speciale de la persoanele fizice și juridice plătitoare, conform **art. 30 alin.4 din Legea nr. 273/2006** privind finanțele publice locale, cu modificările și completările ulterioare, vor fi afișate la sediul acestora și publicate pe pagina de internet sau în presă.

#### **ART. 12 CONTESTAREA TAXELOR SPECIALE**

**12.1** Împotriva hotărârilor privind stabilirea impozitelor și taxelor locale, conform **art. 30 alin.5 din Legea nr. 273/2006** privind finanțele publice locale, cu modificările și completările ulterioare, persoanele interesate pot face contestație în termen de 15 zile de la afișarea sau publicarea acestora.

**12.2** După expirarea acestui termen, autoritatea publică locală care a adoptat hotărârea se întrunește și deliberază asupra contestațiilor primite.

#### **ART. 13 CONSTATAREA, CONTROLUL, URMĂRIREA ȘI ÎNCASAREA TAXELOR SPECIALE**

**13.1** Constatarea, controlul, urmărirea și încasarea taxelor speciale de salubritate a SIMD se vor face de către autoritățile publice locale din județul Botoșani, prin intermediul structurilor specializate din cadrul primăriilor, prin direcții/servicii de constatare și impunere, urmărire, încasări impozite și taxe, după caz.

**13.2** Taxele speciale, instituite potrivit prevederilor **art. 484 din Codul fiscal și art. 30 din Legea nr. 273/2006** privind finanțele publice locale cu modificările și completările ulterioare, se încasează într-un cont distinct, fiind utilizate în scopurile pentru care au fost înființate, iar contul de execuție al acestora se aprobă de consiliul local.

13.3 Autoritățile publice locale din județul Botoșani prin serviciile specializate vor pune la dispoziția A.D.I. Ecoproces Botoșani toate informațiile solicitate cu privire la stabilirea, constatarea, controlul, urmărirea și încasarea taxei speciale de salubritate SIMD (de exemplu număr plătitori de taxe – persoane fizice și persoane juridice – ICI, valori stabilite și respectiv încasate, grad de încasare etc) Informațiile primite vor fi utilizate pentru luarea deciziilor necesare în vederea îmbunătățirii funcționării SIMD.

#### **ART. 14 TERMENE ȘI MODALITĂȚI DE PLATĂ:**

14.1 Taxa specială de salubritate SIMD va fi colectată de către fiecare autoritate publică locală prin structura specializată de colectare a taxelor și impozitelor locale de la nivelul comunei, orașului, municipiului.

14.2 Taxa specială de salubritate SIMD se va plăti de către persoanele fizice/juridice/ICI trimestrial, după cum urmează:

- până la data de 15 martie inclusiv, pentru pentru trimestrul I;
- până la data de 15 iunie inclusiv, pentru pentru trimestrul II
- până la data de 15 septembrie inclusiv, pentru trimestrul III;
- până la data de 15 noiembrie inclusiv, pentru trimestrul IV.

14.3 Neplata taxei la termenele stabilite mai sus, atrage după sine, calculul și plata majorărilor de întârziere, precum și aplicarea măsurilor de urmărire și executare silită, prevăzute de Legea nr. 207/2015, privind Codul de procedura fiscală, cu modificările și completările ulterioare.

14.5 Taxa specială de salubritate a SIMD se poate achita de către contribuabil utilizând o paletă largă de servicii menite să limiteze timpul pe care trebuie să-l acorde în vederea achitării impozitelor și taxelor locale datorate bugetului local:

- Plată prin numerar
- Plată prin OP sau prin mandat poștal
- Plata electronică cu card bancar prin POS sau SNEP

14.6 În cazul plăților prin virament, taxa se consideră achitată la data înscrisă de bancă pe instrumentul de plată.

14.7 Încasarea taxei, prin executare silită, conduce la încasarea de cheltuieli suplimentare, constând în cheltuielile efectuate pentru urmărirea și încasarea acesteia.

#### **ART.15 OBLIGAȚII ALE UAT-URILOR PRIVIND PROCEDURA DE UTILIZARE A TAXEI SPECIALE DE SALUBRIZARE A SIMD ȘI MECANISMUL DE PLATĂ**

15.1 Conform:

- Anexei nr. V.d) din Analiza instituțională la Contractul de finanțare nr. 100676/22.11.2010;
- „Contractului de delegare a gestiunii, prin concesiune, a activității de administrare a stațiilor de transfer, sortare a deșeurilor municipale și administrare a Depozitului de deșeurii”- Județul Botoșani nr. 12016/02.08.2016



- Contractului de delegare a gestiunii „Concesionarea serviciului public de colectare și transport a deșeurilor municipale solide în Județul Botoșani” lot 5 Flămânzi nr. .... /.....  
autoritățile administrațiilor publice locale au obligația de a efectua următoarele operațiuni:

1) plata contravalorii activității de colectare și transport a deșeurilor la Stația de transfer Flămânzi se efectuează către operatorul zonal;

2) transferul din bugetul local a sumelor destinate plății contravalorii serviciilor de transfer deșeurilor de la Stația de transfer Flămânzi la CMID Stăuceni, sortare a deșeurilor municipale și depozitare - se efectuează către Consiliul Județean Botoșani

3) transferul din bugetul local a sumelor destinate pentru alimentarea fondului IID - se efectuează către Consiliul Județean Botoșani

4) transferul din bugetul local a sumelor destinate plății taxei instituite prin lege și care vizează alimentarea Fondului pentru Mediu - se efectuează către operatori, conform prevederilor legale în vigoare. Astfel, operatorul colector/CMID va asigura plata taxei de depozit datorate către Administrația Fondului de Mediu, în funcție de prevederile legislației în vigoare.

În cazul Zonei 5 Flămânzi se va funcționa pe baza aceluiași principiu: operatorul CMID va efectua plata taxei de depozit ca urmare a încasării de la operatorii de colectare în baza unui protocol sau va încasa direct de la autoritățile locale motivat de faptul că taxa de depozit este o componentă a taxei de salubritate CMID care este încasată la nivel local.

**15.2** Regula de repartizare a cantităților ce trebuie facturate de către operatorii de colectare către autorităților publice locale va fi elaborată de ADI Ecoproces și va fi determinată de rata de generare a deșeurilor, respectiv populația din fiecare unitate administrativ-teritorială, pornind de la cantitățile de deșeurii colectate și predate prin cântărire la Stațiile de transfer (CIMD, zona IV), în situația în care nu există posibilitatea determinării cantităților exacte generate de fiecare UAT.

**15.3** **Autoritățile publice locale sub coordonarea ADI „ECOPROCES” vor plăti contravaloarea serviciilor către operatorul de colectare din fondurile constituite din cota locală a taxei, astfel:**

- **pentru primul an de funcționare cu o sumă anuală** calculată pe seama cantităților efectiv colectate și predate în Stația de transfer Flămânzi, confirmate de reprezentanții UAT/ADI/operator, la tarifele aprobate, la termenele prevăzute pe facturi;

- **cu o sumă trimestrială pentru următorii ani** în funcție de cantitatea de deșeurii colectată transportată la Stația de transfer Flămânzi și a realizării/nerealizării indicatorilor prevăzuți în contract, la termenele prevăzute pe facturi.

**15.4. Autoritățile publice locale sub coordonarea ADI „ECOPROCES” vor transfera din bugetul local sumele destinate plății contravalorii serviciilor de transfer deșeurilor de la Stația de transfer Flămânzi la CMID Stăuceni, sortare a deșeurilor municipale și depozitare - către Consiliul Județean Botoșani în contul IBAN RO38TREZ11621360206XXXXX deschis în acest scop la Trezoreria Botoșani astfel:**

- **pentru primul an de funcționare (2017)**, suma se va calcula pe baza cantităților efectiv predate în Stația de transfer Flămânzi și confirmate de reprezentanții UAT/ADI/CJ/operator, la tarifele aprobate, astfel:

- până la data de 20 iulie inclusiv, pentru serviciile prestate în trimestrul I și II;
  - până la data de 20 octombrie inclusiv, pentru serviciile prestate în trimestrul III;
  - până la data de 31 decembrie inclusiv, pentru trimestrul IV.
- în următorii ani, suma se va calcula pe baza cantităților efectiv colectate și predate în Stația de transfer 5 Flămânzi, confirmate de reprezentanții UAT/ADI/operator, la tarifele aprobate, astfel:
- până la data de 20 aprilie inclusiv, pentru trimestrul I;
  - până la data de 20 iulie inclusiv, pentru trimestrul II
  - până la data de 20 octombrie inclusiv, pentru trimestrul III;
  - până la data de 31 decembrie inclusiv, pentru trimestrul IV.

**15.5** Autoritățile publice locale vor transfera din bugetul local sumele destinate constituirii fondului IID - către Consiliul Județean Botoșani în contul IBAN RO62RNCB0041041309880023 deschis în acest scop la B.C.R. Botoșani astfel:

- trimestrial, suma fiind calculată pe baza cantităților efectiv predate în Stația de transfer Flămânzi și confirmate de reprezentanții UAT/ADI/operator, la valoarea cotei de dezvoltare aprobată (IID).
  - până la data de 20 aprilie inclusiv, pentru trimestrul I;
  - până la data de 20 iulie inclusiv, pentru trimestrul II
  - până la data de 20 octombrie inclusiv, pentru trimestrul III;
  - până la data de 31 decembrie inclusiv, pentru trimestrul IV.
- diferența între taxele de salubritate încasate și tarifele plătite operatorilor vor fi virate în fondul IID - până la data de 31 decembrie.

**15.6** Autoritățile publice locale vor transfera din bugetul local sumele destinate plății taxei instituite prin lege și care vizează alimentarea Fondului pentru Mediu - către operatori, astfel:

- lunar, până la data de 15 a lunii următoare pentru luna precedentă, suma fiind calculată pe baza cantităților efectiv depozitate, conform prevederilor legale.

**15.7** Consiliul Județean Botoșani, va plăti pe baza documentelor justificative confirmate de operatorul de colectare, UAT, A.D.I. și C.J. Botoșani contravaloarea serviciilor prestate de operatorul CMID, care este responsabil pentru administrarea stațiilor de transfer, transportul deșeurilor de la stațiile de transfer la CMID, sortarea deșeurilor municipale și administrarea depozitului CMID Stăuceni.

**15.8** Mecanismul de plată a taxei speciale de salubritate a SIMD propus în Raportul Instituțional din cadrul Aplicației, este prezentat mai jos.

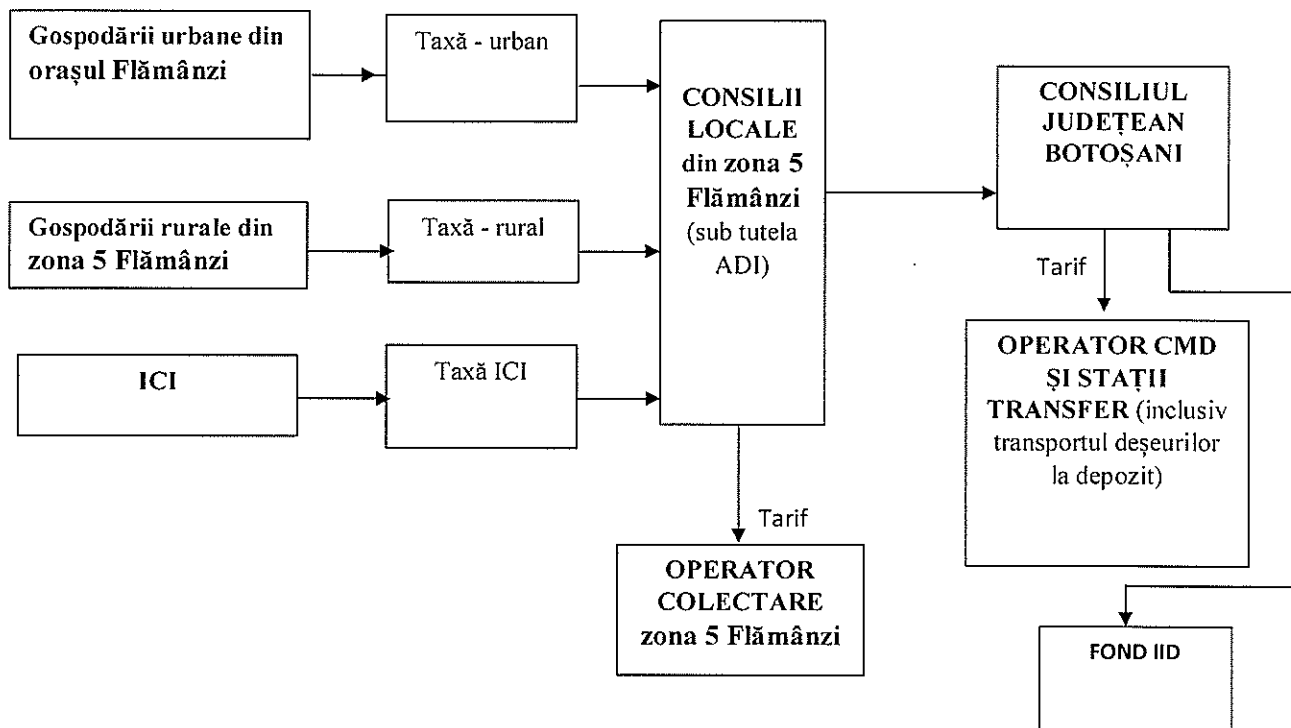

**Fondul IID, include:**

- Taxa/cota de dezvoltare
- Diferența între taxele de salubritate încasate și tarifele plătite Operatorilor
- Redevența - dacă este cazul de la activitatea de colectare concesionată
- Redevența - dacă este cazul de la activitățile de transfer-sortare-depozitare concesionate
- Cota parte din redevență dacă este cazul din zonele de colectare care nu fac obiectul concesionării

**Se vor finanța conform prevederilor legale următoarele:** Costurile de înlocuire și dezvoltare ale activelor achiziționate prin proiectul POS Mediu și care fac obiectul concesionării (inclusiv fondurile necesare construirii Celulelor 2 și 3 ale depozitului Stăuceni și costurile aferente monitorizării post-închidere a depozitelor neconforme închise)

- Costuri cu funcționarea UMP (inclusiv cheltuieli pentru constientizarea publicului)

**15.9** ADI, Ecoproces” Botoșani nu va fi responsabil de gestionarea banilor din sistem, ci doar de monitorizarea, controlul și distribuirea veniturilor/cheltuielilor din sistem și urmărirea fluxurilor financiare.

**15.10** Autoritățile locale din zona 5 Flămânzi vor include în bugetele proprii veniturile propuse a se realiza din încasarea taxelor speciale de salubritate ale „Sistemului Integrat de Management al Deșeurilor în Județul Botoșani” de la utilizatori - persoane fizice și ICI.

Repartizarea cheltuielilor aferente veniturilor realizate din încasarea taxei speciale de salubritate SIMD în anul 2017 se va face, conform **Anexei 5** astfel:

- cheltuieli pentru plata operatorului de colectare/transport în procent de 33 % din total venituri realizate din încasarea taxei speciale de salubritate SIMD;

- cheltuieli pentru plata operatorului CMID și a alimentării Fondului IID în procent de 67 % din total venituri realizate din încasarea taxei speciale de salubritate SIMD.

Plata sumelor datorate pentru serviciile prestate către operatori, respective CJ Botoșani nu este condiționată de realizarea veniturilor, eventualele diferențe urmând a fi suportate din bugetul local.

Consiliul Județean va include în bugetul propriu la capitolul „Venituri” sumele previzionate a fi încasate de la UAT-uri, iar la capitolul „Cheltuieli” sumele necesare plății operatorului CMID.

Anexa 5 va fi revizuită anual și aprobată în A.G.A. a A.D.I. „ECOPROCES” Botoșani.

**15.11** Efectuarea cheltuielilor bugetare se face numai pe bază de documente justificative, care să confirme angajamentele contractuale, prestarea serviciilor de către operatori, precum și a altor obligații.

**15.12** Creditele bugetare aprobate prin bugetele locale ale comunelor, orașelor, municipiilor, județului pot fi folosite prin deschideri de credite efectuate de ordonatorii de credite ai acestora, în limita sumelor aprobate, potrivit destinației stabilite și cu respectarea dispozițiilor legale care reglementează efectuarea cheltuielilor respective, precum și cu respectarea procedurilor și calendarului aprobat prin ordin al ministrului finanțelor publice.

**15.13** Compartimentul/responsabilul din cadrul primăriei care are atribuții în ceea ce privește gestiunea deșeurilor împreună cu operatorul și reprezentanții ADI ECOPROCES, vor stabili cantitatea lunară de deșeurii gestionată de către operatorul zonal, vor confirma situațiile de plată în baza cărora se va întocmi factura aferentă serviciilor prestate. Compartimentul/responsabilul din cadrul primăriei solicită ordonatorului de credite deschiderea de credite și alimentarea contului curent al acestuia, în vederea efectuării de plăți către operatorul de colectare/transport.

**15.14** Concomitent se va proceda la transferul sumelor în conturile Consiliului Județean Botoșani aferente plății operatorului CMID, respectiv constituire fond IID.

**15.15** Serviciul de specialitate din cadrul primăriei va analiza bugetul și execuția bugetară și propune ordonatorului de credite bugetare deschiderea de credite în acest sens și în acest scop și va efectua transferul creditelor bugetare prin intermediul trezoreriei la care este arondat.

**15.16** Consiliul Județean Botoșani va efectua plățile către operatorul CMID pentru serviciile prestate.

**15.17** Bugetarea sumelor aferente activităților de gestionare a deșeurilor, instituirea și plata taxelor speciale, execuția bugetară se va realiza de către fiecare unitate administrativ teritorială în condițiile respectării prevederilor legale în vigoare și a procedurilor interne.

#### **ART. 16. VALORIFICAREA DEȘEURILOR RECICLABILE**

**16.1** Unitățile administrativ-teritoriale au calitatea de deținător legal al deșeurilor municipale și al deșeurilor similare, depozitate în recipientele amplasate în aria lor teritorială, conform prevederilor **art. 2 alin. (9) din Legea 101/2006** a serviciului de salubritate a localităților, republicată.

**16.2** Sistemul Integrat de Management al Deșeurilor în Județul Botoșani prevede colectarea separată a deșeurilor la punctele de colectare, în containere separate, pe tipuri de fracții reciclabile, fiind stabilite ținte procentuale, pentru încadrarea în termenii prevăzuți în contractul de finanțare.

**16.3** Veniturile obținute din vânzarea reciclabilelor vor fi folosite în mod obligatoriu pentru compensarea parțială a costurilor proprii sistemului.

În conformitate cu prevederile **Capitolului 6 - Analiza opțiunilor, Subcapitol 6.2.5. din Studiul de Fezabilitate aprobat prin HCJ nr. 144/28.10.2010** „operatorul instalației de sortare este același cu cel care este responsabil de funcționarea depozitului – materialele reciclabile sunt vândute de operatorul instalației de sortare industriei românești de reciclabile”

Conform prevederilor **art. 32, alin. (4), punct 7 din Caietul de sarcini**, operatorul CMID „va încheia contracte cu societatea/societățile de reciclare/valorificare a materialelor reciclabile obținute în procesul de sortare și cu operatorii indicați de Consiliul Județean Botoșani și ADI”.

#### **ART. 17. RESPONSABILITĂȚI, RĂSPUNDERI ȘI SANCTIUNI ÎN DERULAREA ACTIVITĂȚII**

**17.1** Proiectul Sistem Integrat de Management al Deșeurilor în Județul Botoșani este finanțat din fonduri europene nerambursabile și părțile implicate vor respecta prevederile contractului de finanțare nr. 100676/22.11.2010.

**17.2** Prin contractul de delegare a gestiunii serviciului de colectare/transport, UAT-urile din zona 5 Flămânzi vor da operatorului serviciului de salubritate dreptul exclusiv de a presta activitatea prin **hotărâre de atribuire** a A.G.A. A.D.I. Ecoproces Botoșani.

**17.3** Preluarea deșeurilor din recipientele și/sau containerele amplasate în punctele de colectare de către alte persoane decât operatorii licențiați pentru prestarea activității în aria de delegare respectivă constituie infracțiune de furt și se sancționează potrivit legii, conform **art. 2 alin. (10) din Legea 101/2006** privind serviciul de salubritate a localităților, republicată, responsabilitatea aplicării acestor sancțiuni aparținând fiecărui UAT în parte.

**17.4** Responsabilitățile și răspunderile factorilor implicați în prezentul acord sunt prevăzute în: Contractul de asociere nr. 12483/21.10.2009, Regulamentul serviciului, Caietele de sarcini, Contractele de delegare și legislația în domeniu.

17.5 Neachitarea la termenele scadente prevăzute la art. 15 de către UAT a taxelor/tarifelor datorate către CJ Botoșani/operatori dă dreptul acestora de a solicita dobânzi/penalități și recuperarea sumelor restante prin orice mijloc legal.

17.6 Virarea sumelor reprezentând taxă speciale de salubritate SIMD nu este condiționată de încasarea de către UAT de la persoanele obligate la plata acesteia.

17.7 În cazul neincasării la termen a taxei speciale de salubritate SIMD de la persoanele obligate la plata acesteia, UAT-urile vor vira sumele aferente din bugetul local conform prevederilor **art. 26 alin. (3) din Legea nr. 101/2006** privind serviciul de salubritate a localităților, republicată.

#### **ART. 18. MODIFICAREA, COMPLETAREA ȘI ÎNCETAREA ACORDULUI**

18.1 Modificarea și completarea prezentului **Acord**, se va face numai cu acordul scris și semnat al tuturor părților implicate, prin acte adiționale, în condițiile respectării prevederilor legislației în vigoare, a condiționalităților prevăzute de Decizia de Finanțare a Proiectului.

18.2 Prezentul acord încetează la împlinirea perioadei de valabilitate a **Contractului de Asociere nr. 12483/21.10.2009**.

#### **ART. 19. REGLEMENTAREA LITIGIILOR**

19.1 Orice dispute născute din executarea prezentului Acord financiar vor fi rezolvate pe cale amiabilă între Părțile implicate contractante, în cadrul A.D.I. Ecoproces Botoșani.

19.2 În cazul în care nu se ajunge la o înțelegere pe cale amiabilă, orice dispută va fi soluționată de instanțele române de contencios administrativ competente, conform dreptului român.

#### **ART. 20. FORȚĂ MAJORĂ**

20.1 Prin forța majoră se înțeleg evenimente imprevizibile și inevitabile independente de voința părților, intervenite după intrarea în vigoare a prezentului Acord, și care împiedică în mod obiectiv execuția integrală sau parțială a obligațiilor ce decurg din acest Acord.

20.2 În caz de apariție a unui eveniment de forță majoră, partea care îl invocă trebuie să informeze cealaltă parte în termen de 5 zile de la apariția lui, sau de la data la care a luat cunoștință de acesta, prin notificarea expresă. Încetarea cazului de forță majoră va fi de asemenea adusă la cunoștința celeilalte părți în termen de 5 zile de la încetarea, prin notificare expresă.

#### **ART. 21. CLAUZE SPECIALE**

21.1 Părțile au obligația de a nu întreprinde nimic de natură a afecta bună desfășurare a activității care face obiectul prezentului Acord .

21.2 Autoritățile administrației publice locale pot analiza, împreună cu ADI ECOPROCES Botoșani, pe parcursul derulării Acordului financiar, performanțele obținute de operator și va putea propune

diminuarea valorii contractului, în cazul nerealizării integrale a obiectivelor propuse de către operatori sau creșterea valorii contractului în cazul realizării și/sau depășirii obiectivelor de către această.

**21.3** Părțile răspund integral pentru plata obligațiilor lor, conform valorii și termenelor de plată stabilite, conform prevederilor acordurilor financiare/contractelor de delegare a gestiunii aplicabile.

**21.4** Părțile se angajează să prevadă în contractele de delegare a gestiunii formule specifice de ajustare a tarifelor pentru colectarea, transportul și depozitarea deșeurilor la punctele/stațiile de transfer și a tarifului de depozitare la depozit.

## **ART. 22. DISPOZIȚII FINALE**

**22.1.** Prezentul Acord financiar se completează, după caz, cu prevederile aplicabile din contractul de asociere nr. 12483/21.10.2009 și din legislația română.

**22.2.** Prezentul Acord a fost încheiat la data de \_\_\_\_\_ în \_\_\_\_\_ de exemplare originale.

Părțile Acordului, semnătura și ștampila

***Județul Botoșani,***

*Prin Președinte Costică Macaleji*

***Orașul Flămânzi,***

*Prin Primar Dan Oloeriu*

***Comuna Copălău,***

*Prin Primar Ciprian Ivanov*

***Comuna Coșula,***

*Prin Primar Mircia Acatrinei*

***Comuna Frumușica,***

*Prin Primar Constantin Rădeanu*

*Comuna Prăjeni,  
Prin Primar Alexandru Răileanu*

*Asociația de Dezvoltare Intercomunitară  
"ECOPROCES" Botoșani  
Prin Președinte Costică Macalefi*



**LISTA AUTORITĂȚILOR LOCALE  
ZONA DE COLECTARE A DEȘEURILOR MUNICIPALE  
ZONA 5 FLĂMÂNZI JUDEȚUL BOTOȘANI**

Populația stabilă din zona 5 Flămânzi înregistrată la Recensământul din 2011

Nr. Crt.	Oraș/comună	Nr. locuitori	
		Urban	Rural
1.	Flămânzi	10.136	
2.	Copălău		4.053
3.	Coșula		2.944
4.	Frumușica		5.657
5.	Prăjeni		3.210
	<b>TOTAL ST V.</b>	<b>10.136</b>	<b>15.864</b>

Sursa: Studiul de fezabilitate a Proiectului "Sistem integrat de management al deșeurilor în județul Botoșani"

**DOCUMENTE DE REFERINȚĂ (REGLEMENTĂRI)**

**Legislație primară:**

- Legea nr. 227/2015 – Codul fiscal cu actualizările ulterioare;
- Legea nr. 215/2001 privind administrația publică locală, republicată;
- Legea nr. 273/2006 privind finanțele publice locale, cu modificările și completările ulterioare;
- Legea nr. 51/2006 a serviciilor comunitare de utilități publice, republicată ;
- Legea 101/2006 a serviciului de salubritate a localitatilor, republicată;
- Legea 207/2015/ privind Codul de procedură fiscală

**Legislație secundară**

- ORDIN nr. 109 din 9 iulie 2007 privind aprobarea Normelor metodologice de stabilire, ajustare sau modificare a tarifelor pentru activitățile specifice serviciului de salubritate a localităților;
- ORDONANȚĂ nr. 21 din 30 ianuarie 2002 privind gospodărirea localităților urbane și rurale;
- ORDIN nr. 82/2015 privind aprobarea Regulamentului-cadru al serviciului de salubritate a localităților;
- HOTĂRÂRE nr. 855 din 13 august 2008 pentru aprobarea actului constitutiv-cadru și a statutului-cadru ale asociațiilor de dezvoltare intercomunitară cu obiect de activitate serviciile de utilități publice;
- ORDONANȚĂ DE URGENȚĂ nr. 198 din 22 decembrie 2005 privind constituirea, alimentarea și utilizarea Fondului de întreținere, înlocuire și dezvoltare pentru proiectele de dezvoltare a infrastructurii serviciilor publice care beneficiază de asistență financiară nerambursabilă din partea Uniunii Europene.

**Alte documente, inclusiv reglementări interne ale entității publice**

- Regulament de aplicare a taxelor speciale de gestionare a sistemului integrat de management al deșeurilor în unitățile administrative teritoriale din județul Botoșani;
- Regulamentul serviciului de salubritate la nivelul județului Botoșani;
- Raport de analiză instituțională - județul Botoșani;
- Contractul de finanțare nr. 100676/22.11.2010, cod SMIS 16992 pentru implementarea proiectului „Sistem integrat de management al deșeurilor în județul Botoșani”.
- Contractul de asociere pentru implementarea Proiectului „Sistem integrat de management al deșeurilor” nr. 12483/21.10.2009;
- „Contractul de delegare a gestiunii, prin concesiune, a activității de administrare a stațiilor de transfer, sortare a deșeurilor municipale și administrare a Depozitului de deșeuri” - Județul Botoșani nr. 12016/02.08.2016;
- Contractul de delegare a gestiunii „Concesionarea serviciului public de colectare și transport a deșeurilor municipale solide în Județul Botoșani” lot I Dorohoi nr. .... /.....

Interpretarea reglementărilor fiscale trebuie să respecte voința legiuitorului așa cum este exprimată în lege.

## DEFINIȚII

1. **angajament bugetar** - actul prin care o autoritate publică competentă, potrivit legii, afectează fonduri publice unei anumite destinații, în limita creditelor bugetare aprobate;
2. **an bugetar** - anul financiar pentru care se aprobă bugetul; anul bugetar este anul calendaristic care începe la data de 1 ianuarie și se încheie la data de 31 decembrie
3. **angajament legal** - faza din procesul execuției bugetare, reprezentând orice act juridic din care rezultă sau ar putea rezulta o obligație pe seama fondurilor publice;
4. **articol bugetar** - subdiviziune a clasificății cheltuielilor bugetare, determinată în funcție de caracterul economic al operațiunilor în care acestea se concretizează și care desemnează natura unei cheltuieli, indiferent de acțiunea la care se referă;
5. **arierate** - plăți restante cu o vechime mai mare de 90 de zile, calculată de la data scadenței;
6. **autorități ale administrației publice locale** - consiliile locale ale comunelor, orașelor, municipiilor, consiliul județean, ca autorități deliberative, primarii, ca autorități executive;
7. **buget** - documentul prin care sunt prevăzute și aprobate în fiecare an veniturile și cheltuielile sau, după caz, numai cheltuielile, în funcție de sistemul de finanțare a instituțiilor publice;
8. **buget local** - documentul prin care sunt prevăzute și aprobate în fiecare an veniturile și cheltuielile unităților administrativ-teritoriale;
9. **buget local pe ansamblul județului** - totalitatea bugetelor locale ale comunelor, orașelor, municipiilor și bugetului propriu al județului;
10. **cheltuieli bugetare** - sumele aprobate în bugetele prevăzute la art. 1 alin. (2), în limitele și potrivit destinațiilor stabilite prin bugetele respective;
11. **clasificație bugetară** - gruparea veniturilor și cheltuielilor bugetare într-o ordine obligatorie și după criterii unitare;
12. **clasificație economică** - gruparea cheltuielilor după natura și efectul lor economic;
13. **clasificație funcțională** - gruparea cheltuielilor după destinația lor, pentru a evalua alocarea fondurilor publice unor activități sau obiective care definesc necesitățile publice;
14. **contabil** - denumirea generică pentru persoana și/sau persoanele care lucrează în compartimentul financiar-contabil, care verifică documentele justificative și întocmește/întocmesc instrumentele de plată a cheltuielilor efectuate pe seama fondurilor publice;
15. **compartiment financiar-contabil** - structura organizatorică din cadrul instituției publice în care este organizată execuția bugetară (serviciu, birou, compartiment);
16. **credit de angajament** - limita maximă a cheltuielilor ce pot fi angajate în timpul exercițiului bugetar, în limitele aprobate;
17. **credit bugetar** - suma aprobată prin buget, reprezentând limita maximă până la care se pot ordona și efectua plăți în cursul anului bugetar pentru angajamentele contractate în cursul exercițiului bugetar și/sau din exerciții anterioare pentru acțiuni multianuale, respectiv se pot angaja, ordona și efectua plăți din buget pentru celelalte acțiuni;

18. **cofinanțare** - finanțarea unui program, proiect, subproiect, obiectiv și altele asemenea, parțial prin credite bugetare, parțial prin finanțarea provenită din surse atrase;
19. **deficit bugetar** - partea cheltuielilor bugetare ce depășește veniturile bugetare într-un an bugetar;
20. **delegarea gestiunii unui serviciu de utilități publice** - acțiunea prin care o unitate administrativ-teritorială atribuie unuia sau mai multor operatori titulari de licență, în condițiile prezentei legi, furnizarea/prestarea unui serviciu ori a unei activități din sfera serviciilor de utilități publice a cărui/cărei răspundere o are. Delegarea gestiunii unui serviciu/unei activități de utilități publice implică operarea propriu-zisă a serviciului/activității, concesiunea sistemului de utilități publice aferent serviciului/activității delegat/delegate, precum și dreptul și obligația operatorului de a administra și exploata sistemul de utilități publice respectiv. Delegarea gestiunii poate fi efectuată și de asociațiile de dezvoltare intercomunitară cu obiect de activitate serviciile de utilități publice, în numele și pe seama unităților administrativ-teritoriale membre, în baza unui mandat special acordat de acestea;
21. **deschidere de credite bugetare** - aprobarea comunicată Trezoreriei Statului de către ordonatorul principal de credite, în limita căreia se pot efectua repartizări de credite bugetare și plăți de casă din bugetele locale;
22. **deșeurile municipale** - deșeurile menajere și alte tipuri de deșeurile care, prin natură sau compoziție, sunt similare cu deșeurile menajere și care sunt generate pe raza localității;
23. **deșeurile menajere** - deșeurile provenite din activități casnice și care fac parte din categoriile 1501 și 20 din anexa nr. 2 la Hotărârea Guvernului nr. 856/2002 privind evidența gestiunii deșeurilor și pentru aprobarea listei cuprinzând deșeurile, inclusiv deșeurile periculoase, cu completările ulterioare;
24. **deșeurile asimilabile cu deșeurile menajere** - deșeurile provenite din industrie, din comerț, din sectorul public sau administrativ, care prezintă compoziție și proprietăți similare cu deșeurile menajere și care sunt colectate, transportate, prelucrate și depozitate împreună cu acestea;
25. **deșeurile industriale** - deșeurile de producție definite potrivit prevederilor legale în vigoare;
26. **dobândă** - prețul folosirii temporare a capitalului împrumutat;
27. **echilibrul bugetar** - egalitatea dintre veniturile bugetare programate și cheltuielile bugetare de efectuat în cadrul unui exercițiu bugetar. În cazul în care veniturile programate ale secțiunii de dezvoltare sunt mai mici decât cheltuielile bugetare prevăzute ale acesteia, echilibrul bugetar se poate asigura utilizând ca sursă de finanțare excedentul anilor precedenți;
28. **echilibrare financiară** - transferul de resurse financiare din unele venituri ale bugetului de stat către unitățile administrativ-teritoriale în vederea asigurării fondurilor necesare furnizării de servicii publice, în condițiile legii;
29. **excedent bugetar** - partea veniturilor bugetare ce depășește cheltuielile bugetare într-un an bugetar;
30. **execuție bugetară** - activitatea de încasare a veniturilor bugetare și de efectuare a plății cheltuielilor aprobate prin buget;
31. **execuție de casă a bugetului** - complexul de operațiuni care se referă la încasarea veniturilor și la plata cheltuielilor bugetare;
32. **exercițiu bugetar** - perioada egală cu anul bugetar pentru care se elaborează, se aprobă, se execută și se raportează bugetul;

33. **fonduri publice locale** - sumele alocate din bugetele prevăzute la art. 1 alin. (2), precum și cele gestionate în afara bugetului local;
34. **fond de rezervă bugetară** - fondul prevăzut la partea de cheltuieli a bugetelor locale;
35. **gestionare deșeuri** - colectarea, transportul, valorificarea și eliminarea deșeurilor, inclusiv supravegherea acestor operații și îngrijirea zonelor de depozitare după închiderea acestora;
36. **infrastructură tehnico-edilitară** - ansamblul sistemelor de utilități publice destinate furnizării/prestării serviciilor de utilități publice; infrastructura tehnico-edilitară aparține domeniului public ori privat al unităților administrativ-teritoriale și este supusă regimului juridic al proprietății publice sau private, potrivit legii;
37. **insolvență** - incapacitatea unei unități administrativ-teritoriale de a-și achita obligațiile de plată lichide și exigibile, cu excepția celor care se află în litigiu contractual;
38. **lichidarea cheltuielilor** - faza din procesul execuției bugetare, în care se verifică existența angajamentelor, se determină sau se verifică realitatea sumei datorate, se verifică condițiile de exigibilitate a angajamentului, pe baza documentelor justificative care să ateste operațiunile respective;
39. **operator de serviciu public de salubritate sau activități specifice de salubritate** - persoana juridică română sau străină care are competența și capacitatea recunoscute prin licență de a presta, în condițiile reglementărilor în vigoare, o activitate specifică serviciului de salubritate;
40. **ordonanțarea cheltuielilor** - faza din procesul execuției bugetare, în care se confirmă că livrările de bunuri și servicii au fost efectuate sau alte creanțe au fost verificate și că plata poate fi realizată;
41. **plata cheltuielilor** - faza din procesul execuției bugetare, reprezentând actul final prin care instituția publică achită obligațiile sale față de terți;
42. **plăți restante** - sume datorate și neachitate care au depășit termenul de plată prevăzut de actele normative sau de contract/factură. Pentru sumele datorate și neachitate, reeșalonate la plată, cu acordul părților, se modifică termenul de plată în mod corespunzător;
43. **proces bugetar** - etapele consecutive de elaborare, aprobare, executare, control și raportare ale bugetului, care se încheie cu aprobarea contului anual de execuție a acestuia;
44. **program** - acțiunea sau ansamblul coerent de acțiuni ce se referă la același ordonator principal de credite, proiectat pentru a realiza un obiectiv sau un set de obiective definite și pentru care sunt stabiliți indicatori de program care să evalueze rezultatele ce vor fi obținute, în limitele de finanțare aprobate;
45. **rectificare bugetară locală** - operațiunea prin care se modifică, în cursul exercițiului bugetar, bugetele prevăzute la art. 1 alin. (2), cu obligativitatea menținerii echilibrului bugetar;
46. **registru al datoriei publice locale** - documentul care evidențiază situația datoriei publice locale contractate direct, în ordine cronologică, și care are două componente: subregistru datoriei publice interne locale și subregistru datoriei publice externe locale;
47. **sistem de utilități publice** - ansamblul bunurilor mobile și imobile, dobândite potrivit legii, constând din terenuri, clădiri, construcții și instalații tehnologice, echipamente și dotări funcționale, specific unui serviciu de utilități publice, prin ale cărui exploatare și funcționare se asigură furnizarea/prestarea serviciului;
48. **șef al compartimentului financiar-contabil** - persoana care ocupă funcția de conducere a compartimentului financiar-contabil și care răspunde de activitatea de încasare a veniturilor și de plată a cheltuielilor sau, după caz, una dintre persoanele care îndeplinește aceste atribuții

în cadrul unei instituții publice care nu are în structura sa un compartiment financiar-contabil sau persoana care îndeplinește aceste atribuții pe bază de contract, în condițiile legii;

49. **taxă** - suma plătită de o persoană fizică sau juridică, de regulă, pentru serviciile prestate acesteia de către un operator economic, o instituție publică ori un serviciu public;
50. **taxe speciale** - constituie venituri cu destinație specială ale bugetelor locale, fiind utilizate cu scopurile pentru care au fost înființate. Pentru funcționarea unor servicii publice locale, create în interesul persoanelor fizice și juridice, consiliile locale/judetene după caz, stabilesc taxe speciale;
51. **taxa speciala de salubritate SIMD** – constituie sursa de finanțare pentru activitățile componente ale SIMD și Fondul IID
52. **unități administrativ-teritoriale** - comunele, orașele, municipiile și județele;
53. **utilizatori** - persoane fizice sau juridice care beneficiază, directori indirect, individual sau colectiv, de serviciile de utilități publice, în condițiile legii;
54. **vărsământ** - modalitatea de stingere a obligației legale prin virarea unei sume de bani, efectuată de un agent economic, de o instituție publică, serviciu public ori instituție financiară;
55. **venituri bugetare** - resursele bănești care se cuvin bugetelor prevăzute la art. 1 alin. (2) lit. a)-c), după caz, în baza unor prevederi legale, formate din impozite, taxe, contribuții, alte vărsăminte, alte venituri, cote defalcate din unele venituri ale bugetului de stat, precum și cele prevăzute la art. 5 alin. (1) lit. b)-d);
56. **virare de credite bugetare** - operațiunea prin care se diminuează creditul bugetar de la o subdiviziune a clasificației bugetare care prezintă disponibilități și se majorează corespunzător o altă subdiviziune la care fondurile sunt insuficiente, cu respectarea dispozițiilor legale de efectuare a operațiunilor respective.

## ORGANIZAREA ȘI FUNCȚIONAREA SISTEMULUI DE MANAGEMENT INTEGRAT AL DEȘEURILOR LA NIVELUL JUDEȚULUI BOTOȘANI

### DESCRIEREA SISTEMULUI DE CONTRACTE, TAXE ȘI TARIFE

Nr. crt.	Definierea activităților specifice serviciului de salubritate care fac obiectul contractului	Tipul contractului	Părțile contractante	Contravaloarea prestației serviciului
1.	Colectarea separată și transportul separat al deșeurilor municipale și al deșeurilor similare provenind din activități comerciale din industrie și instituții, inclusiv fracții colectate separat până la ST.Flămânzi	<p><b>Contract de delegare de gestiune a serviciului de salubritate pentru zona 5 Flămânzi</b></p>	<p>ADI „ECOPROCES” Botoșani – (în numele și pe seama UAT-urilor din zona 5) - delegatar</p>	<p><b>Tarif</b> lei/tonă cf. Anexa 5</p>
2.	Operare 4 stații de transfer, transport deșeurilor de la stațiile de transfer la depozitul ecologic județean, exploatare Centru management integrat al deșeurilor, prelucrare și depozitare deșeurilor în depozitul ecologic județean	<p><b>Contract de delegare de gestiune a serviciului de salubritate pentru operare 4 stații de transfer, transport deșeurilor de la stațiile de transfer la depozitul ecologic județean, exploatare Centru management integrat al deșeurilor, prelucrare și depozitare deșeurilor în depozitul ecologic județean nr.12016/02.08.2016</b></p>	<p><b>Operator TTPD licențiat de salubritate pentru operare stații de transfer, transport deșeurilor de la stația de transfer la depozitul ecologic județean, exploatare Centru management integrat al deșeurilor, prelucrare și depozitare deșeurilor în depozitul ecologic județean - delegat</b></p> <p>Consiliul Județean Botoșani - delegatar</p>	<p><b>Tarif</b> lei/tonă cf. Anexa 5</p>

Nr. crt.	Definirea activităților specifice serviciului de salubritate care fac obiectul contractului	Tipul contractului	Părțile contractante	Contravaloarea prestației serviciului
3.	Gestionare și valorificare deșeuri sticlă	Contract comercial pentru valorificare deșeuri sticlă	Consiliul Județean Botoșani - delegatar	Tarif lei/tonă
4.	Gestionare 5 centre civice (deșeuri electrice/electronice, deșeuri voluminoase, deșeuri periculoase) aflate în incinta stațiilor de transfer și a depozitului ecologic județean și valorificare deșeuri civice	Contract comercial pentru valorificare deșeuri colectate în centre civice	Operator TTPD licențiat de salubritate pentru operare stații de transfer, transport deșeuri de la stația de transfer la depozitul ecologic județean, exploatare Centru management integrat al deșeurilor, prelucrare și depozitare deșeuri în depozitul ecologic județean	tarif lei/tonă
5.	Gestionare și valorificare deșeuri reciclabile	Contract comercial pentru valorificare deșeuri reciclabile	operatori specializați	tarif lei/tonă

Notă : SIMD în județul Botoșani se finanțează prin taxe speciale de gestionare care se achită de utilizatorii casnici lei/persoană și de la utilizatorii non casnici lei/tonă.



Anexa nr. 5 la Acord financiar

Componenta taxei speciale de salubritate aferentă Zona 5 Flămânzi:  
(Flămânzi, Copălău, Coșula, Frumușica, Prăjeni)

Tarife pe activități componente ale Sistemului integrat de management al deșeurilor, ținând cont de ponderea costurilor de operare și nivelul taxei speciale de salubritate aplicabile unităților administrativ teritoriale din Zona 5 - județul Botoșani - (2017)

Nr. crt.	DENUMIRE TAXA /TARIF	U.M.	VALOARE Deșeurii menajere	VALOARE Deșeurii reciclabile	%	OBSERVAȚII
1.	Tarif pentru serviciile de colectare-transport – <u>componenta locală*</u>	lei/to fără TVA	55,09	55,09	33	Tarif rezultat în urma licitației
2.	Tarif pentru serviciile de transfer-transport- sortare-depozitare – <u>componenta județeană</u>	lei/to fără TVA	51,55	43,99	30	(2.1)+(2.2)+(2.3)
2.1	Tarif pentru serviciile de transfer	lei/to fără TVA	16,44	16,44	-	-
2.2	Tarif pentru serviciile de sortare	lei/to fără TVA	0	22,96	-	-
2.3	Tarif pentru serviciile de depozitare	lei/to fără TVA	35,11	4,59	-	-
3.	Tarif pentru serviciile de colectare-transport-transfer-sortare-depozitare (fără TVA)	lei/to	106,64	99,08		(1)+(2)
4.	Tarif pentru serviciile de colectare-transport-transfer-sortare-depozitare inclusiv TVA (19%)	lei/to	126,90	117,91		(3) x 1,19
5.	Cota de dezvoltare – componenta care se virează în Fondul IID	lei/to	74,04	74,04	37	-
6.	TOTAL Taxa specială de salubritate SIMD ( inclusiv TVA 19%)	lei/to	200,94	191,95		(4)+(5)
1.	Taxa specială de salubritate pers. fizice mediul urban -valoare an 2017	lei/pers/an lei/pers/luna	99,60	8,30		
2.	Taxa specială de salubritate pers. fizice mediul rural -valoare an 2017	lei/pers/an lei/pers/luna	28,80	2,40		
3.	Taxa specială de salubritate ICI - valoare an 2017	lei/to incl TVA	356			

NOTĂ : a) poz. 1.7.8.9 se aprobă de fiecare UAT.

b) componenta județeană și cota de dezvoltare, se aprobă de către CJ BOTOȘANI și constituie sursa de plată a serviciilor prestate de către operatorul CMID, respectiv asigurarea resurselor pentru dezvoltarea, înlocuirea și întreținerea sistemului –cerință obligatorie impusă de către finanțatorul AM POS Mediu prin contractul de finanțare nr.100676-22.11.2010.;

\*) – în urma reevaluării este posibil ca tariful și implicit procentele aferente să suporte modificări.

Anexa nr. 6 la Acord financiar

**PLANUL DE CREȘTERE A TARIFELOR (\*) (\*\*)**

Ani	Taxă agenți economici	Taxă persoane fizice	Taxă urban	Taxă rural
	lei/tona	lei/tonă	lei/pers./lună	lei/pers./lună
2010	125	135	4,5	2,2
2011	140	140	4,7	1,8
2012	217	212	7	2,1
2013	356	234	7,5	1,9
2014	356	240	7,6	2
2015	356	251	8	2,1
2016	356	258	8,2	2,2
2017	356	264	8,3	2,4
2018	356	270	8,4	2,5
2019	356	275	8,6	2,7
2020	356	281	8,7	2,9
2021	356	286	8,8	3
2022	356	291	8,9	3,2
2023	356	297	9,1	3,4
2024	356	302	9,2	3,6
2025	356	307	9,3	3,7
2026	356	313	9,4	3,9
2027	356	318	9,5	4,1
2028	356	324	9,6	4,4
2029	356	329	9,8	4,6
2030	356	339	10	4,7
2031	356	351	10,3	4,8
2032	363	363	10,6	4,9
2033	367	367	10,7	4,9
2034	369	369	10,7	4,8
2035	371	371	10,7	4,8
2036	374	374	10,7	4,8
2037	376	376	10,7	4,8

\*) Anexa I.4 - "Planul de creștere a tarifelor" la Contractul de Finanțare nr. 100676/22.11.2010

\*\*) În prezenta anexă nu a fost inclusă taxa pentru deșeurile inerte și nepericuloase încredințate în vederea eliminării finale prin depozitare stabilită prin OUG 196/2005, modificată prin OUG 31/2013.

**Anexa nr. 7 la Acord financiar**

**REGULAMENT  
DE INSTITUIRE ŞI ADMINISTRARE  
A TAXEI SPECIALE DE SALUBRIZARE SIMD  
MUNICIPIUL/ORĂŞUL/COMUNA .....  
JUDEŢUL BOTOŞANI**

## CUPRINS

1.	DISPOZIȚII GENERALE	3
2.	MODALITĂȚI DE STABILIRE A TAXEI (CONDIȚII ȘI TERMENE DE DEPUNERE A DECLARAȚIILOR DE IMPUNERE)	3
3.	TERMENE ȘI MODALITĂȚI DE PLATĂ A TAXEI SPECIALE DE SALUBRIZARE SIMD ÎN JUDEȚUL BOTOȘANI	6
4.	FACILITĂȚI PRIVIND PLATA TAXEI SPECIALE DE SALUBRIZARE SIMD ÎN JUDEȚUL BOTOȘANI	7
5.	SANȚIUNI	7
6.	ATRIBUȚII ALE SERVICIULUI TAXE ȘI IMPOZITE	7
7.	DISPOZIȚII FINALE	8

## ANEXE

ANEXA A – Declarația de impunere în vederea stabilirii cuantumului taxei speciale de salubritate SIMD datorată de utilizatori casnici	9
ANEXA B – Declarația de impunere în vederea stabilirii cuantumului taxei speciale de salubritate SIMD datorată de utilizatori non-casnici	10
ANEXA C – Decizia de impunere în vederea stabilirii cuantumului taxei speciale de salubritate SIMD utilizatori casnici	12
ANEXA D – Decizia de impunere în vederea stabilirii cuantumului taxei speciale de salubritate SIMD utilizatori non-casnici	13
ANEXA E – Indicatorii de generare a deșeurilor pe tipuri de activități pentru utilizatori non-casnici	14

## 1. DISPOZIȚII GENERALE

**Art.1.** Începând cu data de....., se instituie taxa specială de salubritate SIMD pentru activitățile de colectare, transport, sortare, depozitare și neutralizare a deșeurilor menajere și asimilate acestora, precum și pentru alte activități conexe pentru toate persoanele fizice și juridice care au domiciliul/reședința respectiv sediul/punctul de lucru în municipiul /orașul /comuna .....

**Art. 2.** Cuantumul taxei speciale de salubritate SIMD se stabilește anual și se aproba prin hotărâre a Consiliului Local al municipiului /orașului /comunei ....., urmărirea și încasarea taxei speciale urmând a se face de către Direcția/serviciul ..... din cadrul primăriei municipiului /orașului /comunei .....

**Art. 3.** Veniturile obținute din taxa specială de salubritate se utilizează integral pentru susținerea următoarelor activități specifice:

- precolectarea, colectarea și transportul deșeurilor municipale, inclusiv ale deșeurilor toxice periculoase din deșeurile menajere, cu excepția celor cu regim special;
- transferul și sortarea deșeurilor municipale;
- organizarea prelucrării, neutralizării și valorificării materiale a deșeurilor;
- depozitarea controlată a deșeurilor municipale;
- înființarea depozitelor de deșeurii și administrarea acestora;
- colectarea, transportul, depozitarea și valorificarea deșeurilor voluminoase provenite de la populație, instituții publice și agenți economici, neasimilabile celor menajere (mobilier, deșeurii de echipamente electrice și electronice etc.).
- asigurarea fondurilor de dezvoltare și realizare a investițiilor prevăzute în proiect.

## 2. MODALITĂȚI DE STABILIRE A TAXEI (CONDIȚII ȘI TERMENE DE DEPUNERE A DECLARAȚIILOR DE IMPUNERE)

**Art. 4.** La stabilirea nivelului taxei speciale de salubritate a SIMD s-au luat în calcul următoarele:

- prevederile Analizei Economice și Financiare, anexa la Contractul de finanțare nr. 100676/22.11.2010;
- gradul de suportabilitate al populației;
- sustenabilitatea proiectului;
- acoperirea tuturor costurilor operationale, costurilor financiare de întreținere și reparații precum și a tuturor costurilor corespunzătoare investițiilor viitoare.

**Art.5.** Taxele speciale de salubritate nu pot depăși **nivelul maxim prevăzut în Planul de evoluție a tarifelor** anexă a Contractului de finanțare nr. 100676/22.11.2010.

## Persoane fizice

**Art. 6.** (1) Toate persoanele fizice cu domiciliul sau resedinta in municipiul/orasul/comuna ..... sunt obligate la plata taxei speciale de salubritate SIMD stabilita prin hotarare.

(2). Persoanele fizice prevazute la art. 6 alin.(1), sunt obligate la plata acestei taxe in functie de numarul de persoane din fiecare familie, respectiv numarul locatarilor existenti la adresa respectiva.

(3). In vederea stabilirii taxei speciale de salubritate SIMD, proprietarul imobilului are obligatia depunerii unei declaratii de impunere - **Anexa A** - la compartimentul de specialitate al primariei, pana la data de 31 ianuarie a fiecarui an calendaristic, pentru toate proprietatile detinute, cuprinzand toate persoanele care locuiesc la acea adresa (membri de familie, rude, chiriasi, flotanti, etc.). Declaratia de impunere se va depune in 2 exemplare insotite de copie dupa actul de identitate, la Directia/Compartimentul Taxe si Impozite din cadrul Primariei municipiului/orasului/comunei \_\_\_\_\_ pe raza careia persoanele fizice au domiciliul/ resedinta/ detin proprietatea.

(3<sup>1</sup>) In cazul in care nu intervin modificari in ceea ce priveste numarul de persoane declarate care locuiesc in imobil, nu este necesara depunerea de noi declaratii.

(4). In caz de deces al titularului dreptului de proprietate asupra imobilului, obligatia de depunere a declaratiei de impunere si de plata a taxei revine mostenitorului /mostenitorilor de drept.

(5). In situatia in care contribuabilul - persoana fizica detine mai multe imobile, acesta trebuie sa depuna o declaratie pentru fiecare imobil in parte. Pentru imobilele avand destinatia de case de vacanta, locuite temporar si nu sunt imobile de domiciliu sau resedinta, obligatia de a declara si achita taxa revine proprietarului.

(6). Pentru imobilele proprietatea persoanelor fizice sau juridice, care sunt date in chirie, comodat sau in alta forma, altor persoane fizice, obligatia declararii revine proprietarului.

(7). In situatia imobilelor retrocedate prin Legea nr.114/1996 si Legea nr.10/2001, in care proprietarul este obligat de a mentine cu chirie persoanele care locuiesc in aceste imobile, obligatia de depunere a declaratiei si de plata a taxei revine chiriasului.

(8). Pentru imobilele aflate in proprietatea statului, a municipiului/orasului/comunei..... , obligatia depunerii declaratiei de impunere revine chiriasilor.

## Persoane juridice

**ART. 7.** (1) Toți utilizatorii non-casnici (persoane juridice) care au sediul, punctul de lucru sau care desfășoară activități (economice sau de altă natură) pe teritoriul municipiului/orasului/comunei \_\_\_\_\_ sunt obligate la plata taxei speciale de salubritate SIMD stabilita prin hotarare. Intra in aceasta categorie operatorii economici, institutiile publice si asociatiile non-profit altele decat asociatiile de proprietari/locatari constituite potrivit prevederilor legale.

(2). Persoanele juridice prevazute la art. 7. pct.(1), sunt obligate la plata acestei taxe calculate in mod diferentiat, in functie de numarul de angajati si de numarul reprezentantilor legali (asociati, administratori care nu au calitatea de asociati) si respectiv specificul activitatii desfășurate.

(3). In vederea stabilirii taxei speciale de salubritate SIMD, persoanele juridice au obligatia depunerii unei declaratii de impunere - **Anexa B** - pana la data de 31 ianuarie a fiecarui an calendaristic, in 2 exemplare insotite de copie dupa actul de infiintare, la Directia/Compartimentul Taxe si Impozite din cadrul Primariei municipiului/orasului/comunei \_\_\_\_\_ pe raza careia persoanele juridice au sediul/ punctul de lucru.

(3<sup>1</sup>)Persoanele juridice care au deschise mai multe puncte de lucru sau desfășoară activități economice in mai multe locatii pe teritoriul municipiului/orasului/comunei \_\_\_\_\_, au obligatia depunerii declaratiei de impunere, specificand, pentru fiecare punct de lucru sau locatie in care isi desfășoară activitatea, informatiile necesare calcularii taxei speciale de salubritate SIMD.

În cazul în care nu intervin modificări pe parcursul desfășurării activității, nu este necesară depunerea de noi declarații.

(4) Persoanele care desfășoară activități pe baza liberei inițiative (cabinete medicale, cabinete de avocatură, birouri notariale, birourile executorilor judecătorești, birourile de expertiză, etc.), precum și asociațiile familiale, datorează taxa specială de salubritate SIMD în cuantumul stabilit pentru persoanele fizice doar în cazul în care activitatea se desfășoară în altă locație (care este în proprietatea acestora) decât domiciliul, cu respectarea prevederilor de la art. 6. alin.(1).

**Art. 8.** (1) Taxa specială de salubritate SIMD se calculează în baza declarației de impunere a contribuabilului de către Serviciul/compartimentul..... de specialitate din cadrul primăriei, utilizatorii casnici și non-casnici urmând a primi înștiințarea de plată în care se va specifica valoarea taxei de salubritate SIMD datorată pentru anul în curs. Valoarea taxei speciale de salubritate SIMD se va publica la sediul Primăriei, pe site-ul acesteia și/sau în mass-media locală.

(2) În cazul neprimirii înștiințării până la termenul de plată, obligația de plată subzistă, utilizatorii casnici și non-casnici având obligația de a consulta site-ul/avizierul primăriei pe raza căruia au domiciliul/reședința/dețin proprietatea, respectiv au sediul/ punctul de lucru.

(3) În cazul în care intervin modificări în datele prevăzute în declarația de impunere inițială, cel în drept, va depune o declarație rectificativă în termen de 30 de zile de la data apariției modificărilor respective, urmând ca modificarea taxei speciale de salubritate SIMD să se efectueze în maxim 30 zile calendaristice de la data depunerii declarației rectificative.

(4) În cazul nedepunerii declarației, obligația de plată se va stabili din oficiu de către organele de specialitate ale autorităților locale pe baza oricăror date și informații deținute de acestea (dosarul fiscal, registrul agricol, date primite de la Registrul Comerțului etc.). Stabilirea din oficiu a taxei de salubritate SIMD se face prin emiterea unei decizii de impunere emise în condițiile legii.

(5) Nedepunerea declarației sau a declarației rectificative precum și depunerea acestora peste termenul stabilit prin hotărâre, constituie contravenție și se sancționează cu amenda contravențională conform dispozițiilor legale în vigoare.

(6) Decizia de impunere pentru taxa specială de salubritate SIMD este prezentată în **Anexa C** pentru utilizatori casnici, respectiv în **Anexa D** pentru utilizatori non-casnici, constituind în același timp înștiințare de plată.

### **Modalitatea de calcul a taxei speciale de salubritate SIMD**

**Art. 9.** Utilizatorii casnici sunt obligați la plata taxei speciale de salubritate SIMD calculată pentru fiecare proprietate deținută/inchiriată, în funcție de numărul locatarilor existenți la adresa respectivă.

**Art. 10.** (1) Utilizatorii non-casnici sunt obligați la plata taxei speciale de salubritate SIMD în mod diferențiat, în funcție de numărul de angajați și de numărul reprezentanților legali (asociați, administratori care nu au calitatea de asociați) și respectiv specificul activității desfășurate în baza SR 13400/2007, astfel:

1.1 În cazul utilizatorilor non-casnici care au între 1 și 9 persoane angajați și reprezentanți legali taxa plătită va fi calculată luându-se în considerare o cantitate de 150 kg deșeurilor/lună (0,5 mc);

1.2 În cazul utilizatorilor non-casnici care au mai mult de 9 angajați taxa plătită va fi calculată luându-se în considerare SR 13400/2007, astfel:

a) În cazul persoanelor juridice care desfășoară activități administrative (birouri) taxa specială de salubritate SIMD se calculează în funcție de numărul de angajați/suprafață utilizată din anul depunerii Declarației pentru stabilirea cuantumului taxei.

b) În cazul restaurantelor, cantinelor, cofetăriilor și a unităților de alimentație publică cu caracter asemănător, taxa specială de salubritare SIMD se calculează în funcție de numărul meselor preparate în anul anterior anului depunerii Declarației pentru stabilirea cuantumului taxei.

c) În cazul unităților de învățământ (creșe, grădinițe, școli, unități de învățământ universitar etc) taxa specială de salubritare SIMD se calculează în funcție de numărul de angajați/suprafață utilizată și de numărul de copii/elevi/studenți din anul școlar în curs.

d) În cazul unităților sanitare fără paturi, taxa specială de salubritare SIMD se calculează în funcție de numărul de angajați/suprafață utilizată din anul depunerii Declarației.

e) În cazul unităților sanitare cu paturi, taxa specială de salubritare SIMD se calculează în funcție de numărul de angajați din anul depunerii Declarației pentru stabilirea cuantumului taxei și în funcție de numărul total de zile de spitalizare/pacient, cumulată pe număr de pacienți din anul anterior anului depunerii Declarației.

f) În cazul persoanelor juridice care desfășoară activități de turism, cuantumului taxei speciale de salubritare SIMD se calculează în funcție de numărul total de nopți de cazare și în funcție de numărul de mese preparate în anul anterior anului depunerii Declarației.

g) În cazul locurilor amenajate pentru camping (campinguri), taxa specială de salubritare SIMD se calculează în funcție de numărul total de nopți de cazare în anul anterior anului depunerii Declarației pentru stabilirea cuantumului taxei, urmând ca regularizarea să se facă până în luna martie a anului în curs.

h) În cazul în care din calculul rezultat aplicându-se SR 13400/2007, rezultă o cantitate mai mică de 300 kg deșeurilună se va considera cantitatea minimă de 300 kg deșeurilună.

(2) În vederea stabilirii taxei de salubritare SIMD, reprezentantul legal al persoanei juridice are obligația de a depune până la data de 31 ianuarie a fiecărui an calendaristic a Declarației de impunere la compartimentul specializat din cadrul primăriei .....

(3) Declarația de impunere cuprinzând numărul de salariați de la sediul social, inclusiv de la punctele de lucru sau sedii secundare (daca este cazul) de pe teritoriul unității administrativ-teritoriale precum și date despre activitatea desfășurată se va depune până la data de 31 ianuarie a fiecărui an calendaristic.

Ca excepție pentru anul 2017 Declarația se depune până la sfârșitul lunii imediat următoare începerii activității operatorului desemnat de ADI „ECOPROCES” prin licitație publică.

(4) Cuantumul taxei speciale de salubritare se va aproba anual prin hotărâre a Consiliului local. Taxa specială de salubritare SIMD se va actualiza până la sfârșitul anului în curs pentru anul următor, conform legislației în vigoare.

### 3. TERMENE SI MODALITĂȚI DE PLATĂ A TAXEI SPECIALE DE SALUBRIZARE SIMD

**Art. 11.** Taxa specială de salubritare SIMD se datorează anual cu termen de plată trimestrial, până în ultima zi a fiecărui trimestru.

**Art. 12.** Cu titlu de excepție, utilizatorii casnici și non-casnici care au dobândit clădiri după data depunerii Declarației - datorează taxa de salubritare SIMD începând cu anul următor dobândirii.

**Art. 13.** Neplata taxei la termenele stabilite, respectiv întârzierea la plată atrage după sine calculul și plata majorărilor de întârziere de 0,1% pe zi.

**Art. 14.** (1) Taxa specială de salubritare SIMD plătită în plus se compensează sau se restituie, după caz, în termen de 30 de zile de la data depunerii cererii formulată în acest sens.

(2) Pentru recuperarea sumelor datorate cu titlu de taxă specială de salubritare SIMD se aplică măsurile de urmărire și executare silită prevăzute de legislația specială în vigoare.

**Art. 15.** (1) Taxa specială de salubritare SIMD se poate achita atât în numerar la casieria din cadrul Direcției/serviciului Finanelor Publice Locale/primăriei ....., precum și prin



orice fel de instrument de plata agreat. In cazul platilor prin virament, taxa se considera platita la data inscrisa de banca pe instrumentul de plata.

(2) În cazul în care încasarea taxei se face prin executare silita, debitorul va achita toate cheltuielile suplimentare efectuate pentru urmarirea si incasarea acesteia.

#### 4. FACILITĂȚI PRIVIND PLATA TAXEI SPECIALE DE SALUBRIZARE SIMD

**Art. 16.** (1) Consiliul local poate acorda scutiri sau reduceri la plata taxei speciale de salubritate SIMD, conform prevederilor actelor normative, în vigoare.

(2) Facilitățile fiscale se acordă beneficiarilor acestora începând cu luna următoare lunii în care a fost aprobată cererea împreună cu documentele justificative;

(3) În cazuri de deces/dizolvare a societății, taxa specială de salubritate SIMD va fi sistată începând cu data de întâi a lunii următoare. Sistarea plății/obligației de plată se face pe bază de cerere însoțită de documente justificative.

(4) Persoanele fizice beneficiare de facilități fiscale/scutiri de la plata taxei speciale de salubritate SIMD se stabilesc prin hotărârea consiliului local, sumele aferente urmând a fi suportate din bugetul local al unității administrativ teritoriale.

#### 5. SANCTIUNI

**Art. 17.** (1) Nedepunerea declaratiei sau a declaratiei rectificative precum si depunerea acestora peste termenul stabilit prin hotarare, constituie contraventie si se sanctioneaza cu amenda contraventionala conform dispozitiilor legale în vigoare.

(2) Neplata taxei la termenele stabilite, atrage după sine, calculul și plata majorarilor de intarziere, precum și aplicarea masurilor de urmarire și executare silita, prevazute a Legii nr. 207/2015 privind Codul de procedură fiscală, cu modificarile și completarile ulterioare.

(3) Constatarea contravențiilor și aplicarea sancțiunilor se va face de către persoane împuternicite din cadrul primăriei municipiului/orasului/comunei .....

#### 6. ATRIBUȚII ALE COMPARTIMENTULUI/SERVICIULUI TAXE ȘI IMPOZITE

**Art. 18.** Compartimentul/Serviciul Taxe și Impozite din cadrul unității administrativ teritoriale ..... care gestionează veniturile cu destinație specială stabilite pentru serviciile de salubritate precizate anterior, au următoarele atribuții:

- a) urmărește depunerea declarațiilor de la persoanele fizice și juridice și asigură înregistrarea acestora;
- b) încasează trimestrial de la persoane fizice și juridice taxele speciale stabilite în temeiul Hotărârii Consiliului Local;
- c) ține evidența sumelor datorate/încasate defalcat pe tipuri de beneficiari;
- d) verifică semestrial sinceritatea declarațiilor de impunere întocmite de către beneficiarii serviciului de salubritate;
- e) întocmește evidențe cu persoanele beneficiare de scutiri/facilități de la plata taxei speciale de salubritate

- f) asigură depunerea în contul special constituit pentru administrarea taxei speciale de salubritate SIMD a sumelor încasate în numerar la casieria Primăriei.
- g) asigură întocmirea și transmiterea documentelor de executare silită, în conformitate cu prevederile din Codul de procedura fiscală, cu modificările și completările ulterioare;
- h) asigură urmărirea încasării taxei speciale de salubritate SIMD în timpul executării silite;
- i) ține evidența pe bază de documente justificative a sumelor plătite operatorilor de salubritate;
- j) operează în evidențele proprii, scutirile și reducerile prevăzute în actele normative/administrative, după caz;
- k) colaborează cu ADI ECOPROCES Botoșani în vederea unei cât mai bune gestionări a sistemului de management integrat al deșeurilor.

## 7. DISPOZIȚII FINALE

**Art. 19.** (1) Sumele obținute din taxa specială de salubritate SIMD vor fi utilizate exclusiv pentru acoperirea cheltuielilor de întreținere și funcționare a serviciului public de salubritate.

(2) Soldul la sfârșitul anului bugetar rămas neutilizat urmează a fi folosit în anul următor, cu același destinație.

(3) Taxa specială de salubritate SIMD va fi actualizată anual prin Hotărâre a Consiliului Local, conform prevederilor legale.

(4) Acordul utilizatorilor casnici și non-casnici pentru plata taxei se consideră dat ca urmare a necontestării hotărârii Consiliului Local privind instituirea și administrarea taxei speciale de salubritate SIMD în termen de 30 de zile de la data publicității actului administrativ.

(5) Regulamentul intra în vigoare la data aprobării acestuia.

(6) Prezentul regulament se modifică în funcție de actele normative care se adoptă ulterior și care au incidență asupra acestuia.

**ANEXA A – Declarația de impunere în vederea stabilirii cuantumului taxei speciale de salubritate SIMD datorată de utilizatori casnici**

INITIALĂ  RECTIFICATIVĂ

**DECLARAȚIE DE IMPUNERE**

în vederea stabilirii cuantumului taxei speciale de salubritate SIMD

pentru utilizatorii casnici

în conformitate cu H.C.L nr. \_\_\_\_/\_\_\_\_

Subsemnatul(a) \_\_\_\_\_ având calitate de proprietar al locuinței situată în localitatea \_\_\_\_\_, str. \_\_\_\_\_, nr.\_\_\_\_,bl.\_\_\_\_,sc.\_\_\_\_, ap.\_\_\_\_, domiciliat(ă) în localitatea \_\_\_\_\_, str.\_\_\_\_\_, nr.\_\_\_\_,bl.\_\_\_\_,sc.\_\_\_\_,ap.\_\_\_\_, născut(ă) la data de \_\_\_\_\_, posesor al B.I seria \_\_\_\_\_, nr.\_\_\_\_\_, C.N.P \_\_\_\_\_, având locul de muncă la/pensionar \_\_\_\_\_, declar pe proprie răspundere că unitatea locativă are în componență următorii membrii (locatari stabili, chiriași, flotanți etc.):

Numele și prenumele	Calitatea (sot, soție, fiu, fiica, etc)	Cod numeric personal

Se vor trece datele membrilor de familie/locatarilor, inclusiv cele ale persoanei care completează declarația de impunere (dacă domiciliază la adresa menționată)

Data \_\_\_\_\_

Semnătura \_\_\_\_\_

**ANEXA B – Declarația de impunere în vederea stabilirii cuantumului taxei speciale de salubritate SIMD datorată de utilizatori non-casnici**

INITIALĂ

RECTIFICATIVĂ

**DECLARAȚIE DE IMPUNERE**

în vederea stabilirii cuantumului taxei speciale de salubritate SIMD  
pentru utilizatori non-casnici (operatori economici, institutii publice, asociații non-profit  
altele decât asociațiile de proprietari/locatari)

în conformitate cu H.C.L nr. \_\_\_\_/\_\_\_\_\_

Subsemnatul \_\_\_\_\_, CNP  
\_\_\_\_\_, BI/CI seria \_\_\_\_\_, nr. \_\_\_\_\_, în calitate de  
reprezentant al \_\_\_\_\_, cu sediul în \_\_\_\_\_,  
str. \_\_\_\_\_, nr. \_\_\_\_\_, bl. \_\_\_\_\_, sc. \_\_\_\_\_, ap. \_\_\_\_\_,  
CUI \_\_\_\_\_, înregistrată la Registrul Comerțului sub nr.  
\_\_\_\_\_, declar pe proprie răspundere că la sediul social/punctul de  
lucru situat în localitatea \_\_\_\_\_, str. \_\_\_\_\_,  
nr.\_\_\_\_,bl.\_\_\_\_,sc.\_\_\_\_, ap.\_\_\_\_, se desfășoară următoarele activități:

*(se completează o declarație pentru sediul social/fiecare punct de lucru, în funcție de  
specificul activității)*

**1. Număr angajați și reprezentanți legali (asociați, administratori care nu au  
calitatea de asociați) ≤ 9 persoane.**

Nr. crt.	Perioada pentru care se declară numărul de salariați	Nr. salariați	Cantitate lunară luată în calcul (kg/tonne)	Suma datorată pentru anul fiscal
TOTAL				

**2. Număr angajați și reprezentanți legali legali (asociați, administratori care nu au calitatea de asociați) > 10 persoane**

**Selectati specificul activitatii și completați datele aferente (date anuale)\*:** (valori calculate)

- Activitate economică, cu excepția comerțului .....
- o număr persoane/angajați (la data completării)
- Unitate de vânzare cu amănuntul cu suprafața mai mică de 400 mp și cu maxim 2 angajați .....
- o suprafața (la data completării)
- Unitate de vânzare cu amănuntul cu suprafața mai mare de 400 mp sau cu peste 2 angajați .....
- o Număr angajați (la data completării)
- Unitate de învățământ (creșă, grădiniță, școală, liceu, universitate).....
- o Număr angajați (la data completării)
- o Număr copii/elevi/studenți (la data completării)
- Unitate sanitară fără paturi .....
- o Număr angajați (la data completării)
- Unitate sanitară cu paturi .....
- o Număr angajați (la data completării)
- o Număr total de zile de spitalizare din anul anterior
- Restaurant, cantina, cofetărie sau unitate de alimentație publică cu caracter asemănător .....
- o Număr mese preparate în anul anterior
- Baruri sau unitate de alimentație publică cu caracter asemănător .....
- o Număr de clienți din anul anterior
- Hotel, motel sau pensiune .....
- o Număr nopți cazare în anul anterior
- o Număr mese preparate în anul anterior
- Locuri amenajate pentru campare (campinguri) .....
- o Număr nopți cazare anul anterior

Datele se vor raporta pentru anul în curs sau anul anterior raportării, în funcție de specificul activității.

Sub sancțiunile aplicate față de fals în acte publice, declar că datele din această declarație sunt corecte și complete.

Data \_\_\_\_\_

Semnătura \_\_\_\_\_

**ANEXA C – Decizia de impunere pentru stabilirea taxei speciale de salubritate SIMD datorata de utilizatori casnici**

**DECIZIA DE IMPUNERE**

pentru stabilirea taxei speciale de salubritate SIMD

în conformitate cu H.C.L nr. \_\_\_\_/\_\_\_\_

D-lui/D-nei \_\_\_\_\_ având calitatea de proprietar/chirias al spațiului/locuinței situat în localitatea \_\_\_\_\_, str. \_\_\_\_\_, nr. \_\_,bl. \_\_,sc. \_\_, ap. \_\_, domiciliat(ă) în localitatea \_\_\_\_\_, str. \_\_\_\_\_, nr. \_\_,bl. \_\_,sc. \_\_,ap. \_\_,

Conform prevederilor Hotărârii Consiliului Local nr. ..../..... privind aprobarea Regulamentului de instituire și administrare a taxei speciale de salubritate și stabilirea cuantumului acesteia conform Legii nr. 207/2015 privind Codul de procedură fiscală, cu modificările și completările ulterioare, se stabilesc următoarele obligații de plată:

Număr de persoane	Taxa specială de salubritate SIMD	Suma de plată	Termene de plată

Pentru neachitarea taxei de salubritate la termenele stabilite, se percep majorări de întârziere de 0,1 %/zi.

Prezentul titlu de creanță devine titlu executoriu în condițiile legii.

Împotriva acestui act administrativ se poate face contestație, în termen de 30 de zile, la Primaria Municipiului/orașului/comunei .....

Sef serviciu impozite și taxe,

Inspector,

Întocmit astăzi .....

**ANEXA D – Decizia de impunere pentru stabilirea taxei speciale de salubritate SIMD utilizatori non-casnici**

**DECIZIA DE IMPUNERE**

pentru stabilirea taxei speciale de salubritate SIMD utilizatori non-casnici

în conformitate cu H.C.L nr. \_\_\_\_ / \_\_\_\_

D-lui/D-nei \_\_\_\_\_ având calitate de reprezentant legal al \_\_\_\_\_, înregistrata la Registrul Comertului \_\_\_\_\_ sub nr. \_\_\_\_\_, cod identificare fiscală \_\_\_\_\_, pentru activitatea desfășurata la sediul social/punctul de lucru situat în localitatea \_\_\_\_\_, str. \_\_\_\_\_, nr. \_\_\_\_, bl. \_\_\_\_, sc. \_\_\_\_, ap. \_\_\_\_

Conform prevederilor Hotărârii Consiliului Local nr. \_\_\_\_/\_\_\_\_ privind aprobarea Regulamentului de instituire și administrare a taxei speciale de salubritate SIMD și stabilirea cuantumului acesteia și a și a Legii nr. 207/2015 privind Codul de procedură fiscală, cu modificările și completările ulterioare, se stabilesc următoarele obligații de plată:

Indicator	Taxa specială de salubritate SIMD	Suma de plată	Termene de plată

Pentru neachitarea taxei de salubritate la termenele stabilite, se percep majorări de întârziere de 0,1 %/zi.

Prezentul titlu de creanță devine titlu executoriu în condițiile legii.

Împotriva acestui act administrativ se poate face contestație, în termen de 30 de zile, la Primaria Municipiului/orașului/comunei .....

Sef serviciu impozite și taxe,

Inspector,

Întocmit astăzi .....

## ANEXA E – Indicatorii de generare a deșeurilor pe tipuri de activitati pentru ICI

Nr. crt.	Tip de utilizator non-casnic	Indicator de generare	Unitate de măsură	Valoare indicator	Sursa și ipoteze luate în calcul
1.	Restaurante	Număr mese preparate	kg/masa preparata	0,96	SR 13400/2007 Salubritatea localităților. Deșeurile urbane. Prescripții pentru determinarea cantităților de deșeurile urbane și pentru dimensionarea capacităților de precollectare, colectare și transport
2.	Cantine și cofetării	Număr mese preparate	kg/masa preparata	0,96	SR 13400/2007 Salubritatea localităților. Deșeurile urbane. Prescripții pentru determinarea cantităților de deșeurile urbane și pentru dimensionarea capacităților de precollectare, colectare și transport
3.	Baruri	Număr clienți	kg/client	0,45	SR 13400/2007 Salubritatea localităților. Deșeurile urbane. Prescripții pentru determinarea cantităților de deșeurile urbane și pentru dimensionarea capacităților de precollectare, colectare și transport – <i>in standard indicatorul este pentru "hotel alte categorii"</i>



Nr. crt.	Tip de utilizator non-casnic	Indicator de generare	Unitate de măsură	Valoare indicator	Sursa și ipoteze luate în calcul
4.	Hoteluri si pensiuni	Număr noți de cazare Număr mese preparate	kg/noapte de cazare kg/masă preparată	0,67 0,9	SR 13400/2007 Salubritate localităților. Deșeuri urbane. Prescripții pentru determinarea cantităților de deșeuri urbane si pentru dimensionarea capacitatilor de precolectare, colectare si transport – <i>s-a facut o medie între indicatorii pentru categoriile "hotel categoria I", "hotel alte categorii" si "motel"</i>
5.	Camping pentru corturi si rulote	Număr noți de cazare	kg/noapte de cazare	1,25	SR 13400/2007 Salubritate localităților. Deșeuri urbane. Prescripții pentru determinarea cantităților de deșeuri urbane si pentru dimensionarea capacitatilor de precolectare, colectare si transport – <i>s-a luat in considerare indicatorul "camping pentru rulote" de 2,5 kg/remorca/zi si s-a considerat ca sunt in medie 2 persoane in remorca</i>
6.	Unități de vânzare cu amănuntul (cash and carry) – unități de vânzare cu suprafața mai	Suprafață	kg/zi/10 mp	1,8	SR 13400/2007 Salubritate localităților. Deșeuri urbane. Prescripții pentru determinarea cantităților de deșeuri urbane si pentru dimensionarea

Nr. crt.	Tip de utilizator non-casnic	Indicator de generare	Unitate de măsură	Valoare indicator	Sursa și ipoteze luate în calcul
	mică de 400 mp și cu maxim 2 angajați <sup>1</sup>				capacitatilor de precolectare, colectare și transport
7.	Unități de vânzare cu amănuntul (cash and carry) – unități de vânzare cu suprafața medie și mare <sup>2</sup>	Numărul mediu de angajați	kg/angajat/zi	0,11	SR 13400/2007 Salubritatea localităților. Deșeurile urbane. Prescripții pentru determinarea cantităților de deșeurile urbane și pentru dimensionarea capacităților de precolectare, colectare și transport – <i>s-a luat în considerare indicatorul "școală"</i>
8.	Orice operator economic, care desfășoară altă activitate, mai puțin comerț	Numărul de angajați	kg/angajat/zi	0,27	SR 13400/2007 Salubritatea localităților. Deșeurile urbane. Prescripții pentru determinarea cantităților de deșeurile urbane și pentru dimensionarea capacităților de precolectare, colectare și transport – <i>s-a luat în considerare indicatorul "administrativă+birouri" și s-a considerat că un angajat dispune de un spațiu minim de 6 mp (conform Codului municipii).</i>
9.	Unități de învățământ (mai puțin grădinite)	Numărul de cadre didactice și elevi	kg/cadru didactic sau elev/zi	0,11	SR 13400/2007 Salubritatea localităților. Deșeurile urbane. Prescripții pentru determinarea cantităților

Nr. crt.	Tip de utilizator non-casnic	Indicator de generare	Unitate de măsură	Valoare indicator	Sursa și ipoteze luate în calcul
					de deșeurii urbane și pentru dimensionarea capacităților de precolectare, colectare și transport
10.	Grădinițe	Numărul de cadre didactice și prescolari	kg/cadru didactic sau prescolari	1,35	SR 13400/2007 Salubritatea localităților. Deșeurii urbane. Prescripții pentru determinarea cantităților de deșeurii urbane și pentru dimensionarea capacităților de precolectare, colectare și transport
11.	Unități sanitare fără paturi	Numărul de angajați	kg/angajat/zi	2,07	SR 13400/2007 Salubritatea localităților. Deșeurii urbane. Prescripții pentru determinarea cantităților de deșeurii urbane și pentru dimensionarea capacităților de precolectare, colectare și transport – <i>s-a luat în considerare indicatorul "administrativă+birouri" și s-a considerat că un angajat dispune de un spațiu minim de 6 mp (conform Codului municipii). S-a considerat că pe lângă deșeurile de la activitățile de birou rezultă și deșeurii din activitățile medicale (1,8 kg/angajat/zi)</i>

Nr. crt.	Tip de utilizator non-casnic	Indicator de generare	Unitate de măsură	Valoare indicator	Sursa și ipoteze luate în calcul
12.	Unități sanitare cu paturi	Numărul de angajați Numărul de paturi	kg/angajat/zi kg/pat/zi	0,27 3,62	SR 13400/2007 Salubritatea localităților. Deșeuri urbane. Prescripții pentru determinarea cantităților de deșeuri urbane și pentru dimensionarea capacităților de precolectare, colectare și transport – <i>s-a luat în considerare indicatorul "administrativă+birouri" și s-a considerat că un angajat dispune de un spațiu minim de 6 mp (conform Codului municipii) și indicatorul "spital"</i>

Anexa 2 la HCL .....

Nr. .... / .....

**CONTRACT DE DELEGARE A GESTIUNII  
“CONCESIONAREA SERVICIULUI PUBLIC  
DE COLECTARE ȘI TRANSPORT  
A DEȘEURILOR MUNICIPALE SOLIDE  
ÎN JUDEȚUL BOTOȘANI“  
LOT 5 FLĂMÂNZI  
- 2017 -**

*– Contract în cadrul proiectului „ Sistem integrat de management al deșeurilor în județul Botoșani”, finanțat prin Programul Operațional Sectorial Mediu*

**CUPRINS**

<b>CAPITOLUL I. DEFINIȚII ȘI INTERPRETARE .....</b>	<b>6</b>
ARTICOLUL 1 – DEFINIȚII ȘI INTERPRETARE.....	6
<b>CAPITOLUL II. OBIECTUL, DURATA ȘI DOCUMENTELE CONTRACTULUI.....</b>	<b>12</b>
ARTICOLUL 2 – OBIECTUL CONTRACTULUI .....	12
ARTICOLUL 3 – DURATA CONTRACTULUI, PERIOADA DE MOBILIZARE ȘI DATA DE ÎNCEPERE.....	12
ARTICOLUL 4 –CONTRACTUL ȘI DOCUMENTELE CONTRACTUALE .....	13
<b>CAPITOLUL III. DREPTURILE ȘI OBLIGAȚIILE PĂRȚILOR.....</b>	<b>14</b>
ARTICOLUL 5 - DREPTURILE DELEGATARULUI .....	14
ARTICOLUL 6 – DREPTURILE DELEGATULUI.....	15
ARTICOLUL 7 –OBLIGAȚIILE DELEGATARULUI.....	15
ARTICOLUL 8 –OBLIGAȚIILE DELEGATULUI.....	16
ARTICOLUL 9 – OBLIGAȚIILE DE INVESTIȚII ALE DELEGATULUI.....	18
<b>CAPITOLUL IV. EXECUTAREA CONTRACTULUI.....</b>	<b>18</b>
ARTICOLUL 10 –TARIFUL.....	<b>Error! Bookmark not defined.</b>
ARTICOLUL 11 - REDEVENȚA.....	20
ARTICOLUL 12 –INDICATORII DE PERFORMANȚĂ.....	20
ARTICOLUL 13 –MONITORIZAREA CONTRACTULUI .....	21
ARTICOLUL 14 – FLUXUL DEȘEURILOR .....	22
ARTICOLUL 15 - COLECTAREA SEPARATĂ.....	22
ARTICOLUL 16 – PRESTAREA SERVICIULUI, GRAFICUL DE OPERARE ȘI ÎNTREȚINEREA BUNURILOR.....	23
ARTICOLUL 17 – BUNURILE UTILIZATE ÎN DERULAREA CONTRACTULUI .....	24
ARTICOLUL 18 – FURNIZAREA/PRESTAREA SERVICIULUI ÎN RELAȚIA CU UTILIZATORII .....	26
ARTICOLUL 19 – MĂSURILE DE SĂNĂTATE ȘI SECURITATE ÎN MUNCĂ.....	26
ARTICOLUL 20 – ASPECTE DE PROTECȚIA MEDIULUI, ÎMPĂRȚIREA RESPONSABILITĂȚILOR DE MEDIU ÎNTRE PĂRȚI.....	27
ARTICOLUL 21 – GARANȚIA DE BUNĂ EXECUȚIE.....	27
ARTICOLUL 22 - ASIGURĂRI.....	28
ARTICOLUL 23 – REGISTRE, EVIDENȚE CONTABILE ȘI AUDIT .....	29
ARTICOLUL 24 – CLAUZA DE PREVENIRE A CORUPȚIEI.....	30
ARTICOLUL 25 – SUB-DELEGAREA ȘI TRANSFER .....	30
ARTICOLUL 26 – CONTRACTELE ÎNCHEIATE DE DELEGAT .....	30

<b>CAPITOLUL V. RĂSPUNDEREA CONTRACTUALĂ .....</b>	<b>31</b>
ARTICOLUL 27 – RĂSPUNDEREA CONTRACTUALĂ .....	31
ARTICOLUL 28 – RĂSPUNDEREA, PENALITĂȚI ȘI DESPĂGUBIRI IN SARCINA DELEGATULUI .....	31
ARTICOLUL 29 – RĂSPUNDEREA DELEGATARULUI .....	33
ARTICOLUL 30 – EXONERAREA DE RĂSPUNDERE A DELEGATULUI.....	33
ARTICOLUL 31 – ÎNTINDEREA DESPĂGUBIRILOR.....	34
ARTICOLUL 32 - RECUPERAREA DEBITELOR.....	34
<b>CAPITOLUL VI. EVENIMENTE NEPREVĂZUTE .....</b>	<b>34</b>
ARTICOLUL 33 – FORȚA MAJORĂ.....	34
ARTICOLUL 34 – MENȚINEREA ECHILIBRULUI CONTRACTUAL .....	36
<b>CAPITOLUL VII. MODIFICAREA CONTRACTULUI.....</b>	<b>37</b>
ARTICOLUL 35 –MODIFICAREA CONTRACTULUI PRIN ACORDUL PĂRȚILOR.....	37
ARTICOLUL 36 – MODIFICAREA UNILATERALĂ A PĂRȚII REGLEMENTARE A CONTRACTULUI DE CĂTRE DELEGATAR .....	37
<b>CAPITOLUL VIII. ÎNCETAREA CONTRACTULUI.....</b>	<b>37</b>
ARTICOLUL 37 – CAUZELE DE ÎNCETARE A CONTRACTULUI .....	37
ARTICOLUL 38 – REZILIEREA CONTRACTULUI .....	39
<b>CAPITOLUL IX ALTE CLAUZE.....</b>	<b>40</b>
ARTICOLUL 39 – POLITICA PRIVIND FORȚA DE MUNCĂ .....	40
ARTICOLUL 40 - CONFIDENȚIALITATE.....	42
ARTICOLUL 41 – PROPRIETATE INTELECTUALĂ ȘI DREPTURI DE AUTOR .....	43
ARTICOLUL 42 – TAXE.....	43
ARTICOLUL 43 - CHELTUIELI .....	43
ARTICOLUL 44 – CONFLICTUL DE INTERESE .....	43
ARTICOLUL 45 – REPREZENTANȚII PĂRȚILOR .....	44
ARTICOLUL 46 - COMUNICĂRI .....	44
ARTICOLUL 47 – DREPTURILE TERȚILOR .....	45
ARTICOLUL 48 - RENUNȚARE .....	45
ARTICOLUL 49 – NULITATEA CONTRACTULUI ȘI DIVIZIBILITATEA PREVEDERILOR SALE .....	45
ARTICOLUL 50 – MENȚINEREA UNOR PREVEDERI DUPĂ DATA ÎNCETĂRII .....	46
ARTICOLUL 51 - DECLARAȚII ȘI GARANȚII.....	46
ARTICOLUL 52 – LEGEA APLICABILĂ ȘI SOLUȚIONAREA LITIGIILOR.....	47

**Asociația de Dezvoltare Intercomunitară Ecoproces Botoșani**, cu sediul în Botoșani strada Cuza Vodă nr. 2, județul Botoșani, înregistrată în Registrul asociațiilor și fundațiilor de pe lângă judecătoria Botoșani cu numărul 8 din 29.01.2009, cod unic de înregistrare 25289967, cont IBAN RO17RNCB0041112671980001 deschis la B.C.R. Sucursala Botoșani, reprezentată de d-l Costică Macaleți, având funcția de președinte ADI, în numele și pe seama unităților administrativ-teritoriale membre:

- ORAȘ FLĂMÂNZI - **prin Consiliul local**, în baza hotărârii nr. .... / .....
- COMUNA COPĂLĂU - **prin Consiliul local**, în baza hotărârii nr. .... / .....
- COMUNA COȘULA - **prin Consiliul local**, în baza hotărârii nr. .... / .....
- COMUNA FRUMUȘICA - **prin Consiliul local**, în baza hotărârii nr. .... / .....
- COMUNA PRĂJENI - **prin Consiliul local**, în baza hotărârii nr. .... / .....
- JUDEȚUL BOTOȘANI- **prin Consiliul Județean**, în baza hotărârii nr. .... / .....

Aceste unități administrativ-teritoriale având împreună calitatea de delegatar (denumite în cele ce urmează „**Delegatar**”), pe de o parte,

și

**S.C. FLORCONSTRUCT S.R.L. Suceava**, cu sediul în Municipiul Suceava, strada Petru Rareș nr. 52, județul Suceava, cod poștal 720008, înmatriculată la Oficiul Registrului Comerțului de pe lângă tribunalul Suceava cu numărul J33/2017/1993, cod unic de înregistrare 5031652, tel./fax 0230/530304, cont IBAN ..... deschis la ....., reprezentată de Florea Vasile, în calitate de lider al asocierii în conformitate cu Acordul de asociere S.C. Florconstruct S.R.L. Suceava & S.C. Fritehnic S.R.L. Suceava & S.C. Ritmic Com S.R.L. Suceava<sup>1</sup>, având număr de autentificare ..... din ....., în calitate de parte delegată, denumită în cele ce urmează „**Delegat**”, pe de altă parte,

Denumite în continuare împreună „**Părțile**” și separat „**Partea**”,

#### **AVÂND ÎN VEDERE CĂ:**

**1.** Județul Botoșani este beneficiarul Proiectului „*Sistem integrat de management al deșeurilor în județul Botoșani*” („**Proiectul**”) finanțat prin Programul Operațional Sectorial Mediu („**POS Mediu**”). Prin acest Proiect, județul Botoșani a fost împărțit, din punct de vedere al fluxurilor deșeurilor și al arondării la stațiile de transfer din județ, prin Cererea de finanțare, în cinci zone de colectare;

---

<sup>1</sup> S.C. FRITEHNIC S.R.L. Suceava, cu sediul în Municipiul Suceava, strada Grigore Alex. Ghica, Nr. 110, Județ Suceava, înmatriculată la Oficiul Registrului Comerțului de pe lângă tribunalul Suceava cu numărul J33 810 2013, cod unic de înregistrare 32391250, tel./fax 0230/530304, reprezentată de Florea Răzvan Ilie - administrator, are calitatea de membru al asocierii.

S.C. RITMIC COM S.R.L. Suceava, cu sediul în Sat Ilieșești, Comuna Ilieșești, Nr. 768, Județ Suceava, înmatriculată la Oficiul Registrului Comerțului de pe lângă tribunalul Suceava cu numărul J33/553/1994, cod unic de înregistrare 5505985, tel./fax 0230/551761, reprezentată de Corneanu Costel - administrator, are calitatea de membru al asocierii.



2. În scopul realizării Proiectului, Județul Botoșani și toate cele 78 unități administrativ-teritoriale din județul Botoșani s-au asociat și au constituit împreună Asociația de Dezvoltare Intercomunitară Ecoproces Botoșani („**ADI Ecoproces Botoșani**”);
3. Unitățile administrativ-teritoriale membre ale ADI Ecoproces Botoșani, au înțeles să delege gestiunea activităților de colectare și transport componente ale serviciului de salubritate („**Serviciul**”) prin intermediul acestei Asociații și au acordat acesteia un mandat în acest sens;
4. ADI Ecoproces Botoșani, în baza mandatului primit din partea membrilor săi, a organizat procedura de licitație publică în vederea atribuirii prezentului contract de delegare a gestiunii Serviciului;
5. Procedura de licitație publică în vederea atribuirii contractului de delegare a gestiunii Serviciului - anunț de concesionare nr. 2832/05.05.2016, a fost organizată conform prevederilor Legii serviciilor comunitare de utilități publice nr. 51/2006, cu modificările și completările ulterioare („**Legea nr. 51/2006**”), Legii nr. 101/2006 privind Serviciul de salubritate a localităților, republicată („**Legea nr. 101/2006**”), a Ordonanței de urgență a Guvernului nr. 34/2006 privind atribuirea contractelor de achiziție publică, a contractelor de concesiune de lucrări publice și a contractelor de concesiune de servicii, cu modificările și completările ulterioare („**OUG nr. 34/2006**”), H.G. nr. 71/2007 pentru aprobarea Normelor de aplicare a prevederilor referitoare la atribuirea contractelor de concesiune de lucrări publice și a contractelor de concesiune de servicii prevăzute în O.U.G. nr. 34/2006, Hotărârea nr. 925/2006 pentru aprobarea normelor de aplicare a prevederilor referitoare la atribuirea contractelor de achiziție publică din Ordonanța de urgență a Guvernului nr. 34/2006 privind atribuirea contractelor de achiziție publică, a contractelor de concesiune de lucrări publice și a contractelor de concesiune de servicii („**HG nr. 925/2006**”);
6. Delegatul a fost desemnat câștigătorul procedurii organizate pentru delegarea gestiunii Serviciului pentru Zona 5 - Flămânzi, conform adresei nr. 726/05.08.2016;
7. Raportul procedurii nr. 704 din 04.08.2016 și hotărârea Delegatarului de atribuire a contractului de delegare a gestiunii nr. \_\_\_\_\_ din data de \_\_\_\_\_.

Au convenit încheierea prezentului Contract de delegare a gestiunii serviciului de salubritate, respectiv a activității de colectare și transport a deșeurilor municipale și a altor fluxuri de deșeuri, conform termenilor și condițiilor stipulate în cele ce urmează:

## CAPITOLUL I. DEFINIȚII ȘI INTERPRETARE

### ARTICOLUL 1 – DEFINIȚII ȘI INTERPRETARE

(1) În sensul prezentului Contract, termenii și expresiile scrise cu majusculă vor avea, cu excepția situației în care contextul reclamă altfel, sensul stabilit în prezentul Articol:

„**Afiliat**” - înseamnă cu privire la orice persoană, oricare altă persoană (juridică) care controlează direct sau indirect prima persoană, care este sub controlul primei persoane sau care este controlată împreună cu prima persoană de către un terț; în sensul prezentului Contract termenul „control” cu referire la orice persoană înseamnă deținerea, direct sau indirect, a oricăreia dintre următoarele: (i) cel puțin jumătate din capitalul social sau activele afacerii sau (ii) cel puțin jumătate din drepturile de vot în adunările acționarilor/asociaților sau (iii) dreptul de a numi cel puțin jumătate dintre membrii consiliului de administrație sau organelor statutare care reprezintă o asemenea persoană (juridică);

„**An Contractual**” - înseamnă o perioadă de timp începând la Data Începerii Contractului și terminându-se la aceeași dată a anilor următori, până la data încetării duratei prezentului Contract;

„**Aria Delegării**” - înseamnă raza teritorială a unităților administrative care formează împreună Delegatarul, respectiv cele 5 UAT-uri din Zona 5: **Flămânzi, Copălău, Coșula, Frumușica, Prăjeni.**

„**Asociația**” sau „**ADI**” - înseamnă Asociația de Dezvoltare Intercomunitară “Ecoproces” Botoșani, înregistrată în Registrul asociațiilor și fundațiilor de pe lângă judecătoria Botoșani cu numărul 8 din 29 ianuarie 2009.

„**Autoritatea Competentă**”-înseamnă orice instanță judecătorească competentă și orice autoritate locală, națională sau organizație internațională, inspectorat, agenție, ministru, minister, persoană oficială sau funcționar public din cadrul Guvernului României, instituție publică, inclusiv, dar nelimitându-se la, Autoritatea de Reglementare;

„**Autoritatea de Reglementare**”-înseamnă Autoritatea Națională de Reglementare pentru Serviciile Comunitare de Utilități Publice (ANRSC) sau orice altă instituție similară care poate fi autorizată și împuternicită conform Legii în vigoare la un moment dat să monitorizeze și să reglementeze regimul tarifelor și/sau al Serviciului;

„**Autorizații**”-înseamnă toate autorizațiile, licențele, permisele, certificatele, avizele, aprobările etc., emise de Autoritatea de Reglementare sau altă Autoritate Competentă, în scopul furnizării/prestării și gestiunii Serviciului;

„**Bio-deșeuri**”- înseamnă deșeuri biodegradabile provenite din grădini și parcuri, deșeurile alimentare sau cele provenite din bucătăriile gospodăriilor private, restaurantelor, firmelor de catering ori din magazine de vânzare cu amănuntul, compatibile cu deșeurile provenite din unitățile de prelucrare a produselor alimentare;

„**Bune Practici Comerciale**”- înseamnă toate acțiunile, faptele, metodele și practicile relevante aplicabile în general în vederea gestionării Deșeurilor care, la un anumit moment dat, în termeni

rezonabili și în condițiile legii, pot asigura rezultatul dorit pentru gestiunea Serviciului. Pentru scopul Serviciului care face obiectul prezentului Contract, Bunele Practici Comerciale includ:

(A) disponibilitatea necesarului de echipamente, utilaje, vehicule, materiale, instalații și stații, resurse adecvate, inclusiv a utilităților necesare astfel încât aceste elemente ante-menționate să funcționeze la capacitate maximă atât în condiții normale de operare, cât și în condiții excepționale de operare ce pot fi prevăzute în limite rezonabile;

(B) suficient personal de exploatare cu experiență și instruire adecvate în operarea corectă și eficientă a elementelor menționate la litera (A) de mai sus, ținând cont de specificațiile și normele de fabricație; totodată, acest personal trebuie să fie capabil să lucreze și în condiții neobișnuite ce pot fi prevăzute în limite rezonabile;

(C) operațiile de întreținere și reparații preventive ori de rutină, executate într-un mod care asigură exploatarea și operarea în siguranță și pe termen lung, ținând cont de recomandările fabricantului; de asemenea, operațiunile de întreținere și reparații ante-menționate vor fi executate de personal instruit și cu experiență, care deține know-how-ul, tehnica, uneltele și echipamentele adecvate;

(D) verificări și controale inopinate și adecvate pentru a asigura funcționarea la parametri optimi a echipamentelor și utilajelor folosite în gestiunea Serviciului conform, atât în condiții normale, cât și în condiții neobișnuite (ce pot fi prevăzute în limite rezonabile); și

(E) operarea echipamentelor și utilajelor folosite în gestiunea Serviciului în condiții de siguranță deplină pentru personalul manevrant, alți angajați, populație, mediul înconjurător, precum și pentru alte instalații conexe;

**”Bunuri de Preluare”** - înseamnă acele bunuri care la Data Încetării Contractului pot reveni Delegatarului, în măsura în care acesta din urmă își manifesta intenția de a prelua bunurile respective în schimbul plății unei compensații, în condițiile Legii și ale prezentului Contract;

**”Bunuri de Retur”** - înseamnă acele bunuri care, la Data Încetării Contractului, revin sau intră în proprietatea Delegatarului, de plin drept, în principiu gratuit (cu excepția cazurilor prevăzute de prezentul Contract), în bună stare, exploatabile și libere de orice sarcini, ipoteci, gajuri sau garanții ori obligații similare;

**”Bunuri Proprii”** - înseamnă acele bunuri care aparțin Delegatului și care rămân în proprietatea sa după Data Încetării Contractului;

**”Colectarea Separată”** - înseamnă colectarea în cadrul căreia un flux de deșeurii este păstrat separat în funcție de tipul și natura deșeurilor, cu scopul de a facilita tratarea specifică a acestora.

**”Contract”** - înseamnă prezentul Contract de delegare a gestiunii Serviciului, împreună cu toate Anexele sale, așa cum pot fi modificate acestea sau Contractul la un moment dat cu acordul Părților prin acte adiționale;

**”Data de Începere (a Contractului)”** - înseamnă data semnării de către Părți a procesului verbal de predare-primire (care va deveni Anexa nr. 5 la prezentul Contract) a bunurilor concesionate de Delegatar Delegatului, care fac parte din infrastructura aferentă Serviciului, după îndeplinirea cerințelor prevăzute la Articolul 3 (“Durata Contractului, Perioada de Mobilizare și Data de Începere”) din prezentul Contract pentru Perioada de Mobilizare; Data de Începere este considerată data de începere a primei activități.

**”Data Intrării în Vigoare”** - înseamnă Data Semnării Contractului, mai jos definită, dată la care Contractul va intra în vigoare.

**”Data Încetării (Contractului)”** - înseamnă data la care Contractul își încetează efectele între Părți, fără a aduce atingere excepțiilor stipulate la Articolul 50 (“Menținerea unor prevederi după Data Încetării”) din prezentul Contract;

**”Data Semnării (Contractului)”** - înseamnă data când Contractul a fost semnat de către reprezentanții Delegatului și ai Delegatarului/ ADI în numele și pe seama Delegatarului sau de către ultimul dintre aceștia în cazul în care Contractul nu este semnat în aceeași zi de ambele Părți ;

**”Daună”** - înseamnă orice prejudiciu, direct sau indirect, constând în pierderea efectivă suferită de creditorul obligației neîndeplinite de cealaltă Parte și beneficiul de care acesta este lipsit. la stabilirea prejudiciului ținându-se cont și de cheltuielile pe care Partea prejudiciată le-a realizat pentru limitarea sau evitarea prejudiciului și orice alte costuri și cheltuieli de orice natură și tip, angajate în vederea restabilirii situației care ar fi trebuit să existe în lipsa respectivului prejudiciu;

**”Delegat”** - înseamnă operatorul căruia i-a fost atribuit prezentul contract:

- **S.C. FLORCONSTRUCT S.R.L. Suceava**, cu sediul în Municipiul Suceava, strada Petru Rareș nr. 52, județul Suceava, cod poștal 720008, înmatriculată la Oficiul Registrului Comerțului de pe lângă tribunalul Suceava cu numărul J33/2017/1993, cod unic de înregistrare 5031652, tel./fax 0230/530304, reprezentată de Florea Vasile – administrator, în conformitate cu acordul de asociere S.C. FLORCONSTRUCT S.R.L. Suceava & S.C. FRITEHNIC S.R.L. Suceava & S.C. RITMIC COM S.R.L. Suceava, având număr de autentificare ..... din .....

**”Delegatar”** - înseamnă următoarele unități administrativ-teritoriale din Zona 5:

- **ORAȘ FLĂMÂNZI**, cu sediul în oraș Flămânzi, str. Dimitrie Iov, nr. 284, C.I.F. 3372173, tel. 0231/552351, 0231/552727, fax 0231/552626, e-mail primariaflamanzi@yahoo.com, cont IBAN RO50TREZ24A740502200109X, deschis la Trezoreria Botoșani, **prin primar**;

- **COMUNA COPĂLĂU**, cu sediul în localitatea Copălău, C.I.F. 3372190, tel. 0231/619302, fax 0231/610307, e-mail primariacopalau@yahoo.com, cont IBAN RO23TREZ11624A740501200104X, deschis la Trezoreria Botoșani, **prin primar**;

- **COMUNA COȘULA**, cu sediul în localitatea Coșula, str. Petru Rareș, nr. 30, C.I.F. 15676400, tel./fax 0231/619411, e-mail cosulap@yahoo.com, cont IBAN RO23TREZ24A740501200104, deschis la Trezoreria Botoșani, **prin primar**;

- **COMUNA FRUMUȘICA**, cu sediul în localitatea Frumușica, str. Ieșirea Storești, nr. 3, C.I.F. 3373322, tel. 0231/554124, fax 0231/554103, e-mail primariafrumusica@yahoo.com, cont IBAN RO67TREZ24A705000200104X, deschis la Trezoreria Botoșani, **prin primar**;

- **COMUNA PRĂJENI**, cu sediul în localitatea Prăjeni, C.I.F. 3373330, tel./fax 0231/553010, e-mail primariaprajeni@yahoo.com, cont IBAN RO05TREZ24A510103201900X, deschis la Trezoreria Botoșani, **prin primar**;

- **JUDEȚUL BOTOȘANI** - cu sediul în Municipiul Botoșani, str. Piața Revoluției nr. 1-3, C.I.F. 3372955, tel. 0231/514712, fax 0231/514715, e-mail consiliu@cjbotosani.ro, cont IBAN ....., deschis la Trezoreria Municipiului Botoșani - **prin președinte**;

membre ale ADI Ecoproces Botoșani, care a atribuit prezentul Contract prin intermediul ADI;

„**Depozit**” - înseamnă rampa pentru depozitarea Deșeurilor, la suprafață sau subteran, pentru scopul prezentului contract acesta referindu-se la depozitul conform județean/regional situat în Comuna Stăuceni, Județul Botoșani;

„**Deșeu(uri)**” - înseamnă orice substanță sau obiect pe care deținătorul îl aruncă ori are intenția sau obligația să îl arunce;

„**Deșeuri din ambalaje**” - înseamnă Deșeurile care au fost inițial utilizate ca ambalaje (orice material care este utilizat pentru a împacheta, proteja, înmâna, preda și prezenta bunuri). Deșeurile din ambalaje pot rezulta dintr-o gamă largă de surse incluzând supermarketuri, magazine de desfacere, industrii producătoare, gospodării, spitale, hoteluri, restaurante și companii de transport. Obiecte precum sticle, cutii de plastic, doze de aluminiu, ambalaje de mâncare, paleți de lemn, și bidoane sunt clasificate ca ambalaje.

„**Deșeuri Menajere**” - înseamnă Deșeurile provenite de la Utilizatorii Casnici, astfel cum sunt definiți de prezentul Articol;

„**Deșeuri Municipale**” - înseamnă Deșeuri Menajere și Deșeuri Similare;

„**Deșeuri Reciclabile**” - înseamnă deșeurile care prin operațiuni de valorificare pot fi transformate în produse, materiale sau substanțe pentru a-și îndeplini funcția inițială ori pentru alte scopuri. Operațiunile de valorificare care se încadrează în categoria reciclării includ retratarea materialelor organice, dar nu includ valorificarea energetică și conversia în vederea folosirii materialelor drept combustibil sau pentru operațiunile de umplere.

„**Deșeuri Similare**” - înseamnă Deșeuri care din punctul de vedere al naturii și al compoziției sunt comparabile cu Deșeurile Menajere, exclusiv deșeurile din producție, din agricultură și din activități forestiere;

„**Deșeuri Verzi**” - înseamnă Bio-deșeurile compuse din Deșeuri provenind din parcuri sau grădini, precum frunze, iarbă, flori, garduri vii, crengi, etc.

„**Documentația de Atribuire**” - înseamnă documentația ce cuprinde toate informațiile legate de obiectul Contractului și de procedura de atribuire a acestuia, inclusiv documentele licitației, conform procedurii aplicabile potrivit Legii;

„**Durata Contractului**” - va avea înțelesul prevăzut la Art. 3 din prezentul Contract;

„**Garanția de Bună Execuție**” - înseamnă garanția de bună execuție a Contractului, constituită legal de Delegat, prin scrisoare de garanție bancară emisă de o bancă comercială română sau străină având o sucursală deschisă în România sau de o societate de asigurări sau prin rețineri succesive din plățile intermediare, executabilă la prima cerere a Delegatarului/ ADI, cuprinzând angajamentul irevocabil și necondiționat al emitentului de a plăti orice sumă de bani solicitată de Delegatar dar în limita valorii Garanției de Bună Execuție, pentru a garanta:

- a) plata oricăror penalități care se pot înregistra în favoarea Delegatarului,
- b) plata oricăror sume către Delegatar sau ADI conform prezentului Contract, inclusiv ca urmare a neîndeplinirii de către Delegat a obligațiilor asumate prin prezentul Contract ;

„**Indicatori de Performanță**”- înseamnă Indicatorii Tehnici și Indicatorii Privind Țintele, astfel cum sunt definiți în prezentul Articol;

”**Indicatori privind Țintele**” - înseamnă cerințele tehnice, cantitative și procentuale legate de țintele care trebuie atinse în gestiunea Serviciului, de îndeplinit de către Delegatar conform Regulamentului Serviciului (Anexa nr. 1 la prezentul Contract);

”**Indicatori Tehnici**” - înseamnă cerințele și standardele legate de eficiența Serviciului, care trebuie îndeplinite de Delegat, conform Regulamentului Serviciului și Caietului de Sarcini;

”**Informații Confidențiale**” - înseamnă: (i) toate evidențele, rapoartele, conturile și alte documente și informații transmise sau puse la dispoziție (și marcate drept confidențiale) de o Parte celeilalte (sau, în înțelesul prezentului Contract, de sau către ADI) în legătură cu obiectul prezentului Contract (transmise în orice mod și indiferent de suportul pe care sunt stocate), inclusiv toate datele cu caracter personal în sensul Legii privind protecția datelor cu caracter personal; și (ii) informațiile sensibile din punct de vedere comercial care reprezintă acele informații a căror dezvăluire ar prejudicia sau ar putea prejudicia interesele comerciale ale oricărei persoane, secretele comerciale, drepturile de proprietate intelectuală și elementele de know-how ale oricărei Părți și care sunt exceptate de la liberul acces la informații conform Legii;

”**Lege**” - înseamnă orice norme de drept aplicabile în România incluzând, dar fără a se limita la acestea: tratate, legi, ordonanțe, hotărâri, regulamente, coduri, norme metodologice, ordine, decizii, decrete, directive, principii generale de drept și hotărâri judecătorești obligatorii *erga omnes*, precum și reglementările obligatorii emise la nivelul Uniunii Europene, precum și orice cerință sau recomandare a Autorității de Reglementare, a unei Autorități Competente din România sau la nivelul Uniunii Europene, sau interpretare sau aplicare a oricăreia dintre cele de mai sus de către o Autoritate Competentă din România sau la nivelul Uniunii Europene. În sensul prezentei definiții „hotărârile judecătorești obligatorii *erga omnes*” reprezintă (i) hotărârile judecătorești definitive pronunțate în materia contenciosului administrativ prin care s-a anulat în tot sau în parte un act administrativ cu caracter normativ, (ii) deciziile Curții Constituționale prin care se constată neconstituționalitatea unui act normativ, (iii) recursurile în interesul legii pronunțate de Înalta Curte de Casație și Justiție asupra problemelor de drept care au fost soluționate diferit de instanțele de judecată precum și (iv) hotărârile judecătorești pronunțate în acțiunile colective introduse de către o categorie anume de cetățeni și care beneficiază de efectele acesteia;

”**Legea Achizițiilor**” - înseamnă Ordonanța de Urgență a Guvernului nr. 34/2006 privind atribuirea contractelor de achiziție publică, a contractelor de concesiune de lucrări publice și a contractelor de concesiune de servicii, precum și orice acte normative care aduc modificări, completări sau care înlocuiesc această Ordonanță;

”**Modificare Legislativă**” - înseamnă orice intrare în vigoare, modificare, completare, suspendare, abrogare (totală sau parțială) a oricărei Legi astfel cum este definită mai sus sau orice alt eveniment cu efect similar, intervenit după Data Intrării în Vigoare a Contractului;

”**Oferta**” - înseamnă oferta depusă de Delegat în cadrul procedurii de atribuire a prezentului Contract; oferta cuprinde propunerea financiară și propunerea tehnică și este atașată ca Anexa nr. 3 la prezentul Contract;

”**Perioada de Mobilizare**” - înseamnă perioada cuprinsă între Data Semnării și Data de Începere a prezentului Contract sau a oricărei activități din prezentul contract [dupa caz];

”**Perioada de Monitorizare**” - înseamnă o perioadă specifică (zilnic / lunar / trimestrial / anual) pe parcursul căreia Delegatarul sau ADI monitorizează modul de prestare a Serviciului de către Delegat

sau orice perioadă de timp pe parcursul căreia Delegatarul sau ADI a decis să monitorizeze performanțele Delegatului prin inspecții inopinate;

**„Programul de Operare”**- înseamnă frecvența cu care Delegatul trebuie să își îndeplinească obligațiile specifice de furnizare/prestare a Serviciului, în special să încarce Deșeurile din cadrul activității de colectare, astfel cum este stabilit în Articolul 16 (“Prestarea Serviciului, graficul de operare și întreținerea bunurilor”) din prezentul Contract;

**“Regulamentul Serviciului”**- înseamnă regulamentul serviciului de salubritate (Anexa nr 1 la prezentul Contract), aprobat de Delegatar/ADI conform regulamentului-cadru la nivel național adoptat de Autoritatea de Reglementare; în scopul prezentului Contract vor fi aplicate doar prevederile din regulament care privesc Serviciului astfel cum este acesta definit în prezentul Articol;

**”Serviciul”** - înseamnă următoarele activități componente ale serviciului de salubritate al Delegatarului, conform Legii: colectarea separată și transportul separat al Deșeurilor Municipale și al Deșeurilor Similare provenind din activități comerciale din industrie și instituții, inclusiv fracții colectate separat, **fără a aduce atingere fluxului de deșuri de echipamente electrice și electronice, baterii și acumulatori;**

**“Tariful”**- înseamnă contravaloarea furnizării/prestării Serviciului care face obiectul prezentului Contract, conform Articolului 10 („Tariful”) din prezentul Contract;

**”Utilizator(i)”** - înseamnă: comunitățile locale considerate în întregul lor sau comunitățile locale componente ale ADI ca reprezentanți ai utilizatorilor (persoane fizice și juridice), în cazul activităților specifice Serviciului care sunt prestate de către Delegat a căror valoare se achită direct Delegatului de către Delegatar/ADI de la bugetul local;

**“Utilizator(i) Casnic(i)”**- înseamnă Utilizatorii, astfel cum sunt definiți mai jos, care sunt persoane fizice sau asociații de proprietari ai apartamentelor din condominii, după caz;

**“Utilizator(i) Non-Casnic(i)”**- înseamnă Utilizatorii, alții decât Utilizatorii Casnici, astfel cum sunt definiți de prezentul Articol, și în special persoanele juridice precum: agenți economici, instituții publice, asociații altele decât asociațiile de proprietate, fundații etc.;

**„Zi”**- înseamnă orice zi calendaristică, atunci când nu se face referire expresă la „Zi Lucrătoare”

**„Zi Lucrătoare”**- înseamnă orice zi în afara (i) zilelor de sâmbătă și duminică; (ii) oricărei zile de sărbători legale în România sau oricărei zile în care băncile sunt închise pentru tranzacții, în conformitate cu Legea în vigoare;

(2) În cuprinsul prezentului Contract și/sau în Anexele sale, termenii folosiți cu majuscule își vor păstra, indiferent de locul în care sunt folosiți în cuprinsul acestora, înțelesul dat în definiția aferentă. Formele cuvintelor la singular subînțeleg formele de plural și invers.

(3) Împărțirea pe capitole și articole, precum și titlurile din Contract sunt introduse numai pentru a ușura sistematizarea și nu va afecta interpretarea prezentului Contract și nu va servi interpretării intențiilor Părților.

(4) Orice referire la articole sau numere de articole va însemna, dacă nu este altfel specificat, o referire la articolele prezentului Contract. Referirile la anexe vor fi considerate referiri la anexele prezentului Contract.

(5) Referirile la „acest contract/prezentul Contract” vor fi interpretate ca referiri la acest document după cum este revizuit, modificat sau completat și în vigoare la anumite intervale de timp și va include referiri la orice document care îl revizuieste, modifică sau completează sau intră în vigoare, este încheiat ținând cont de sau în conformitate cu prevederile acestuia.

(6) Referirile la “Părți” desemnează părțile prezentului Contract, iar referirile la “Parte” desemnează una dintre părțile prezentului Contract.

(7) Termenii utilizați și nedefiniți în prezentul Contract și care sunt definiți de actele normative aplicabile vor avea înțelesul prevăzut în definiția corespunzătoare din Lege.

## CAPITOLUL II. OBIECTUL, DURATA ȘI DOCUMENTELE CONTRACTULUI

### ARTICOLUL 2 – OBIECTUL CONTRACTULUI

(1) Obiectul prezentului Contract este delegarea gestiunii activităților componente ale serviciului de salubritate a localităților, care compun “Serviciul” astfel cum este definit acesta la Articolul 1 („Definiții și interpretări”) de mai sus, respectiv: **colectarea separată și transportul separat al Deșeurilor Municipale și al Deșeurilor Similare provenind din activități comerciale din industrie și instituții, inclusiv fracții colectate separat, fără a aduce atingere fluxului de deșeuri de echipamente electrice și electronice, baterii și acumulatori**, astfel cum sunt prezentate în Caietul de Sarcini;

(2) Prin prezentul Contract, Delegatarul atribuie Delegatului, pentru perioada de timp menționată la Articolul 3 (“Durata Contractului, Perioada de Mobilizare și Data de Începere”), dreptul și obligația de a furniza Serviciul în Aria Delegării, inclusiv dreptul și obligația de a administra și de a exploata Bunurile de Retur prevăzute în Anexele nr. 4 și nr. 5 la prezentul Contract.

(3) Obiectivele Delegatarului sunt:

- a) îmbunătățirea condițiilor de viață ale populației;
- b) susținerea dezvoltării economico-sociale a localităților;
- c) promovarea calității și eficienței Serviciului;
- d) dezvoltarea durabilă a Serviciului;
- e) gestionarea Serviciului pe criterii de transparență, competitivitate și eficiență;
- f) protecția și conservarea mediului înconjurător și a sănătății populației;
- g) respectarea cerințelor din legislația privind protecția mediului referitoare la salubritatea localităților.

### ARTICOLUL 3 – DURATA CONTRACTULUI, PERIOADA DE MOBILIZARE ȘI DATA DE ÎNCEPERE

(1) Durata prezentului Contract este de 8 ani de la Data de Începere a Contractului.

(2) Data de Începere este ulterioară Datei Intrării în Vigoare, astfel cum sunt definite ambele la Articolul 1 („Definiții și interpretare”) din prezentul Contract.



(3) Părțile pot conveni asupra prelungirii Duratei Contractului în condițiile prevăzute de Legea aplicabilă la data prelungirii. Prolungirea va fi convenită prin act adițional la Contract nu mai târziu de 12 (douăsprezece) luni înainte de data expirării Contractului.

(4) **Între Data Semnării și Data de Începere, se întinde Perioada de Mobilizare.**

(5) **Perioada de Mobilizare va fi de maxim 56 Zile de la Data Semnării. In aceasta perioada, Delegatul va prezenta Delegatarului dovezile care confirmă:**

- a) constituirea Garanției de Bună Execuție prevăzută la Articolul 21 („Garanția de Bună Execuție”) din prezentul Contract;
- b) încheierea tuturor polițelor de asigurare solicitate la Articolul 22 (“Asigurări”) din prezentul Contract;
- c) licența eliberată de Autoritatea de Reglementare prin care Delegatului i se acordă permisiunea furnizării/prestării Serviciului în Aria Delegării;
- d) obținerea celorlalte Autorizații necesare conform Legii pentru începerea prestării Serviciului.
- e) implementarea sistemului informational și predarea manualelor, planurilor și documentelor în conformitate cu art. 35 din Caietul de sarcini;
- f) amenajarea unui punct de lucru în orașul Flămânzi;
- g) conformarea la prevederile art. 29 din Caietul de Sarcini;

(6) Doar după prezentarea tuturor acestor dovezi de către Delegat, Părțile pot încheia Procesul-Verbal de predare-primire a bunurilor concesionate de către Delegatar în vederea prestării Serviciului, a cărui semnare marchează Data de Începere a Contractului, astfel cum este aceasta definită la Articolul 1 (“Definiții și interpretare”) din prezentul Contract.

(7) Pe durata Perioadei de Mobilizare, Părțile:

- a) își vor asuma toate obligațiile necesare și vor depune toate diligențele pentru ca prestarea Serviciului să poată începe, conform celor prevăzute în Caietul de sarcini al Serviciului și
- b) vor furniza una altele toate informațiile și datele necesare care le sunt solicitate prin prevederile acestui Contract, ale Caietului de Sarcini al Serviciului și ale anexelor acestora, după caz.

#### **ARTICOLUL 4 –CONTRACTUL ȘI DOCUMENTELE CONTRACTUALE**

(1) Prezentul Contract reprezintă întreaga înțelegere contractuală a părților cu privire la obiectul acestuia.

(2) Se consideră că documentele care alcătuiesc Contractul se explică reciproc și se interpretează împreună. În eventualitatea oricăror neconcordanțe între cuvinte, termeni, fraze sau abrevieri scrise cu majusculă și definite în cadrul unei Anexa, înțelesul stabilit de Articolul 1 („Definiții și interpretare”) al Contractului va prevala asupra înțelesului din Anexă, dacă contextul acestui Contract permite.

(3) Prezentul Contract are următoarele anexe:

- a) Regulamentul Serviciului (Anexa nr. 1);
- b) Caietul de Sarcini al Serviciului (Anexa nr. 2);

- c) Oferta Delegatului, inclusiv clarificările date de acesta, după deschiderea ofertelor (Anexa nr. 3)
  - d) Inventarul bunurilor mobile și imobile, proprietate a Delegatarului, concesionate Delegatului pe întreaga Durată a Contractului, care sunt Bunuri de Retur (Anexa nr. 4)
  - e) Procesul verbal de predare-preluare a bunurilor prevăzute în Anexa nr. 4 (Anexa nr. 5)
  - f) Lista indicativă a Bunurilor de Preluare (Anexa nr. 6);
  - g) Programul de Investiții (Anexa nr. 7)
  - h) Indicatorii de Performanță (Anexa nr. 8), care includ Indicatorii Tehnici și Indicatorii privind Țintele, împreună cu penalitățile corespunzătoare, după caz;
  - i) Asigurările (Anexa nr. 9)
  - j) Garanția de Bună Execuție (Anexa nr. 10)
- (4) În cazul oricărui conflict sau neconcordanță între corpul principal al Contractului și orice Anexă, clauza din cuprinsul Contractului va prevala, cu excepția situației în care se specifică altfel în prezentul Contract.

### **CAPITOLUL III. DREPTURILE ȘI OBLIGAȚIILE PĂRȚILOR**

#### **ARTICOLUL 5 - DREPTURILE DELEGATARULUI**

(1) Delegatarul are următoare drepturi, pe care le va exercita însă în corelare cu regulamentele, politicile tarifare și programele și strategiile de dezvoltare adoptate în cadrul ADI pentru Aria Delegării.

- a) să stabilească programele de reabilitare, extindere și modernizare a infrastructurii tehnico-edilitare aferente Serviciului;
- b) să coordoneze proiectarea și execuția lucrărilor tehnico-edilitare, a investițiilor, în scopul realizării acestora într-o concepție unitară și corelată cu programele de dezvoltare economico-socială a localităților, de amenajare a teritoriului, urbanism și mediu;
- c) să realizeze investiții în infrastructura tehnico-edilitare aferentă Serviciului și în acest scop să finanțeze lucrările necesare, precum și să contracteze și să garanteze, conform prevederilor legale aplicabile, împrumuturile în vederea finanțării programelor de investiții;
- d) să inspecteze Bunurile de Retur și să verifice gradul de realizare a investițiilor prevăzute de Contract în sarcina Delegatului;
- e) să monitorizeze îndeplinirea obligațiilor contractuale asumate de Delegat;
- f) să aplice penalități în caz de executare cu întârziere sau neexecutare a obligațiilor contractuale de către Delegat;
- g) să-și exprime intenția de a dobândi Bunurile de Preluare și să solicite Delegatului să semneze contractul de vânzare-cumpărare a acestor bunuri, la încetarea prezentului Contract;
- h) să modifice unilateral partea reglementară a Contractului (respectiv Regulamentul Serviciului și Caietul de Sarcini al Serviciului, Anexele nr. 1 și nr. 2 la Contract) pentru motive ce țin de interesul național sau local și/sau în caz de Modificare Legislativă, cu posibilitatea pentru Delegat de a primi o compensație în cazul în care echilibrul contractual este afectat în mod semnificativ ca urmare a acestor modificări;

- i) să aprobe structura și ajustarea/modificarea Tarifului, la propunerea Delegatului, conform Legii în vigoare;
- j) să rezilieze Contractul dacă Delegatul nu își respectă obligațiile asumate prin Contract;
- k) să sancționeze Delegatul în cazul săvârșirii contravențiilor prevăzute de Lege;
- l) alte drepturi prevăzute de prezentul Contract sau de Lege.

(2) Drepturile prevăzute la alin. (1) literele a, d, e f, j, de mai sus urmează a fi exercitate în numele și pe seama Delegatarului, de către ADI în baza mandatului primit prin statutul său. Delegatarul păstrează dreptul de a fi informat și de a propune măsuri privind Serviciul aflat sub responsabilitatea sa și bunurile ce le aparțin, prin intermediul și în cadrul ADI. În relația cu Delegatul, Asociația constituie interfața între Delegat și Delegatar.

## **ARTICOLUL 6 – DREPTURILE DELEGATULUI**

Delegatul are următoarele drepturi:

- a) să încaseze contravaloarea Serviciului determinată conform Caietului de Sarcini, corespunzător Tarifului aprobat de Delegatar, determinat în conformitate cu Legea în vigoare și în special cu metodologia aprobată de ANRSC;
- b) să aplice la facturare Tarifele aprobate;
- c) să solicite ajustarea Tarifului în raport cu evoluția generală a prețurilor și tarifelor din economie;
- d) să propună modificarea Tarifului aprobat în situațiile de schimbare semnificativă a echilibrului contractual;
- e) să beneficieze de exclusivitatea prestării Serviciului în Aria Delegării, acordată în baza prezentului Contract de Delegare. Nici o altă entitate (societate comercială, consorțiu, serviciu public) nu va putea presta activitățile care fac obiectul prezentului Contract, în Aria Delegării;
- f) să limiteze prestarea Serviciului, fără plata vreunei penalizări, în condițiile prezentului Contract și al Regulamentului serviciului.
- g) să încheie contracte cu terții pentru întreținerea și reparațiile instalațiilor, utilajelor, echipamentelor utilizate pentru prestarea Serviciului;
- h) să solicite recuperarea debitelor în instanță.

## **ARTICOLUL 7 –OBLIGAȚIILE DELEGATARULUI**

Delegatarul are următoarele obligații, pe care le va exercita însă în corelare cu regulamentele, politicile tarifare și programele și strategiile de dezvoltare adoptate în cadrul ADI, pentru Aria Delegării și, după caz, prin intermediul ADI conform mandatului acordat acesteia prin statutul său:

- a) să actualizeze și să aprobe modificările la Regulamentul Serviciului, cuprins în Anexa nr. 1 la prezentul Contract, în baza regulamentelor cadru, conform legilor în vigoare, obligație care se va exercita prin intermediul ADI;
- b) să aprobe (inclusiv ajustările și modificările) Tarifele propuse de Delegat conform Legii în vigoare, obligație care se va exercita prin intermediul ADI;
- c) să verifice periodic, prin intermediul ADI:

1. calitatea Serviciului prestat;
  2. îndeplinirea Indicatorilor de Performanță, a Indicatorilor Tehnici și a Indicatorilor privind Tintele;
  3. menținerea echilibrului contractual;
  4. asigurarea unor relații echidistante și echilibrate între Delegat și Utilizatori;
- d) să predea către Delegat, în Perioada de Mobilizare toate bunurile, instalațiile, echipamentele și facilitățile aferente Serviciului delegat, precum și pe măsură ce apar noi astfel de bunuri față de cele care au fost predate în Perioada de Mobilizare, împreună cu inventarul existent, libere de orice sarcini, pe baza unui proces verbal de predare-primire, anexat la prezentul Contract (Anexa nr. 5), acestea fiind Bunuri de Retur din categoria prevăzută la Art. 17.1.1. lit. a) din prezentul Contract;
- e) să faciliteze obținerea de către Delegat a Autorizațiilor pentru lucrări și investiții aferente Serviciului pe terenurile publice și private, conform Legii în vigoare;
- f) să nu-l tulbure pe Delegat în exercițiul drepturilor sale ce rezultă din prezentul Contract;
- g) să medieze, eventualele divergențe, sesizări, plângeri etc. care apar între Delegat și Utilizatorii Serviciului;
- h) să sprijine Delegatul în campaniile organizate privind informarea și conștientizarea Utilizatorilor privind colectarea separată a Deșeurilor;
- i) să asigure un mediu de afaceri concurențial și transparent;
- j) să păstreze, în condițiile Legii, confidențialitatea datelor și informațiilor economico-financiare privind activitatea Delegatului, altele decât cele de interes public.

## **ARTICOLUL 8 –OBLIGAȚIILE DELEGATULUI**

Delegatul are următoarele obligații generale:

- a) să asigure prestarea Serviciului conform prevederilor contractuale și cu respectarea Regulamentului Serviciului (Anexa nr. 1 la Contract) și Caietului de Sarcini ale Serviciului (Anexa nr. 2 la Contract), a prescripțiilor, normelor și normativelor tehnice în vigoare, într-o manieră eficientă, în conformitate cu Legea și Bunele Practici Comerciale;
- b) să presteze Serviciul pentru toți Utilizatorii din Aria Delegării, cu asigurarea colectării întregii cantități de Deșeuri generate care intră în obiectul prezentului Contract și să lase în stare de curățenie spațiul destinat recipientelor de precollectare și domeniul public;
- c) să colecteze doar Deșeurile generate în Aria Delegării;
- d) să respecte fluxul Deșeurilor prevăzut la Articolul 14 (“Fluxul Deșeurilor”) din prezentul Contract;
- e) să accepte modificarea Programului de Operare și a cerințelor tehnice, așa cum sunt aceste detaliate în Caietul de Sarcini al Serviciului ori de câte ori va fi necesar din cauza modificării regulamentelor locale privind gestionarea deșeurilor, în cazul în care respectivele modificări sunt făcute pentru alinierea prevederilor regulamentelor locale la reglementari naționale;
- f) să plătească despăgubiri pentru întreruperea nejustificată a prestării Serviciului;
- g) să depună toate diligențele necesare pentru conservarea integrității bunurilor, instalațiilor, echipamentelor, vehiculelor și dotărilor ce i-au fost concesionate pe toată Durata Contractului, și să asigure exploatarea, întreținerea și reparația acestora cu personal autorizat, în funcție de complexitatea bunului respectiv și specificul postului/locului de muncă;

- h) să nu înstrăineze sau închirieze nici un Bun de Retur; Delegatul nu va înlocui și nu va dispune în niciun fel de aceste bunuri fără consimțământul prealabil, în scris, al Delegatarului;
- i) să transmită Delegatarului modificările de patrimoniu apărute în cursul anului, precum și situația patrimoniului public (cantitativ și valoric) la data de 31 decembrie a fiecărui an pentru înregistrarea în contabilitatea acestuia;
- j) să predea Delegatarului, la încetarea din orice motive a Contractului, toate Bunurile de Retur, conform condițiilor stipulate la Art. 17.1., în stare tehnică corespunzătoare duratei lor normale de funcționare, precum și toată documentația tehnică aferentă, inclusiv cărțile construcțiilor, cărțile tehnice etc., pe bază de proces verbal de predare-primire;
- k) să dețină toate Autorizațiile necesare prestării Serviciului, prevăzute de legislația în vigoare, să obțină și să mențină valabile, pe cheltuiala sa proprie, toate aceste Autorizații;
- l) să respecte Indicatorii de Performanță prevăzuți în Regulamentul Serviciului, Indicatorii privind Tintele și Indicatorii Tehnici prezentați în Anexa nr. 8 („Indicatorii de Performanță”) la prezentul Contract, și să îmbunătățească în mod continuu calitatea Serviciului prestat;
- m) să aplice metode performante de management care să conducă la reducerea costurilor de operare;
- n) să înregistreze toate reclamațiile și sesizările, care îi sunt adresate, într-un registru și să ia măsurile de rezolvare ce se impun. În registru se vor consemna numele, prenumele persoanei/societății care a reclamat, adresa reclamantului, data și ora reclamației, data și ora rezolvării, numărul de ordine al reclamației care va fi comunicat petentului. La sesizările scrise Delegatul are obligația să răspundă în termen de maximum 30 de Zile de la înregistrarea acestora;
- o) să furnizeze Autorităților Competente, Delegatarului și ADI toate informațiile solicitate și să asigure accesul la documentele și documentațiile pe baza cărora prestează Serviciul, în condițiile Legii și ale prezentului Contract;
- p) să țină evidența gestiunii Deșeurilor și să raporteze periodic către ADI, precum și Delegatarului și oricăror alte Autorități Competente, inclusiv prin transmiterea către Autoritatea de Competență în domeniul protecției mediului, date și informații despre activitatea specifică conform chestionarului din anchetele statistice naționale, după caz, conform Legii în vigoare;
- q) să se asigure că toate substanțele și materialele periculoase folosite sau care urmează să fie folosite în prestarea Serviciului sunt păstrate într-un mediu controlat și în condiții de siguranță conform Legii în domeniu și Bunelor Practici Comerciale, precum și că toate recipientele cu substanțe periculoase sunt etichetate corect și clar;
- r) să nu ceseze sau transfere în vreun mod prezentul Contract sau orice parte din drepturile și obligațiile sale derivate din prezentul Contract, altfel decât în conformitate cu condițiile stipulate la Articolul 25 (“Sub-delegarea și transfer”), orice operație realizată în alte condiții fiind nulă de drept;
- s) să efectueze lucrările de întreținere, modernizare, reparare și/sau înlocuire a Bunurilor de Retur, conform Art. 17.1.4 din prezentul Contract;
- t) să contracteze și să mențină pe toată Durata Contractului toate asigurările prevăzute la Articolul 22 (“Asigurări”) din prezentul Contract;
- u) să asigure existența personalului necesar pentru prestarea Serviciului și să asigure conducerea operativă, mijloacele tehnice și personalul de intervenție în situații de urgență;

- v) să pună la dispoziția organizatorilor unor acțiuni de salubritate, igienizare, inițiate de către Delegatar sau organizații ne-guvernamentale, mijloace tehnice, utilaje specifice și mijloace de transport aflate în dotare, în condițiile recuperării de la organizator a cheltuielilor efectuate;
- w) să organizeze periodic conform caiet de sarcini, campanii de informare și conștientizare a publicului privind colectarea separată a Deșeurilor și să sprijine Delegatarul în campaniile proprii, organizate privind informarea Utilizatorilor privind colectarea selectivă a deșeurilor; să plătească penalitățile contractuale în cuantumul prevăzut de prezentul Contract și Anexele corespunzătoare, în caz de nerespectare a obligațiilor sale contractuale și a Indicatorilor de Performanță;
- x) să realizeze toate investițiile și lucrările la infrastructura aferentă Serviciului, conform prevederilor prezentului Contract, în special ale Articolului 9 (“Obligațiile de investiții ale Delegatului”) și ale Articolului 16 (“Prestarea Serviciului, graficul de operare și întreținerea bunurilor”), precum și ale Anexei nr. 7 la prezentul Contract (“Programul de Investiții”).
- y) să dovedească în termen de 12 luni de la Data Semnării Contractului că certificarea pe care o deține pentru Sistemul de Management al Calității (în conformitate cu standardul ISO9001 sau cu un standard echivalent) a fost implementată pentru Aria Delegării;
- z) să dovedească în termen de 12 luni de la Data Semnării Contractului că certificarea pe care o deține pentru Sistemul de Management al Mediului (în conformitate cu standardul ISO 14001 sau cu un standard echivalent) a fost implementată pentru Aria Delegării;
- aa) orice alte obligații prevăzute de prezentul Contract.

#### **ARTICOLUL 9 – OBLIGAȚIILE DE INVESTIȚII ALE DELEGATULUI**

- (1) Delegatul se obligă să efectueze investiții conform Programului de Investiții, atașat ca Anexa nr. 7 la prezentul Contract care este conform Ofertei sale (Anexa nr. 3 la prezentul contract).
- (2) Orice modificare la Programul de Investiții, în măsura în care o astfel de modificare este permisă conform Legii aplicabile, nu va fi operată decât după aprobarea propunerilor Delegatului de către ADI și/sau de către Delegatar și va fi inclusă în Programul de Investiții prin act adițional la prezentul Contract, semnat de toate Părțile.

### **CAPITOLUL IV. EXECUTAREA CONTRACTULUI**

#### **ARTICOLUL 10 –TARIFUL**

- (1) Tariful pe care Delegatul are dreptul să îl aplice la Data de Începere a Contractului este următorul:

**pentru activitatea de colectare separată și transport separat al Deșeurilor Municipale:  
- 55,09 lei/tonă, plus TVA;**

- (2) Tariful prevăzut la alin. (1) din prezentul Articol nu include costurile aferente activităților de sortare, valorificare materială, eliminare și depozitare la Depozit, după caz, deoarece nu se stabilesc relații contractuale directe între diverșii operatori de salubritate, plățile sunt efectuate la nivel zonal de către UAT-urile respective iar ADI avizează facturile aferente serviciilor prestate de către fiecare operator.

(3) Tarifele vor fi modificate sau ajustate în conformitate cu metodologia aplicabilă, adoptată de Autoritatea de Reglementare. Nici o majorare de Tarif nu va fi operată în primele 10 luni calculate de la Data Începerii Contractului. Reglementarea aplicabilă la data contractului – cuantumul și regimul tarifelor se stabilesc, se ajustează sau se modifică potrivit reglementărilor legale în vigoare (Ordin nr. 109/2007 al ANRSC privind aprobarea Normelor metodologice de stabilire, ajustare sau modificare a tarifelor pentru activitățile specifice serviciului de salubritate al localităților) și în limita admisă de Planul anual de evoluție a tarifelor privind colectarea, transportul și depozitarea deșeurilor în județul Botoșani, aprobat prin hotărârea A.D.I.

Ajustarea tarifelor pentru activitățile specifice serviciului de salubritate se face potrivit formulei

$$[\text{Delta}(\text{ct}) + \text{Delta}(\text{ct}) \times r\%]$$

$\text{Delta}(t) = \frac{\quad}{Q}$ , unde:

Q

Delta(ct) - creșterea cheltuielilor totale determinate de influențele reale primite în costuri;

r% - cota de profit a operatorului;

Q - cantitatea programată în unități de măsură specifice, luată în calcul la nivelul avut în vedere la determinarea tarifului actual.

Modificarea și ajustarea tarifului se aprobă de ADI Ecoproces Botoșani în baza unui mandat special acordat în prealabil prin hotărâre de către autoritățile deliberative ale delegatarului.

(4) Tarifele aprobate trebuie să conducă la atingerea următoarelor obiective:

- a) asigurarea prestării Serviciului la nivelurile de calitate și Indicatorii de Performanță stabiliți prin Caietul de Sarcini al Serviciului, Regulamentul Serviciului și prin prezentul Contract;
- b) realizarea unui raport calitate-cost cât mai bun pentru Serviciul prestat pe Durata Contractului și asigurarea unui echilibru între riscurile și beneficiile asumate de Părți;
- c) asigurarea funcționării eficiente a Serviciului și a exploatării bunurilor aparținând domeniului public și privat al Delegatarului, afectate Serviciului de salubritate, precum și asigurarea protecției mediului.

(5) Contravaloarea Serviciului prestat pe Aria Delegării, se facturează de către Delegat către unitățile administrativ-teritoriale membre ADI din Aria Serviciului pe baza raportului întocmit de delegat, avizat de ADI (când există posibilitatea determinării cantităților colectate din fiecare UAT prin cântărire la stația de transfer Flămânzi) sau dacă nu există această posibilitate - în baza situației întocmite de ADI în raport de rata de generare a deșeurilor, numărul utilizatorilor și îndeplinirea indicatorilor de performanță de către Delegat.

Situația de plată este întocmită trimestrial de către ADI pe baza rapoartelor transmise de Delegat care va cuprinde:

(i) contravaloarea serviciilor prestate de către Delegat în perioada de raportare;

(ii) gradul de îndeplinire al indicatorilor și dacă este cazul nivelul penalităților în caz de neîndeplinire;

(iii) valoarea serviciilor pe care le facturează Operatorul unităților administrativ-teritoriale membre determinată de ADI prin aplicarea tarifului la cantitățile colectate în perioada de raportare și a penalităților stabilite (dacă este cazul).

Facturile vor fi plătite în cel mult 30 zile de la data emiterii facturii în contul indicat de operator. În cazul neplății tarifului facturat de către unitatea administrativ-teritorială, aceasta din urmă va plăti penalități de întârziere de 0,05 % din suma datorată, pe zi de întârziere.

(6) Contravaloarea serviciilor aferente primului an de operare vor fi achitate operatorului numai după primul an de operare, după depunerea raportului aferent primului an de operare și conform raportului avizat/situației de plată întocmit de ADI. La întocmirea situației de plată ADI va avea în vedere rapoartele transmise de Delegat astfel cum sunt prezentate la alin.(5).

(7) Soluționarea oricăror dispute legate de Tarif/situația de plată întocmită de ADI se face conform prevederilor Articolului 52 („Legea aplicabilă și soluționarea litigiilor”) din prezentul Contract. Până la soluționare vor fi aplicate Tarifele în vigoare și/sau valorile determinate de ADI, iar în urma soluționării disputei noile Tarife aprobate conform Legii, vor intra în vigoare în luna imediat următoare. În ceea ce privește situația de plată, decizia instanței urmează să fie aplicată de la rămânerea definitivă.

**(8) În vederea asigurării funcționării sistemului, Delegatul trebuie să demonstreze că, la momentul semnării contractului, va avea acces la sau are disponibile resurse reale, negrevate de datorii, linii de credit confirmate de bănci ori alte mijloace financiare suficiente pentru a realiza cash-flow de prestare a serviciilor plătite direct de către Autoritatea Contractantă, pentru perioada precizată. Suma respectivă va fi imobilizată pentru realizarea contractului și este în valoare de 426.200 lei.**

#### **ARTICOLUL 11 - REDEVENȚA**

Nici o Redevență nu va fi plătită de Delegat conform prezentului Contract.

#### **ARTICOLUL 12 –INDICATORII DE PERFORMANȚĂ**

(1) Delegatul va presta Serviciul astfel încât să asigure îndeplinirea Indicatorilor de Performanță, stabiliți în Regulamentul Serviciului (Anexa nr. 1 la prezentul Contract), și cei prevăzuți în Anexa nr. 8 la Contract.

(2) Indicatorii de Performanță stabilesc, printre altele, condițiile pe care trebuie să le îndeplinească Serviciul, având printre obiective:

- a) continuitatea Serviciului din punct de vedere cantitativ și calitativ;
- b) adaptarea permanentă la cerințele rezonabile ale Utilizatorilor;
- c) excluderea oricărei discriminări privind accesul la Serviciu;
- d) respectarea reglementărilor specifice din domeniu.

(3) Indicatorii de Performanță includ, fără însă a se limita la acestea, următoarele cerințe:

- a) Reactivitatea Delegatului la cererile Utilizatorilor pentru containere și recipiente de Deșeurii pentru colectare;
- b) Reactivitatea Delegatului la plângerile Utilizatorilor;
- c) Respectarea de către Delegat a obligației de a furniza informații privind Serviciul;
- d) Gradul de acoperire al furnizării/prestării Serviciului raportat la Aria Delegării;
- e) Cantitatea de Deșeurii Reciclabile colectate separat, pe categorii.



- f) Calitatea deșeurilor reciclabile predate la stația de sortare;
- g) Gradul de compactare al deșeurilor reziduale transportate la stația de transfer/depozit;

### **ARTICOLUL 13 –MONITORIZAREA CONTRACTULUI**

(1) Respectarea și îndeplinirea de către Delegat a Indicatorilor de Performanță și în general a tuturor obligațiilor stabilite prin prezentul Contract vor fi monitorizate de Delegatar/ADI în baza mandatului acordat acesteia prin statutul său și cu sprijinul Delegatarilor și conform termenilor și condițiilor stipulate de prezentul Articol.

(2) Delegatarul/ADI va informa în prealabil Delegatul asupra intenției de a verifica respectarea Indicatorilor de Performanță sau de a efectua o inspecție pentru verificarea îndeplinirii obligațiilor contractuale și va stabili data cea mai bună pentru efectuarea verificărilor. Aceasta nu va fi totuși înțeleasă însă ca o limitare a drepturilor și capacității Delegatarului și/sau ADI de a-și aduce la îndeplinire îndatoririle și în particular dreptul său de a efectua, din când în când, inspecții aleatorii și/sau inopinate privind orice aspecte legate de Serviciu.

(3) La sfârșitul fiecărei Perioade de Monitorizare, Delegatarul/ADI va întocmi un “Raport de monitorizare” pe care îl va transmite Delegatului, în termen de 10 zile de la încheierea Perioadei de Monitorizare. Acest raport va stabili măsurile de conformare pe care Delegatul trebuie să le adopte, într-un termen care nu poate fi mai mare de 30 de zile. Lipsa unui răspuns din partea Delegatului, după 5 zile de la data primirii Raportului de monitorizare de către Delegat va însemna asumarea realizării măsurilor de conformare în termenul stabilit de Raportul de monitorizare.

(4) După primirea Raportului de monitorizare, Delegatul poate prezenta Delegatarului/ADI propunerile sale de îmbunătățire a activității pentru a se conforma Contractului, inclusiv Indicatorilor de Performanță, transmițând aceste propuneri în termen de 5 Zile de la data primirii Raportului de monitorizare. Propunerile de îmbunătățire a activității vor:

- a) explica măsurile pe care Delegatul intenționează să le ia pentru a-și îmbunătăți activitatea în scopul conformării cu Contractul, inclusiv cu nivelul Indicatorilor de Performanță;
- b) prevedea o dată până la care nivelul Indicatorului de Performanță va fi atins, atunci când obiectul măsurilor este un anumit Indicator de Performanță.

(5) Delegatul va ține și va păstra în bună stare toate înregistrările rezultatelor, evenimentelor și incidentelor, în detaliu, care au legătură sau sunt necesare a fi colectate pentru Indicatorii de Performanță.

(6) Toate bazele de date și tabelele centralizatoare trebuie păstrate în format electronic și actualizate periodic. Copii în format electronic trebuie furnizate către Delegatar și/sau ADI la cerere.

(7) Delegatul va întocmi rapoartele stabilite prin Caietul de Sarcini zilnic/lunar/trimestrial/anual.

(8) Raportul anual va conține cel puțin următoarele:

- a) rezultatele măsurătorilor privind compoziția Deșeurilor Municipale colectate;
- b) informații privind: numărul total de personal angajat; numărul total al zilelor lucrate; consumul total de combustibil pe vehicul pe lună pentru fiecare flux de colectare (ex.: Deșeuri Municipale, Bio-deșeuri, etc.); numărul total de kilometri/vehicul pe lună pentru fiecare flux de colectare (ex.: Deșeuri Municipale, Bio-deșeuri, etc.);
- c) informații privind: eficiența colectării privind: % de Utilizatori Casnici de la care nu au fost colectate Deșeuri; % din colectările planificate nu au fost realizate (colectările omise) dar au

fost remediate în maxim 24 ore; % din colectările de la Utilizatori Non-Casnici care nu au fost realizate în termen de 24 ore; cantitatea de Deșeuri Municipale abandonate ca procentaj din cantitatea totală de Deșeuri Municipale colectate;

d) performanța realizată în ceea ce privește respectarea tuturor Indicatorilor de performanță.

În sensul prezentului alineat “anual” va fi interpretat prin aceea că Delegatul trebuie să furnizeze înainte de sfârșitul primei luni a unui An Contractual informațiile referitoare la Anul Contractual precedent.

(9) Delegatul va raporta date și informații Autorității Competente de protecție a mediului (datele și informațiile specifice activității, inclusiv chestionarele din anchetele statistice naționale) și va raporta Autorității de Reglementare cantitatea de Deșeuri predată operatorilor care desfășoară activități de tratare a Deșeurilor, pe fiecare tip de Deșeuri.

(10) De asemenea, Delegatul va prezenta, la începutul fiecărui An Contractual, ADI, dovezi:

- a) de plata a impozitelor, taxelor și contribuțiilor, precum și a primelor de asigurări;
- b) de înmatriculare a vehiculelor,
- c) de control tehnic al vehiculelor și de încadrare în normele de control al emisiilor,
- d) de deținere a tuturor Autorizațiilor valabile.

#### **ARTICOLUL 14 – FLUXUL DEȘEURILOR**

(1) Delegatul va transporta Deșeurile colectate conform următorului flux de Deșeuri:

- a) va transporta Deșeurile Reciclabile colectate în zona V la stația de transfer Flămânzi.
- b) va transporta pentru depozitare/eliminare Deșeurile reziduale colectate din zona V la stația de transfer Flămânzi.

(2) Deșeurile colectate trebuie predate instalației expres specificate mai sus pentru fiecare categorie de Deșeuri. Delegatul va respecta condițiile specifice pentru fiecare instalație.

(3) Delegatul va fi familiarizat cu criteriile de acceptare a Deșeurilor la fiecare instalație unde predă Deșeurile colectate separat și se va asigura, printr-o inspecție vizuală, că Deșeurile colectate sunt conforme cu aceste criterii.

(4) Este interzis Delegatului să încredințeze la stația de transfer Flămânzi, spre depozitare fracția valorificabilă de Deșeuri colectată separat la sursă.

#### **ARTICOLUL 15 - COLECTAREA SEPARATĂ**

(1) Următoarele Deșeuri Reciclabile vor fi colectate separat pe 4 (patru) fracții: hârtie, mase plastice, metale și sticlă, în conformitate cu Anexa nr. 2.

(2) Delegatul este responsabil pentru determinarea compoziției anuale de Deșeuri Municipale colectate. Aceste determinări vor fi efectuate în conformitate cu prevederile Legii în vigoare.

(3) Delegatarul poate solicita Delegatului să înființeze o arie de depozitare temporară de o anumită capacitate care să fie disponibilă pentru stocarea temporară a unor fluxuri speciale de deșeuri, pentru stocarea diferitelor materiale destinate a fi distribuite rezidenților/proprietarilor (de exemplu: containere speciale, broșuri, etc.).

(4) Delegatul se va asigura că mecanismul de compactare din vehiculul de transport destinat colectării de fracții de Deșeuri Reciclabile colectate separat este operat astfel încât să împingă Deșeurile și nu să le preseze.

## **ARTICOLUL 16 – PRESTAREA SERVICIULUI, GRAFICUL DE OPERARE ȘI ÎNTREȚINEREA BUNURILOR**

(1) Delegatul se obligă să execute Serviciul în conformitate cu termenele/intervalele stabilite în Regulamentul Serviciului (Anexa nr. 1 la prezentul Contract), precum și în Programul de Operare din prezenta Clauză și din Caietul de Sarcini al Serviciului (Anexa nr. 2 la prezentul Contract).

(2) Delegatul va colecta și va transporta Deșeurile Municipale de pe raza tuturor unităților administrativ-teritoriale din Aria Delegării. UAT-urile sunt responsabile de asigurarea accesului la punctele de colectare, pentru prestarea serviciului indiferent de anotimp. Orice modificări ale modalității de colectare și transport va fi posibilă doar cu aprobarea Delegatarului/ADI, exprimată din hotărâre a autorității deliberative / a adunării generale a ADI și, după caz, cu modificarea prezentului Contract.

(3) Delegatul se obligă să supravegheze prestarea Serviciului, să asigure resursele umane, materialele, instalațiile, echipamentele și alte resurse, fie de natură provizorie, fie definitivă, cerute pentru îndeplinirea Contractului, în măsura în care necesitatea asigurării acestora este prevăzută în Contract, în Caietul de Sarcini al Serviciului sau se poate deduce în mod rezonabil din acestea.

(6) Delegatarul are dreptul de a verifica modul de prestare a Serviciului pentru a stabili conformitatea acestuia cu prevederile din propunerea tehnică inclusă în Oferta din Documentația de Atribuire, cu Caietul de Sarcini și /sau cu Regulamentul Serviciului.

(7) Verificările vor fi efectuate de către Delegatar prin reprezentanții săi împuterniciți sau prin intermediul ADI. Delegatarul / ADI are obligația de a notifica în scris Delegatului, identitatea persoanelor împuternicite pentru acest scop.

(6) Colectarea fiecărei fracții de Deșeuri (Deșeuri Reciclabile uscate, Deșeuri reziduale colectate etc.) va fi efectuată în aceeași zi din săptămână. Colectările obișnuite vor avea loc conform Caietului de Sarcini al Serviciului (Anexa nr. 2 la prezentul Contract), cu excepția cazului când se convine altfel.

(7) Pentru colectarea „în punctele de colectare” (respectiv colectările din zonele de blocuri și de la punctele de colectare), frecvența minimă de colectare va fi cea prevăzută în Caietul de Sarcini la Serviciului (Anexa nr. 2 la prezentul Contract).

(8) Delegatul trebuie să colecteze Deșeurile abandonate, conform Legii, și la cererea Delegatarului/ADI trebuie să colecteze de asemenea și Deșeurile provenind de la evenimente speciale, la tariful menționat în prezentul contract.

- (9) Delegatul va furniza Utilizatorilor mijloacele necesare pentru colectarea separată.
- (10) Delegatul va verifica starea tehnică a echipamentelor de pre-colectare și le va înlocui pe cele care prezintă defecțiuni sau neetanșeități în maximum 24 de ore de la sesizare. În cazul colectării „în punctele de colectare”, Delegatul va înlocui toate containerele deteriorate.
- (11) Delegatul va avea un număr suficient de mare de vehicule și echipamente adecvate, eficiente și în stare bună de funcționare pentru colectarea Deșeurilor, precum și personal cu calificarea corespunzătoare pentru operarea acestora, conform ofertei, Programului de Investiții și Caietului de Sarcini al Serviciului, anexate la prezentul Contract.
- (12) În cazul unei defecțiuni la un vehicul, Delegatul se va asigura imediat că este utilizat un alt vehicul adecvat.
- (13) Delegatul se va asigura că colectarea Deșeurilor din orice recipient nedescărcat la data la care era prevăzută colectarea, se va efectua în maxim 24 de ore de la data respectivă. Nu se va efectua nicio plată suplimentară către Delegat pentru colectarea Deșeurilor din recipiente nedescărcate la data prevăzută pentru colectare.
- (14) Delegatul va prelua, conform Regulamentului Serviciului (Anexa nr. 1 la prezentul Contract) și Legii în vigoare, Deșeurile provenind din construcții, care sunt abandonate pe domeniul public, la solicitarea UAT-ului, cu înștiințarea A.D.I. Ecoproces, la tariful prevăzut în prezentul contract.
- (15) Delegatul va folosi traseele cele mai scurte și/sau cu cel mai redus risc pentru sănătatea populației și pentru mediu; Delegatul va elabora un plan detaliat privind rutele de transport pentru colectare, care va fi aprobat de Delegatar/ADI și rutele aprobate nu vor putea fi modificate decât cu acceptul scris prealabil al Delegatarului/ADI.
- (16) Delegatul va elabora și va implementa planuri anuale (respectiv pentru fiecare An Contractual) de revizii și reparații pentru utilajele de transport, executate cu forțe proprii și cu terți.
- (17) Delegatul va ține evidența orelor de funcționare a vehiculelor.
- (18) Delegatul va deține toate documentele necesare de însoțire a Deșeurilor transportate, din care să rezulte sursa Deșeurilor respective, destinatarul, tipurile de Deșeuri, locul de încărcare, locul de destinație și, după caz, cantitatea de Deșeuri transportate și codificarea acestora conform normelor aplicabile. Cantitatea și calitatea deșeurilor descărcate la Depozit/stația de sortare/stația de transfer va fi certificată de operatorul depozitului/stației de sortare/stației de transfer.
- (19) Delegatul nu va abandona Deșeuri pe traseu și va ridica în totalitate Deșeurile generate de Utilizatori sau pe cele existente pe traseul de colectare și transport, cu excepția celor periculoase care nu sunt amestecate în Deșeurile Municipale.

## **ARTICOLUL 17 – BUNURILE UTILIZATE ÎN DERULAREA CONTRACTULUI**

Categoriile de bunuri ce vor fi utilizate de către Delegat în derularea Contractului sunt următoarele:

### **17.1. Bunurile de Retur**

17.1.1. Acestea sunt:

- a) bunurile Delegatarului puse la dispoziția Delegatului, prin concesionare, pe întreaga Durată a Contractului, în scopul prestării Serviciului. Acestea sunt și rămân în proprietatea Delegatarului

pe întreaga Durată a Contractului. Delegatul primește posesia și dreptul de folosință asupra acestor bunuri, pe întreaga durată a Contractului.

b) bunurile rezultate din investițiile prevăzute de prezentul Contract în sarcina Delegatului. Acestea rămân proprietatea Delegatului pe întreaga Durată a executării Contractului.

17.1.2. Inventarul Bunurilor de Retur existente la Data Semnării Contractului este prevăzut în Anexa nr. 4 la prezentul Contract. Pentru Bunurile de Retur prevăzute la art. 17.1.1. lit. a) de mai sus se încheie un proces-verbal de predare-primire între Delegat și Delegatar, care constituie Anexa nr. 5 la prezentul Contract. În situația în care pe parcursul executării Contractului Delegatarul investește în Bunuri de Retur noi de natura celor prevăzute la art. 17.1.1. lit. a), de mai sus acestea vor fi concesionate Delegatului, iar Anexele nr. 4 și nr. 5 vor fi actualizate corespunzător. Bunurile de Retur, proprietate publică sunt supuse inventarierii anuale și se evidențiază distinct în patrimoniul Delegatului.

17.1.3. Toate Bunurile de Retur revin de drept Delegatarului, la încetarea Contractului din orice cauză, libere de orice sarcini și gratuit. Excepție de la regula transferului cu titlu gratuit fac doar acele bunuri realizate prin investiții prevăzute în prezentul Contract în sarcina Delegatului, bunuri care în situația încetării Contractului înainte de termen revin Delegatarul cu plata de către acesta a valorii neamortizate a respectivelor bunuri.

17.1.4. Delegatul are obligația de a efectua lucrări de întreținere, modernizare, reparare și/sau înlocuire a Bunurilor de Retur pe Durata Contractului, conform Caietului de Sarcini al Serviciului (Anexa nr. 2 la prezentul Contract). Delegatul se va asigura că toate Bunurile de Retur sunt exploatate, întreținute și asigurate în conformitate cu instrucțiunile de fabricație și că sunt folosite conform normelor de siguranță.

17.1.5 – Investițiile făcute pentru înlocuirea Bunurilor de Retur deteriorate sau furate și care sunt realizate din fonduri proprii ale Delegatului, rămân în proprietatea sa pe toată Durata Contractului și revin de drept, la Data Încetării Contractului, gratuit și libere de orice sarcini, Delegatarului, fiind integrate domeniului public.

17.1.6 – Investițiile realizate de Delegat din fonduri proprii pentru reabilitarea, modernizarea și dezvoltarea Bunurilor de Retur, se vor amortiza de către acesta pe Durata Contractului.

17.1.7. Delegatul nu va folosi nicio parte a unui bun sau a spațiilor de lucru pentru care a fost acordat dreptul de concesiune, în alt scop decât prestarea Serviciului, fără aprobarea scrisă și prealabilă a Delegatarului care este proprietarul respectivului bun/spațiu

17.1.8. Delegatului îi este interzis să constituie garanții reale asupra oricărui element aferent Bunurilor Delegatului.

17.1.9. Delegatul nu poate închiria sau ceda, sub nicio formă juridică, folosința Bunurilor de Retur și elementelor lor componente.

17.1.10. Delegatul este obligat să exploateze și să întrețină Bunurile Delegatarului, cu diligența unui bun proprietar.

17.1.11. Pentru casarea Bunurilor de Retur din categoria celor descrise la Art. 17.1.1 lit. a) – mijloace fixe sau bunuri de inventar, pe care Delegatarul le-a concesionat Delegatului, Părțile au obligația de a aplica la timp procedurile legale pentru casarea bunurilor publice.

17.1.12. Delegatul va permite accesul reprezentanților Delegatarului și/sau al ADI în spațiile/clădirile utilizate în executarea prezentului Contract, pentru a-și putea exercita drepturile de monitorizare în conformitate cu prevederile Contractului.

**17.2. Bunurile de Preluare, - a căror listă indicativă (generică) sunt prevăzute în Anexa nr. 6 la prezentul Contract.**

17.2.1. La încetarea prezentului Contract din orice cauză, Delegatarul are dreptul de a dobândi Bunurile de Preluare, cu plata unei sume de bani egală cu valoarea contabilă actualizată a acestora / stabilită de comun acord sau de un evaluator independent, desemnat de Părți.

17.2.2. În termen de cel mult 15 (cincisprezece) Zile de la Data Încetării, Delegatarul va notifica Delegatului care sunt Bunurile de Preluare pe care dorește să le dobândească.

17.2.3. Delegatul va transfera proprietatea și posesia asupra Bunurilor de Preluare către Delegatar după primirea plății valorii acestora stabilită conform Art. 17.2.1 de mai sus.

**17.3. Bunuri Proprii** care aparțin Delegatului și nu vor fi transferate Delegatarului la încetarea Contractului. Delegatul are drepturi depline de a dobândi, înstrăina, greva cu sarcini sau de a dispune în orice alt mod de Bunurile Proprii.

**ARTICOLUL 18 – FURNIZAREA/PRESTAREA SERVICIULUI ÎN RELAȚIA CU UTILIZATORII**

Delegatul furnizează/prestează serviciul în beneficiul comunităților locale reprezentate de Delegatari, care la rândul lor au mandatat ADI în vederea derulării procedurii de delegare și preluării atribuțiilor Delegatarilor în relația cu Delegatul așa cum sunt stabilite de prezentul contract, Lege și Statutul ADI.

**ARTICOLUL 19 – MĂSURILE DE SĂNĂTATE ȘI SECURITATE ÎN MUNCĂ**

(1) Delegatul va revizui planul său intern de sănătate și securitate în muncă, ori de câte ori va fi necesar și ori de câte ori se vor face schimbări ale practicilor de exploatare, se vor introduce utilaje și echipamente noi, etc. și va prezenta Delegatarului/ ADI documentul revizuit.

(2) Delegatul va avea în vedere sănătatea și securitatea în muncă pentru toate persoanele implicate în prestarea Serviciului și va menține toate amplasamentele, clădirile, instalațiile, vehiculele și utilajele (în măsura în care acestea se află sub controlul său) într-o stare de funcționare corespunzătoare pentru evitarea pericolului, va întreține, pe cheltuială proprie, instalația de iluminare, elementele de protecție, semnele de avertizare și va urmări amplasarea și instalarea acestora ori de câte ori va fi necesar, sau la solicitarea Delegatarului sau a ADI sau la solicitarea oricărei Autorități Competente, în domeniul protecției, securității și sănătății populației.

## **ARTICOLUL 20 – ASPECTE DE PROTECȚIA MEDIULUI, ÎMPĂRȚIREA RESPONSABILITĂȚILOR DE MEDIU ÎNTRE PĂRȚI**

(1) De la Data de Începere a Contractului, Delegatul va fi răspunzător de orice încălcare a prevederilor oricărei Legi referitoare la mediul înconjurător, care apare sau a avut loc după această dată.

(2) Delegatul nu va putea fi ținut responsabil de nici un act, omisiune, fapt sau activitate a Delegatarului, ale căror cauze sunt anterioare Datei de Începere a Contractului și au avut ca rezultat o încălcare sau nerespectare a prevederilor oricărei Legi privind mediul înconjurător. Delegatarul se obligă să-l despăgubească pe Delegat pentru orice astfel de răspundere legată de mediul înconjurător.

## **ARTICOLUL 21 – GARANȚIA DE BUNĂ EXECUȚIE**

(1) Delegatul va constitui, pe propriul său cost și va menține în vigoare, pe toată Durata Contractului, Garanția de Bună Execuție în favoarea Delegatarului/ADI, în cuantum de **163.986,10 lei**. Garanția de Bună Execuție se constituie pe toată Durata Contractului prin rețineri succesive din plățile intermediare, - Anexa nr. 10 („Garanția de Bună Execuție”) la prezentul Contract. Suma inițială ce va fi depusă în contul IBAN ..... deschis la ....., cont deschis în special cu această destinație este de 16.400 lei, ulterior contul fiind alimentat cu 5 % din valoarea fiecărei facturi, până la concurența sumei stabilite inițial.

(2) Pentru evitarea oricărui dubiu, constituirea Garanției de Bună Execuție nu reduce și nu limitează în niciun fel responsabilitatea Delegatului în legătură cu obligațiile care-i revin conform Contractului și nu împiedică Delegatarul sau ADI în baza mandatului primit, în exercitarea atribuțiilor sale de monitorizare a executării Contractului și aplicare a penalităților) să ia orice altă măsură permisă de Legea în vigoare de clauzele Contractului în legătură cu încălcarea de către Delegat a obligațiilor sale.

(3) Garanția de Bună Execuție poate fi executată de către Delegatar/ADI, în limita prejudiciului creat, pentru plata sumelor menționate la Art. 1 (“Definiții și interpretare”) din prezentul Contract, numai după notificarea Delegatului în acest sens, cu cel puțin 5 (cinci) Zile înainte, precizând obligațiile care nu au fost respectate, precum și termenul acordat pentru remedierea acestora. Dacă Delegatul nu remediază prejudiciul în termenul acordat, Delegatarul/ADI va executa Garanția de Bună Execuție, fără nici o altă notificare.

(4) În cazul stingerii, expirării, anulării sau încetării valabilității, din orice motiv, a Garanției de Bună Execuție, Delegatul o va refăce sau va constitui o altă Garanție de Bună Execuție, cu cel puțin

15 (cincisprezece) Zile înainte de asemenea stingere, expirare, anulare sau încetare a valabilității și pentru o perioadă cel puțin egală cu perioada de valabilitate a Garanției de Bună Execuție anterioare. În cazul executării totale sau parțiale a Garanției de Bună Execuție, Delegatul va fi obligat să refacă Garanția de Bună Execuție sau să constituie o altă Garanție de Bună Execuție, în termen de 15 (cincisprezece) Zile de la data executării și pentru o perioadă cel puțin egală cu perioada de valabilitate a Garanției de Bună Execuție anterioare.

(5) Nerespectarea de către Delegat a obligațiilor prevăzute de prezentul articol reprezintă o încălcare semnificativă de către Delegat a obligațiilor contractuale și duce la rezilierea Contractului conform Articolului 38 (“Rezilierea Contractului”) de mai jos.

(6) Delegatarul/ADI va returna Operatorului Garanția de Bună Execuție în termen de cel mult 14 (paisprezece) Zile de la data semnării procesului-verbal de predare-primire a Bunurilor de Retur care sunt restituite Delegatarului odată cu încetarea Contractului, dacă Delegatarul/ADI nu a ridicat până la acea dată pretenții asupra ei ca urmare a nerespectării de către Delegat a unor obligații contractuale.

## **ARTICOLUL 22 - ASIGURĂRI**

(1) Fără a aduce atingere altor sarcini, obligații și/sau răspunderi ale Delegatului asumate în baza acestui Contract, în Perioada de Mobilizare, Delegatul, pe proprie răspundere și cheltuială, va obține și va menține pe întreaga durată a Contractului polițele de asigurare cu acoperirea prevăzută de Lege și Bunele Practici Comerciale și în special următoarele asigurări:

- a) Asigurarea de bunuri, ce va acoperi toate riscurile cu privire la pierderi fizice sau daune aduse infrastructurii aferente Serviciului;
- b) Asigurări auto acoperind parcul de mijloace de transport și utilaje folosite de Delegat în gestiunea Serviciului;
- c) Asigurări pentru salariați, conform Legii în domeniul muncii;
- d) Asigurarea de răspundere civilă generală.

(2) Delegatul va fi obligat să încheie orice alte asigurări prevăzute de Legea în vigoare la un moment dat pe Durata prezentului Contract.

(3) Delegatul, la cererea Delegatarului sau ADI, va furniza copii ale polițelor de asigurări prevăzute la alin. (1) de mai sus.

(4) Delegatul se va asigura că fiecare poliță de asigurare cerută prin prezentul articol care are drept obiect bunuri ce aparțin Delegatarului sau care privește răspunderea civilă a Delegatului:

- a) prevede că orice acțiune de revendicare a Delegatarului împotriva asigurătorului va fi acceptată de asigurător ca îndeplinind criteriile de revendicare, și
- b) conține prevederile prin care se solicită asigurătorului ca în termen de 30 (treizeci) de Zile să adreseze o notificare Delegatarului înainte de orice anulare sau modificare semnificativă a poliței în cauză. Primirea de către Delegat a acestor notificări nu va exonera Delegatul de nicio obligație, responsabilitate sau răspundere contractuală sau legală.

(5) Asigurarea de răspundere civilă va include o clauză prin care asigurătorul acceptă că termenii asigurării se aplică Delegatarului și Delegatului, angajaților, agenților, funcționarilor acestora ca în cazul în care o asigurare separată ar fi fost încheiată pentru fiecare dintre ei.



(6) În cazul în care Delegatul nu încheie vreuna dintre asigurările prevăzute de prezentul articol și detaliate în Anexa nr. 9 la Contract sau încheie o asigurare cu acoperire insuficientă, Delegatarul/ADI are dreptul să dea un preaviz de maximum 15 (cincisprezece) Zile Delegatului, pentru a-și îndeplini această obligație, înainte de a rezilia Contractul conform Articolului 38 (“Rezilierea Contractului”).

(7) Delegatul va informa în legătură cu situație ce ar putea avea ca efect formularea unei solicitări de plata sau a unei cereri de despăgubiri oricărei polițe de asigurare de îndată ce este posibil și în termen de cel mult 10 (zece) Zile de la producerea evenimentului asigurat. În continuare, Delegatul va soluționa cererea direct cu asiguratorii respectivi, va acționa în interesul ambelor Părți și va informa Delegatarul/ADI despre toate etapele privind soluționarea unor astfel de cereri.

(8) Delegatul va utiliza toate sumele primite din asigurări pentru daunele sau pagubele bunurilor Contractului pentru a repara, reconstrui sau înlocui bunurile respective în scopul prestării fără întrerupere a Serviciului conform prevederilor prezentului Contract.

(9) În cazul unei cereri de despăgubire formulată în baza oricărei polițe de asigurare încheiate de Delegat, acesta va fi unic răspunzător pentru achitarea franșizei fără a prejudicia utilizarea despăgubirilor de risc acoperite de asigurări în baza Contractului.

(10) Delegatul va furniza dovezi ale plăților periodice ale primelor de asigurare fără întârziere, la cererea Delegatarului/ADI.

### **ARTICOLUL 23 – REGISTRE, EVIDENȚE CONTABILE ȘI AUDIT**

(1) Delegatul va respecta standardele și principiile contabile și va menține registrele și înregistrările contabile necesare conform Legii aplicabile.

(2) Delegatul va evidenția în contabilitate în mod separat, clar și distinct toate intrările și ieșirile contabile în legătură cu prezentul Contract, în conformitate cu dispozițiile legale. În măsura în care Delegatul nu va evidenția aceste intrări și ieșiri contabile în mod separat, atunci Delegatarul va putea rezilia Contractul în condițiile Articolului 38 (“Rezilierea Contractului”).

(3) Delegatarul/ADI poate, suportând costurile și cheltuielile, să efectueze un audit al evidențelor și registrelor contabile și al altor documente relevante pentru Contract ținute în condițiile prezentului Articol, inclusiv asupra evidențelor și registrelor lucrărilor și echipamentelor și a oricăror informații, înregistrări și documente contabile care pot fi solicitate de Delegatar sau ADI. Delegatul are obligația de a permite Delegatarului, ADI și altor persoane autorizate să verifice și să auditeze aceste documente, inclusiv să obțină copii de pe acestea, în orice moment pe Durata Contractului.

(4) Toate registrele, evidențele, înregistrările și documente contabile la care se face referire în prezentul Articol vor fi păstrate de Delegat pe o perioadă de timp cerută de Lege. La expirarea acestei perioade, Delegatul nu va arunca sau distruge registrele, evidențele, înregistrările și documentele contabile fără a cere aprobarea Delegatarului printr-o adresă scrisă trimisă cu cel puțin 30 (treizeci) de Zile înainte. În urma primirii adresei Delegatarul poate prelua pe cheltuială proprie registrele, evidențele, înregistrările și documente contabile, notificând intenția sa printr-o adresă trimisă Delegatului cu cel puțin 10 (zece) Zile înainte de expirarea perioadei de 30 (treizeci) de Zile.

## **ARTICOLUL 24 – CLAUZA DE PREVENIRE A CORUPȚIEI**

(1) Delegatul nu va acorda și nu va solicita nici unei persoane angajate de Delegatar sau de sub-contractanții sau mandatarii acestuia (inclusiv ADI) nici un fel de cadou sau plată sub orice formă, ca stimulare sau recompensă pentru a acționa, pentru că a acționat sau că s-a abținut să acționeze într-un anumit fel, pentru că s-a arătat în favoarea sau s-a abținut să se arate în defavoarea oricărei persoane, în legătură cu acest Contract. Orice nerespectare a prezentului articol va fi considerată o încălcare gravă a Contractului ce poate duce la rezilierea acestuia conform Articolului 38 (“Rezilierea Contractului”).

(2) Delegatarul poate rezilia prezentul Contract, conform Articolului 38 (“Rezilierea Contractului”), în cazul în care Delegatul sau orice persoană angajată de acesta sau acționând în numele său:

- a) a oferit, a dat sau a fost de acord să ofere oricărei persoane orice cadou sau comision de orice natură drept stimulent sau recompensă pentru ca a realizat sau realizează ori s-a abținut sau se abține de la vreo faptă legată de prezentul Contract ori de orice altă relație contractuală cu Delegatarul sau cu ADI;
- b) a realizat sau s-a abținut de la o acțiune pentru favorizarea sau defavorizarea oricărei persoane în relație cu prezentul Contract sau cu orice alt contract cu Delegatarul sau cu ADI;
- c) a comis orice infracțiune de dare și/sau luare de mită ori corupție, potrivit Legii, privitor la prezentul Contract sau orice alt contract cu Delegatarul sau cu ADI;
- d) a oferit orice onorariu sau recompensă, alta decât salariul, unui salariat al Delegatarului sau al ADI, la care acesta, în virtutea funcției sau poziției ocupate, nu avea dreptul.

## **ARTICOLUL 25 – SUB-DELEGAREA ȘI TRANSFER**

(1) Delegatul va putea subdelega gestiunea Serviciului, subroga, nova, transmite, ceda sau transfera în orice alt mod, totalitatea sau o parte din drepturile și obligațiile sale derivate din sau în legătură cu prezentul Contract, fie mod direct, fie indirect, doar dacă Legea în vigoare la data respectivei operații permite o astfel de subdelegare, subrogare, novație, transmitere, cesiune sau transfer și doar cu acordul scris prealabil al Delegatarului / al Delegatarului prin ADI. Părțile consideră totuși că Delegatul poate constitui garanții pe veniturile obținute din prestarea activităților permise prin prezentul Contract fără un astfel de acord prealabil. Nerespectarea condițiilor stipulate de prezentul alineat reprezintă o încălcare gravă de către Delegat a obligațiilor sale și poate constitui o cauză de reziliere a Contractului conform Articolului 38 (“Rezilierea Contractului”).

(2) Dispozițiile alineatului precedent nu vor fi interpretate încât să împiedice utilizarea sau angajarea de către Delegat de furnizori, prestatori, antreprenori, mandatari pentru furnizarea de produse sau realizarea de lucrări ori prestarea de servicii cu condiția să nu se poată pretinde că o astfel de utilizare sau angajare ar constitui o delegare, o cesiune sau o derogare de la oricare dintre drepturile sau obligațiile semnificative ale Delegatului în baza prezentului Contract.

## **ARTICOLUL 26 – CONTRACTELE ÎNCHEIATE DE DELEGAT**

(1) Toate contractele a căror valoare depășește echivalentul în Lei al sumei de 5.000 euro/an încheiate de către Delegat după Data Intrării în Vigoare trebuie să includă o clauză care să stipuleze în mod expres că Delegatarul are dreptul să preia și să continue astfel de contracte care sunt încă în

vigoare la Data Încetării prezentului Contract, indiferent de modul în care ar fi încetat acesta și indiferent dacă această preluare constituie o cesiune sau o novație a acestora. Delegatul va notifica Delegatarului și ADI despre toate aceste contracte și le va furniza copii ale acestor contracte imediat după semnarea acestora de către Delegat.

(2) Toate contractele sau înțelegerile de orice fel ce vor fi încheiate între Delegat și un Afiliat trebuie, indiferent de valoarea sau durata lor, să fie încheiate, cu aprobarea Delegatarului sau ADI, pe o bază strictă și în termeni comerciali (această aprobare nefiind reținută sau întârziată în mod nejustificat). Orice nerespectare de către Delegat a prevederilor prezentului alineat va constitui o încălcare a prezentului Contract de către Delegat, iar Delegatarul va fi îndreptățit să rezilieze Contractul conform Articolului 38 (“Rezilierea Contractului”).

## **CAPITOLUL V. RĂSPUNDEREA CONTRACTUALĂ**

### **ARTICOLUL 27 – RĂSPUNDEREA CONTRACTUALĂ**

(1) Nerespectarea dovedită de către oricare dintre Părțile contractante a obligațiilor contractuale ce-i incumbă în temeiul prezentului Contract atrage răspunderea contractuală a Părții în culpă.

(2) În situația rezilierii Contractului din vina unei Părți, această Parte va datora despăgubiri celeilalte Părți, în quantumul stabilit de Părți, de un expert independent, desemnat de acestea sau de către instanța judecătorească competentă.

(3) Încetarea prezentului Contract nu va avea ca efect degrevarea de obligații a Părților în cazul în care, prin natura lor, obligațiile respective rămân în vigoare și după Data Încetării Contractului. De asemenea, Părțile rămân răspunzătoare pentru orice fapte/acte întreprinse de către o Parte pe perioada desfășurării Contractului ale căror rezultate care s-ar ivi după încetarea efectelor Contractului și care ar avea efecte prejudiciabile pentru cealaltă Parte.

### **ARTICOLUL 28 – RĂSPUNDEREA, PENALITĂȚI ȘI DESPĂGUBIRI IN SARCINA DELEGATULUI**

(1) Delegatul declară și garantează ca acceptă și încheie prezentul Contract pe propriul său risc tehnic, economic și financiar și că este răspunzător atât în fata Delegatarului cât și, în unele situații, față de Autoritățile Competente pentru obligațiile asumate, prestarea Serviciului și exploatarea Bunurilor de Retur conform prevederilor prezentului Contract. Nici Delegatarul, nici ADI, nici Autoritățile Competente nu vor fi răspunzători în niciun fel față de terți pentru îndeplinirea de către Delegat a obligațiilor asumate în baza prezentului Contract și pentru prestarea de către acesta a Serviciului. Delegatul confirmă în special că a luat în considerație, în conformitate cu și bazându-se pe termenii și condițiile prezentului Contract, înaintea încheierii prezentului Contract, obligațiile, riscurile și/sau pericolele de orice fel care pot exista sau pot apărea în legătură cu prestarea Serviciului, operarea Bunurilor de Retur, și, în general, în legătură cu obligațiile asumate prin prezentul Contract.

(2) Nerespectarea de către Delegat a Indicatorilor de Performanță, stabiliți conform Regulamentului Serviciului (Anexa nr. 1 la Contract) și detaliați în Anexa nr. 8 (“Indicatorii de Performanță”) la prezentul Contract va atrage obligația Delegatului de a plăti penalități contractuale.

Delegatul este obligat la plata penalităților contractuale în caz de neîndeplinire a obligațiilor sale, inclusiv pentru următoarele obligații, în cuantumul stipulat în continuare :

- a) colectarea Deșeurilor cu nerespectarea frecvenței de colectare sau a graficelor orare stabilite în Contract și în Regulamentul Serviciului se penalizează cu 4.000 lei pentru fiecare încălcare;
- b) neamplasarea, după golire, a echipamentelor de colectare la locul de încărcare se penalizează cu 500 lei pentru fiecare încălcare;
- c) nerespectarea rutei de colectare stabilite, atunci când se prestează activitatea de colectare a Deșeurilor se penalizează cu 4.000 lei pentru fiecare încălcare;
- d) utilizarea unui vehicul de colectare care nu corespunde cerințelor tehnice stabilite prin Contract sau de Indicatorii de Performanță se penalizează cu 4.000 lei pentru fiecare încălcare;
- e) netransmiterea informațiilor solicitate către Delegatar/ADI sau altor entități în conformitate cu Contractul se penalizează cu 1.000 lei pentru fiecare încălcare .

(3) Anexa nr. 8 (“Indicatorii de Performanță”) la prezentul Contract stipulează cuantumul penalităților pentru fiecare Indicator de Performanță care a fost încălcat sau nu a fost atins conform termenilor și condițiilor stabilite de anexa menționată.

(4) Numărul maxim acceptabil de cazuri de nerespectare a Indicatorilor de Performanță, de către Delegat, va fi de 3 (trei) încărcări lipsă raportat la 1.000 de încărcări planificate de Deșeuri. Dacă sunt mai mult de 3 (trei) cazuri de nerespectare (respectiv de încărcări/ridicări de Deșeuri care nu au fost prestate) raportat la 1.000 de încărcări planificate, Delegatul este obligat să îi plătească Delegatarului penalitățile stipulate în Anexa nr. 8 (“Indicatorii de Performanță”). Vor fi luate în considerare nerespectările care au fost constatate prin procese-verbale, cu ocazia inspecțiilor și monitorizării executării Contractului efectuate de Delegatar/ADI, consemnate în Rapoartele de Monitorizare, care au fost confirmate prin soluții definitive și irevocabile în justiție sau care nu au fost contestate.

(5) Nerespectarea gravă și repetată a Indicatorilor de Performanță poate determina rezilierea Contractului de către Delegatar, conform Articolului 38 (“Rezilierea Contractului”).

(6) Nerespectarea de către Delegat a obligațiilor sale de realizare a Investițiilor la care s-a angajat prin prezentul Contract, astfel cum sunt detaliale în Anexa nr. 7 la prezentul Contract („Programul de investiții”), inclusiv întârzierile înregistrate față de termenele de realizare a investițiilor, prevăzute în Programul de Investiții, va atrage, pe lângă dreptul Delegatarului de a rezilia prezentul Contract conform Articolului 38 (“Rezilierea Contractului”), și obligația Delegatului de a plăti Delegatarului penalități după cum urmează:

- a) penalități de 10% din valoarea investiției nerealizate pentru întârzieri la finalizarea acesteia mai mici de 1 an față de termenul prevăzut în Programul de Investiții;
- b) penalități de 25 % din valoarea investiției nerealizate pentru fiecare an calendaristic de întârziere, calculați de la data la care investiția era prevăzută a fi finalizată în Programul de Investiții.

(7) În plus față de orice alte despăgubiri, penalități sau sancțiuni prevăzute în acest Contract, Delegatul va despăgubi Delegatarul și pe mandatarii sau prepușii acestuia în legătura cu orice

pretenții sau prejudicii invocate de orice altă persoană decât Delegatarul, care pot fi generate de, sau în cursul, sau în legătură cu neîndeplinirea de către Delegat a oricăror obligații în baza prezentului Contract.

(8) Sumele stabilite de către Delegatar ca penalități vor constitui o sursă de alimentare a Fondului IID.

#### **ARTICOLUL 29 – RĂSPUNDEREA DELEGATARULUI**

(1) Delegatarul declară că înainte de atribuirea prezentului Contract a depus toate eforturile pentru a se asigura că informațiile furnizate conțin toate datele cunoscute lui și pe care le consideră relevante sau importante în prestarea Serviciului, iar Delegatul declară că a luat act și a confirmat că a analizat și verificat toate informațiile furnizate și condițiile privind prestarea adecvată a Serviciului.

(2) Delegatarul nu poate exercita vreun drept de dispoziție asupra Bunurilor de Retur concesionate pe parcursul Duratei Contractului, fără ca acordul scris al Delegatului să fie obținut anterior, acord care nu va fi întârziat în mod nejustificat.

(3) Delegatarul nu îl va tulbura pe Delegat în exercițiul drepturilor rezultate din prezentul Contract.

(4) În niciun caz Delegatarul nu va fi răspunzător față de Delegat de vreo Daună ori Daună indirectă sau cheltuială de orice natură pe care Delegatul le-ar putea suporta sau înregistra datorită: (i) producerii unui eveniment de Forță Majoră (ii) stării Bunurilor concesionate sau a amplasamentelor aferente acestora sau (iii) oricărei nereușite a Delegatului de a realiza veniturile previzionate în baza prezentului Contract.

#### **ARTICOLUL 30 – EXONERAREA DE RĂSPUNDERE A DELEGATULUI**

(1) Fără a aduce atingere prevederilor Articolului 28 (“Răspunderea, penalități și despăgubiri în sarcina Delegatului”) de mai sus privind răspunderea Delegatului, acesta nu va putea fi ținut răspunzător pentru neîndeplinirea vreunei obligații ce-i revine în baza prezentului Contract dacă neîndeplinirea respectivei obligații este o consecință directă a situațiilor prevăzute la alineatele de mai jos din prezentul Articol.

(2) Delegatul nu va fi obligat să îndeplinească obligațiile sale contractuale, inclusiv Indicatorii de Performanță, în măsura în care acesta nu poate, în mod rezonabil, fie (i) să respecte termenele de îndeplinire a obligațiilor contractuale în perioadele de timp prevăzute, fie (ii) să continue să îndeplinească obligațiile contractuale, ca o consecință directă a:

- a) apariției unui Eveniment de Forță Majoră;
- b) nerespectării de către Delegatar a propriilor sale obligații asumate prin prezentul Contract sau de către alt operator de salubritate a obligațiilor acestuia asumate prin contractul încheiat cu Delegatul; iar Delegatul va informa Delegatarul/ADI despre această nerespectare în termen de cel mult 5 (cinci) Zile Lucrătoare în vederea îndeplinirii corecte a rolului Delegatarului/ADI de mediere și de interfață cu Delegatarul, precum și de monitorizare a modului în care sunt prestate serviciile de salubritate în ansamblu în Aria Delegării. Nerespectarea de către Delegat a acestei obligații de informare a Delegatarului/ADI va duce la neaplicarea exonerării sale de răspundere prevăzută în prezentul alineat;

c) acțiunii, inacțiunii sau faptelor unor terțe persoane pentru care Delegatul nu este responsabil.

(3) În cazul în care Delegatul se află în imposibilitatea de a presta Serviciul, total sau parțial, din orice motiv, sau consideră că anumite circumstanțe ar putea împiedica în mod substanțial prestarea Serviciului, atunci Delegatul va notifica imediat Delegatarul, în condițiile prevăzute de prezentul Contract oferind în scris detalii cuprinzătoare asupra circumstanțelor, motivelor, durata posibilă a întreruperii și acțiunile avute în vedere pentru remediarea situației, precum și orice alte detalii pe care Delegatarul le solicită în mod rezonabil. Invocarea oricărui motiv care ar putea împiedica în mod substanțial prestarea Serviciului nu va atrage nicio modificare a vreunei clauze a acestui Contract și nu va elibera sau exonera în niciun fel Delegatul de obligația de a presta Serviciul conform Contractului și a Legii în vigoare cu privire la suspendarea sau limitarea prestării serviciilor în domeniul salubrității localităților.

### **ARTICOLUL 31 – ÎNTINDEREA DESPĂGUBIRILOR**

Despăgubirile datorate de oricare dintre Părți conform prezentului Contract vor fi limitate la acoperirea integrală a Daunelor suferite de Partea sau terțul prejudiciat. În înțelesul prezentului Contract și articol în despăgubiri nu sunt incluse penalitățile ce pot fi datorate de o Parte conform prezentului Contract.

### **ARTICOLUL 32 - RECUPERAREA DEBITELOR**

(1) Delegatarul este îndreptățit să recupereze de la Delegat orice prejudicii suferite din vina Delegatului, care sunt descoperite după Data Încetării Contractului, în conformitate cu Legea aplicabilă.

(2) Părțile pot conveni compensarea între sumele astfel datorate de Delegat și orice sume datorate de către Delegatar Delegatului, precum și asupra metodei de plată, chiar și în mai multe transe.

(3) Comisioanele bancare și alte sume similare rezultate din operațiunile legate de plata sumelor datorate de Delegat Delegatarului cad în integralitate în sarcina Delegatului.

## **CAPITOLUL VI. EVENIMENTE NEPREVĂZUTE**

### **ARTICOLUL 33 – FORȚA MAJORĂ**

(1) „Forța Majoră” înseamnă un eveniment mai presus de voința Părților, care nu se datorează greșelii sau vinei acestora, imprevizibil și care face imposibilă executarea și respectiv îndeplinirea Contractului. Evenimentele de forță majoră vor include următoarele, fără a se limita la acestea:

- a) Evenimente naturale de forță majoră cum ar fi:
  - i. trăsnete, cutremure, uragane și alte condiții climaterice extraordinare ca de exemplu temperaturi anormal de scăzute;
  - ii. explozii, foc sau inundații (dacă nu sunt cauzate de Partea respectivă sau orice altă persoană pentru care aceasta este responsabilă);

- iii. contaminări nucleare, chimice sau biologice (dacă nu sunt cauzate de Partea respectivă sau orice altă persoană pentru care aceasta este responsabilă);
  - iv. bombe sau alte muniții neexplodate sau descoperiri de fosile sau relicve arheologice.
- b) Evenimente politice de forță majoră cum ar fi:
- i. război sau război civil (declarat sau nu) sau conflict armat, invazii sau acte ale inamicilor externi, blocade și embargouri;
  - ii. acțiuni violente de stradă sau rebeliuni civile;
  - iii. orice act sau amenințare de terorism credibilă în mod rezonabil la adresa Părții respective sau privind bunurile de infrastructură aferente Serviciului;
  - iv. greve sau alte mișcări revendicative la scara națională și motivate predominant politic.
- c) Evenimente nefavorabile de forță majoră cum ar fi:
- i. refuzul, fără un motiv justificat, oricărei Autorități Competente de a elibera orice aviz, permis, licență sau a oricăror autorizații necesare executării obligațiilor contractuale, retragerea acestora sau refuzul de a reînnoi aceste avize, permise, licențe sau autorizații sau orice acte sau omisiuni ale oricărei Autorități Competente având efecte similare;
  - ii. orice acțiune reglementară neîntemeiată sau nerezonabilă dispusă de oricare Autoritate Competentă împotriva Delegatului (care poate include orice anulare sau revocare a oricăror permise, licențe sau autorizații existente, fără un motiv întemeiat);
  - iii. orice rechiziționare, expropriere, naționalizare sau confiscare *de facto* a oricărui bun sau drept semnificativ al Delegatului de către Guvernul României sau de către oricare Autoritate Competentă (alta decât ca rezultat al încălcării de către Delegat a permiselor, licențelor, autorizațiilor sau a Legii);
  - iv. orice acte ilegale din partea unor terți inclusiv poluarea ilegală, în mod intenționat sau accidental.

Forța Majoră nu va include: probleme financiare ale Părților, livrarea cu întârziere a materialelor sau executare cu întârziere / neexecutarea de către contractanții acestora a obligațiilor lor contractuale, condiții meteorologice posibile în condițiile climatice din Aria Delegării, insuficiența forței de muncă sau a echipamentelor sau a materialelor (dacă nu se datorează Forței Majore).

(2) În situația în care un eveniment de Forță Majoră (condiție care va include consecințele acestuia) împiedică una dintre Părți să își respecte sau întârzie respectarea obligațiilor decurgând din prezentul Contract, se vor aplica următoarele măsuri:

- a) Partea va fi scutită de respectarea și de răspunderea pentru nerespectarea acelor obligații pe care nu le poate îndeplini ca o consecință a unui eveniment de Forță Majoră, fără a aduce prejudicii obligațiilor de încheiere a asigurărilor corespunzătoare, astfel cum este prevăzut în prezentul Contract.
- b) Orice perioadă de timp acordată sau permisă în baza prezentului Contract pentru îndeplinirea oricărei obligații (inclusiv obligațiile legate de Indicatorii de Performanță și durata Contractului dacă Forța Majoră a afectat integral executarea acestuia) va fi prelungită cu perioada de timp cât durează evenimentul de Forță Majoră; cu condiția, totuși, ca Partea afectată să-și fi respectat obligațiile ce-i revin în baza alin. (4) și (5) ale prezentului articol.

(3) O Parte afectată de un eveniment de Forță Majoră va informa cealaltă Parte și ADI, cât mai curând posibil, dar nu mai târziu de 3 (trei) Zile Lucrătoare după ce ia cunoștință de apariția unui eveniment de Forță Majoră, furnizând detalii complete despre durata și efectele estimate ale

acestui. Dacă evenimentul de Forță Majoră durează mai mult de o săptămână, Partea afectată va informa periodic cealaltă Parte și ADI, dar nu mai rar de o dată la două săptămâni despre derularea evenimentelor.

(4) O Parte afectată de un eveniment de Forță Majoră va depune toate eforturile pentru a-și relua îndeplinirea obligațiilor cât mai curând posibil, iar între timp să diminueze efectele acestui eveniment, pentru a-și îndeplini obligațiile contractuale neafectate de Forța Majoră și va informa complet cealaltă Parte și ADI în legătură cu măsurile luate în acest sens, cu condiția ca acest lucru să nu presupună costuri nerezonabile pentru Partea afectată de evenimentul de Forță Majoră.

(5) Dacă la expirarea unei perioade de cel puțin 30 (treizeci) de Zile de la apariția unui eveniment de Forță Majoră, acest eveniment de Forță Majoră (sau consecințele acestuia) continuă și afectează în mod semnificativ furnizarea Serviciului sau executarea obligațiilor contractuale, astfel încât majoritatea Indicatorilor de Performanță încă de atins nu poate fi îndeplinită și/sau majoritatea acelor Indicatori de Performanță atunci când respectarea acestora a fost deja îndeplinită nu poate fi menținută ca urmare a aceluși eveniment de Forță Majoră, atunci oricare dintre Părți va avea dreptul să notifice celeilalte Părți încetarea prezentului Contract, fără ca vreuna dintre ele să pretindă daune-interese, în orice moment după expirarea acestei perioade, cu condiția ca evenimentul de Forță Majoră să continue încă în momentul acestei notificări și cu un preaviz de 10 (zece) Zile.

#### **ARTICOLUL 34 – MENȚINEREA ECHILIBRULUI CONTRACTUAL**

(1) Părțile vor urmări în permanență menținerea echilibrului contractual/financiar al Contractului.

(2) Delegatul nu va fi obligat să suporte creșterea sarcinilor legate de execuția obligațiilor sale, dacă această creștere rezultă în urma unui eveniment de Forță Majoră, astfel cum este descris la Articolul 33 (“Forță Majoră”).

(3) În situația în care, independent de Delegat și de voința sa, Modificări Legislative, constrângeri tehnice, economice, financiare sau, în general, evenimente neprevăzute care nu constituie evenimente de Forță Majoră astfel cum sunt acestea definite de prezentul Contract, datorate sau nu Delegatarului, alterează echilibrul economico-financiar al prezentului Contract, și dacă dezechilibrul rezultat nu poate fi remediat prin modificările / ajustările de tarife, Părțile se obligă să renegocieze termenii și condițiile prezentului Contract, în scopul restabilirii echilibrului economico-financiar al Contractului.

(4) Dacă, la expirarea unei perioade de cel puțin 60 (șaizeci) de Zile sau alt termen stabilit de Părți, de la începerea negocierilor prevăzute la alineatul precedent, acestea eșuează, atunci oricare dintre Părți va avea dreptul să notifice celeilalte Părți încetarea prezentului Contract, fără ca vreuna dintre ele să pretindă daune-interese. Delegatul va avea obligația de a presta Serviciului în continuare pe o durată de cel mult 90 (nouăzeci) de Zile, în vederea asigurării continuității Serviciului.



## **CAPITOLUL VII. MODIFICAREA CONTRACTULUI**

### **ARTICOLUL 35 –MODIFICAREA CONTRACTULUI PRIN ACORDUL PĂRȚILOR**

(1) Modificarea prezentului Contract se face numai prin act adițional încheiat în scris între Părțile contractante.

(2) Contractul nu poate fi modificat în sensul introducerii în obiectul acestuia a unei activități care nu a făcut obiectul delegării gestiunii, conform Legii.

### **ARTICOLUL 36 – MODIFICAREA UNILATERALĂ A PĂRȚII REGLEMENTARE A CONTRACTULUI DE CĂTRE DELEGATAR**

Delegatarul poate modifica unilateral cerințele legate de modul de gestiune și de prestare a Serviciului care sunt prevăzute în Regulamentul Serviciului sau Caietul de Sarcini al Serviciului, atașate ca Anexele nr. 1 și nr. 2 la prezentul Contract, prin modificarea acestor documente și înlocuirea respectivelor anexe, prin act adițional la Contract, cu noul Regulament al Serviciului și/sau noul Caiet de Sarcini al Serviciului după caz. În cazul în care aceste modificări afectează echilibrul contractual se vor aplica prevederile Articolului 34 (“Menținerea echilibrului contractual”).

## **CAPITOLUL VIII. ÎNCETAREA CONTRACTULUI**

### **ARTICOLUL 37 – CAUZELE DE ÎNCETARE A CONTRACTULUI**

(1) Prezentul Contract încetează în următoarele situații:

- a) la expirarea duratei pentru care a fost încheiat, dacă Părțile nu convin, în scris, prelungirea acestuia conform prevederilor Articolului 3 (“Durata Contractului, Perioada de Mobilizare și Data Începerii”), și conform Legii în vigoare la data prelungirii;
- b) în cazul în care interesul național sau local o impune, prin denunțarea unilaterală de către Delegatar, cu plata unei despăgubiri juste și prealabile în sarcina Delegatarului;
- c) în cazul nerespectării obligațiilor contractuale de către Parți, prin reziliere, conform Articolului 38 (“Rezilierea Contractului”), prin reziliere cu plata unei despăgubiri în sarcina Părții în culpă;
- d) în cazul imposibilității obiective a Delegatului de a presta Serviciul, ca urmare a intervenției unui eveniment de Forță Majoră, în condițiile prevăzute la Articolul 33 (“Forța Majoră”), fără plata unei despăgubiri;
- e) în situația în care, în urma parcurgerii procedurilor speciale prevăzute la Articolul 34 (“Menținerea echilibrului contractual”), este permisă încetarea Contractului;
- f) în cazul falimentului Delegatului;
- g) în cazul lipsei, retragerii sau încetării valabilității licenței de operare a Delegatului;
- h) dacă Părțile convin încetarea Contractului, prin act adițional la acesta, respectând Legea aplicabilă, în vigoare la acea dată.

(2) În cazul încetării Contractului înainte de termen, se va acorda un preaviz de 30 (treizeci) de Zile, cu excepția cazurilor în care sunt prevăzute în mod expres în cuprinsul Contractului, alte termene pentru preaviz.

(3) Delegatul va coopera deplin pentru preluarea gestiunii Serviciului cu noul operator cărui i se va delega gestiunea Serviciului sau cu Delegatarul/ADI, după caz, în sensul următoarelor:

- a) să mențină legătura cu Delegatarul/ ADI și /sau noul operator, să furnizeze asistență și sprijin privind Serviciul și transferul lor către Delegatar sau noul operator;
- b) să furnizeze Delegatarului, ADI și noului operator toate informațiile privind Bunurile de Retur, inclusiv amplasamentele aferente, precum și serviciile necesare funcționării și prestării acestora;
- c) în timpul Contractului sau după încetarea acestuia, să nu acționeze în niciun fel, direct sau indirect, care să prejudicieze, să împiedice sau să facă dificil transferul Serviciului.

(4) La încetarea Contractului, din orice cauză, bunurile care au fost utilizate de Delegat în derularea Contractului vor fi repartizate după cum urmează:

- a) Bunurile de Retur vor reveni Delegatarului de plin drept, gratuit (cu excepția situației în care Contractul încetează înainte de termen, când Delegatul are dreptul la o indemnizație egală cu suma neamortizată din investițiile realizate de el în Bunurile de Retur din categoria celor prevăzute la Art. 17.1.1. lit. b) din prezentul Contract) și libere de orice sarcini.
- b) Bunurile de Preluare vor putea să revină Delegatarului, în măsura în care acesta își va exprima intenția de a prelua aceste bunuri, în schimbul plății, către Delegat, a contravalorii acestora, stabilită conform Articolului 17.2 din prezentul Contract.
- c) Bunurile Proprii, cu excepția Bunurilor de preluare, vor rămâne proprietatea Delegatului.

(5) La data încetării Contractului sau la data convenită pentru predare („Data de Predare”), Delegatul va transfera, fără niciun drept de retenție, fără costuri și cheltuieli pentru Delegatar, toate drepturile, titlurile de proprietate și garanțiile legate de Bunurile de Retur, incluzând, cu condiția să facă parte sau să fie utilizate în prestarea Serviciului, toate drepturile, titlurile și garanțiile Delegatului privind Bunurile de Preluare pentru care Delegatarul și-a exprimat intenția de preluare și a plătit contravaloarea lor până la acea dată.

(6) La Data de Predare, Delegatul va informa Delegatarul despre starea activelor, inclusiv o listă completă a tuturor defecțiunilor ce afectează sau ar putea afecta funcționarea în condiții de siguranță a acestora. Părțile vor încheia un proces-verbal de predare-primire a tuturor Bunurilor de Retur și a acelor Bunuri de Preluare pe care Delegatarul le preia.

(7) În situația în care o singură unitate administrativ-teritorială se retrage din prezentul Contract, din orice motive (inclusiv prin reziliere din culpa Delegatului), orice sumă datorată ca urmare a încetării se calculează pro-rata corespunzător acelei unități administrativ-teritoriale față de care încetează Contractul, iar soarta bunurilor care o deserveau doar pe aceasta (Bunuri de Retur și/sau Bunuri de Preluare) va fi decisă în mod corespunzător. Dacă există Bunuri de Retur sau Bunuri de Preluare ce deserveșc mai multe unități administrativ-teritoriale, aceste bunuri nu pot fi retrase din Contract și preluat de unitatea administrativ-teritorială care se retrage, ci aceasta poate fi eventual despăgubită în măsura în care dovedește un prejudiciu din lipsa folosinței acestora.

(8) De asemenea o unitate administrativ-teritorială care se retrage unilateral din Contract va fi obligată să plătească, după caz, Delegatului sau ADI/CJ Botosani:

- a) despăgubiri care să acopere prejudiciile create prin retragere (daunele efective suferite și valoarea beneficiului nerealizat de către Delegatar în timpul rămas până la expirarea Contractului);
- b) valoarea integrală a investițiilor realizate pentru respectiva unitate administrativ-teritorială prin intermediul proiectelor derulate prin ADI/CJ Botosani, iar dacă aceste investiții au fost realizate în bunuri ce deserveșc mai multe unități administrativ-teritoriale ele se vor calcula pro-rata, precum și
- c) valoarea investițiilor neamortizate realizate de Delegatar/CJ Botosani pentru respectiva unitate-administrativ teritorială, iar dacă aceste investiții au fost realizate în bunuri ce deserveșc mai multe unități administrativ-teritoriale ele se vor calcula pro-rata.

(9) Prevederile alin. (8) nu se aplică în cazul încetării Contractului prin atingere la termen (în cazul refuzului prelungirii sale de către o unitate administrativ-teritorială), prin reziliere din culpa Delegatului sau din cauze de Forță Majoră.

## **ARTICOLUL 38 – REZILIEREA CONTRACTULUI**

### **38.1. Rezilierea Contractului din culpa Delegatului**

38.1.1. Delegatarul va avea dreptul (dar nu și obligația) să rezilieze prezentul Contract, în momentul survenirii oricărui dintre următoarele evenimente („*Obligații Încălcate*”):

- a) o încălcare semnificativă, de către Delegat, a oricăreia dintre obligațiile sale, asumate în baza prezentului Contract, care are un efect negativ semnificativ asupra drepturilor sau obligațiilor Delegatarului sau asupra capacității Delegatarului de a respecta orice prevedere legală în vigoare și a cărei încălcare nu a fost remediată de către Delegat, în conformitate cu Art. 38.1.2;
- b) nerespectarea repetată și nejustificată a Indicatorilor de Performanță;
- c) nerealizarea corespunzătoare sau la termenul prevăzut a Investițiilor;
- d) renunțarea la sau abandonarea culpabilă a Serviciului, de către Delegat;
- e) nerespectarea Articolului 25 (“Sub-delegarea și transfer”) din prezentul Contract sau subconcesionarea bunurilor Delegatarului aferente Serviciului, de către Delegat;
- f) nefurnizarea sau ascunderea de informații semnificative, ce trebuie furnizate Delegatarului sau ADI sau împiedicarea Delegatarului sau ADI de a-și exercita drepturile de monitorizare în legătură cu executarea prezentului Contract, astfel cum sunt acestea stabilite de clauzele contractuale;
- g) orice gajare sau grevare cu sarcini a unuia sau mai multor Bunuri de Retur;
- h) Delegatul nu a încheiat sau nu a menținut în vigoare asigurările prevăzute de prezentul Contract și Anexa nr. 9 (“Asigurări”) la Contract;
- i) practici corupte ale Delegatului în conformitate cu Articolul 24 (“Clauza de prevenire a corupției”);
- j) alte încălcări semnificative ale obligațiilor contractuale care sunt prevăzute expres de prezentul Contract ca reprezentând cauze de reziliere a Contractului.

38.1.2. În cazul în care Delegatarul devine îndreptățit să rezilieze prezentul Contract în baza Art. 38.1.1:

- a) Delegatarul poate trimite Delegatului, în scris, o notificare, menționând felul și întinderea respectivei neîndepliniri a obligațiilor (“Notificare de Încălcare”). Dacă o astfel de notificare este transmisă, Delegatul va fi îndreptățit să remedieze această încălcare în termen de 90 (nouăzeci) de Zile de la data primirii de către Delegat a acestei notificări (“Perioada de Remediere”).

- b) În cazul în care Delegatarul a transmis Notificarea de Încălcare și dacă încălcarea nu este remediată în Perioada de Remediere, Delegatarul poate rezilia prezentul Contract, în conformitate cu prevederile literei (d) a prezentului Articol 38.1.2.
- c) Atunci când o Obligație Încălcată nu poate fi remediată în mod rezonabil în Perioada de Remediere menționată, Delegatul va lua toate măsurile necesare pentru remedierea încălcării respective în cea mai mare măsură posibilă în timpul Perioadei de Remediere și va face propuneri Delegatarului, anterior expirării respectivei perioade, privind finalizarea remedierii respectivei Obligații Încălcate.
- d) În cazul în care Delegatarul nu acceptă propunerile rezonabile de remediere ale Delegatului sau dacă, după acceptarea propunerilor respective, Delegatul nu remediază Obligația Încălcată, în conformitate cu aceste propuneri, Delegatarul poate, printr-o notificare scrisă, adresată Delegatului, să rezilieze Contractul, iar Contractul va înceta începând cu data prevăzută în această notificare.
- e) Notificările prevăzute de prezentul articol vor fi comunicate și către ADI.
- f) Delegatarul își rezervă dreptul de a denunța unilateral contractul, printr-o notificare scrisă adresată Delegatului, fără nici o compensație, dacă acesta din urmă dă faliment, cu condiția ca această denunțare să nu prejudicieze sau să afecteze dreptul la acțiune sau despăgubire pentru Delegatar. În acest caz, Delegatul are dreptul de a pretinde numai plata corespunzătoare pentru partea din Contract îndeplinită până la data denunțării unilaterale a contractului.

### **38.2 Rezilierea Contractului din culpa Delegatarului**

38.2.1. Delegatul va avea dreptul (dar nu și obligația) să rezilieze prezentul Contract în caz de încălcare importantă, de către Delegatar a oricăreia din obligațiile asumate în baza prezentului Contract, care are un efect negativ semnificativ asupra drepturilor sau obligațiilor Delegatului, în baza prezentului Contract.

38.2.2. În cazul în care Delegatul are dreptul să rezilieze prezentul Contract în baza Art. 38.2.1, se va aplica *mutatis mutandis* procedura prevăzută la Art. 38.1.1.

## **CAPITOLUL IX ALTE CLAUZE**

### **ARTICOLUL 39 – POLITICA PRIVIND FORȚA DE MUNCĂ**

(1) Delegatul va asigura forța de muncă necesară pentru furnizarea Serviciului, precum și formarea profesională a salariaților. Delegatul este răspunzător de angajarea în prestarea Serviciului a unui număr suficient de persoane cu abilitățile, îndemnările, cunoștințele, instruirea, calificările și experiența necesare și adecvate unei bune desfășurări a Serviciului și se va asigura că are suficient personal de rezervă pentru prestarea în bune condiții a Serviciului, pe toată Durata Contractului.

(2) Delegatul se va asigura că toți angajații săi implicați în prestarea Serviciului vor fi instruiți corespunzător cu:

- a) sarcina sau sarcinile pe care angajatul le va executa;
- b) toate prevederile importante ale Contractului, inclusiv Regulamentul Serviciului și Caietul de Sarcini al Serviciului, anexe la prezentul Contract;
- c) toate procedurile și standardele convenite între Părți la anumite interval de timp;

- d) toate procedurile, regulile, regulamentele și legile aplicabile pentru prestarea Serviciului, inclusiv regulile de sănătate și securitate în muncă, riscul de incendiu și prevederile în caz de incendiu;
- (3) Delegatul va furniza mijloace de identificare a personalului angajat, în condițiile stabilite cu Delegatarul și cu ADI în cadrul misiunii acesteia de monitorizare a executării prezentului Contract și va solicita personalului să poarte și să aibă la vedere însemnele de identificare pe toată durata furnizării/prestării Serviciului.
- (4) Delegatul se va asigura ca personalul propriu este permanent supervizat și își îndeplinește îndatoririle în conformitate cu prezentul Contract.
- (5) Pe perioada executării prezentului Contract, Delegatul se va conforma politicilor referitoare la conduita personalului (inclusiv cele referitoare la măsurile de siguranță) existente în Regulamentul intern al său. Delegatarul /ADI va avea dreptul să solicite Delegatului comunicarea Regulamentului intern și modificarea Regulamentului intern în măsura în care solicitarea de modificare este rezonabilă, în legătură cu dispoziții ale Regulamentului care afectează modul de prestare a Serviciului și în conformitate cu Legea aplicabilă. dispozițiile legale aplicabile. După aprobarea Regulamentului intern, Delegatul îl va afișa la loc vizibil și îl va aduce la cunoștință tuturor angajaților, făcând dovada acestei formalități către Delegatar/ADI prin prezentarea semnăturilor de luare la cunoștință. Delegatul va lua măsuri disciplinare corespunzătoare împotriva oricărei persoane angajate de acesta care nu respectă prevederile Regulamentului intern.
- (6) Delegatul este răspunzător în întregime de angajarea și de condițiile de lucru ale angajaților săi.
- (7) Delegatul este răspunzător și va suporta toate costurile și cheltuielile legate de angajarea personalului, de transportul acestuia și achitarea la timp a salariilor.
- (8) În cazul încetării prezentului Contract, Delegatul este de acord, iar Delegatarul se angajează să preia direct sau să asigure preluarea de către noul operator al Serviciului, în măsura în care va fi posibil, a salariaților Delegatului, care sunt afectați de către acesta furnizării/prestării Serviciului.
- (9) Personalul angajat al Delegatului beneficiază de toate drepturile prevăzute în contractul colectiv sau individual de muncă. Delegatul va întocmi planuri anuale (respectiv pentru fiecare an calendaristic /An Contractual), pe categorii profesionale de angajați, în vederea perfecționării acestora, prin participarea lor la cursuri, seminarii, instruiri.
- (10) Numărul angajaților Delegatului va fi stabilit de acesta, în funcție de politicile proprii, dar să fie suficient pentru furnizarea/prestarea Serviciului, iar pentru personalul cheie, în conformitate cu cerințele din Caietul de sarcini. Persoanele disponibilizate au dreptul la compensații prevăzute de Lege sau contracte colective din partea Delegatului.
- (11) Delegatul va lua toate măsurile necesare privind igiena, sănătatea, securitatea la locul de muncă și normele de protecție a muncii, în conformitate cu Legea. Delegatul va aplica metode sigure de lucru pentru toate activitățile prestate în sensul Contractului sau orice alte activități care au legătură cu acesta, pentru a asigura securitatea și sănătatea propriilor angajați, precum și a reprezentanților Delegatarului sau ADI și a oricărei alte persoane care intra în incintele Delegatului. Principiile și metodele privind sănătatea și securitatea în muncă aplicate de Delegat vor fi în conformitate cu Legea.

#### **ARTICOLUL 40 - CONFIDENȚIALITATE**

(1) Părțile convin că prevederile prezentului Contract nu vor fi tratate ca Informații Confidențiale și pot fi dezvăluite fără restricții. În înțelesul prezentului articol prin Parte se va înțelege inclusiv ADI.

(2) Fiecare Parte va păstra confidențiale toate Informațiile Confidențiale primite de la cealaltă Parte în legătură cu prezentul Contract și va face toate eforturile pentru a împiedica salariații și alte persoane aflate în relații de subordonare să dezvăluie astfel de Informații Confidențiale vreunei persoane.

(3) Alineatul (2) de mai sus nu se va aplica:

- a) Nici unei dezvăluiri de informații care este solicitată de către orice persoană care își îndeplinește obligațiile conform prezentului Contract, în scopul îndeplinirii acelor obligații;
- b) oricărei informații cu privire la care o Parte poate demonstra că este deja sau devine general disponibilă și în domeniul public, altfel decât în urma încălcării prezentului Articol;
- c) oricărei dezvăluiri cu scopul de a permite luarea unei decizii de către o Autoritate Competentă sau de către o instanță judecătorească ori tribunal arbitral;
- d) oricărei dezvăluiri care este solicitată în temeiul oricărei cerințe prevăzute de Lege care are efecte asupra Părții care face dezvăluirea sau al regulilor oricărei burse de valori sau Autorității Competente, care are forță juridică obligatorie sau, dacă nu are forță juridică obligatorie, conformarea față de aceasta constituie o practică generală a persoanelor supuse reglementărilor bursei de valori sau ale Autorității Competente respective;
- e) oricărei dezvăluiri de informații care sunt deja în mod legal în posesia Părții ca destinatar, înainte de dezvăluirea acestora de către Partea care face dezvăluirea;
- f) oricărei furnizări de informații către consultanții profesionali ai Părților;
- g) oricărei dezvăluiri de către Delegatar/ADI a unor informații legate de Serviciu și oricărei alte informații care pot fi solicitate în scopul efectuării unui proces de audit, către un delegat ulterior cu privire la Serviciu, inclusiv către consultanții săi, în cazul în care Delegatarul decide organizarea unei noi proceduri pentru atribuirea gestiunii Serviciului;
- h) oricărei înregistrări sau evidențe a Autorizațiilor și înregistrări de proprietate necesare; sau
- i) oricărei dezvăluiri făcute în scopul examinării și certificării conturilor uneia dintre Părți.

(4) Când dezvăluirea este permisă în baza alineatului de mai sus, altfel decât conform literelor b), d), e), g) și h) de mai sus, Partea care furnizează informațiile se va asigura că destinatarul informațiilor este supus aceluiași obligații de confidențialitate ca și cele cuprinse în prezentul Contract.

(5) Delegatul nu va utiliza prezentul Contract sau orice informații emise sau furnizate de sau în numele Delegatarului în legătură cu prezentul Contract altfel decât pentru scopurile prezentului Contract, decât cu acordul scris al Delegatarului.

(6) La sau înainte de Data Încetării, Delegatul se va asigura că toate documentele sau evidențele computerizate aflate în posesia, detenția sau sub controlul său, care conțin informații referitoare la Serviciu sunt transmise Delegatarului.

#### **ARTICOLUL 41 – PROPRIETATE INTELECTUALĂ ȘI DREPTURI DE AUTOR**

(1) Desenele, planurile, specificațiile, instrucțiunile, manualele și alte documente create, produse sau comandate de către Delegat și care se raportează la furnizarea/prestarea Serviciului și drepturile de autor care sunt legate de acesta, precum și toate drepturile de proprietate intelectuală ale Delegatului sunt și vor rămâne proprietatea acestuia. Cu toate acestea, Delegatul se obligă ca, la solicitarea rezonabilă a Delegatarului și în măsura posibilului, să acorde Delegatarului drepturi de utilizare asupra acestora corespunzătoare scopului solicitării, pe baza unui acord scris în acest sens, precizând toate condițiile tehnice, economice, juridice și durata folosirii lor.

(2) De asemenea, metodele și know-how-ul dezvoltate de Delegat sunt și vor rămâne proprietatea exclusivă a Delegatului. Delegatarul se angajează expres să nu divulge acest know-how, în totalitate sau în parte, către terți, oricine ar fi aceștia.

#### **ARTICOLUL 42 – TAXE**

Toate obligațiile fiscale (taxe, impozite etc.) decurgând din prestarea Serviciului sau din activitatea proprie vor fi suportate de către Partea căreia, în conformitate cu Legea, îi incumbă respectiva obligație fiscală.

#### **ARTICOLUL 43 - CHELTUIELI**

Doar dacă nu este altfel stipulat în mod expres în acest Contract, fiecare Parte își va plăti propriile costuri și cheltuieli (inclusiv onorariile și cheltuielile agenților săi, reprezentanților, consilierilor și contabililor) necesare pentru pregătirea, semnarea, îndeplinirea și respectarea termenilor acestui Contract.

#### **ARTICOLUL 44 – CONFLICTUL DE INTERESE**

(1) Delegatul va lua toate măsurile necesare pentru a preveni sau îndepărta orice situație care are sau poate avea ca efect compromiterea executării prezentului Contract în mod obiectiv și imparțial. Astfel de situații pot apărea ca rezultat al intereselor economice, afinităților politice sau naționale, legăturilor de familie sau emoționale ori al altor legături sau interese comune. Oricare ar fi situația, apariția unui conflict de interese trebuie notificată de către Delegat imediat Delegatarului/ADI, în scris.

(2) Delegatul va garanta că personalul său, inclusiv cel de conducere, nu se află într-o situație care poate da naștere unui conflict de interese. Delegatul va înlocui, imediat și fără nici un fel de compensație din partea Delegatarului, orice membru al personalului său care se află într-o astfel de situație.

(3) Delegatarul își rezervă dreptul de a verifica dacă măsurile luate de Delegat în conformitate cu prevederile prezentului Articol sunt adecvate și de a solicita luarea de măsuri suplimentare dacă va considera acest lucru ca fiind necesar.

(4) Delegatul se va abține de la orice legături și relații, comerciale sau de altă natură, care au sau pot avea ca efect compromiterea independenței sale sau a personalului său. În cazul în care Delegatul nu poate menține această independență, Delegatarul are dreptul de a rezilia Contractul, conform

procedurii prevăzute de Articolul 38 (“Rezilierea Contractului”) fără a aduce atingere dreptului Delegatarului de a solicita despăgubiri pentru orice daune suferite ca urmare a acestei situații.

#### **ARTICOLUL 45 – REPREZENTANȚII PĂRȚILOR**

(1) Pentru executarea prezentului Contract, în relația sa cu Delegatarul și cu ADI, Delegatul va numi o persoană ca „Manager de Contract”, care va asigura comunicarea corespunzătoare cu partenerii contractuali.

(2) Delegatarul/ADI va numi de asemenea reprezentanții săi care vor asigura comunicarea cu Delegatul.

(3) Fiecare Parte și ADI sunt îndreptățite să înlocuiască persoanele de contact, coordonatele și adresele menționate în prezentul Contract, cu condiția de a notifica în prealabil cealaltă Parte /celelalte Părți și ADI, după caz. Notificarea se va face în scris și va fi comunicată cu cel puțin 3 (trei) Zile Lucrătoare înainte ca modificarea să devină efectivă. Orice comunicare trimisă la vechile adrese, coordonate sau persoane de contact va fi considerată valabil efectuată dacă Partea care a modificat aceste elemente nu a comunicat corespunzător notificarea prevăzută în prezentul alineat.

#### **ARTICOLUL 46 - COMUNICĂRI**

(1) Orice comunicare între Părți, referitoare la îndeplinirea prezentului Contract, trebuie să fie transmisă în scris, în limba română, la următoarele adrese și în atenția următoarelor persoane:

a) Pentru delegat

În atenția: Manager de Contract, Dl./D-na .....

Adresa: Municipiul Suceava, strada Petru Rareș nr. 52, județul Suceava

Fax: 0230/530304

E-mail: .....

b) Pentru Delegatar/ADI [*Notă: ADI dacă Contractul a fost semnat de ADI, UAT care este delegatar în celelalte cazuri*]

În atenția: Dl./D-na. ....

Adresa: .....

Fax: .....

E-mail: .....

(2) Orice document scris trebuie înregistrat atât în momentul transmiterii, cât și în momentul primirii.

(3) Comunicările între părți se pot face și prin, fax sau e-mail sub condiția confirmării de primire.

(4) Dacă notificarea este transmisă prin poștă, aceasta se va face prin scrisoare recomandată cu confirmare de primire și este considerată ca fiind primită de destinatar la data menționată de oficiul poștal de destinație pe confirmarea de primire.



(5) Dacă notificarea este transmisă prin fax sau e-mail, ea va considerată primită în prima Zi Lucrătoare după data transmiterii.

(6) Notificările orale nu vor fi luate în considerare drept comunicări de vreuna dintre Părți dacă nu sunt confirmate prin una dintre metodele prevăzute în alineatele de mai sus.

#### **ARTICOLUL 47 – DREPTURILE TERȚILOR**

(1) Nici un element din prezentul Contract, fie expres, fie implicit, nu va conferi drepturi sau compensații conform sau în temeiul prezentului Contract vreunei alte persoane, alta decât Părțile și succesorii lor respectivi, nici nu va elibera sau exonera de obligații sau răspundere vreo altă persoană, terță față de vreuna dintre Părți, nici nu va conferi vreun drept de subrogare sau vreun drept de acțiune împotriva vreunei Părți din prezentul Contract.

(2) Fără a aduce atingere prevederilor alineatului precedent, ADI va avea dreptul să exercite în numele și pe seama Delegatarului drepturi contractuale ale acestuia atunci când prezentul Contract stipulează expres aceasta, în temeiul acestei stipulări și pe baza mandatului acordat prin statutul Asociației. Delegatul recunoaște competența ADI de a exercita aceste drepturi astfel cum se stipulează în prezentul Contract.

#### **ARTICOLUL 48 - RENUNȚARE**

(1) Nicio renunțare nu va avea vreun efect juridic decât dacă este expres indicată ca fiind o renunțare și comunicată în scris celeilalte Parți și ADI, conform regulilor de comunicare dintre Părți stipulate la Articolul 46 (“Comunicări”) din Contract, și nicio altă acțiune, fapt sau omisiune nu va putea fi interpretată ca renunțare la vreun drept, termen sau prevedere a din prezentul Contract de către vreuna dintre Părți.

(2) Nici o renunțare făcută de o Parte la orice termen sau condiție din prezentul Contract, o dată sau de mai multe ori, nu va fi considerată sau interpretată ca o renunțare viitoare la același sau la alte termene sau condiții din Contract.

(3) Renunțarea unei Părți de a invoca încălcarea unei clauze contractuale sau a unei obligații de către cealaltă Parte nu va fi interpretată în nicio circumstanță ca renunțare la invocarea viitoarelor încălcări ale aceleași sau ale alte clauze contractuale ori ale aceleași sau ale alte obligații ce către aceeași Parte. Dacă oricare dintre Părți încalcă o obligație contractuală, renunțarea din partea Părții prejudiciate de a invoca dreptul său de a cere executarea obligației contractuale nu va fi interpretată ca o renunțare la dreptul însuși. Neexercitarea sau exercitarea cu întârziere de către una dintre Părți a unui drept conferit de prezentul Contract nu poate fi interpretat ca o renunțare la dreptul respectiv.

#### **ARTICOLUL 49 – NULITATEA CONTRACTULUI ȘI DIVIZIBILITATEA PREVEDERILOR SALE**

(1) Dacă în orice moment ulterior Datei Semnării, orice articol sau prevedere a prezentului Contract sunt declarate de orice instanță de judecată competentă ca fiind nelegale, nule sau ca inaplicabile, conform Legii, respectivul articol sau prevedere nu va avea forță juridică și efect juridic, dar nelegalitatea sau inaplicabilitatea lor nu va avea vreun efect asupra validității și

aplicabilității oricăror alte prevederi ale prezentului Contract, care vor rămâne în continuare valide și aplicabile în măsura permisă de Lege.

(2) Nulitatea sau inaplicabilitate oricărui articol sau oricărei prevederi din prezentul Contract va fi stabilită în conformitate cu Articolul 52 („Legea aplicabilă și soluționarea litigiilor”) din prezentul Contract. Părțile convin să depună toate eforturile pentru a negocia o modificare echitabilă a articolelor sau prevederilor acestui Contract care sunt anulate sau inaplicabile, iar validitatea sau aplicabilitatea celorlalte prevederi ale Contractului nu vor fi afectate prin aceasta.

#### **ARTICOLUL 50 – MENȚINEREA UNOR PREVEDERI DUPĂ DATA ÎNCETĂRII**

Părțile convin ca la încetarea din orice cauze a Contractului, prevederile privind obligațiile Delegatului de menținere a continuității Serviciului pentru o perioadă de maxim 90 (nouăzeci) de Zile, precum și Articolul 52 (“Legea aplicabilă și soluționarea litigiilor”), Articolul 28 (“Răspunderea, penalități și despăgubiri în sarcina Delegatului”), Articolul 32 (“Recuperarea debitelor”), Articolul 40 (“Confidențialitate”), Articolul 42 (“Taxe”), Articolul 51 (“Declarații și garanții”) vor rămâne în vigoare și își vor produce efectele în legătură cu toate aspectele contractuale care pot apărea sau se pot menține în continuare după Data Încetării Contractului.

#### **ARTICOLUL 51 - DECLARAȚII ȘI GARANȚII**

(1) Fără a aduce atingere oricăror garanții sau condiții prevăzute de Lege și în plus față de orice alte declarații și garanții acordate prin clauzele prezentului Contract, Delegatul declară și garantează Delegatarului că cele stipulate în prezentul Articol sunt declarații corecte și complete la Data Semnării și că vor fi corecte și complete la Data Începerii Contractului, precum și pe toată Durata Contractului și vor rămâne astfel după Data Încetării:

- a) Delegatul este o societate legal constituită, conform Legii din România.
- b) Delegatul are puteri depline, autoritatea și capacitatea necesare să semneze și să ducă la îndeplinire prezentul Contract, precum și fiecare dintre celelalte documente care urmează să fie furnizate de către Delegat ulterior Datei Semnării. Prezentul Contract a fost legal autorizat conform tuturor procedurilor interne societare din cadrul Delegatului. Prezentul Contract este, iar celelalte documente și acte ce vor fi furnizate de către Delegat ulterior Datei Semnării vor fi legal și valabil semnate și executate de către Delegat, constituind convenții valide și opozabile Delegatului, ce pot face obiectul executării integrale de către Delegat, conform termenilor acestora.
- c) Pe Durata Contractului actul constitutiv al Delegatului nu va fi modificat sau completat în vreun mod care ar face executarea prezentului Contract nelegală sau în contradicție cu actul constitutiv sau alt document statutar al Delegatului.
- d) Delegatul are capacitatea organizațională și financiară pentru a executa Contractul, pentru a gestiona Serviciul și pentru a-și îndeplini obligațiile sale contractuale și va avea deplina autoritate pentru efectuarea plăților și va plăti toate sumele datorate în baza prezentului Contract, conform prevederilor acestuia.
- e) Prezentul Contract instituie obligații care pot face obiectul executării, acceptate în totalitate de către Delegat.
- f) Nu există nicio acțiune în justiție, în arbitraj, nicio procedură sau proces sau investigație fie judiciară, fie extra-judiciară, pe rol sau iminentă împotriva Delegatului, nici sentințe judecătorești,

hotărâri arbitrare nefavorabile, nici alte proceduri care ar putea avea ca efect împiedicarea Delegatului de a executa obligațiile sale asumate prin prezentul Contract sau care ar putea afecta executarea Contractului, conform obiectivelor stabilite de către Delegatar.

g) Nu s-a produs și nu se va produce nici un eveniment care ar putea constitui o încălcare a obligațiilor Delegatului și care ar putea duce la încetarea prezentului Contract.

h) Încheierea de către Delegat a prezentului Contract și executarea obligațiilor rezultate din prezentul Contract de către Delegat nu contravin, nu vor duce la o încălcare sau neîndeplinire a obligațiilor sale din partea Delegatului conform:

- (i) vreunei Legi aplicabile Delegatului;
- (ii) actului constitutiv sau oricărui document statutar al Delegatului;
- (iii) vreunui contract sau alt document la care Delegatul este parte sau la care Delegatul este obligat sau al cărui obiect sunt orice active, venituri sau garanții ale Delegatului.

i) Toate garanțiile, declarațiile, recunoașterile Delegatului privind obligațiile și responsabilitatea lui în baza prezentului Contract au efect cumulativ și niciuna nu va fi interpretată în mod separat de celelalte.

(2) Fără a aduce atingere oricăror garanții sau condiții prevăzute de Lege și în plus față de orice alte declarații și garanții acordate prin clauzele prezentului Contract, Delegatarul declară și garantează Delegatului că cele stipulate în prezentul Articol sunt declarații corecte și complete la Data Semnării și că vor fi corecte și complete la Data Începerii Contractului, precum și pe toată Durata Contractului și vor rămâne astfel după Data Încetării:

a) Delegatarul are puteri depline, autoritatea și capacitatea necesare să semneze și să ducă la îndeplinire prezentul Contract, precum și fiecare dintre celelalte documente care urmează să fie furnizate de către Delegatar ulterior Datei Semnării.

b) Încheierea prezentului Contract a fost legal aprobată prin hotărâri ale autorităților deliberative ale Delegatarului / tuturor unităților administrativ-teritoriale care constituie Delegatarul și prin hotărâre a adunării generale a ADI, nicio altă aprobare sau formalitate administrativă suplimentară nefiind necesară.

c) Delegatarul are dreptul de a concesiona Delegatului Bunurile de Retur care sunt în proprietatea sa și formează infrastructura Serviciului, precum și să delege Delegatului gestiunea Serviciului pe baze de exclusivitate pentru întreaga Arie a Delegării.

d) Încheierea de către Delegatar a prezentului Contract și executarea obligațiilor rezultate din prezentul Contract de către Delegatar nu contravin, nu vor duce la o încălcare sau neîndeplinire a obligațiilor sale din partea Delegatarului conform:

- i. vreunei Legi aplicabile Delegatarului sau ADI;
- ii. vreunui act administrativ sau decizii judecătorești aplicabile Delegatarului sau ADI;
- iii. vreunui contract sau alt document la care Delegatarul / orice unitate administrativ-teritorială ce constituie Delegatarul este parte sau la care este obligat sau al cărui obiect sunt orice active, venituri sau garanții ale Delegatarului/ vreunei unități administrativ-teritoriale ce constituie Delegatarul.

e) Obligațiile asumate de către Delegatar prin Contract sunt obligații asumate în conformitate cu prevederile legale, valabile, având caracter obligatoriu în baza Legii.

## **ARTICOLUL 52 – LEGEA APLICABILĂ ȘI SOLUȚIONAREA LITIGIILOR**

(1) Părțile convin că acest Contract va fi interpretat și executat conform legilor din România.

(2) În cazul unei dispute sau neînțelegeri privind interpretarea sau executarea Contractului, Părțile vor face toate eforturile necesare pentru a soluționa pe cale amiabilă orice dispută în termen de 30 (treizeci) de Zile (sau o perioadă mai lungă dacă Părțile convin astfel) din momentul în care una dintre Părți a comunicat în scris celeilalte Părții existența unei dispute și obiectul acesteia. Dacă disputa nu poate fi soluționată pe cale amiabilă, atunci oricare dintre Părți poate notifica în scris despre imposibilitatea ajungerii la o soluție și în urma acestei notificări fie Parte care a trimis notificarea, fie Partea notificată poate supune spre soluționare disputa în fața instanțelor judecătorești competente din România.

Prezentul Contract este încheiat în limba română, în 2 (două) exemplare originale, câte unul pentru fiecare Parte.

**DELEGATAR,**

**A.D.I. “Ecoproces” Botoșani**

**Președinte,**

**ing. Costică Macaleși**

**Director executiv,**

**ing. Ovidiu Aparaschivei**

**Consilier juridic,**

**jr. Felicia Maxim**

**DELEGAT,**

**S.C. Florconstruct S.R.L. Suceava**

**Lider Asociere**

**Administrator,**

**Florea Vasile**

**Asocierea S.C. Florconstruct S.R.L. Suceava &  
S.C. Fritehnic S.R.L. Suceava & S.C. Ritmic  
Com S.R.L. Suceava conform Acord de  
Asociere - număr de autentificare ..... din**

.....

## **Regulament de Salubritate**

*REGULAMENT de organizare si functionare a serviciului public de salubritate din judetul Botosani pentru urmatoarele activitati, conform Legii 101 / 2006:*

- *colectarea separată și transportul separat al deșeurilor municipale și al deșeurilor similare provenind din activități comerciale din industrie și instituții, inclusiv fracții colectate separat, fără a aduce atingere fluxului de deșeuri de echipamente electrice și electronice, baterii și acumulatori;*
- *organizarea prelucrării, neutralizării și valorificării materiale și energetice a deșeurilor;*
- *colectarea și transportul deșeurilor provenite din locuințe, generate de activități de reamenajare și reabilitare interioară și/sau exterioară a acestora;*
- *operarea/administrarea stațiilor de transfer pentru deșeurile municipale și deșeurile similare;*
- *sortarea deșeurilor municipale și a deșeurilor similare în stațiile de sortare;*
- *administrarea depozitelor de deșeuri și/sau a instalațiilor de eliminare a deșeurilor municipale și a deșeurilor similare;*

CUPRINS:

**Capitolul 1- DISPOZITII GENERALE**

SECTIUNEA 1 – Domeniu de aplicare;

SECTIUNEA 2 - Accesul la Serviciu

SECTIUNEA 3 - Documentația tehnică

SECTIUNEA 4 - Îndatoririle personalului operativ

**Capitolul 2- ASIGURAREA SERVICIULUI SI CONDITIILE DE FUNCTIONARE**

SECTIUNEA 1 - Colectarea separată și transportul separat al deșeurilor municipale și al deșeurilor similare provenind din activități comerciale din industrie și instituții, inclusiv fracții colectate separat, fără a aduce atingere fluxului de deșeurii de echipamente electrice și electronice, baterii și acumulatori.

SECTIUNEA 2 - Colectarea și transportul deșeurilor provenite din locuințe, generate de activități de reamenajare și reabilitare interioară și/sau exterioară a acestora

SECTIUNEA 3 - Organizarea prelucrării, neutralizării și valorificării materiale și energetice a deșeurilor

SECTIUNEA 4 - Administrarea depozitelor de deșeurii și/sau a instalațiilor de eliminare a deșeurilor municipale și a deșeurilor similare

SECTIUNEA 5 - Sortarea deșeurilor municipale și a deșeurilor similare în stațiile de sortare

SECTIUNEA 6 - Operarea / administrarea stațiilor de transfer pentru deșeurile municipale și deșeurile similare

SECTIUNEA 7 - Sortarea deșeurilor de către producători

SECTIUNEA 8 - Depozitarea deșeurilor în Centrele de colectare

**Capitolul 3 – DREPTURI SI OBLIGATII**

SECTIUNEA 1 Drepturile si obligațiile operatorilor serviciului de salubritate

SECTIUNEA 2 Drepturile si obligațiile utilizatorilor

**Capitolul 4 –DETERMINAREA CANTITATILOR SI VOLUMULUI DE LUCRARI PRESTATE**

**Capitolul 5 INDICATORI DE PERFORMANTA SI DE EVALUARE A SERVICIULUI**

**Capitolul 6 DISPOZITII TRANZITORII SI FINALE**

**Capitolul 7 TERMENII SI NOTIUNILE UTILIZATE**

# Capitolul 1 Dispoziții generale

---

## *SECȚIUNEA 1 - Domeniul de aplicare*

### **Art. 1.**

1) Prevederile prezentului regulament se aplica serviciului public de salubritate a județului Botoșani (care va fi denumit în continuare *Serviciul*), înființat și organizat pentru satisfacerea nevoilor populației, ale instituțiilor publice și ale operatorilor economici de pe teritoriul județului respectiv următoarele activități:

- colectarea separată și transportul separat al deșeurilor municipale și al deșeurilor similare provenind din activități comerciale din industrie și instituții, inclusiv fracții colectate separat, fără a aduce atingere fluxului de deșeuri de echipamente electrice și electronice, baterii și acumulatori;
- organizarea prelucrării, neutralizării și valorificării materiale și energetice a deșeurilor;
- colectarea și transportul deșeurilor provenite din locuințe, generate de activități de reamenajare și reabilitare interioară și/sau exterioară a acestora;
- operarea/administrarea stațiilor de transfer pentru deșeurile municipale și deșeurile similare;
- sortarea deșeurilor municipale și a deșeurilor similare în stațiile de sortare;
- administrarea depozitelor de deșeuri și/sau a instalațiilor de eliminare a deșeurilor municipale și a deșeurilor similare;

Celelalte activități ale serviciului de salubritate, vor fi organizate la nivel local potrivit deciziei fiecărei unități administrativ-teritoriale.

2) Prezentul regulament stabilește cadrul juridic privind desfășurarea *Serviciului*, definind modalitățile și condițiile ce trebuie îndeplinite pentru asigurarea *Serviciului*, indicatorii de performanță, condițiile tehnice, raporturile dintre operator și utilizator, având la baza următoarele acte normative:

- Legea nr. 51/2006 privind serviciile comunitare de utilități publice, cu modificările și completările ulterioare;
- Legea nr. 101/2006 privind serviciile de salubritate a localităților, cu modificările și completările ulterioare;
- Legea 211/2011, privind regimul deșeurilor;
- Ordinul ANRSC nr. 110/2007 privind aprobarea Regulamentului-cadru al serviciului de salubritate a localităților;

3) Prevederile prezentului regulament se aplica și la: exploatarea și întreținerea utilajelor și echipamentelor din Sistemul Integrat de Management al Deșeurilor, cu urmărirea tuturor cerințelor legale specifice în vigoare.

4) Operatorul *Serviciului*, indiferent de forma de proprietate și de modul în care este organizată gestiunea *Serviciului* se va conforma prevederilor prezentului regulament.

5) Condițiile tehnice și indicatorii de performanță prevăzuți în prezentul regulament au caracter minimal. Consiliul Județean Botoșani sau Asociația de Dezvoltare Intercomunitară Ecoproces Botoșani (ADI), poate aproba ulterior și alți indicatori de performanță sau condiții tehnice pentru *Serviciu*, pe baza unor studii de specialitate, după dezbaterile publice a acestora.

Asociația de dezvoltare intercomunitară ADI Ecoproces Botoșani, (denumită în continuare ADI), s-a constituit în baza contractului de asociere încheiat între toate unitățile administrativ teritoriale din județul Botoșani respectiv, 2 municipii, 5 orașe, și 71 de comune, împreună cu

Consiliul Județean Botosani, la data de 19.10.2009. Contractul de asociere s-a încheiat în scopul realizării proiectului de interes comun "Sistem integrat de management al deșeurilor din Județul Botosani" în vederea realizării proiectului și gestiunii activităților specifice privind colectarea, transportul și depozitarea deșeurilor de tip municipal.

Partile contractului de asociere au înființat ADI ECOPROCES Botosani, cu obiect de activitate serviciul de salubritate, fiind persoana juridică de drept privat cu statut de utilitate publică, conform prevederilor Legii nr. 215/2001 a administrației locale, Legii nr. 51/2006, a serviciilor comunitare de utilitate publică, HG nr. 855/2008, pentru aprobarea actelor constitutive cadru ale Asociațiilor de Dezvoltare Intercomunitară cu obiect de activitate „serviciul de utilitate publică” și ale OG nr. 26/2000, cu privire la asociații și fundații, în scopul derulării proiectului și furnizării în comun a serviciilor prin gestiune delegată.

ADI s-a constituit în temeiul unui statut și al unui act constitutiv aprobat de fiecare dintre membrii săi, prin hotărâri ale Consiliului Județean Botoșani și ale consiliilor locale. Conducerea ADI are în structură, Adunarea Generală ca organ de conducere, Președintele, Consiliul Director și Comisia de cenzori.

Pe baza mandatului dat de fiecare unitate administrativ-teritorială în parte, către ADI aceasta din urmă, poate delega gestiunea serviciului public de salubritate în numele și pe seama unităților administrativ-teritoriale din Județul Botosani.

Județul Botosani a fost împărțit în 5 zone de transfer, astfel cum este prezentat în **Anexa 2** la prezentul regulament.

Operatorii colectori din zonele 1, 2, 3 și 5 vor transporta deșeurile menajere mixte și reciclabile la stațiile de transfer aferente fiecărei zone, unde vor fi preluate de operatorul stației de transfer. Excepție de la această regulă face operatorul de colectare din zona IV care transportă deșeurile colectate din unitățile administrativ-teritoriale arondate acestei zone direct la centrul de management al deșeurilor (CMID) de la Stăuceni.

La preluare, deșeurile vor fi cântărite, iar pe baza cantitatilor de deșeuri predate la stațiile de transfer, operatorul de colectare va factura serviciile către autoritățile administrației publice locale ale fiecărei unități administrativ-teritoriale arondate zonei de transfer, pe baza unei situații întocmite de către ADI în funcție de cantitatea de deșeuri înregistrată la stația de transfer, rata de generare și populația fiecărei unități administrativ-teritoriale. Plata facturilor se face numai după confirmarea datelor furnizate de către operator autorității contractante prin rapoartele lunare.

Deșeurile vor fi preluate de la stațiile de transfer de către operatorul CMID Stăuceni, care va asigura și transportul acestora de la stațiile de transfer la CMID.

Operatorul CMID va presta activitățile de sortare și depozitare a deșeurilor, inclusiv administrarea depozitului și valorificarea deșeurilor reciclabile, cu o singură excepție, respectiv, deșeurile de sticlă vor fi valorificate de către operatorii de colectare direct către reciclator.

ADI, în calitate de mandatar/reprezentant al unităților administrativ-teritoriale, are responsabilități în principal în ceea ce privește delegarea gestiunii Serviciului și monitorizarea activităților Serviciului prezentate la art. 2, lit.a)-c), iar Județul Botosani, prin Consiliul Județean Botosani, este responsabil pentru delegarea gestiunii și pentru monitorizarea activităților de la art. 2 lit. d)-f), cu excepția cazului în care acestea nu sunt delegate ADI.

Pentru evaluarea gradului de îndeplinire a indicatorilor la nivel județean, este necesară centralizarea datelor rezultate din monitorizarea contractelor de operare la nivelul județului. Evaluarea se va realiza de către ADI împreună cu UMP din cadrul CJ Botosani, pe baza



raportărilor specifice și a rapoartelor de monitorizare anuală aferente tuturor contractelor de colectare, transport, sortare, tratare și depozitare din județ.

#### **Art. 2.**

Prezentul regulament se aplica următoarelor activități ale *Serviciului*:

- a) colectarea separată și transportul separat al deșeurilor municipale și al deșeurilor similare provenind din activități comerciale din industrie și instituții, inclusiv fracții colectate separat, fără a aduce atingere fluxului de deșeuri de echipamente electrice și electronice, baterii și acumulatori;
- b) organizarea prelucrării, neutralizării și valorificării materiale și energetice a deșeurilor;
- c) colectarea și transportul deșeurilor provenite din locuințe, generate de activități de reamenajare și reabilitare interioară și/sau exterioară a acestora;
- d) operarea/administrarea stațiilor de transfer pentru deșeurile municipale și deșeurile similare;
- e) sortarea deșeurilor municipale și a deșeurilor similare în stațiile de sortare;
- f) administrarea depozitelor de deșeuri și/sau a instalațiilor de eliminare a deșeurilor municipale și a deșeurilor similare;

#### **Art. 3.**

Modul de organizare și funcționare a *Serviciului* trebuie să se realizeze pe baza următoarelor principii:

- a) protecția sănătății populației;
- b) autonomia locală și descentralizarea serviciilor;
- c) responsabilitatea față de cetățeni;
- d) conservarea și protecția mediului înconjurător;
- e) asigurarea calității și continuității serviciului;
- f) tarifarea echitabilă, corelată cu calitatea și cantitatea serviciului prestat;
- g) nediscriminarea și egalitatea de tratament al utilizatorilor;
- h) transparența, consultarea și antrenarea în decizii a cetățenilor;
- i) administrarea corectă și eficientă a bunurilor din proprietatea publică sau privată a unităților administrativ-teritoriale și a banilor publici;
- j) securitatea serviciului;
- k) dezvoltarea durabilă.

#### **Art. 4.**

1) *Serviciul* se realizează prin intermediul unei infrastructuri specifice care, împreună cu utilajele de colectare și transport al deșeurilor, formează sistemul public de salubritate a localităților, denumit în continuare sistem de salubritate.

2) Sistemul de salubritate este alcătuit dintr-un ansamblu tehnologic și funcțional, care cuprinde construcții, instalații și utilaje specifice destinate prestării serviciului de salubritate, precum:

- a) puncte de colectare separată a deșeurilor;
- b) stațiile de transfer de la Dororhoi, Saveni, Stefanesti, Flamanzi, prezentate în **Anexa 2**, la prezentul regulament.
- c) stația de sortare a deșeurilor din cadrul CMID Stauceni;
- d) baze garare și întreținere a autovehiculelor specifice serviciului de salubritate;
- e) depozitul de deșeuri din cadrul CMID Stauceni;
- f) mijloace de transport, containere pentru colectare deșeuri.

**Art. 5.**

*Serviciul* trebuie să îndeplinească, la nivelul utilizatorilor, indicatorii de performanță aprobați de Consiliul Județean/ADI pe baza indicatorilor de performanță cadru, conform **Anexei 1** la prezentul regulament.

**SECTIUNEA 2 - Accesul la Serviciu**

**Art. 6.**

- 1) Toți utilizatorii, persoane fizice sau juridice, de pe teritoriul județului Botoșani, unde este organizat *Serviciul*, au garantat dreptul de a beneficia de acesta.
- 2) Utilizatorii au drept de acces, fără discriminare, la informațiile publice privind *Serviciul*, la indicatorii de performanță ai *Serviciului*, la structura tarifară și la clauzele contractuale ale contractului de delegare.
- 3) Operatorul *Serviciului* este obligat ca prin modul de prestare să asigure protecția sănătății publice, utilizând numai mijloace și utilaje corespunzătoare cerințelor autoritatilor competente din domeniul sănătății publice și al protecției mediului.
- 4) Operatorul *Serviciului* este obligat să asigure continuitatea acestuia conform programului aprobat de Consiliul Județean / ADI, cu excepția cazurilor de forță majoră care vor fi menționate în contractul de delegare..

**SECTIUNEA 3 - Documentația tehnică**

**Art. 7.**

- 1) Prezentul regulament stabilește documentația tehnică minimă pentru toți operatorii care asigură *Serviciul*, pe raza administrativ-teritorială a județului Botoșani.
- 2) Regulamentul stabilește documentele necesare exploatării, precum și modul de întocmire, actualizare, păstrare și manipulare a acestor documente.
- 3) Detalierea prevederilor prezentului regulament privind modul de întocmire, păstrare și reactualizare a evidenței tehnice se va face prin proceduri de exploatare specifice principalelor tipuri de instalații.

**Art. 8.**

- 1) Fiecare operator va avea și va actualiza, în funcție de specificul activității de salubritate prestate, următoarele documente:
  - a) actele de proprietate sau contractul prin care s-a făcut delegarea gestiunii;
  - b) planul cadastral și situația terenurilor din aria de deservire;
  - c) planurile generale cu amplasarea construcțiilor și instalațiilor aflate în exploatare, actualizate cu toate modificările sau completările;
  - d) planurile clădirilor sau construcțiilor speciale, având notate toate modificările sau completările la zi;
  - e) cărțile tehnice ale construcțiilor;
  - f) documentația tehnică a utilajelor și instalațiilor și, după caz, autorizațiile de punere în funcțiune a acestora;
  - g) procese-verbale de constatare în timpul execuției și planurile de execuție ale părților de lucrări sau ale lucrărilor ascunse;
  - h) proiectele de execuție a lucrărilor, cuprinzând memoriile tehnice, breviarele de calcul, devizele pe obiecte, devizul general, planurile și schemele instalațiilor și rețelelor etc;

- i) documentele de recepție, preluare și terminare a lucrărilor cu:
    - 1. procese-verbale de măsurători cantitative de execuție;
    - 2. procese-verbale de verificări și probe, inclusiv probele de performanță și garanție, buletinele de verificări, analiză și încercări;
    - 3. procese-verbale de realizare a indicatorilor tehnico-economici;
    - 4. procese-verbale de punere în funcțiune;
    - 5. lista echipamentelor montate în instalații, cu caracteristicile tehnice;
    - 6. procesele-verbale de preluare ca mijloc fix, în care se consemnează rezolvarea neconformităților și a remediilor;
    - 7. documentele de aprobare a recepțiilor și de predare în exploatare;
  - j) schemele de funcționare a instalațiilor, planurile de ansamblu, desenele de detaliu actualizate conform situației de pe teren, planurile de ansamblu și de detaliu ale fiecărui agregat și/sau ale fiecărei instalații, inclusiv planurile și cataloagele pieselor de schimb;
  - k) instrucțiunile producătorilor/furnizorilor de echipament sau ale organizației de montaj privind manipularea, exploatarea, întreținerea și repararea echipamentelor și instalațiilor, precum și cărțile/fișele tehnice ale echipamentelor principale ale instalațiilor;
  - l) normele generale și specifice de protecție a muncii aferente fiecărui echipament, fiecărei instalații sau fiecărei activități;
  - m) planurile de dotare și amplasare cu mijloace de stingere a incendiilor, planul de apărare a obiectivului în caz de incendiu, calamități sau alte situații excepționale;
  - n) regulamentul de organizare și funcționare și atribuțiile de serviciu pentru întreg personalul;
  - o) avizele și autorizațiile legale de funcționare pentru clădiri, laboratoare, instalații de măsură, inclusiv cele de protecție a mediului, obținute în condițiile legii;
  - p) inventarul instalațiilor și liniilor electrice conform instrucțiunilor în vigoare;
  - q) instrucțiuni privind accesul în incintă și instalații;
  - r) documentele referitoare la instruirea, examinarea și autorizarea personalului; s) registre de control, de sesizări și reclamații, de dare și retragere din exploatare, de admitere la lucru etc.;
  - s) bilanțul de proiect și rezultatele bilanțurilor periodice întocmite conform prevederilor legale, inclusiv bilanțul de mediu.
- 2) Documentațiile referitoare la construcții energetice se vor întocmi, completa și păstra conform normelor legale referitoare la „Cartea tehnică a construcției”.

**Art. 9.**

- 1) Consiliul Județean Botoșani/ADI „ECOPROCES”, precum și operatorii care au primit în gestiune delegată Serviciul, au obligația să-si organizeze o arhivă tehnică pentru păstrarea documentelor de bază prevăzute la art. 9 alin. 1, organizată astfel încât să poată fi găsit orice document cu ușurință, la cererea autorităților de inspecție.
- 2) La încheierea activității, operatorul va preda CJ/ADI, pe baza de proces-verbal, întreaga arhivă pe care si-a constituit-o, fiind interzisă păstrarea de către acesta a vreunui document original sau copie.
- 3) Fiecare document va avea anexat un borderou în care se vor menționa:
  - a) data întocmirii documentului;
  - b) numărul de exemplare originale;
  - c) calitatea celui care a întocmit documentul;
  - d) numărul de copii executate;
  - e) necesitatea copierii, numele, prenumele și calitatea celui care a primit copii ale documentului, numărul de copii primite și calitatea celui care a aprobat copierea;
  - f) data fiecărei revizii sau actualizări;
  - g) calitatea celui care a întocmit revizia/actualizarea și calitatea celui care a aprobat;
  - h) data de la care documentul revizuit/actualizat a intrat în vigoare;

- i) lista persoanelor cărora li s-au distribuit copii de pe documentul revizuit/actualizat;
- j) lista persoanelor care au restituit la arhiva documentul primit anterior revizuirii/modificării.

#### **SECȚIUNEA 4 - Îndatoririle personalului operativ**

##### **Art. 10.**

1) Personalul de deservire operativă se compune din toți salariații care deservește activitățile aferente Sistemului de Management Integrat al Deșeurilor (SMID), destinate prestării *Serviciului* având ca sarcină principală supravegherea sau asigurarea prestării în mod nemijlocit a activităților contractate.

2) Subordonarea pe linie operativă și tehnico-administrativă, precum și obligațiile, drepturile și responsabilitățile personalului de deservire operativă se trec în fișa postului și în procedurile operaționale.

3) Locurile de muncă în care este necesară desfășurarea activității se stabilesc de operator în procedurile proprii în funcție de:

- a) gradul de periculozitate a locului de muncă;
- b) gradul de automatizare a utilajelor și echipamentelor;
- c) gradul de siguranță necesar în asigurarea *Serviciului*;
- d) necesitatea supravegherii utilajelor și activităților.

##### **Art. 11.**

În timpul prestării *Serviciului*, personalul trebuie să asigure funcționarea activităților contractate, în conformitate cu regulamentele de exploatare, instrucțiunile/procedurile tehnice interne, graficele/diagramele de lucru și dispozițiile personalului ierarhic superior pe linie operativă sau tehnico-administrativă.

## Capitolul 2 Asigurarea „Serviciului” și condițiile de funcționare

---

**SECȚIUNEA 1 - Colectarea separată și transportul separat al deșeurilor municipale și al deșeurilor similare provenind din activități comerciale din industrie și instituții, inclusiv fracții colectate separat, fără a aduce atingere fluxului de deșuri de echipamente electrice și electronice, baterii și acumulatori.**

### Art. 12.

Operatorul care colectează, transportă, tratează, stochează sau depozitează deșuri trebuie să cunoască:

- tipul și cantitatea de deșuri care urmează să fie eliminate;
- cerințele tehnice generale;
- măsurile de precauție necesare;
- informațiile privind originea, destinația și tratarea deșeurilor, precum și tipul și cantitatea de deșuri, date care trebuie prezentate, la cerere, autorităților competente.

### Art. 13.

Prestarea serviciului de salubritate privind colectarea și transportul deșeurilor municipale trebuie realizată în astfel de condiții încât să se asigure:

- protejarea sănătății populației;
- protecția mediului înconjurător;
- menținerea curățeniei și crearea unei estetici corespunzătoare a localităților;
- conservarea resurselor naturale prin reducerea cantității de deșuri și reciclarea acestora.

### Art. 14.

1) Persoanele fizice și juridice producătoare de deșuri municipale trebuie să realizeze activitatea de precollectare, potrivit specificului locului de producere a deșeurilor, în condiții salubre, în spații special amenajate și prin sistemele propuse și asigurate de operatorul de salubritate care organizează activitatea de colectare a deșeurilor de acest tip.

2) Precollectarea se va realiza selectiv, pe tipuri de deșuri municipale, în recipiente de culori diferite, aferente fiecărui tip de deșeu, puse la dispoziție de către Consiliul Județean Botoșani / Membrii ADI sau care vor fi puse la dispoziție contra cost. Acestea pot fi asigurate și de către operator dacă se va impune, cu aprobarea prealabilă a ADI iar valoarea acestora va fi recuperată prin tarif.

Precollectarea deșeurilor se va face pe platforme special amenajate. O unitate-platformă este o parte din platformă alocată unui singur container de 1,1 m<sup>3</sup>. 1 container va deservi 120 de locuitori în mediul urban, respectiv 90 de locuitori în mediul rural. Acolo unde densitatea populației este foarte mică (mai puțin de 7 locuitori/ha), se vor amplasa mai multe containere, pentru a se evita o distanță exagerată între locuințe și cel mai apropiat container (preferabil mai mică de 200 m). În vederea realizării activității de colectare, operatorul care asigură activitatea de colectare și transport se va asigura că în punctele amenajate recipientele de colectare au capacitatea de înmagazinare corelată cu numărul de utilizatori arondați și cu ritmicitatea de ridicare în funcție de frecvența stabilită asigurând condiții de acces ușor pentru autovehiculele destinate colectării.

3) Punctele de colectare sunt echipate cu containere de 1,1 m<sup>3</sup>. Sunt prevăzute containere separate pentru (1) hârtie și carton (doar în mediul urban), (2) plastic și metal și (3) sticlă

(culori neseperate). Containerul pentru deșeurile de hârtie va colecta și hârtia ce nu provine din ambalaje, în scopul micșorării suprafeței de depozitare a hârtiei și al îmbunătățirii calității amestecului de hârtie. Containerele vor fi colorate diferit față de containerele pentru deșeurile reziduale, pentru a transmite astfel un semnal vizual clar utilizatorilor în privința diverselor tipuri de deșeuri colectate separat. Containerele vor avea capace diferite, corespunzător tipului de deșeuri colectate. Containerele vor avea sistem de încuiere, pentru a nu fi furate. Cele din metal vor fi utilizate pentru fracțiile de sticlă, ceea ce va mări sarcina utilă. *(Containerele și recipientele folosite pentru colectarea separată a diferitelor tipuri de materiale conținute în deșeurile municipale și asimilabile acestora vor fi inscripționate cu denumirea materialului/materialelor pentru care sunt destinate și marcate în diverse culori prin vopsire sau aplicare de folie adezivă, conform prevederilor Ordinului nr. 1.281/2005 al ministrului mediului și gospodăririi apelor, respectiv nr. 1.121/2006 al ministrului administrației și internelor.)*

4) Frațiunea biodegradabilă din deșeurile municipale și asimilabile acestora va fi colectată separat în containere sau recipiente special destinate acestui scop și vor fi transportate și predate separat.

5) Deșeurile specifice predominant vegetale, în mediul rural și urban-case, vor fi compostate în mod individual de către utilizatori prin unități de compostare individuale, iar cele din mediul urban, pre colectate din parcuri, curți și grădini, se transportă în vederea reciclării prin compostare la stația de compostare sau compostarea este realizată în situ, până la realizarea stației de compostare.

5) Deșeurile rezultate din îngrijiri medicale acordate la domiciliul pacientului sau cele rezultate din activitatea de îngrijiri medicale acordate în cabinete medicale amplasate în condominii au același regim cu cel al deșeurilor periculoase rezultate din activitatea medicală, conform reglementărilor legale specifice. Persoanele care își administrează singure tratamente injectabile la domiciliu și cadrele medicale care aplică tratamente la domiciliu sunt obligate să colecteze deșeurile rezultate în recipiente cu pereți rezistenți (cutii din carton, cutii din metal etc.), pe care le vor depune la cea mai apropiată unitate de asistență medicală publică, care are obligația de a le primi. Cabinetele medicale vor respecta legislația specifică în domeniu. Se interzice depunerea deșeurilor rezultate din îngrijiri medicale în containerele de colectare a deșeurilor municipale.

6) Deșeurile agricole, rezultate din amenajări în gospodării particulare care nu se asimilează cu fermele zootehnice, se neutralizează prin compostare în amenajări proprii, care nu poluează mediul și nu produc disconfort, amplasate la cel puțin 10 m de locuințe, în incinta gospodăriei. Se interzice transportul deșeurilor agricole pe drumurile aparținând domeniului public de persoane fizice sau juridice, cu excepția operatorilor serviciului de salubritate.

#### **Art. 15.**

1) Colectarea deșeurilor municipale se face numai în recipiente închise cu capac, respectiv eurocontainere de 1,1 mc amplasate pe platforme special amenajate..

2) În funcție de sistemul de pre colectare adoptat prin contract, colectarea se va realiza separat, conform prevederilor art. 14 alin. 2.

3) Containerele și recipientele folosite pentru colectarea separată a diferitelor tipuri de materiale conținute în deșeurile municipale și asimilabile acestora vor fi inscripționate cu denumirea materialului/materialelor pentru care sunt destinate și marcate în diverse culori prin vopsire sau aplicare de folie adezivă, conform prevederilor Ordinului nr. 1.281/2005 al ministrului mediului și gospodăririi apelor, respectiv nr. 1.121/2006 al ministrului administrației și internelor.

4) În vederea realizării activității de colectare, operatorul care asigură activitatea de colectare și transport va dota punctele amenajate în acest scop, conform legii, cu recipiente de colectare, iar în cazul în care acestea sunt dotate să se asigure de buna lor funcționare, iar în caz de defectare să asigure înlocuirea acestora cu recipiente de colectare similari.

#### **Art. 16.**

1) Operatorul împreună cu unitățile administrativ-teritoriale, membre ADI, au obligația să identifice toți producătorii de deșeuri din aria administrativă, indiferent de natura acestor deșeuri, și să acționeze în vederea creării facilităților necesare activității de precollectare și colectare.

2) Consiliile locale arondate proiectului, incluse în ADI, vor institui taxe speciale în cazul prestațiilor de care beneficiază producătorii de deșeuri individuali fără contract și obligația acestora de a achita operatorului de salubritate contravaloarea serviciilor prestate pentru aceștia.

3) Operatorul are obligația, în condițiile alin.(2), de a colecta și din spațiile de colectare aparținând producătorilor de deșeuri din sectorul Comercial, Industrial și Instituțional (CII), chiar dacă aceștia nu au contract de prestare încheiat cu acesta.

#### **Art. 17.**

1) Punctele de colectare vor fi dotate de către operatorul de salubritate cu recipiente marcate în culorile stabilite de actele normative în vigoare, având capacitatea de înmagazinare corelată cu numărul de utilizatori arondați și cu ritmicitatea de ridicare, asigurând condiții de acces ușor pentru autovehiculele destinate colectării.

2) Containerele și recipientele folosite pentru colectarea separată a diferitelor tipuri de materiale conținute în deșeurile municipale și asimilabile acestora vor fi inscripționate cu denumirea materialului/materialelor pentru care sunt destinate și marcate în diverse culori prin vopsire sau aplicare de folie adezivă, conform prevederilor Ordinului nr. 1.281/2005 al Ministrului Mediului și Gospodăririi Apelor, respectiv nr. 1.121/2006 al Ministrului Administrației și Internelor. În vederea prevenirii utilizării fără drept a recipientelor de colectare a deșeurilor municipale, acestea vor fi inscripționate cu un marcaj de identificare realizat astfel încât să nu poată fi șters fără ca prin această operație să nu rămână urme vizibile.

3) Operatorul va suplimenta capacitatea de înmagazinare sau ritmicitatea, inclusiv prin mărirea numărului de recipiente sau containere, în cazul în care se dovedește că volumul acestora este insuficient și se depozitează deșeuri municipale în afara lor.

4) Menținerea în stare salubră, ventilarea, deratizarea, dezinsecția și dezinsecția punctelor de colectare revin operatorului, în cazul când acestea sunt amplasate pe domeniul public și persoanelor fizice și/sau juridice, în cazul în care acestea se află în spații aparținând utilizatorului.

5) Pentru grupuri de gospodării individuale sau condominii care nu sunt prevăzute cu tobogan pentru evacuarea deșeurilor, spațiile de colectare exterioare puse la dispoziție de unitatea administrativ teritorială, se amenajează astfel încât să permită amplasarea numărului necesar de recipiente care să asigure capacitatea de depozitare, corelată cu ritmicitatea de ridicare. Aceste spații vor fi împrejmuite și amplasate în locuri care să permită accesul ușor al autovehiculelor de colectare. Stabilirea locului de amplasare a platformei de depozitare a deșeurilor municipale pe domeniul public se va face astfel încât distanța până la ferestrele spațiilor cu destinație de locuință să fie mai mare de 5 m.

6) Platformele spațiilor necesare colectării deșeurilor, care se vor realiza prin grija unităților administrativ-teritoriale, vor fi în mod obligatoriu betonate sau asfaltate și, în cazul în care nu

sunt asigurate condiții de scurgere a apei provenite din exfiltrații sau a celei meteorice, vor fi prevăzute cu rigole de preluare, racordate la rețeaua de canalizare sau la cămine de colectare etanșe, care vor fi golite periodic prin grija operatorului.

7) Operatorul va urmări starea de etanșitate a recipientelor de colectare, urmând a le înlocui imediat pe cele care s-au deteriorat.

#### **Art. 18.**

1) Colectarea deșeurilor neselectate sau predominant organice din deșeurile municipale și a celor biodegradabile, după caz, în funcție de sezon și de categoria utilizatorului, se realizează astfel:

Frecvența de colectare a deșeurilor municipale din mediul urban va fi de 6 ori/săptămână, iar din mediul rural de 2 ori/săptămână.

2) Intervalul între două colectări prevăzut la alin. (1) poate fi modificat cu avizul autorității de sănătate publică teritorială.

3) Colectarea deșeurilor în mod selectiv se va realiza la intervalul de timp stabilit de operator împreună cu Consiliul Județean/ADI, în funcție de cantitățile colectate și de volumul recipientelor de colectare.

4) Numărul de recipiente de colectare a deșeurilor municipale este stabilit conform Caietului de Sarcini

#### **Art. 19.**

Colectarea deșeurilor selecționate se realizează la un interval de timp stabilit de operator împreună cu unitatea administrativ teritorială, instiintand despre aceasta ADI. Containerele pentru deșuri reciclabile vor fi ridicate astfel: o dată sau de două ori pe săptămână (mediul urban) și o dată la două săptămâni (mediul rural). Containerele pentru deșuri reziduale vor fi ridicate de 6 ori/săptămână (în mediul urban) sau de 2 ori/săptămână (în mediul rural). Pentru a asigura colectarea în totalitate a deșeurilor și a evita depozitarea ilegală, se va suplimenta numărul containerelor amplasate în puncte cu acces adecvat pe șosea situate în apropierea locuințelor din zone îndepărtate sau inaccesibile; astfel, producătorii de deșuri vor putea să ducă deșeurile la aceste puncte mai ușor accesibile.

#### **Art. 20.**

Colectarea deșeurilor municipale se poate face în următoarele moduri:

- a) colectarea ermetică în autovehicule compactoare;
- b) colectarea în containere închise;
- c) colectarea prin schimb de recipiente;
- d) colectarea realizată prin selectare în saci/pungi de plastic asigurați de operator;
- e) alte sisteme care îndeplinesc condițiile impuse prin normele igienico-sanitare și de protecție a mediului.

#### **Art. 21.**

1) Colectarea deșeurilor municipale se efectuează folosindu-se doar autovehicule special echipate pentru transportul acestora.

2) Vehiculele vor fi încărcate astfel încât deșeurile să nu fie vizibile și să nu existe posibilitatea împrăștierei lor pe calea publică. Fiecărui vehicul i se va asigura personalul necesar pentru executarea operațiunilor specifice, în condiții de siguranță și de eficiență.



3) Încărcarea deșeurilor municipale în autovehiculele transportatoare se face direct din recipiente. Este interzisă descărcarea recipientelor pe sol în vederea încărcării acestora în autovehicule.

4) Personalul care efectuează colectarea este obligat să manevreze recipientele astfel încât să nu se producă praf, zgomot sau să se răspândească deșeuri în afara autovehiculelor de transport. După golire recipientele vor fi așezate în locul de unde au fost ridicate.

5) În cazul deteriorării unor recipiente, pungi/saci de plastic și al împrăștierei accidentale a deșeurilor în timpul operațiunii de golire, personalul care execută colectarea este obligat să încarce întreaga cantitate de deșeuri în autovehicul, astfel încât locul să rămână curat, fiind dotat corespunzător pentru această activitate.

6) Personalul care execută colectarea este obligat să încarce în autovehicule întreaga cantitate de deșeuri existente la punctele de colectare, lăsând locul curat și măturat, chiar dacă există deșeuri municipale amplasate lângă containerele de colectare.

În cazul în care în/lângă recipientele sau containerele de colectare sunt depozitate și deșeuri din construcții, acestea vor fi colectate separat, după caz, înștiințând în scris utilizatorul despre acest fapt, precum și suma suplimentară pe care trebuie să o plătească pentru colectarea acelor deșeuri.

7) Operatorul are obligația să colecteze toate anvelopele abandonate pe domeniul public, inclusiv cele de la punctele de colectare a deșeurilor municipale, și să le predea persoanelor juridice care desfășoară activitatea de colectare a anvelopelor uzate sau celor care preiau responsabilitatea gestionării anvelopelor uzate de la persoanele juridice care introduc pe piață anvelope noi și/sau anvelope uzate destinate reutilizării, dacă acesta nu este autorizat pentru această activitate în condițiile legii.

#### **Art. 22.**

Consiliul județean Botoșani, nu poate aplica tarife diferențiate, stimulative pentru colectarea selectivă a deșeurilor municipale.

#### **Art. 23.**

1) Transportul deșeurilor, în funcție de proveniența acestora, se realizează numai de operatorul activității de transport al deșeurilor, care trebuie să utilizeze autovehicule destinate acestui scop, acoperite și prevăzute cu dispozitive de golire automată a recipientelor de colectare, care să nu permită împrăștierea deșeurilor sau a prafului, emanarea de noxe sau scurgeri de lichide în timpul transportului.

2) Starea tehnică a autovehiculelor trebuie să fie corespunzătoare circulației pe drumurile publice, fără scurgeri de carburanți, lubrifianți sau lichide speciale, cu emisii reduse de noxe (zgomot și gaze de eșapament), și să prezinte o bună etanșeitate a benelor de încărcare.

3) Autovehiculele care transportă deșeuri municipale trebuie să aibă un aspect îngrijit și să fie personalizate cu sigla operatorului.

4) Autovehiculele trebuie să aibă dimensiunile adaptate la condițiile de drum, structura localităților și structura arhitecturală a diferitelor clădiri, dotarea tehnică necesară pentru intervenție în cazul unor accidente sau defecțiuni apărute în timpul transportării deșeurilor.

5) Personalul operativ care deservește mijloacele auto trebuie să fie instruit pentru efectuarea transportului în condiții de siguranță, să dețină toate documentele de însoțire și să nu abandoneze deșeurile pe traseu.

6) Pentru deplasare se vor folosi traseele cele mai scurte, cu cel mai redus risc pentru sănătatea populației și a mediului, care au fost stabilite de către Operator și aprobate de către Consiliul Județean Botoșani/ADI Ecoproces..

7) Vehiculele vor fi întreținute astfel încât să corespundă scopului propus, benele și containerele vor fi spălate la cel mult două zile și vor fi dezinfectate săptămânal în interior și la exterior, conform normelor tehnice precizate de producător, numai în spațiile care sunt dotate cu sisteme de colectare a apelor uzate provenite din spălare, separat de sistemul de canalizare al localității. Apele uzate provenite din spălaturile autovehiculelor vor fi transportate la stația de epurare a apelor uzate.

**Art. 24.**

1) În situația în care, ca urmare a execuției unor lucrări tehnico-edilitare aferente infrastructurii, este împiedicată utilizarea punctelor de colectare stabilite și/sau accesul autovehiculelor destinate transportului deșeurilor municipale și/sau al oricărui alt tip de deșeu, operatorul, pe baza notificării transmise de către ADI ECOPROCES trebuie să anunțe utilizatorii cu cel puțin 5 zile înainte despre situația intervenită, durata acesteia, punctele de colectare care se vor utiliza în această perioadă și programul de colectare. În acest caz, unitățile administrativ-teritoriale care aproba sau executa lucrări la infrastructura serviciului sau la caile de acces aferente utilizării infrastructurii serviciului, vor anunța ADI ECOPROCES și Operatorul cu privire la executarea acestor lucrări cu cel puțin 30 de zile înainte de începerea lucrărilor

2) Pe toată această perioadă operatorul are obligația să doteze punctele de colectare care vor fi folosite de utilizatorii afectați cu capacități de precollectare suficiente și să reducă intervalul între două colectări succesive, dacă este cazul.

3) În cazul apariției unor intemperii ce au ca efect întreruperea serviciului sau diminuarea cantităților colectate de la utilizatori, operatorul are obligația să anunțe această situație la

**Art. 25.**

1) După colectare, deșeurile municipale vor fi supuse procesului de sortare/tratare.

2) Județul Botosani este împărțit în 5 zone de colectare, iar fiecărei zone de colectare îi corespunde o stație de transfer sau CMID în cazul zonei IV, așa cum este arătat în **Anexa 2** la prezentul regulament. Este interzisă depozitarea fără sortarea/tratarea prealabilă a deșeurilor municipale dacă în zona de colectare, există stație de sortare/tratare.

3) Operatorul de colectare va transporta deșeurile colectate la stația de transfer din zona deservită/CMID, fiindu-i interzis în mod ferm să ducă deșeurile colectate într-o zonă la stația de transfer aferentă altei zone de colectare.

**Art. 26.**

Agentii economici producători de deșeurii, precum și operatorii economici specializați în conceperea și proiectarea activităților tehnologice ce pot genera deșeurii au următoarele obligații:

- a) să adopte, încă de la faza de concepție și proiectare a unui produs, soluțiile și tehnologiile de eliminare sau de diminuare la minimum posibil a producerii deșeurilor;
- b) să ia măsurile necesare de reducere la minimum a cantităților de deșeurii rezultate din activitățile existente;
- c) să nu amestece deșeurile periculoase cu deșeurii nepericuloase;
- d) să nu genereze fenomene de poluare prin descărcări necontrolate de deșeurii în mediu;
- e) să ia măsurile necesare astfel încât eliminarea deșeurilor să se facă în condiții de respectare a reglementărilor privind protecția populației, a mediului și a prezentului regulament;
- d) să nu abandoneze deșeurile și să nu le depoziteze în locuri neautorizate;
- e) să separe deșeurile înainte de colectare, în vederea valorificării sau eliminării acestora.

**Art. 27.**

Operatorii care asigură activitatea de colectare și transport al deșeurilor au și următoarele obligații:

- a) să dețină toate documentele necesare de însoțire a deșeurilor transportate, din care să rezulte zona de colectare, unitatea administrativ-teritorială, destinatarul, tipurile de deșeuri, locul de încărcare, locul de destinație și, după caz, cantitatea de deșeuri transportate și codificarea acestora conform legii;
- b) să nu abandoneze deșeuri pe traseu și să le ridice în totalitate pe cele ale utilizatorilor sau pe cele existente pe traseul de colectare și transport, cu excepția celor periculoase care nu sunt înglobate în deșeurile municipale;
- c) să proceseze, conform prezentului regulament și actelor normative în vigoare, deșeurile din construcții colectate ca urmare a abandonării acestora pe domeniul public;
- d) să folosească traseele cele mai scurte și/sau cu cel mai redus risc pentru sănătatea populației și a mediului, care au fost aprobate de autoritățile administrației publice locale/ADI.

#### **Art. 28.**

- 1) Instituțiile publice, asociațiile, fundațiile și persoanele fizice deținătoare de deșeuri de ambalaje au obligația să depună, selectiv, ambalajele și deșeurile de ambalaje în recipiente sau containere diferite, inscripționate corespunzător, amplasate în locuri special amenajate, stabilite de autoritățile administrației publice locale/ADI .
- 2) Tipul și numărul de containere trebuie alese în funcție de condițiile și tipurile de materiale din ambalaje.
- 3) Containerele sau recipientele de colectare vor fi amplasate astfel încât să fie ușor accesate de populație (în apropierea locuințelor), manipularea și depozitarea lor în locurile stabilite să nu creeze disconfort pentru persoanele care locuiesc în apropierea acestor locuri (miros, zgomot), locațiile să fie ușor accesibile operatorului de salubritate, să se încadreze în imaginea arhitecturală a zonei și să poată fi spălate/curățate/dezinfectate la locul de amplasare.

#### **SECȚIUNEA 2 - Colectarea și transportul deșeurilor provenite din locuințe, generate de activități de reamenajare și reabilitare interioară și/sau exterioară a acestora**

#### **Art. 29.**

- 1) Deșeurile provenite din locuințe, care constau în deșeuri solide de regulă de dimensiuni mari (mobiliar, obiecte de uz casnic, deșeuri de echipamente electrice și electronice etc.), care nu pot fi preluate cu sistemele obișnuite de pre-colectare sau colectare a deșeurilor municipale.
- 2) Deșeurile provenite din locuințe se vor colecta periodic și vor fi transportate de operatorul serviciului de salubritate care prestează activitatea în aria administrativ-teritorială încredințată, la stația de sortare.
- 3) Deșeurile provenite din locuințe vor fi depozitate de deținătorul acestora, în vederea preluării de către operatorul de salubritate, în locurile stabilite de unitățile administrativ teritoriale și amenajate în acest scop și unde există căi de acces pentru mijloacele de transport. Dacă acest lucru nu este realizabil, din cauza spațiului limitat, deșeurile vor fi aduse de deținător în alte locuri special stabilite de unitatea administrativ teritorială sau direct la mijlocul de transport în locul/la data/ora stabilite, astfel încât să nu fie incomodată circulația rutieră.
- 4) Colectarea deșeurilor provenite din locuințe se poate face și direct de la deținătorul acestora, în urma solicitării adresate către operatorul de salubritate, cu specificarea caracteristicilor și cantităților acestora. În această situație, operatorul de salubritate poate să stabilească o altă dată și oră decât cele aprobate de autoritatea administrației publice locale în cadrul programelor de colectare a deșeurilor voluminoase, dacă operația de colectare, prin

corelarea volumului deșeurilor preluate cu capacitatea de transport afectată, se justifică din punct de vedere economic.

#### **Art. 30.**

1) Deșeurile voluminoase provenite de la populație, agenții economici sau instituțiile publice — mobilă, obiecte casnice, deșeuri textile, vegetale, lemnoase — vor fi colectate periodic de către operatorul de salubritate, conform unui program întocmit și aprobat împreună cu unitatea administrativ teritorială/ADI unde Operatorul își desfășoară activitatea și comunicat populației.

#### **Art. 31.**

1) Unitățile administrativ teritoriale împreună cu operatorul au obligația de a organiza colectarea, transportul, depozitarea și valorificarea deșeurilor voluminoase, neasimilabile celor menajere, provenite de la populație, instituții publice și operatori economici.

2) Colectarea se va realiza selectiv, pe categorii de deșeuri, prin stabilirea zilelor și intervalului orar de așa natură încât deținătorii de deșeuri voluminoase, incluzându-se în acestea și deșeurile de echipamente electrice și electronice, să poată preda aceste deșeuri, iar operatorul serviciului de salubritate să se poată organiza astfel încât să poată asigura fluxul tehnologic de colectare, transport, sortare, depozitare deșeuri sau materiale refolosibile sau valorificabile.

3) În vederea reducerii cantității de DEEE eliminate ca deșeuri municipale nesortate și pentru atingerea unui nivel ridicat de colectare selectivă, posesorii de DEEE trebuie să le predea la punctele de colectare constituite special în acest scop.

4) Punctele de colectare se amplasează în locuri și la distanțe care să asigure un acces ușor, ținând seama în special de densitatea populației.

5) La punctele de colectare operatorul are obligația de a prelua DEEE de la posesorii finali și distribuitori.

6) Colectarea și transportul DEEE colectate selectiv se efectuează astfel încât să optimizeze refolosirea și reciclarea componentelor sau aparatelor întregi care pot fi refolosite sau reciclate.

7) După terminarea acțiunii de colectare, operatorul serviciului de salubritate trebuie să igienizeze locul/locurile din care s-a realizat colectarea, prin măturare și spălare.

#### **Art. 32.**

1) Operatorul trebuie să aibă un sistem de evidență a gestionării deșeurilor voluminoase din care să rezulte:

- a) data în care s-a realizat colectarea, transportul și depozitarea la stația de sortare, în vederea sortării;
- b) punctele de colectare de unde s-a făcut colectarea;
- c) cantitățile totale preluate de la populație, persoane juridice de drept public și privat;
- d) cantitățile de deșeuri rezultate în urma sortării, pe sortimente;
- e) cantitățile de componente sau aparate întregi ce urmează a fi refolosite, cu denumirea lor;
- f) cantitățile ce urmează a fi transportate la depozitul de deșeuri.

#### **Art. 33.**

1) Deșeurile din construcții și demolări sunt deșeuri solide rezultate în urma demolării sau construirii clădirilor, șoselelor și a altor structuri. În mod uzual, aceste deșeuri conțin pământ vegetal, nisip, pietriș, substanțe gudronate sau rezultate din gudron, argilă, substanțe cu lianți bituminoși sau hidraulici, asfalt, macadam, pietre, beton, ciment, cărămizi, lemn, zidărie, materiale pentru acoperișuri, tencuieli și ipsos, pastă de lipit, vopsele, lacuri, cabluri din metal, metale, bârne de lemn și altele asemenea.

#### **Art. 34.**

1) Deșeurile provenite din activitățile de construcții și demolări se colectează prin grija deținătorului și sunt transportate de către operator, în baza unui contract de prestări servicii, în depozite specializate pentru primirea acestor tipuri de deșeuri.

2) Eliberarea autorizațiilor de construire/desființare de către autoritățile administrației publice locale este condiționată de existența unui contract de prestări servicii încheiat cu operatorul de salubritate, pentru colectarea deșeurilor rezultate din construirea/refacerile drumurilor, din demolări și construcții.

Executantul lucrării are obligația de a pre colecta deșeurile rezultate din activitatea sa în containere specializate proprii sau puse la dispoziție de către operatorul de salubritate.

Transportul, în vederea depozitării deșeurilor rezultate din activitățile enumerate, se realizează numai cu mijloacele operatorului de salubritate, în baza unui contract de prestări servicii.

3) Precolectarea se realizează numai în containere standardizate acoperite, fiind interzisă depozitarea deșeurilor provenite din activitatea de construcții și demolări în recipientele sau containerele în care se depun deșeurile municipale.

4) Transportul deșeurilor provenite din activitățile de construcții și demolări se realizează în containerele în care s-a realizat precolectarea sau în basculante prevăzute cu sistem de acoperire a încărcăturii, pentru a nu avea loc degajarea prafului sau împrăștierea acestora în timpul transportului.

5) În cazul deșeurilor provenite din activitățile de construcții și demolări prin a căror manipulare se degajă praf se vor lua măsurile necesare de umectare, astfel încât cantitatea de praf degajată în aer să fie sub concentrația admisă.

#### **Art. 35.**

1) Depozitarea deșeurilor neutralizate se face cu respectarea condițiilor impuse de tehnologia de depozitare controlată, în sectoarele din cadrul depozitelor de deșeuri de pe raza județului Botoșani.

#### **Art. 36.**

1) Deșeurile din construcții și demolări vor fi supuse proceselor de reciclare și recuperare, putând fi utilizate pentru reamenajări de drumuri sau alte activități după ce au fost supuse procesării, neutralizării și pretratării în stații de sortare.

2) Deșeurile din construcții și demolări pot fi tratate atât separat de deșeurile municipale, cât și împreună cu acestea, cu excepția cazului în care în componența acestora se regăsesc substanțe sau materiale clasificate ca fiind periculoase.

#### **Art. 37.**

1) Materialele care conțin azbest, rezultate din demolări, trebuie colectate separat, nu vor fi amestecate cu celelalte deșeuri și se realizează astfel încât să nu se degaje fibre din material; personalul care realizează această operație va purta echipament de protecție, special, pentru lucrul cu azbestul.

2) Containerele în care se pre colectează materialele rezultate din construcții și demolări care au caracter periculos trebuie să fie prevăzute cu semne convenționale distinctive utilizate pentru avertizare în cazul substanțelor otrăvitoare și inscripționarea acestora cu avertizarea „PERICOL DE MOARTE”. Aceste containere se depozitează numai pe domeniul aparținând producătorului de deșeu, în spațiu îngrădit.

3) În autorizația de construire trebuie să se menționeze actele normative care reglementează gestionarea deșeurilor provenite din construcții și demolări și regimul deșeurilor periculoase.

#### **Art. 38.**

Deșeurile rezultate din construcții, care nu sunt poluate, cum ar fi pământul și rocile excavate în cadrul lucrărilor de săpătură, pot fi utilizate, cu acordul autorităților de mediu, la alte lucrări de construcție, în agricultură sau silvicultură, amenajări hidrotehnice, construcția drumurilor, atât în cazul în care acestea sunt realizate pe raza municipiului Botoșani, cât și în alte localități.

**Art. 39.**

Este interzisă abandonarea și depozitarea deșeurilor din construcții și demolări pe domeniul public sau privat al autorității administrației publice locale.

**SECȚIUNEA 3 - Organizarea prelucrării, neutralizării și valorificării materiale și energetice a deșeurilor**

**Art. 40.**

1) Indiferent de natura deșeurilor, acestea vor fi supuse unui proces de prelucrare, neutralizare și valorificare materială și energetică.

2) Operatorii serviciului de salubritate trebuie să organizeze activitatea de prelucrare și neutralizare a deșeurilor în instalații proprii sau ale unor terți autorizați pentru aceste activități.

3) Metodele și tehnologiile de neutralizare a deșeurilor trebuie să fie avizate din punct de vedere sanitar.

**Art. 41.**

1) La neutralizarea prin compostare a deșeurilor organice biodegradabile se va evita prezența substanțelor toxice care pot polua solul, pe care se depune compostul. În acest scop, se asigură condiții de colectare separată a acestui tip de deșuri.

2) Gazele de fermentare și apele exfiltrate, rezultate din procesul de compostare, se captează și se dirijează spre instalații adecvate de tratare și neutralizare.

**Art. 42.**

1) Instalațiile de incinerare a deșeurilor vor trebui să aibă aviz de funcționare conform legislației în vigoare, asigurându-se monitorizarea emisiilor de gaze reziduale în atmosferă.

**Art. 43.**

1) În vederea predării deșeurilor municipale și a celor asimilabile acestora la instalațiile de incinerare în vederea neutralizării, operatorul trebuie să întocmească documentația necesară acceptării acestora în vederea tratării termice, în conformitate cu actele normative în vigoare.

2) Operatorul trebuie să determine masa fiecărei categorii de deșuri, conform clasificării prevăzute în actele normative în vigoare, înainte să accepte recepția deșeurilor în instalația de incinerare sau de co-incinerare.

3) Trebuie cunoscute:

a) compoziția fizică și, în măsura posibilului, compoziția chimică a deșeurilor;

b) toate celelalte informații care permit să se aprecieze dacă sunt apte să suporte tratamentul de incinerare;

c) riscurile inerente deșeurilor, substanțele cu care ele nu pot fi amestecate și măsurile de precauție ce trebuie luate în momentul manipulării lor.

**Art. 44.**

Operatorul va defini în procedurile operaționale proprii modul de prelucrare, neutralizare și valorificare materială și energetică a deșeurilor astfel încât cantitatea de deșuri depozitate să fie minimă, iar veniturile din reciclarea materialelor recuperabile să acopere cheltuielile aferente.

#### **SECȚIUNEA 4 - Administrarea depozitelor de deșeuri și/sau a instalațiilor de eliminare a deșeurilor municipale și a deșeurilor similare**

##### **Art. 45.**

Depozitarea deșeurilor municipale și a celor asimilabile acestora este permisă numai la depozitul conform Stauceni, amenajat conform legislației și normelor tehnice în vigoare aplicabile depozitelor de deșeuri și numai după obținerea acordurilor și avizelor prevăzute de legislația privind protecția și conservarea mediului, igiena și sănătatea

##### **Art. 46.**

Operatorul care tratează, stochează sau depozitează deșeuri în depozite trebuie să dețină autorizație eliberată de autoritatea competentă, care să prevadă cel puțin;

- a) tipul și cantitatea de deșeuri care urmează să fie eliminate;
- b) cerințele tehnice generale;
- c) măsurile de precauție necesare;
- d) informațiile privind originea, destinația și tratarea deșeurilor, precum și tipul și cantitatea de deșeuri.

##### **Art. 47.**

Următoarele deșeuri nu sunt acceptate în vederea depozitării:

- a) deșeuri lichide;
- b) deșeuri care, în condițiile existente în depozit, sunt explozive, corozive, oxidante, inflamabile sau puternic inflamabile;
- c) deșeurile provenind din spitale sau alte medii clinice, medicale sau veterinare, care sunt definite ca infecțioase conform normativelor în vigoare;
- d) anvelope uzate întregi, cu excepția anvelopelor utilizate ca material de construcție în depozit.
- e) orice alt tip de deșeuri care nu îndeplinesc criteriile de acceptare stabilite în prezentul regulament și în actele normative în vigoare.

##### **Art. 48.**

1) Depozitele pentru deșeurile municipale și stațiile de transfer se amplasează conform Strategiei naționale de gestionare a deșeurilor și Planului național de gestionare a deșeurilor, aprobate potrivit legii.

2) Deșeurile municipale pot fi depozitate temporar în următoarele spații:

- a) la locul de producere;
- b) în punctele de precollectare;
- c) în stațiile de transfer, de la Dorohoi, Saveni, Stefanesti, Flamanzi;
- d) în stația de sortare amplasată în incinta depozitului conform de la Stauceni;
- e) în stațiile de prelucrare și tratare.

3) Depozitarea temporară în stațiile de transfer și sortare a deșeurilor biodegradabile poate fi de maximum 24 ore.

4) Se interzice amestecarea deșeurilor în scopul de a satisface criteriile de acceptare la o anumită clasă de depozitare.

5) Operatorii de salubritate care prestează activități de precollectare, colectare și transport al deșeurilor municipale în zona Botosani (zona IV), vor preda aceste deșeuri numai la depozitul controlat de deșeuri de la Stauceni.

##### **Art. 49.**

1) Pentru a putea fi depozitate, deșeurile trebuie să îndeplinească condițiile necesare acceptării acestora în depozitul conform de la Stauceni. Condițiile de acceptare se stabilesc de operatorul care administrează depozitul, în conformitate cu dispozițiile actelor normative în vigoare.

- 2) Operatorul care administrează depozitul de deseuri trebuie să stabilească criteriile de acceptare a deșeurilor într-o anumită categorie de depozit pe baza analizei: a) măsurilor necesare pentru protecția mediului și în special a apelor subterane și a apelor de suprafață; b) asigurării funcționării sistemelor de protecție a mediului, în special cele de impermeabilizare și de tratare a levișului; c) protejării proceselor avute în vedere pentru stabilizarea deșeurilor în interiorul rampei; d) protecției împotriva pericolelor pentru sănătatea umană.
- 3) Criteriile de acceptabilitate bazate pe proprietățile deșeurilor trebuie să cuprindă:
  - a) cerințe referitoare la cunoașterea compoziției totale;
  - b) limitări ale conținutului în materie organică al deșeurilor;
  - c) cerințe sau limitări privind gradul de biodegradabilitate a componentelor deșeurilor organice;
  - d) limitări ale cantității de componente specifice, posibil dăunători/periculoși;
  - e) limitări ale nivelului potențial și estimat al levișului în cazul anumitor componente, posibil dăunători/periculoși;
  - f) proprietăți ecotoxicologice ale deșeurilor și ale levișului rezultat.

#### **Art. 50.**

- 1) În vederea depozitării deșeurilor la depozitele autorizate, operatorul care prestează activitatea de transport al deșeurilor trebuie să aibă documentele necesare din care să reiasă că deșeurile respective pot fi acceptate pentru depozitare în conformitate cu condițiile stabilite de operatorul care administrează depozitul de deseuri și că deșeurile respective îndeplinesc criteriile de acceptare stabilite în prezentul regulament și în actele cu caracter normativ în vigoare.
- 2) Operatorii care realizează activitatea de sortare a deșeurilor trebuie să întocmească documentele necesare prin care să ateste compoziția deșeurilor sortate ce urmează să fie depozitate.
- 3) Operatorii care realizează activitatea de colectare și transport al deșeurilor trebuie să aibă o evidență strictă a deșeurilor pe care le colectează pe utilizatori și să întocmească documentele necesare prin care să ateste compoziția deșeurilor transportate ce urmează să fie sortate.

### ***SECȚIUNEA 5 - Sortarea deșeurilor municipale și a deșeurilor similare în stațiile de sortare***

#### **Art. 51.**

1) Pentru reducerea volumului, a cantității, facilitând manevrarea, și pentru creșterea gradului de recuperare, deșeurile destinate depozitării trebuie sortate. În cadrul stației de sortare vor fi sortate și deșeurile reciclabile asimilabile celor menajere, precum și deșeurile de ambalaje rezultate de la industrie, comerț și instituții.

Tipurile de deseuri care vor fi sortate sunt: deșeurile din hârtie și carton, deșeurile de plastic și deșeurile metalice.

2) Paralel cu sortarea, operatorul va asigura transportul corespunzător tipurilor de materiale sortate, la depozitul propriu de stocare a acestor materiale sau la depozitele gestionate de operatori economici specializați.

3) Depozitele de stocare a materialelor recuperate trebuie să fie autorizate de către autoritățile care gestionează problemele de protecție a mediului și de sănătate publică.

4) Operatorul împreună cu unitatea administrativ teritorială/ADI pot stabili modalitatea de predare și valorificare a materialelor recuperate, inclusiv facilitățile acordate utilizatorilor care aplică precollectarea selectivă.

5) Operatorul împreună cu unitatea administrativ teritorială/ADI vor lua măsuri pentru informarea, responsabilizarea, educarea și conștientizarea populației cu privire la necesitatea



preselecției și valorificării materialelor recuperabile, prin toate mijloacele pe care le au la îndemână: mass-media scrisă și audiovizuală, broșuri, afișe și alte materiale publicitare, inclusiv în unitățile de învățământ

#### **Art. 52.**

- 1) În cazul sistemelor de precolectare separată a deșeurilor majoritar organice, biodegradabile sau în urma unei acțiuni de selectare și separare a deșeurilor organice de alte deșeuri provenite din activitatea menajă, acestea vor fi procesate în stațiile de compostare.
- 2) Deșeurile specifice predominant vegetale, care provin din gospodăriile individuale ale populației, din parcuri și din piețe vor fi colectate separat și vor fi transportate la stațiile de compostare.

#### **Art. 53.**

Operatorii care asigură activitatea de sortare a deșeurilor au și următoarele obligații specifice:

- a) să dețină spații special amenajate pentru depozitarea temporară a deșeurilor, inclusiv pentru anvelope, în condițiile prevăzute de legislația în vigoare;
- b) să evite formarea de stocuri de deșeuri ce urmează să fie valorificate, precum și de produse rezultate în urma valorificării, care ar putea genera fenomene de poluare a mediului sau care prezintă riscuri de incendiu față de vecinătăți;
- c) să folosească, pentru sortarea deșeurilor, tehnologii și instalații care îndeplinesc condițiile legale privind funcționarea acestora;
- d) să se îngrijească de depozitarea sau incinerarea reziduurilor rezultate din procesul de sortare a deșeurilor.

#### **Art. 54.**

Spațiile în care se desfășoară activitatea de sortare vor trebui să îndeplinească cel puțin următoarele condiții:

- a) să dispună de o platformă betonată cu o suprafață suficientă pentru primirea deșeurilor și pentru depozitarea temporară a materialelor reciclabile;
- b) să fie prevăzute cu cântar electronic de cântărire a autovehiculelor, cu transmisia și înregistrarea datelor la dispecer și cu verificarea metrologică în termenul de valabilitate;
- c) să fie prevăzute cu un sistem de colectare a apelor uzate rezultate din apa pluvială sau din procesul tehnologic de sortare și spălare;
- d) să aibă instalație de spălare și dezinfectare;
- e) să fie prevăzute cu instalații de tratare a apelor uzate, conform normativelor în vigoare, sau să existe posibilitatea de transportare a acestora la stațiile de epurare a apelor uzate aparținând localității;
- f) să fie prevăzute cu puncte de prelevare a probelor apelor uzate colectate;
- g) să permită depozitarea temporară, separată, a fiecărui tip de deșeu sortat;
- h) să existe posibilitatea de acces în fiecare zonă a depozitului fără a exista posibilitatea de contaminare reciprocă a diferitelor tipuri de deșeuri;
- i) să existe grupuri sanitare și vestiare conform normativelor în vigoare;
- j) să fie dotate cu instalație de iluminat corespunzătoare, care să asigure luminanța necesară asigurării activității în orice perioadă a zilei;
- k) să fie prevăzute cu instalații de detecție și de stins incendiul;
- l) să fie prevăzute cu instalații de presare și balotare pentru diferite tipuri de materiale reciclabile.

#### **Art. 55.**

Se interzice deversarea apelor uzate care nu respectă caracteristicile impuse de operatorul de alimentare cu apă și de canalizare în emisari sau în rețeaua de canalizare a localității.

**SECTIUNEA 6 - Operarea / administrarea stațiilor de transfer pentru deșeurile municipale și deșeurile similare**

**Art. 56.**

- 1) Operatorii de salubritate care prestează activități de colectare, transport și transfer al deșeurilor municipale vor depune aceste deșeuri numai la Stațiile de transfer, conform contractului de delegare a gestiunii Serviciului, cu excepția operatorului din zona IV de transfer Botosani-Stauceni.
- 2) Depozitarea deșeurilor municipale în Stațiile de transfer, va avea caracter temporar.
- 3) Depozitarea temporară în Stațiile de transfer nu va depăși 1 zi.
- 4) Operatorii care realizează activitățile de colectare, transport și transfer a deșeurilor trebuie să aibă o evidență strictă a deșeurilor pe care le colectează, pe utilizatori, locuri de colectare și cantități.
- 5) Stația de transfer trebuie administrată astfel încât să se realizeze condiții de împiedicare a eliminării și răspândirii poluanților în mediul natural: sol, ape de suprafață, ape subterane, aer.
- 6) La transferul deșeurilor către depozitul ecologic, vor fi îndeplinite următoarele condiții:
  - a) în cursul operațiunilor de transfer, autovehiculele de transport al deșeurilor vor circula numai pe drumurile amenajate; pentru accesul autovehiculelor de transport, se asigură condiții de spălare și dezinfectare a exteriorului autovehiculelor la ieșirea din stație, dacă este cazul;
  - b) pe perioada exploatării stației se aplică măsuri de combatere a insectelor și rozătoarelor prin dezinsecție și deratizare;
  - c) organizarea și managementul Stației va asigura protecția sănătății populației în general, protecția sănătății personalului și protecția mediului; se acordă atenție deosebită împrejmuirii și perdelelor de protecție.
- 7) Stația de transfer este administrată, conform legislației în vigoare, de operatorul care câștigă contractul de delegare, licențiat de ANRSC, care trebuie să ia toate măsurile necesare prevenirii accidentelor și limitării consecințelor acestora.
- 8) În rapoartele operative zilnice întocmite în Stațiile de transfer, se vor consemna următoarele:
  - a) cantitățile intrate/iesite;
  - d) data și ora fiecărui transport;
  - e) locul de transfer în cadrul stației (rampa).

## **SECTIUNEA 7 - Sortarea deșeurilor de către producători**

### **Art. 57.**

- 1) Pentru reducerea volumului (și a cantității), facilitând manevrarea, și pentru creșterea gradului de recuperare, deșeurile destinate depozitării trebuie sortate de producătorii de deșeurii la locul de producere.
- 2) Operatorul împreună cu unitatea administrativ teritorială/ADI va stabili modalitatea de predare și valorificare a materialelor recuperate, inclusiv facilitățile acordate utilizatorilor care aplică colectarea selectivă.
- 3) Operatorul împreună cu Consiliul Județean Botoșani și ADI vor lua măsuri pentru informarea, responsabilizarea, educarea și conștientizarea populației cu privire la necesitatea preselecției și valorificării materialelor recuperabile, prin toate mijloacele pe care le au la îndemână: mass-media scrisă și audiovizuală, broșuri, afișe, inclusiv în școli.

## **SECTIUNEA 8 - Depozitarea deșeurilor în Centrele de colectare**

### **Art. 58.**

Operatorii care asigură *Serviciul* are și următoarele obligații specifice:

- a) să depoziteze deșeurile de metal, sticlă, hârtie, voluminoase și deșeurii electrice, electronice și electrocasnice (DEEE) în Centrul de colectare;
- b) să evite formarea de stocuri de deșeurii, în Centrul de colectare, ce urmează să fie valorificate, care ar putea genera fenomene de poluare a mediului sau care prezintă riscuri de incendiu față de vecinătăți;
- c) să se îngrijească de depozitarea sau eliminarea reziduurilor rezultate din procesul de depozitare a deșeurilor, colectate selectiv.

### **Art. 59.**

Spațiile din Centrul de colectare trebuie gestionate astfel încât să îndeplinească funcțional următoarele condiții:

- a) să permită depozitarea temporară a materialelor reciclabile;
- b) să fie prevăzute cu un sistem de colectare a apelor uzate rezultate din apă pluvială sau din procesul tehnologic de sortare și spalare;
- c) să permită depozitarea temporară, separată, a fiecărui tip de deșeu sortat;
- d) să existe posibilitatea de acces în fiecare zonă a depozitului fără a exista posibilitatea de contaminare reciprocă a diferitelor tipuri de deșeurii;
- e) să existe grupuri sanitare și vestiare conform normativelor în vigoare;
- f) să fie dotate cu instalație de iluminat corespunzătoare, care să asigure luminanța necesară asigurării activității în orice perioadă a zilei;
- g) să fie prevăzute cu instalații de detecție și de stins incendiu;

Administrarea Centrelor de colectare și îndeplinirea condițiilor de mai sus revin operatorului *Serviciului*.

### **Art. 60.**

Se interzice deversarea apelor uzate care nu respectă caracteristicile impuse de operatorul de alimentare cu apă și de canalizare în emisari sau în rețeaua de canalizare a localităților.

## Capitolul 3 Drepturi si obligatii

---

### SECTIUNEA 1 - Drepturile si obligatiile operatorilor serviciului de salubritate

#### Art. 61.

1) Operatorii Serviciului vor actiona pentru implicarea detinatorilor de deseuri in gestionarea eficienta a acestora si transformarea treptata a detinatorilor de deseuri in "operatori activi de mediu", cel putin la nivelul habitatului propriu.

2) Operatorii vor asigura conditiile materiale pentru realizarea precolectarii selective, in paralel cu constientizarea utilizatorilor asupra tratarii cu responsabilitate a problemei deșeurilor.

3) Consiliul Județean Botoșani împreună cu ADI și operatorii se vor implica în campanii privind precolectarea și colectarea selectivă a deșeurilor menajere de la populație pentru constientizarea, popularizare și instruire a populației privind condițiile de mediu, impactul deșeurilor asupra mediului, inclusiv în toate unitățile de învățământ pe care le gestionează.

Autoritatile administratiei publice locale se vor implica in infiintarea sistemelor de precolectare si colectare selectiva a deșeurilor menajere de la populatie.

#### Art. 62.

Drepturile si obligatiile operatorului *Serviciului* se constituie ca un capitol distinct in cadrul:

- a) regulamentului *Serviciului*;
- b) contractului de delegare a gestiunii *Serviciului*;
- c) contractului de prestare a *Serviciului* pentru utilizatori(unde este cazul).

#### Art. 63.

Operatorii *Serviciului* au urmatoarele drepturi:

- a) sa incaseze contravaloarea serviciului de salubritate prestat/contractat, corespunzator tarifului aprobat de ADI/CJ, determinat in conformitate cu normele metodologice elaborate si aprobate de ANRSC;
- b) sa asigure echilibrul contractual pe durata contractului de delegare a gestiunii;
- c) sa solicite ajustarea tarifului in raport cu evolutia generala a preturilor si tarifelor din economie;
- d) sa propuna modificarea tarifului aprobat in situatiile de schimbare semnificativa a echilibrului contractual;
- e) sa aiba exclusivitatea prestarii *Serviciului* pentru toti utilizatorii din zona lotului pentru care are hotarare de dare in administrare sau contract de delegare a gestiunii;
- f) sa aplice la facturare tarifele aprobate de ADI;
- g) sa suspende sau sa limiteze prestarea *Serviciului*, fara plata vreunei penalizari, cu un preaviz de 5 zile lucratoare, daca sumele datorate nu au fost achitate dupa 45 de zile de la primirea facturii;
- h) sa solicite recuperarea debitelor in instanta.

#### Art. 64.

Operatorii *Serviciului* au urmatoarele obligatii:

- a) să țină evidențe distincte pe fiecare activitate sau tip de serviciu, având contabilitate separată pentru fiecare tip de activitate, serviciu și arie de operare(aria de operare este data de fiecare contract de delegare), daca prestează mai multe tipuri de activități sau mai multe servicii, dar și pentru a se putea stabili tarife juste în concordanță cu cheltuielile efectuate;

- b) sa asigure prestarea *Serviciului* conform prevederilor contractuale si cu respectarea prezentului regulament, prescriptiilor, normelor si normativelor tehnice in vigoare;
- c) sa plateasca despagubiri persoanelor fizice sau juridice pentru prejudiciile provocate din culpa, inclusiv pentru restrictiile impuse detinatorilor de terenuri aflate in perimetrul zonelor de protectie instituite, conform prevederilor legale;
- d) sa plateasca despagubiri pentru intreruperea nejustificata a prestarii *Serviciului* si sa acorde bonificatii procentuale din valoarea facturii utilizatorilor in cazul prestarii *Serviciului* sub parametrii de calitate si cantitate prevazuti in contractele de delegare/prestare;
- e) sa furnizeze autoritatilor administratiei publice locale si ADI, respectiv ANRSC, informatiile solicitate si sa asigure accesul la documentele si documentatiile pe baza carora presteaza *Serviciul*, in conditiile legii;
- f) sa incheie contracte de asigurare pentru pagubele aduse la infrastructura exploatata in desfasurarea activitatilor;
- g) sa detina toate avizele, acordurile, autorizatiile si licentele necesare prestarii activitatilor specifice serviciului de salubritate, prevazute de legislatia in vigoare;
- h) sa respecte angajamentele luate prin contractele de delegare/prestare a serviciului de salubritate;
- i) sa presteze *Serviciul* la toti utilizatorii din zona lotului pentru care are contract de delegare a gestiunii, sa colecteze intreaga cantitate de deseuri municipale si sa lase in stare de curatenie spatiul destinat depozitarii recipientelor de precollectare si domeniul public;
- j) sa instaleze in punctele de colectare recipiente si/sau containere in cantitati suficiente, cu respectarea normelor in vigoare;
- k) sa tina la zi, impreuna cu autoritatile administratiei publice, evidenta tuturor utilizatorilor in vederea decontarii prestatiei direct din bugetul unitatilor administrativ-teritoriale, pe baza taxelor speciale instituite in acest sens.
- l) sa respecte indicatorii de performanta stabiliti prin contractul de delegare a gestiunii si precizati in regulamentul *Serviciului*, sa imbunatateasca in mod continuu calitatea activitatilor prestate;
- m) sa aplice metode performante de management care sa conduca la reducerea costurilor specifice de operare;
- n) sa doteze utilizatorii cu mijloacele necesare colectarii selective, in conditiile stabilite de prezentul regulament;
- o) sa verifice starea tehnica a mijloacelor de precollectare si sa le inlocuiasca pe cele care prezinta defectiuni sau neetanseitati in maximum 24 de ore de la sesizare;
- p) sa asigure curatenia si igiena cailor publice, a statiilor mijloacelor de transport in comun;
- q) sa factureze serviciile prestate in conformitate cu procedurile proprii de facturare aprobate de ADI, la tarife legal aprobate;
- r) sa infiinteze activitatea de dispecerat si de inregistrare a reclamatiiilor, avand un program de functionare permanent;
- s) sa inregistreze toate reclamatiiile si sesizarile utilizatorilor intr-un registru si sa ia masurile de rezolvare ce se impun. In registru se vor consemna numele, prenumele persoanei care a reclamat si a primit reclamatia, adresa reclamantului, data si ora reclamatiei, data si ora rezolvarii, numarul de ordine al reclamatiei care va fi comunicat petentului. La sesizarile scrise operatorul are obligatia sa raspunda in termen de maximum 30 de zile de la inregistrarea acestora;
- t) sa tina evidenta gestiunii dseurilor si sa raporteze periodic autoritatilor competente situatia, conform reglementarilor in vigoare.

## ***SECTIUNEA a 2-a - Drepturile si obligatiile utilizatorilor***

**Art. 65.**

- 1) Au calitatea de utilizator al Serviciului beneficiarii individuali sau colectivi, directi ori indirecti, definiti potrivit Legii serviciilor comunitare de utilitati publice.
- 2) Dreptul, fara discriminare, de acces la serviciul de salubritate, de utilizare a acestuia, precum si la informatiile publice este garantat tuturor utilizatorilor.

**Art. 66.**

Utilizatorii au urmatoarele drepturi:

- a) sa utilizeze, liber si nediscriminatoriu, serviciul de salubritate, in conditiile prezentului regulament/contractului de delegare/contractului de prestare;
- b) sa solicite si sa primeasca, in conditiile legii si ale contractelor de delegare/prestare, despagubiri sau compensatii pentru daunele provocate lor de catre operatori prin nerespectarea obligatiilor contractuale asumate ori prin prestarea unor servicii inferioare, calitativ si cantitativ, parametrilor tehnici stabiliti prin contract sau prin normele tehnice in vigoare;
- c) sa sesizeze autoritatilor administratiei publice locale si ADI orice deficiente constatate in sfera serviciului de salubritate si sa faca propuneri vizand inlaturarea acestora, imbunatatirea activitatii si cresterea calitatii *Serviciului*;
- d) sa se asocieze in organizatii neguvernamentale pentru apararea, promovarea si sustinerea intereselor proprii;
- e) sa primeasca si sa utilizeze informatii privind *Serviciul* despre deciziile luate in legatura cu acest serviciu de catre autoritatile administratiei publice judetane/locale, ADI, ANRSC sau operator, dupa caz;
- f) sa fie consultati, direct sau prin intermediul unor organizatii neguvernamentale reprezentative, in procesul de elaborare si adoptare a deciziilor, strategiilor si reglementarilor privind activitatile din sectorul serviciului de salubritate;
- g) sa se adreseze, individual ori colectiv, prin intermediul unor asociatii reprezentative, autoritatilor administratiei publice judetane sau centrale ori instantelor judecatoresti, in vederea prevenirii sau repararii unui prejudiciu direct ori indirect;
- h) sa li se presteze serviciul de salubritate in conditiile prezentului regulament, ale celorlalte acte normative in vigoare, la nivelurile stabilite in contract;
- i) sa conteste facturile cand constata incalcarea prevederilor contractuale;
- j) sa primeasca raspuns in maximum 30 de zile la sesizarile adresate operatorului sau autoritatilor administratiei publice locale/judetane si centrale/ ADI, si centrale cu privire la neindeplinirea unor conditii contractuale;
- k) sa fie dotati de operator cu recipiente de precollectare adecvate mijloacelor de incarcare si transport in conformitate cu sistemul de precollectare si colectare a deseurilor aplicabil.
- l) utilizatorilor le este garantat dreptul de acces la serviciile de salubritate si de utilizare a acestora.

**Art. 67.**

Utilizatorii au urmatoarele obligatii:

- a) sa respecte prevederile prezentului regulament si clauzele contractului de prestare a *Serviciului* (acolo unde exista contract incheiat intre utilizator si operator);
- b) sa achite in termenele stabilite obligatiile de plata, in conformitate cu prevederile contractului de prestare a *Serviciului*/hotararile autoritatilor administratiei publice locale/hotararile ADI;
- c) sa asigure accesul utilajelor de colectare a deseurilor la punctele de colectare;

- d) sa asigure preselectarea pe categorii a deseurilor reciclabile, rezultate din gospodariile proprii sau din activitatile lucrative pe care le desfasoara, precum si depozitarea acestora in containere numai in locurile special amenajate;
- e) sa aplice masuri privind deratizarea si dezinsectia, stabilite de ADI si de directia de sanatate publica teritoriala;
- f) sa accepte limitarea temporara a prestarii *Serviciului* ca urmare a executiei unor lucrari prevazute in programele de reabilitare, extindere si modernizare a infrastructurii tehnico-edilitare;
- g) sa respecte normele de igiena si sanatate publica stabilite prin actele normative in vigoare;
- i) sa execute operatiunea de colectare in recipientele cu care sunt dotate punctele de colectare de operatorul *Serviciului*, in conformitate cu sistemul de colectare stabilit de autoritatea administratiei publice judetene si prevazute in contract. Fractiunea umeda a deseurilor va fi depusa in saci de plastic si apoi in recipientul de colectare;
- j) sa mentina in stare de curatenie spatiile in care se face colectarea, precum si recipientele in care se depoziteaza deseurile municipale in vederea colectarii;
- k) sa execute operatiunea de colectare in conditii de maxima siguranta din punct de vedere al sanatatii oamenilor si al protectiei mediului, astfel incat sa nu produca poluare fonica, miros neplacut si raspandirea de deseuri;
- l) sa nu introduca in recipientele de colectare deseuri din categoria celor cu regim special (periculoase, toxice, explozive), animaliere, provenite din constructii, din toaletarea pomilor sau curatarea si intretinerea spatiilor verzi ori provenite din diverse procese tehnologice care fac obiectul unor tratamente speciale, autorizate de directiile sanitare veterinare sau de autoritatile de mediu;
- m) sa colecteze si sa depoziteze selectiv deseurile de ambalaje in recipiente diferite, inscriptionate corespunzator si amplasate de operatorul *Serviciului* in spatiile special amenajate de autoritatile administratiei publice locale;
- n) sa asigure curatenia incintelor proprii, precum si a zonelor cuprinse intre imobil si domeniul public (pana la limita de proprietate); autoritatile administratiei publice locale se vor ingriji de salubritatea spatiilor aflate in proprietatea publica sau privata a lor;
- o) sa asigure curatenia locurilor de parcare pe care le au in folosinta din domeniul public, daca este cazul, si sa nu efectueze reparatii care pot produce scurgerea uleiurilor, carburantilor si lubrifiantilor sau spalarea autovehiculelor;
- p) sa nu arunce deseuri municipale si obiecte de uz casnic pe strazi, in parcuri, pe terenuri virane sau in cosurile de hartii amplasate pe domeniul public ori in locuri publice;
- q) sa depoziteze hartiile si resturile marunte de ambalaje care se produc cu ocazia utilizarii mijloacelor de transport si a activitatii desfasurate pe strazile localitatilor in cosurile de hartii amplasate de-a lungul strazilor, in parcuri si alte asemenea locuri;
- r) sa mentina curatenia pe trotuare, pe partea carosabila a strazii sau a drumului, pe portiunea din dreptul condominiului, gospodariei si a locurilor de parcare pe care le folosesc;
- s) sa indeparteze zapada si gheata de pe trotuarele din dreptul imobilelor in care locuiesc;
- t) sa pastreze curatenia pe arterele de circulatie, in pietre, targuri si oboare, in parcuri, locuri de joaca pentru copii si in alte locuri publice.

## Capitolul 4 Determinarea cantitatilor si volumului de lucrari prestate

---

### Art. 68.

- 1) La incheierea contractului de prestari servicii(in UAT-urile unde este aplicabil), operatorii au obligatia de a mentiona in contract cantitatile de deseuri ce urmeaza a fi colectate.
- 2) In cazul asociatiilor de proprietari/locatari sau a utilizatorilor care detin in proprietate gospodarii individuale, contractul se incheie pentru numarul total de persoane care au adresa cu acelasi cod postal.
- 3) In cazul unitatilor administrativ-teritoriale unde contravaloarea serviciului de salubritate, respectiv pentru activitatile de colectare-transport, transfer, sortare si depozitare, este achitata de utilizatorii persoane fizice si juridice autoritatilor administratiei publice locale, determinarea cantitatilor de deseuri si a volumului de lucrari prestate se realizeaza astfel:
  - determinarea cantitatilor se face prin cantarire la preluarea deseurilor colectate in statiile de transfer, la iesirea din statia de transfer ca urmare a activitatii de transport a deseurilor catre statia de sortare/depozit, la intrarea in depozit/statia de sortare;
  - determinarea volumului de lucrari prestate de operatorii de colectare-transport pentru unitatile administrativ-teritoriale se face de ADI Ecoproces, in functie de cantitatea de deseuri inregistrata prin cantarire la statia de transfer, rata de generare a deseurilor, tarifelor aprobate si indeplinirea indicatorilor de performanta. ADI Ecoproces va determina volumul de lucrari prestate in baza rapoartelor lunare intocmite de catre operatori, care trebuie să conțină următoarele informații:
    - cantitatea de deșeuri predată operatorilor care desfășoară activități de tratare a deșeurilor, pe fiecare tip de deșeuri;
    - situația tuturor utilizatorilor care au un contract de prestări servicii încheiat cu operatorul (unde este cazul);
    - înregistrări ale activității zilnice de prestare a serviciului pentru fiecare traseu de colectare.
  - determinarea volumului de lucrari prestate de operatorul activitatii de transfer, sortare si depozitare(inclusiv transportul deseurilor la depozit de la statiile de transfer) se face in baza cantitatilor procesate(transferate/sortate/depozitate), tarifelor aprobate si indeplinirii indicatorilor de performanta.

### Art. 69.

- 1) In vederea dotarii punctelor de colectare cu recipiente sau containere pentru deseurile menajere si cele asimilate acestora, provenite de la utilizatorii casnici, operatorii, vor instala containerele necesare asa cum sunt descrise in caietul de sarcini și le vor asigura un sistem de încuiere pentru a nu fi furate.
- 2) Pentru deseurile provenite de la operatorii economici, cantitatile de deseuri produse, tipul acestora, compozitia, modul de tratare, conditiile de transport, modul de depozitare vor fi cele mentionate in autorizatia de mediu eliberata de autoritatile competente.
- 3) Determinarea cantitatilor de deseuri primite la depozite se face numai prin cântărire.
- 4) Pentru deseurile provenite de la lucrari de constructii, operatorii vor stabili cu producatorii unor astfel de deseuri modalitatea de determinare a cantitatii acestor deseuri, regula fiind de determinare a cantitatilor prin cantarire.



**Art. 70.**

1) Reprezentantul ADI va controla prin sondaj si/sau ca urmare a sesizarilor venite din partea populatiei activitatea depusa de operator, iar in cazul in care rezulta neconformitati se incheie un proces-verbal de constatare privind neefectuarea lucrarii sau calitatea necorespunzatoare a acesteia.

2) Pe baza procesului-verbal de constatare, CJ/ADI aplica penalitatile mentionate in contractul de delegare a gestiunii incheiat cu operatorul, acestea reprezentand unitati procentuale din valoarea lunara a serviciilor.

**Art. 71.**

Pentru activitatea de precolectare, colectare si transport al deseurilor la statiile de transfer, respectiv CMID Stauceni, modalitatea de determinare a cantitatilor si modul de facturare va fi reglementata prin procedura de facturare intocmita si aprobata de ADI.

## Capitolul 5 Indicatori de performanta si de evaluare a Serviciului

---

### Art. 72.

- 1) Consiliul judetean/ADI stabileste si aproba valorile indicatorilor de performanta ai Serviciului, dupa dezbaterea publica a acestora.
- 2) Indicatorii de performanta ai Serviciului sunt cei prevazuti in **Anexa 1** la prezentul regulament al Serviciului.
- 3) ADI/Consiliul Judetean Botosani va monitoriza realizarea de către operator a indicatorilor de performanță ai Serviciului, a clauzelor contractuale și a legislatiei în vigoare referitoare la serviciul de salubritate.
- 4) ADI/Consiliul Judetean Botosani va aplica penalitati contractuale operatorului Serviciului in cazul in care acesta nu presteaza Serviciul la parametri de eficienta si calitate la care s-a obligat ori nu respecta indicatorii de performanta ai Serviciului.

### Art. 73.

- (1) Indicatorii de performanta stabilesc conditiile ce trebuie respectate de operatori pentru asigurarea Serviciului.
- (2) Indicatorii de performanta asigura conditiile pe care trebuie sa le indeplineasca Serviciul, avandu-se in vedere:
  - a) continuitatea din punct de vedere cantitativ si calitativ;
  - b) prestarea *Serviciului* pentru toti utilizatorii din aria sa de responsabilitate;
  - c) adaptarea permanenta la cerintele utilizatorilor;
  - d) excluderea oricarei discriminari privind accesul la serviciile de salubritate;
  - e) respectarea reglementarilor specifice din domeniul protectiei mediului si al sanatatii populatiei;
  - f) implementarea unor sisteme de management al calitatii, al mediului si al sanatatii si securitatii muncii.

### Art. 74.

Indicatorii de performanta pentru Serviciul se refera la urmatoarele activitati:

- a) contractarea *Serviciului*;
- b) masurarea, facturarea si incasarea contravalorii serviciilor efectuate;
- c) indeplinirea prevederilor din contract cu privire la calitatea activitatilor efectuate;
- d) mentinerea unor relatii echitabile intre operator si utilizator prin rezolvarea rapida si obiectiva a problemelor, cu respectarea drepturilor si obligatiilor care revin fiecărei parti;
- e) solutionarea în timp util a reclamatiiilor utilizatorilor referitoare la serviciile de salubritate;
- f) prestarea Serviciului pentru toti utilizatorii din zona lotului pentru care are hotarare concesiune sau contract de delegare a gestiunii;
- g) prestarea de servicii conexe *Serviciului*: informare, consultanta.

### Art. 75.

In vederea urmaririi respectarii indicatorilor de performanta, operatorul de salubritate trebuie sa asigure:

- a) gestiunea *Serviciului* conform prevederilor contractuale;
- b) gradul asigurarii colectarii selective a deseurilor de ambalaje si DEEE de la populatie;

- c) instalare de recipienti de colectare la utilizatori;
- d) evidenta clara si corecta a utilizatorilor;
- e) inregistrarea activitatilor privind masurarea prestatiilor, facturarea si incasarea contravalorii activitatilor efectuate;
- f) inregistrarea reclamatilor si sesizarilor utilizatorilor si modul de solutionare a acestora.

**Art. 76.**

In conformitate cu competentele si atributiile legale ce le revin, autoritatile administratiei publice centrale, judetean, ADI precum si ANRSC, au acces neingradit la informatii necesare stabilirii:

- a) modului de aplicare a legislatiei si a normelor emise de ANRSC;
- b) modului de respectare si indeplinire a obligatiilor contractuale asumate;
- c) calitatii si eficientei activitatilor prestate la nivelul indicatorilor de performanta stabiliti in contractele directe sau in contractele de delegare a gestiunii;
- d) modului de administrare, exploatare, conservare si mentinere in functiune, dezvoltare si/sau modernizare a sistemelor publice din infrastructura edilitar-urbana incredintata prin contractul de delegare a gestiunii;
- e) modului de formare si stabilire a tarifelor pentru *Serviciul*;
- f) respectarii parametrilor ceruti prin prescriptiile tehnice si a normelor metodologice.

**Art. 77.**

Indicatorii de performanta si de evaluare ai *Serviciului* sunt cuantificati cantitativ si adaptati la specificul judetului Botosani prevazuti ca **Anexa 1** la prezentul regulament.

**Art. 78.**

Indicatorii de performanta din **Anexa 1** la prezentul regulament au caracter minimal si pot fi suplimentati ulterior conform prevederilor legale.

## Capitolul 6 Dispoziții tranzitorii și finale

---

### Art. 79.

Prezentul regulament a fost elaborat și adoptat cu respectarea prevederilor regulamentului-cadru, în funcție de particularitățile județene și de interesele actuale și de perspectivă, ale județului Botoșani.

### Art. 80.

1) Contravențiile în domeniul serviciului de salubritate din Județul Botoșani atât pentru utilizatori, cât și pentru operatori, și quantumul amenzilor aplicate sunt cele prevăzute în:

- Legea nr.51/2006 privind serviciile comunitare de utilități publice, cu modificările și completările ulterioare ale
- Legii nr.101/2006 privind serviciul de salubritate a Localităților, cu modificările și completările ulterioare și
- Hotărârile Consiliilor Locale sau ADI.

Acestea sunt prezentate în **Anexa 3** la Regulament

2) Constatarea contravențiilor și aplicarea sancțiunilor contravenționale se face de către ADI, împuterniciții primarilor și de împuterniciții președintelui ANRSC.

3) La constatarea contravențiilor și aplicarea sancțiunilor contravenționale sunt aplicabile prevederile OG nr.2/2001 privind regimul juridic al contravențiilor, aprobată cu modificări și completări prin Legea nr.180/2002, cu modificările și completările ulterioare.

### Art. 81.

Serviciul public de salubritate în județul Botoșani, se prestează în baza contractelor de delegare a gestiunii acestui *Serviciu*, aprobat prin hotărâri ale AGA ADI/CJ, atribuite în urma castigării licitațiilor publice.

### Art. 82.

În termen de 60 de zile de la intrarea în vigoare a prezentului regulament, membrii asociații ADI vor proceda la încheierea actelor adiționale pentru completarea contractelor de delegare a gestiunii *Serviciului*, în vederea punerii în aplicare a prezentului regulament care devine obligatoriu pentru operatorii care dețin contracte de delegare în județul Botoșani.

### Art. 83.

1) În cadrul contractelor și respectiv actelor adiționale încheiate cu utilizatorii se vor stipula standardele, normativele și tarifele legale valabile la data încheierii acestora. De asemenea, se vor face trimiteri și la actele normative care trebuie respectate din punct de vedere al protecției mediului și al sănătății publice.

2) Contractele de prestări servicii se pot încheia de către operator, în condițiile prevăzute de contractul de delegare, cu următoarele categorii de utilizatori :

- a) proprietari de gospodării individuale sau reprezentanții acestora
- b) operatori economici
- c) instituții publice
- d) asociații de proprietari sau reprezentanții acestora.

**Art. 84.**

1) Prevederile prezentului regulament pot fi actualizate în funcție de evoluția modului de organizare și funcționare a serviciului de salubritate, respectiv a sistemului de salubritate, prin hotărâre a AGA ADI ECOPROCES.

**Art. 85.**

Prezentul regulament intră în vigoare după 30 zile de la data aprobării.

## Capitolul 7 Termenii și noțiunile utilizate

---

Termenii și noțiunile utilizate în prezentul regulament-cadru se definesc după cum urmează:

*Autoritate competentă de reglementare* - Autoritatea Națională de Reglementare pentru Serviciile Comunitare de Utilități Publice, denumită în continuare ANRSC.;

*CII* - Comerț, Industrie și Instituții

*CMID* - Centrul Integrat de Management al Deseurilor de la Stăuceni

*Compost* - produs rezultat din procesul de fermentare aerobă și/sau anaerobă, prin descompunere microbiană a componentei organice din deșeurile supuse compostării;

*Colectare* - strângerea, cu sau fără sortare, a deșeurilor în vederea transportării lor;

*Colectare selectivă* - colectarea deșeurilor de diferite categorii la sursa de producere, separat pe tipuri de materiale, în saci de plastic, recipiente, containere compartimentate;

*Depozit* - amplasament pentru eliminarea finală a deșeurilor, prin depozitare pe sol sau în subteran;

*Deratizare* - activitatea de stăpînire a șoarecilor și sobolanilor prin otrăvire cu substanțe chimice sau prin culturi microbiene;

*Deseu* - orice substanță sau obiect din categoriile stabilite de legislația specifică privind regimul deșeurilor, de care detinatorul se debarasează, are intenția sau obligația de a se debarasa;

*Deseu asimilabil cu deșeul menajer* - deșeu provenit din industrie, din comerț, din sectorul public sau administrativ, care prezintă compoziție și proprietăți similare cu deșeul menajer și care este colectat, transportat, prelucrat și depozitat împreună cu acesta;

*Deseu biodegradabil* - deșeu care suferă descompuneri anaerobe sau aerobe;

*Deseu cu regim special* - deșeu a cărui manipulare, colectare, transport și depozitare se supune unui regim reglementat prin acte normative în vederea evitării efectelor negative asupra sănătății oamenilor, bunurilor și asupra mediului înconjurător;

*Deseu din construcții și demolări* - deșeu rezultat în urma demolării sau construirii clădirilor, soselelor și a altor structuri de obiective industriale ori civile, care nu este încadrat ca deșeu periculos conform prevederilor legale în vigoare; 4.14.

*deseuri de ambalaje* - orice ambalaje sau materiale de ambalare care satisfac cerințele definiției de deșeu;

*Deseu menajer* - deșeu provenit din activități casnice și care face parte din categoriile 15.01 și 20 din anexa nr. 2 la Hotărârea Guvernului nr. 856/2002 privind evidența gestiunii deșeurilor și pentru aprobarea listei cuprinzând deșeurile, inclusiv deșeurile periculoase;

*Deseu municipal* - deșeu menajer și alt tip de deșeu care, prin natură sau compoziție, este similar cu deșeul menajer și care este generat pe raza localității;

*Deseuri periculoase* - deșeurile încadrate generic, conform legislației specifice privind regimul deșeurilor, în aceste tipuri sau categorii de deșeuri și care au cel puțin un constituent sau o proprietate care face ca acestea să fie periculoase; 4.18. *deseu reciclabil* - deșeu care poate constitui materie primă într-un proces de producție pentru obținerea produsului inițial sau pentru alte scopuri;

*Deseuri de echipamente electrice si electronice* - denumite in continuare DEEE - echipamentele electrice si electronice care constituie deseuri conform prevederilor Ordonantei de Urgenta a Guvernului nr. 78/2000 privind regimul deșeurilor, inclusiv toate componentele, subansamblurile si produsele consumabile, parte integranta a echipamentului in momentul in care acestea devin deseuri;

*Deseuri solide* - componente rezultate din activitatile menajere sau industriale, care nu mai au valoare de intrebuintare sau nu mai fac folosinta utilizatorului si care sunt pre colectate de catre acesta pentru a fi predate operatorului de salubritate;

*Deșeuri stradale* - deșeuri specifice cailor de circulație publica, provenite din activitatea cotidiana a populației, de la spatiile verzi, de la animale, din depunerea de substante solide provenite din atmosfera;

*Deșeuri voluminoase* - deșeuri solide de diferite proveniențe, care, datorita dimensiunilor lor, nu pot fi preluate cu sistemele obișnuite de colectare, ci necesita o tratare diferențiată fata de acestea, din punct de vedere al preluării si transportului;

*Detinator* - producătorul de deșeuri ori persoana fizica sau juridica ce are deseuri in posesie;

*Dezinfectie* - activitatea de distrugere a germenilor patogeni cu substante specifice, in scopul eliminării surselor de contaminare;

*Dezinsecție* - activitatea de combatere a insectelor in stadiul de larva sau adult cu substante chimice specifice;

*Ecarisare* - activitatea de colectare a deșeurilor de origine animala/subproduse de origine animala ce nu sunt destinate consumului uman, in scopul procesării sau incinerării/coincinerării acestora, incluzând activitățile de transport, depozitare si manipulare a acestora, dupa caz;

*Gestionare* - colectarea, transportul, valorificarea si eliminarea deșeurilor, inclusiv supravegherea acestor operații si îngrijirea zonelor de depozitare după închiderea acestora;

*Gura de scurgere* - componenta tehnica constructiva a sistemului de canalizare prin care se asigura evacuarea apelor meteorice;

*Incinerare* - operația de tratare termica a deșeurilor, cu sau fara recuperare de căldura, realizata in instalații care respecta legislația in vigoare privind incinerarea deșeurilor;

*Instalație de incinerare* - orice instalație tehnica fixa sau mobila si echipamentul destinat tratamentului termic al deșeurilor, cu sau fara recuperarea căldurii de ardere rezultate;

*Indicatori de performanta* - parametri ai serviciului de salubritate, realizați de operatorul de servicii, pentru care se stabilesc niveluri minime de calitate, urmăriți la nivelul operatorului titular al licenței;

*Licența* - actul tehnic si juridic emis de ANRSC, prin care se recunoaște calitatea de operator al serviciului, precum si capacitatea si dreptul de a presta una sau mai multe activitati ale acestuia;

*Neutralizare a deșeurilor de origine animala* - activitatea prin care se modifica caracterul periculos al deșeurilor de origine animala prin procesare, incinerare/coincinerare, transformarea lor in produse stabile biologic, nepericuloase pentru mediul înconjurător, animale sau om, respectiv activitatea de îngropare a acestora;

*Precolectare* - activitatea utilizatorului de strângere si depozitare temporara a deșeurilor municipale sau a deșeurilor solide asimilabile cu deseurile municipale in recipiente, containere ori puncte gospodaresti, amplasate in spatii special amenajate;

*Preselectare* - activitatea de selectare prealabila a deeurilor la sursa de productie, pe tipuri de materiale;

*Producator* - orice persoana din a carei activitate rezulta deseuri si/sau care efectueaza operatiuni de pretratare, de amestecare sau alte operatiuni care genereaza schimbarea naturii ori a compozitiei acestor deseuri;

*Reciclare* - operatiunea de prelucrare a unui deșeu in vederea refolosirii;

*Salubritate* - totalitatea operatiunilor si activitatilor necesare pentru pastrarea unui aspect salubru al localitatilor;

*Sistem public de salubritate* - ansamblul instalatiilor tehnologice, echipamentelor functionale si dotarilor specifice, constructiilor si terenurilor aferente prin care se realizeaza serviciul de salubritate;

*Sortare* - activitatea de separare pe sortimente si depozitare temporara a deeurilor reciclabile in vederea transportarii lor la operatorii economici specializati;

*Statie de transfer* - spatiu special amenajat pentru depozitarea temporara a deeurilor colectate din aceeasi localitate sau din localitati distincte, in vederea transportarii centralizate a acestora la o statie de sortare/tratare sau la un depozit de deșeuri.

*Tratare* - totalitatea proceselor fizice, chimice si biologice care schimba caracteristicile deeurilor, in scopul reducerii volumului si caracterului periculos al acestora, facilitind manipularea sau valorificarea lor;

*Utilizator* - persoana fizica sau juridica care beneficiaza, direct ori indirect, individual sau colectiv, de serviciile de utilitati publice, in conditiile legii.



**ANEXA 1 INDICATORI DE PERFORMANTA PENTRU SERVICIUL PUBLIC DE SALUBRIZARE IN JUDETEL BOTOSANI**

Nr. crt.	Indicatori de performanță	Trimestrul				Total AN
		I	II	III	IV	
<b>I. INDICATORI DE PERFORMANȚĂ GENERALI</b>						
<b>I.1. CONTRACTAREA SERVICIILOR DE SALUBRIZARE</b>						
	Numărul de solicitări de îmbunătățire a parametrilor de calitate ai activității prestate, rezolvate, raportat la numărul total de cereri de îmbunătățire a activității, pe categorii de activități	100%	100%	100%	100%	100%
	Procent populație conectată la serviciile de colectare în județ, precum și pe zone (urban, rural)	100%	100%	100%	100%	100%
	Asigurarea serviciilor de colectare selectivă în județ, precum și pe zone (urban, rural)	100%	100%	100%	100%	100%
<b>I.2. MĂSURAREA ȘI GESTIUNEA CANTITĂȚII SERVICIILOR PRESTATE</b>						
	a) Numărul de recipiente de precollectare asigurate pe tipuri și dimensiuni, ca urmare a solicitărilor, raportat la numărul total de solicitări	90%	95%	100%	100%	100%
	b) Numărul de reclamații rezolvate privind cantitățile de servicii prestate, raportat la totalul reclamațiilor privind cantitățile de servicii prestate, pe tipuri de activități și categorii de utilizatori	100%	100%	100%	100%	100%
	c) Procentul de solicitări de la lit. b) care au fost rezolvate în mai puțin de 5 zile lucrătoare	80%	80%	80%	80%	80%
	d) Numărul de sesizări din partea agențiilor de protecția mediului raportat la numărul total de sesizări din partea autorităților centrale și locale	0%	0%	0%	0%	0%
	e) Numărul anual de sesizări din partea agențiilor de sănătate publică raportat la numărul total de sesizări din partea autorităților centrale și locale	0%	0%	0%	0%	0%
	f) Cantitatea de deșuri colectate selectiv raportată la cantitatea totală de deșuri municipale colectate	20%	20%	20%	20%	20%
	g) Cantitatea totală de deșuri sortate și valorificate, raportată la cantitatea	12%	12%	12%	12%	12%

Nr. crt.	Indicatori de performanță	Trimestrul				Total AN
		I	II	III	IV	
	totală de deșuri colectate					
	h) Penalitățile contractuale totale aplicate de autoritățile administrației publice locale, raportate la valoarea prestației, pe activități	0%	0%	0%	0%	0%
	j) Cantitatea totală de deșuri colectate din locurile neamenajate, raportată la cantitatea totală de deșuri colectate	10%	7%	4%	2%	5%
	k) Numărul de reclamații rezolvate privind calitatea activității prestate, raportat la numărul total de reclamații privind calitatea activității prestate, pe tipuri de activități și categorii de utilizatori	100%	100%	100%	100%	100%
	m) Procentul de solicitări de la lit. k) rezolvate în mai puțin de două zile calendaristice	80%	80%	80%	80%	80%
	n) Valoarea rezultată din valorificarea deșeurilor reciclabile raportată la valoarea totală aferenta activității de colectare a deșeurilor (total facturat)	2,3%	2,5%	2,6%	2,6%	2,6%
<b>1.3. RĂSPUNSURI LA SOLICITĂRILE SCRISE ALE UTILIZATORILOR</b>						
	a) Numărul de sesizări scrise, raportate la numărul total de utilizatori, pe activități și categorii de utilizatori	1%	1%	1%	1%	1%
	b) Procentul din totalul de la lit. a) la care s-a răspuns într-un termen mai mic de 30 de zile calendaristice	100%	100%	100%	100%	100%
	c) Procentul din totalul de la lit.a) care s-a dovedit a fi întemeiat	10%	10%	10%	10%	10%
<b>2 INDICATORI DE PERFORMANȚĂ GARANȚAȚI</b>						
<b>2.1. INDICATORI DE PERFORMANȚĂ GARANȚAȚI PRIN LICENȚA DE PRESTARE A SERVICIULUI</b>						
	a) Numărul de sesizări scrise privind nerespectarea de către operator a obligațiilor din licență	0	0	0	0	0
	b) Numărul de încălcări ale obligațiilor operatorului rezultate din analizele și controalele organismelor abilitate	0	0	0	0	0
<b>2.2. INDICATORI DE PERFORMANȚĂ A CĂROR NERESPECTARE ATRAGE PENALITĂȚI CONFORM CONTRACTULUI DE FURNIZARE/PRESTARE</b>						

Nr. crt.	Indicatori de performanță	Trimestrul				Total AN
		I	II	III	IV	
	a) Numărul de utilizatori care au primit despăgubiri datorate culpei operatorului sau dacă s-au îmbolnăvit din cauza nerespectării condițiilor corespunzătoare de prestare a activității	0	0	0	0	0
	b) Valoarea despăgubirilor acordate de operator pentru situațiile de la lit. a) raportată la valoarea totală facturată aferență activității	0%	0%	0%	0%	0%
	c) Numărul de neconformități constatate de autoritatea administrației publice locale, pe activități	0	0	0	0	0

**ANEXA 1 – A - INDICATORI PENTRU ACTIVITATEA DE COLECTARE ȘI TRANSPORT**

**INDICATORI CU PENALITATI**

Nr.	Titlu	Descriere/unitate de măsurare	Valori propuse/ interval de valori	Penalități propuse
<b>2. Indicatori tehnici</b>				
2.1	<b>Colectarea separată a deșeurilor reciclabile, inclusiv ambalaje</b>	Cantitatea de deșuri reciclabile colectate separat (hârtie și carton, plastic, metale, sticlă, deșuri organice) ca procent din cantitatea totală de deșuri colectate la nivel municipal în Aria de delegare (%)	<p><b>20% în primii doi ani an de operare;</b></p> <p><b>25% pentru anii 3-5 de operare; și</b></p> <p><b>35% pentru anii 6-8 de operare</b></p>	<p>Până la sfârșitul primului an de operare se aplică anual următoarele penalități la următoarele procente de deșuri reciclabile colectate separat:</p> <p>10% sau mai puțin: 100.000 LEI 20% sau mai puțin: 50.000 LEI 20% sau mai mult: nicio penalizare</p> <p>Pentru anii 3-5 de operare se aplică anual următoarele penalizări la următoarele procente de deșuri reciclabile colectate separat:</p> <p>10% sau mai puțin: 200.000 LEI 20% sau mai puțin: 150.000 LEI mai puțin de 25%: 100.000 LEI 25% sau mai mult: nicio penalizare</p> <p>Pentru anii 6-8 de operare, următoarele penalități ar urma să se aplice anual:</p> <p>10% sau mai puțin: 300.000 LEI 20% sau mai puțin: 250.000 LEI 30% sau mai puțin: 200.000 LEI mai puțin de 35%: 150.000 LEI 35% sau mai mult: nicio penalizare</p>

**INDICATORI FĂRĂ PENALITATI**

Nr.	Titlu	Descriere/unitate de măsurare	Valori propuse/ interval de valori	Comentarii
<b>1. Indicatori de performanță</b>				
1.1	<b>Eficiență în încheierea Contractelor cu Utilizatorii (total)</b>	Numărul de contracte încheiate între Operator și Utilizatori în raport cu numărul de solicitări, pe fiecare categorie de Utilizatori (%)	<b>100%</b>	In conformitate cu cerința formulată în Regulamentul Serviciului de Salubritate (Anexa 1)
1.2	<b>Eficiență în modificarea Contractelor cu Utilizatorii (în 10 zile)</b>	Numărul de Contracte cu Utilizatorii modificate în mai puțin de 10 zile calendaristice de la primirea solicitării din partea Utilizatorului, în raport cu numărul de solicitări de modificare a clauzelor contractuale (%)	<b>minim 95%</b>	In conformitate cu cerința formulată în Regulamentul Serviciului de Salubritate (Anexa 1)
1.3	<b>Eficiență în creșterea parametrilor de calitate revazuși de Contractele cu Utilizatorii</b>	Numărul de contracte modificate în vederea creșterii parametrilor de calitate aferenți activității desfășurate în raport cu numărul de solicitări juste privind modificarea clauzelor contractuale, pe categorii de activitate (%)	<b>minim 95%</b>	In conformitate cu cerința formulată în Regulamentul Serviciului de Salubritate (Anexa 1)
<b>2. Indicatori tehnici</b>				

Nr.	Titlu	Descriere/unitate de măsurare	Valori propuse/ interval de valori	Comentarii
2.1	Rata de conectare la serviciul de salubritate	Populația deservită de serviciu de colectare deșuri ca procent din populația totală din Aria de delegare (%)	100%	Datele sunt folosite în scopuri de monitorizare.
2.2	Deșuri menajere periculoase colectate separat	Cantitatea de deșuri menajere periculoase colectate separat /locuitor și an în raport cu indicatorul stabilit în planurile de gestionare a deșeurilor (%)	75 - 125%	Datele sunt folosite în scopuri de monitorizare.
2.3	Deșuri menajere periculoase colectate separat trimise la tratare /depozitare	Cantitatea de deșuri menajere periculoase colectate separat trimisă la tratare /depozitare ca procent din cantitatea totală colectată de deșuri menajere periculoase în Aria de delegare (%)	minim 90%	Datele sunt folosite în scopuri de monitorizare.
2.4	Deșuri voluminoase colectate separat	Cantitatea de deșuri voluminoase colectate separat /locuitor și an ca procent din indicatorul stabilit în planurile corespunzătoare de gestionare a deșeurilor (%)	75 - 125%	Datele sunt folosite în scopuri de monitorizare.
2.5	Deșuri voluminoase trimise la tratare/valorificarea/	Cantitatea de deșuri voluminoase colectate separat trimisă la tratare/depozitare ca procent din cantitatea totală de deșuri voluminoase colectate	minim 90%	Datele sunt folosite în scopuri de monitorizare.

Nr.	Titlu	Descriere/unitate de măsurare	Valori propuse/ interval de valori	Comentarii
	depozitare	din Aria de delegare (%)		
2.6	<b>Deșeuri provenite din construcții și demolări colectate separat de la populație</b>	Cantitatea de deșeuri provenite din construcții și demolări colectată separat /locuitor și an ca procent din indicatorul stabilit în planurile corespunzătoare de gestionare a deșeurilor (%)	75 - 125%	Datele sunt folosite in scopuri de monitorizare.
2.7	<b>Deșeuri provenite din construcții și demolări de la populație trimise la tratare / valorificare</b>	Cantitatea de deșeuri provenite din construcții și demolări colectată separat de la populație trimisă spre tratate /depozitare ca procent din cantitatea totală de deșeuri provenite din construcții și demolări din Aria de delegare (%)	100%	Datele sunt folosite in scopuri de monitorizare.

**ANEXA I – B – INDICATORI PENTRU ACTIVITATEA DE SORTARE, DEPOZITARE  
INDICATORI DE PERFORMANTA OPERATIONALI**

Nr.	Titlu	Descriere/unitate de măsurare	Valori propuse/ interval de valori	Penalități propuse
<b>1. Indicatori de performanță pentru activitatea de sortare în Stația de sortare Stauceni</b>				
1.1	<b>Eficiență în sortare pentru stația de sortare</b>	Cantitatea totală de deșeuri valorificate ca procent din cantitatea totală de deșeuri (reciclabile uscate) acceptată la Instalația de deșeuri (%)	Minim 80 %	Se va aplica următorul sistem de gradat de penalizare în caz de mai puțin de 80% pe an: 10% sau mai puțin: 80.000 LEI 20% sau mai puțin: 70.000 LEI 30% sau mai puțin: 60.000 LEI 40% sau mai puțin: 50.000 LEI 50% sau mai puțin: 40.000 LEI 60% sau mai puțin: 30.000 LEI 70% sau mai puțin: 20.000 LEI Între 70% și 80%: 10.000 LEI 80% sau mai mult: nicio penalizare
<b>2. Indicatori de performanță pentru activitatea de depozitare la depozitul conform Stauceni</b>				
2.1	<b>Gradul de compactare</b>	Operatorul va asigura un grad de compactare cât mai mare posibil al deșeurilor în depozitul de deșeuri (tone/m <sup>3</sup> )	Minim 0,8 tone/m <sup>3</sup>	Se aplica o penalitate de 10.000 LEI în cazul unui grad de compactare mai mic de 0,8 tone/m <sup>3</sup> calculat pe baza cantității de deșeuri depozitate și creșterea volumului deșeurilor depozitate trimestrial (indicatorul se va calcula la fiecare 3 luni)



**ANEXA 2 STATII DE TRANSFER/DEPOZIT SI NUMARUL DE LOCUITORI  
ARONDAȚI STATIILOR DE TRANSFER IN JUDEȚUL BOTOSANI**

**Zona I. DOROHOI**

Localitate	Populație
<i>Localitate</i>	<b>2.011</b>
Păltiniș	2.794
<b>Darabani</b>	<b>9.893</b>
Concești	1.761
Hudești	6.067
Suharău	4.792
Cristinești	3.617
Ibănești	3.901
Pomârla	2.661
Hilișeu-Horia	3.415
Dersca	3.124
Lozna	1.890
Mihăileni	2.326
Cândești	1.847
Havârna	4.569
George Enescu	3.279
<b>Dorohoi</b>	<b>24.309</b>
Șendriceni	3.895
Cordăreni	1.783
Broscăuți	2.928
Văculești	1.948
Vârfu Câmpului	3.420
Corlăteni	2.211
Dimăcheni	1.413
Brăești	1.937
Leorda	2.181
<b>TOTAL</b>	<b>101.961</b>

**Zona II. SAVENI**

Localitate	
<i>Localitate</i>	
Rădăuți-Prut	3.339
Viișoara	1.953
Mileanca	2.726
Coșușca	4.627
Mitoc	1.878
Vorniceni	4.052
Știubieni	2.695

Drăgușeni	2.556
Adășeni	1.388
Avrămeni	3.751
Manoleasa	3.315
<b>Saveni</b>	<b>6.999</b>
Vlăsinești	3.132
Hănești	2.176
<b>TOTAL</b>	<b>44.587</b>

### Zona III. ȘTEFANESTI

Localitate	
<i>Localitate</i>	
Mihălășeni	2.214
<b>Ștefanesti</b>	<b>5.314</b>
Dobârceni	2.729
Trușești	5.229
Durnești	3.741
Românești	1.944
Santa Mare	2.749
Ripiceni	1.917
<b>TOTAL</b>	<b>25.837</b>

### ZONA IV. STAUCENI

Localitate	
<i>Localitate</i>	
Mihai Eminescu	6.954
Răchiți	4.443
Unțeni	2.771
<b>Botoșani</b>	<b>106.847</b>
Stăuceni	3.619
Curtești	4.577
Bălușeni	4.670
Blândești	2.000
Corni	6.545
Vorona	7.492
Cristești	4.535
Gorbănești	3.434
Sulița	3.060
Albești	6.387
Lunca	4.355
Todireni	3.323
Hlipiceni	3.420
Călărași	3.553

Răuseni	2.817
Vlădeni	4.560
Ungureni	6.623
Tudora	5.096
<b>Bucecea</b>	<b>4.274</b>
Roma	3.249
Nicșeni	2.604
Dângenii	3.033
<b>TOTAL</b>	<b>214.241</b>

**Zona V. FLAMANZI**

Localitate	
<i>Localitate</i>	
Copălău	4.053
Cosula	2.944
<b>Flamanzi</b>	<b>10.136</b>
Frumușica	5.657
Prăjeni	3.210
<b>TOTAL</b>	<b>26.000</b>

### ANEXA 3 LISTA CONTRAVENTII

Descriere	Prevedere legala	Recipient	Cuquantum
prestarea de către operator a uneia dintre activitățile reglementate de prezenta lege fără aprobarea autorităților administrației publice locale prin hotărârea de dare în administrare, respectiv hotărârea de atribuire a contractului de delegare a gestiunii;	Lege 101 / 2006, Art 30, alin (1)	Operatori	30.000 – 50.000 Lei
atribuirea de către autoritatea administrației publice locale/asociația de dezvoltare intercomunitară a contractelor de delegare a gestiunii pentru activitățile de salubritate a localităților prevăzute la art. 2 alin. (3), fără respectarea procedurilor legale în vigoare specifice fiecărui tip de contract;	Lege 101 / 2006, Art 30, alin (1)	Autoritati	30.000 – 50.000 Lei
încheierea de către primar a contractelor de delegare a gestiunii pentru una dintre activitățile de salubritate a localităților prevăzute la art. 2 alin. (3) cu un operator care nu deține licență.	Lege 101 / 2006, Art 30, alin (1)	Primar	30.000 – 50.000 Lei
nerespectarea strategiei locale cu privire la dezvoltarea și funcționarea pe termen mediu și lung a serviciului de salubritate, aprobată de Consiliul General al Municipiului București, de către autoritățile executive ale sectoarelor municipiului București;	Lege 101 / 2006, Art 30, alin (1)	Operatori	30.000 – 50.000 Lei
nerespectarea prevederilor art. 5 alin. (1) „Autoritățile administrației publice locale elaborează, aprobă și controlează aplicarea strategiilor locale cu privire la dezvoltarea și funcționarea pe termen mediu și lung a serviciului de salubritate, ținând seama de prevederile legislației în vigoare, de documentațiile de urbanism, amenajarea teritoriului și protecția mediului, precum și de programele de dezvoltare economico-socială a unităților administrativ-teritoriale”	Lege 101 / 2006, Art 30, alin (1)	Autoritati	30.000 – 50.000 Lei
neurmărirea de către primar a	Lege 101 / 2006,	Primar	10.000 – 30.000

întocmirii proiectului de regulament și a caietului de sarcini propriu al serviciului	Art 30, alin (2)		Lei
nerespectarea de către autoritățile administrației publice locale a obligației de a institui taxe speciale pentru utilizatorii care refuză încheierea contractelor de prestări servicii cu operatorii de salubritate	Lege 101 / 2006, Art 30, alin (2 <sup>1</sup> )	Autoritati	5.000 – 15.000 Lei
fapta de aprindere și/sau ardere a deșeurilor din recipientele de pre colectare/colectare sau de ardere a deșeurilor vegetale rezultate de la operațiunile de curățare a spațiilor verzi, arbuștilor, arborilor etc	Lege 101 / 2006, Art 30, alin (2 <sup>2</sup> )	N/A	1.500 – 3.000 Lei
refuzul utilizatorului de a încheia contracte de prestări servicii cu operatorul de salubritate licențiat în aria de delegare respectivă	Lege 101 / 2006, Art 30, alin (2 <sup>3</sup> )	Utilizator	500 – 1.000 Lei
încălcarea dispozițiilor art. 24 alin. (6) lit. d) „Membrii comunităților locale, persoane fizice sau juridice, au, în calitatea lor de utilizatori direcți sau indirecti ai serviciului de salubritate, următoarele obligații: [...] d) să asigure pre colectarea separată, în recipientele asigurate de operatorul serviciului, distinct inscripționate și amplasate în spații special amenajate, a deșeurilor pe care le-au generat în propria gospodărie sau ca urmare a activităților lucrative pe care le desfășoară;	Lege 101 / 2006, Art 30, alin (2 <sup>4</sup> )	Utilizator	100 – 300 Lei
Furnizarea/Prestarea serviciilor de utilitati publice fara licenta atrage raspunderea administrativa sau contraventionala, dupa caz, a celor vinovati si constituie motiv de revocare a hotarării de dare în administrare, respectiv a hotarării de atribuire, precum si de reziliere a contractului de delegare a gestiunii, dupa caz	Legea 51 / 2006 Art. 33, alin (5)	Operator	A se stabili de catre Autoritati [dupa caz]
nerespectarea de catre utilizatori a termenelor de achitare a contravalorii serviciilor furnizate/prestate	Legea 51 / 2006 Art. 47, alin (1)	Utilizator	500 – 1.000 Lei
modificarea neautorizata de catre	Legea 51 / 2006	Utilizator	500 – 1.000 Lei

utilizatori a instalatiilor, utilajelor, echipamentelor si a dotarilor aferente sistemelor de utilitati publice	Art. 47, alin (1)		
sistarea nejustificata a serviciului sau refuzul de a realimenta utilizatorii dupa achitarea la zi a debitelor restante	Legea 51 / 2006 Art. 47, alin (2)	Operator	5.000 – 10.000 Lei
încalcarea de catre operatori a prevederilor reglementarilor tehnice si/sau comerciale, inclusiv a reglementarilor-cadru ale serviciilor de utilitati publice stabilite de autoritatile de reglementare competente, precum si nerespectarea conditiilor asociate licentelor	Legea 51 / 2006 Art. 47, alin (3)	Operator	10.000 – 50.000 Lei
refuzul operatorilor de a pune la dispozitia autoritatilor de reglementare competente datele si/sau informatiile solicitate ori furnizarea incorecta si incompleta de date si/sau informatii necesare desfasurarii activitatii acestora	Legea 51 / 2006 Art. 47, alin (3)	Operator	10.000 – 50.000 Lei
furnizarea/prestarea serviciilor de utilitati publice în afara parametrilor tehnici si/sau calitativi adoptati prin contractul de furnizare/prestare ori a celor stabiliti prin normele tehnice si/sau comerciale adoptate de autoritatea de reglementare competenta	Legea 51 / 2006 Art. 47, alin (3)	Operator	10.000 – 50.000 Lei
nerespectarea de catre unitatile administrativ-teritoriale sau de catre asociatiile de dezvoltare intercomunitara cu obiect de activitate serviciile de utilitati publice a dispozitiilor prezentei legi si a celorlalte reglementari specifice serviciilor de utilitati publice ori neîndeplinirea sau îndeplinirea necorespunzatoare a masurilor dispuse de autoritatile de reglementare competente	Legea 51 / 2006 Art. 47, alin (3)	Autoritati	10.000 – 50.000 Lei
refuzul operatorilor de a se supune controlului si de a permite verificarile si inspectiile prevazute prin reglementari sau dispuse de autoritatea de reglementare competenta, precum si	Legea 51 / 2006 Art. 47, alin (4)	Operator	30.000 – 50.000 Lei

obstructionarea acesteia în îndeplinirea atribuțiilor sale			
neaplicarea măsurilor stabilite cu ocazia activităților de control	Legea 51 / 2006 Art. 47, alin (4)	Operator / Autoritati	30.000 – 50.000 Lei
furnizarea/prestarea serviciilor de utilitati publice de catre operatorii fara licenta eliberata potrivit prevederilor prezentei legi sau cu licenta a carei valabilitate a expirat	Legea 51 / 2006 Art. 47, alin (4)	Operator	30.000 – 50.000 Lei
furnizarea/prestarea serviciilor de utilitati publice fara obtinere de dare în administrare, în cazul gestiunii directe, sau fara contract de delegare a gestiunii, în cazul gestiunii delegate	Legea 51 / 2006 Art. 47, alin (4)	Operator	30.000 – 50.000 Lei
practicarea unor preturi si/sau tarife neaprobate sau mai mari decât cele aprobate de autoritatile administratiei publice locale ori, dupa caz, de asociatiile de dezvoltare intercomunitara cu obiect de activitate serviciile de utilitati publice, în baza metodologiilor stabilite de autoritatile de reglementare competente	Legea 51 / 2006 Art. 47, alin (4)	Operator	30.000 – 50.000 Lei
delegarea gestiunii serviciilor de utilitati publice fara respectarea prevederilor prezentei legi, a legislatiei specifice fiecarui serviciu sau a procedurii de delegare	Legea 51 / 2006 Art. 47, alin (4)	Autoritati	30.000 – 50.000 Lei
aprobarea obiectivelor de investitii publice aferente infrastructurii tehnico-edilitare a serviciilor de utilitati publice fara respectarea documentatiilor de urbanism, amenajarea teritoriului si de protectia mediului, adoptate potrivit legii	Legea 51 / 2006 Art. 47, alin (4)	Autoritati	30.000 – 50.000 Lei
nerespectarea de catre operatori a normelor privind protectia igienei publice si a sanatatii populatiei, a mediului de viata al populatiei si a mediului	Legea 51 / 2006 Art. 47, alin (4)	Operator	30.000 – 50.000 Lei
nerespectarea de catre unitatile administrativ-teritoriale a prevederilor art. 50 alin. (4) referitoare la reorganizarea serviciilor de utilitati publice în	Legea 51 / 2006 Art. 47, alin (4)	Autoritati	30.000 – 50.000 Lei

conformitate cu modalitatile de gestiune prevazute la art. 22, respectiv la reorganizarea regiilor autonome furnizoare/prestatoare în conformitate cu prevederile art. 3 alin. (4), art. 28 alin. (2) si art. 29 alin. (4).			

In conformitate cu Legea 101 / 2006, Art. 30, alin (3):

(3) Autoritățile deliberative ale unităților administrativ-teritoriale pot stabili, potrivit prevederilor Ordonanței Guvernului nr. 2/2001 privind regimul juridic al contravențiilor, aprobată cu modificări și completări prin Legea nr. 180/2002, cu modificările și completările ulterioare, și alte fapte decât cele prevăzute la alin. (1)-(24), care constituie contravenții în domeniul serviciilor de salubritate



Asociatia de Dezvoltare Intercomunitara  
ECOPROCES

# Caiet de sarcini

**CONCESIONAREA SERVICIULUI PUBLIC DE  
COLECTARE ȘI TRANSPORT A DEȘEURILOR  
MUNICIPALE SOLIDE ÎN JUDEȚUL BOTOSANI**

## Cuprins

<b>INTRODUCERE .....</b>	<b>4</b>
<b>CAPITOLUL I - Obiectul Caietului de Sarcini .....</b>	<b>11</b>
<b>CAPITOLUL II - Cerinte organizatorice minimale.....</b>	<b>11</b>
<b>CAPITOLUL III – Activitatile care fac obiectul Caietului de Sarcini .....</b>	<b>13</b>
SECTIUNEA 1 - Colectare separată și transportul separat al deșeurilor municipale și al deșeurilor similare provenind din activități comerciale din industrie și instituții, inclusiv fracții colectate separat .....	15
<b>CAPITOLUL IV – Aspecte procedurale .....</b>	<b>29</b>
Sectiunea 1 - Perioada de mobilizare si data programata pentru incepere.....	29
Sectiunea a 2 - a – Legislatia aplicabila .....	31
Sectiunea a 3 - a –Monitorizarea .....	33
Sectiunea a 4 - a – Parametrii de performanta si penalitati.....	34
Sectiunea a 5 - a – Comunicarea .....	34
Sectiunea a 6 - a – Sedinte si raportari .....	36
Sectiunea a 7 - a – Programul de lucru.....	40
Sectiunea a 8 - a – Identitatea firmei si identificarea personalului.....	41
Sectiunea a 9 - a – Constientizarea Publicului .....	42
Sectiunea a 10 - a – Matricea de alocare a riscurilor.....	43
<b>CAPITOLUL V – Aspecte contractuale .....</b>	<b>46</b>
Sectiunea 1 – Durata contractului.....	46
Sectiunea a 2 - a – Incetarea contractului .....	47
Sectiunea a 3 - a Facturare servicii prestate.....	47
Sectiunea a 4 - a – Servicii suplimentare.....	50
Sectiunea a 5 - a – Predarea dotarilor la incetarea contractului.....	50
Sectiunea a 6 - a – Litigii.....	51

## **Lista Anexe**

- Anexa 1. Zonarea judetului Botosani pe zone de colectare/ transfer
- Anexa 2. Fluxuri de deseuri
- Anexa 3. Centralizatorul dotarilor necesare pentru activitatea de colectare- transport in fiecare Zona de transfer
- Anexa 4. Centralizator populatie si dotari de colectare realizate prin SIMD puse la dispozitia viitorilor operatori pentru fiecare zona de transfer
- Anexa 5. Lista utilizatorilor din Institutii, Comert si Industrie(ICI) din judetul Botosani, la nivelul anului 2011
- Anexa 6. Statutul ADI Ecoproces Botosani
- Anexa 7. Fise tehnice pentru echipamentele puse la dispozitia viitorilor operatori
- Anexa 8. Indicatori operationali si penalitati aferente pentru activitatea de colectare
- Anexa 9. Regulamentul serviciului de salubritate

## INTRODUCERE

### 1.1. INFORMATII GENERALE

Consiliul Județean Botosani, împreună cu un număr de 78 de consilii locale municipale, orașenești și comunale din județul Botosani, au înființat Asociația de Dezvoltare Intercomunitară ECOPROCES BOTOSANI (denumită în continuare "ADI") cu scopul înființării, organizării, reglementării, finanțării, exploatării, monitorizării și gestionării în comun a serviciului de salubritate pe raza de competență a unităților administrativ-teritoriale membre, precum și realizarea în comun a unor proiecte de investiții publice de interes zonal sau regional destinate înființării, modernizării și/sau dezvoltării, după caz, a sistemelor de utilități publice aferente serviciului de salubritate, pe baza Strategiei de dezvoltare a acestui serviciu.

Proiectul finanțat prin Programul Operațional Sectorial de Mediu are ca scop îmbunătățirea infrastructurii tehnico-edilitare a sistemelor existente de colectare, transport, depozitare și prelucrare a deșeurilor solide municipale în zonele de activitate a consiliilor locale asociate și prestarea de servicii adecvate de colectare, transport, depozitare și prelucrare a deșeurilor solide în folosul comunităților membrilor ADI, conform prevederilor Memorandumului de Finanțare semnat în decembrie 2005, între Guvernul României și Comisia Europeană.

ADI Ecoproces, în numele și pe seama unităților administrativ-teritoriale membre, organizează procedura de achiziție publică pentru atribuirea Contractelor de delegare a gestiunii prin concesiune a serviciului public de colectare și transport al deșeurilor menajere municipale în județul Botosani.

Prezentul Caiet de sarcini a fost stabilit pe baza legislației în vigoare și precizează condițiile minime în care trebuie să se desfășoare procedura pentru delegarea de gestiune prin concesiune a unor activități componente ale serviciului public de salubritate pe teritoriul județului Botosani, respectiv **activitatea de colectare separată și transportul separat al deșeurilor municipale și al deșeurilor similare provenind din activități comerciale din industrie și instituții, inclusiv fracții colectate separat.**

Informațiile prezentate în acest document informativ sunt furnizate doar cu scopul de a-i ajuta pe ofertanți să își elaboreze ofertele, fără a avea un caracter exhaustiv. Cantitățile de deseuri sunt cantități estimate, nu sunt garantate de Autoritatea Contractantă, dar vor fi luate în calculul ofertei financiare anual și nu ca medie aritmetică calculată individual.

Ofertanții sunt încurajați să-și organizeze propriile investigații și vizite în amplasamente pentru a verifica informațiile, independent de cele conținute de acest document informativ, precum și pentru a obține alte informații suplimentare, înainte de a depune ofertele.

## 1.2. CONTEXTUL PROIECTULUI

În Tratatul de Aderare au fost stabilite, pentru România, o serie de măsuri de tranziție legate de implementarea legislației UE privind deșeurile, care vizează în primul rând Directiva privind depozitarea deșeurilor și Directiva privind ambalajele și deșeurile de ambalaje. Implicațiile obligațiilor ce revin județului Botoșani au fost tratate și clarificate în prin următoarele documente ce reglementează gestionarea deșeurilor: Planul național de gestionare a deșeurilor (PNGD), Planul de Gestionare a Deșeurilor pentru Regiunea de N-E (PRGD) și Master Planul pentru Gestionarea Deșeurilor în Județul Botoșani (MPGDJB).

În ceea ce privește Directiva privind depozitarea deșeurilor, ea implică faptul că două dintre cele patru depozite ale județului trebuie închise până în 2012: Botoșani (în 2012) și Dorohoi (unde s-a stopat depozitarea în 2008, dar nu a fost încă etanșat și reabilitat). În plus, țintele pentru reducerea cantității de deșeuri biodegradabile depozitate au în vedere ca Botoșaniul să realizeze o reducere de 50% până în 2013 și de 65% până în 2016 (față de cantitățile de deșeuri depozitate la nivelul anului 1995).

În ceea ce privește Directiva privind ambalajele și deșeurile de ambalaje, până în anul 2013, județul trebuie să recupereze 60% din deșeurile de ambalaje, dintre care 55% prin reciclare.

Principalele obiective ale proiectului implementat, sunt:

1. asigurarea unui procent de colectare a deșeurilor de 100% în mediul urban;
2. asigurarea unui grad de acoperire a colectării de 95% în mediul rural;
3. conformitate cu limitele stabilite în Directiva pentru depozitarea deșeurilor în privința depozitării deșeurilor biodegradabile;
4. protejarea sănătății publice și protejarea mediului printr-o mai performantă colectare și depozitare a deșeurilor și, de asemenea, prin închiderea și remedierea actualelor depozite și prin construirea unui nou depozit, la standarde UE;
5. optimizarea managementului integrat al deșeurilor și îmbunătățirea standardelor serviciilor;
6. introducerea sau extinderea sistemelor de colectare selectivă a deșeurilor de ambalaje, pentru a facilita reciclarea lor în acord cu cerințele naționale și ale UE și pentru a reduce cantitatea de deșeuri generate ce ajung în depozit;
7. Încurajarea compostării propriilor biodeșeuri în gospodăriile din mediul rural, contribuind astfel la realizarea țintelor conexe prevăzute în Directiva privind depozitarea deșeurilor.

Proiectul va contribui, de asemenea, la:

- consolidarea, în județul Botoșani, a capacității tehnice și manageriale de a implementa și opera un proiect cu finanțare internațională legat de deșeuri;
- sprijinirea autorităților locale în punerea la punct a unor strategii eficiente privitoare la tarife, facturare și încasarea facturilor;

- conștientizarea populației asupra beneficiilor ce le aduce cu sine acest proiect, cuprinzând aici colectarea selectivă și reciclarea, precum și încurajarea populației să consume într-o manieră care să împiedice, acolo unde este posibil, generarea de deșeuri.

Căile de realizare a acestor obiective sunt:

- introducerea unui sistem județean de colectare și transport a deșeurilor menajere solide;
- construirea unui centru de management al deșeurilor (CMD) la Stauceni, dotat cu toate utilitățile necesare desfășurării activității de depozitare și respectiv sortare a deșeurilor colectate selectiv; construirea și dotarea a 2 noi stații de transfer (ST) și integrarea celor 2 stații de transfer (ST) Phare existente în sistemul integrat de management al deșeurilor;
- închiderea depozitelor neconforme existente, conform legii, până la termenul prevăzut de proiect, și desființarea depozitelor ilegale din mediul rural;

Consiliul Județean Botoșani/ADI Ecoproces a pregătit documentațiile de atribuire pentru contractele de delegare, după cum urmează:

- 5 Contracte de delegare a activităților de colectare și transport la stațiile de transfer (pentru 4 zone), respectiv direct la CMD Stauceni (pentru zona IV), a deșeurilor solide municipale, câte un contract pentru fiecare zonă de transfer din județul Botoșani;
- Un Contract de delegare a activităților de operare a centrului de management al deșeurilor Stauceni, cu toate utilitățile și facilitățile existente, inclusiv operarea Stațiilor de transfer realizate prin proiect și a celor existente, precum și asigurarea transferului de la toate stațiile de transfer din județ la CMD Stauceni.

**Prezenta documentație se referă la contractele de delegare a gestiunii prin concesiune a activităților de colectare și transport deșeuri municipale solide.**

### 1.3. DATE DESPRE JUDEȚ

**Poziția:** Județul Botoșani este situat între râurile Siret și Prut, în partea de nord-est a României, și se învecinează în partea de nord cu Ucraina iar în partea de est cu Republica Moldova. În partea de vest se învecinează cu județul Suceava, iar în partea de sud se învecinează cu județul Iași.

**Suprafața** județului este de 4.986 km<sup>2</sup>. Avându-se în vedere așezarea geografică, județul Botoșani este situat în întregime pe vechea „Platformă a Moldovei”. În cadrul județului există diferite forme de relief, acestea incluzând dealuri, platouri și câmpii. Din punct de vedere topografic, se pot distinge două tipuri de regiuni: Dealurile Siretului, localizate în partea de vest a Câmpiei Moldovei (acoperind  $\frac{3}{4}$  din suprafața județului) și Dealurile Cozancea-Guranda. Înălțimea medie a dealurilor Siretului este de 400 metri, în timp ce înălțimea medie în depresiunea Botoșani-Dorohoi este cuprinsă între 160 și 200 metri.

**Populația** stabilă a județului Botoșani este de 412.626 locuitori. Împărțită după cum urmează (conform INS - Recensământul Populației și Locuintelor din 2011):

- Urban 167.772 locuitori (40,66%)
- Rural 244.854 locuitori (59,34%)

Județul are 78 localități: 2 municipii (Botoșani și Dorohoi), 5 orașe (Darabani, Săveni, Bucecea, Flămânzi, Ștefănești) și 71 comune, așa cum este prezentat în figura 1. Capitala județului, Municipiul Botoșani, are 106.847 locuitori iar municipiul Dorohoi are 24.309 locuitori. Cele mai importante orașe sunt Darabani (9.893 locuitori) și Flămânzi (10.136 locuitori).

**Economia:** Județul Botoșani este unul din cele mai puțin industrializate județe ale României.

Populația este mai mult implicată în agricultură. Principalele ramuri industriale ale județului Botoșani sunt industria textilă, industria alimentară, industria componentelor electrice, industria sticlei și a porțelanului. Județul Botoșani conține unul dintre cele mai mari lacuri de acumulare din România – Stâncă-Costești. Județul Botoșani este preponderent un județ agricol.

Regiunea Nord – Est în care este situat județul Botoșani este cea mai săracă din România. Veniturile totale medii lunare pe o gospodărie în regiune, în 2013, au fost de 2.303,47 lei/ gospodărie/ lună.

La nivelul anului 2013, câștigul salarial nominal mediu net lunar a fost de 1.216 lei.



Figura 1. Harta județului Botosani

#### 1.4. SITUATIA ACTUALA PRIVIND GESTIUNEA DESEURILOR IN JUDET

În prezent, gestionarea deșeurilor în județul Botosani este responsabilitatea fiecărui municipiu, oraș și comună.

Toate orasele si comunele, mai puțin orasul Saveni, au incheiat contracte de prestari servicii sau contracte de delegare a gestiunii serviciilor de salubritate in orasul Saveni este reprezentat de Direcția de Servicii Publice din cadrul Consiliului Local. Astfel, serviciile de colectare-transport deseuri menajere de la populatie se desfasoara cu caracter regulat, in tot județul Botosani.

În general, sistemul de colectare practicat este din puncte de colectare pentru zona de blocuri și din poarta în poarta pentru zona cu case, atât în mediul urban cât și în mediul rural. Frecvențele de colectare sunt diferite, variind de la o dată pe săptămână la de două ori pe săptămână în mediul rural, zilnic în municipiile Botosani și Dorohoi și de 2-3 ori pe săptămână în restul mediului urban.

Activitățile de colectare - transport sunt efectuate cu categorii de vehicule diferite ca tip, dimensiune și vechime. Dotările sunt, în general, insuficiente, învechite și neadecvate.

Până în prezent, deșeurile colectate în amestec se depozitau direct în depozite neconforme.

Deșeurile reciclabile (în special deșeurile de ambalaje de tip PET) sunt colectate pe două căi și anume: prin centrele de colectare gestionate de companii de reciclare private și prin sistemul cu puncte de colectare separate, stabilite de municipalitățile orașelor Botoșani, Dorohoi și Darabani și în zonele care au implementat proiecte de management al deșeurilor prin programul Phare. Celelalte tipuri de deșeuri sunt aruncate amestecat de populație.

Punctele existente de colectare selectivă a deșeurilor reciclabile nu sunt suficiente pentru acoperirea țintelor din Directiva privind ambalajele și deșeurile de ambalaje. În plus, ECO-ROM Ambalaje desfășoară activități în Săveni, Ștefănești și Bucecea în scopul colectării selective a deșeurilor de ambalaje. Însă acest sistem încă întâmpină o serie de dificultăți în atingerea țintelor privind reciclarea.

În plus față de punctele de colectare selectivă deservite de către operatorii publici, există câteva centre de colectare separată a deșeurilor, deservite de către operatorii privați de colectare și reciclare. La aceste centre de colectare se află de obicei un cântar pentru măsurarea cantității de material colectat. Câteva din aceste centre de colectare sunt de asemenea dotate cu facilități de compactare și balotare pentru a pregăti materialul pentru transport. Potențialii operatori de reciclare din județ sunt prezentați după cum urmează, conform Listei operatorilor economici, din evidența Agenției pentru Protecția Mediului:

Tabel 1. Lista operatorilor economici colectorii de deseuri de ambalaje din județul Botosani (valabila la ian.2014)

Nr crt	Agent economic	Categoriile de deseuri de ambalaje colectate					
		PET	Plastic (HDPE, PVC, LDPE, PP, PS)	Hartie și carton	Metale (otel, aluminiu)	Sticla	Lemn
1.	SC REMAT SA IASI		X	X	X		
2.	PFA VASIAN GHEORGHI			X	X		
3.	SC GOLDANA SRL BOTOSANI	X	X	X	X		
4.	SC GOLD BAZAR SRL	X	X	X	X		
5.	SC ELIASC SRL	X	X	X	X		
6.	SC DANIMET EXIM SRL			X			
7.	SC VRANCART SA	X	X	X	X		X



Nr crt	Agent economic	Categoriile de deseuri de ambalaje colectate					
		PET	Plastic (HDPE, PVC, LDPE, PP, PS)	Hartie si carton	Metale (otel, aluminiu)	Sticla	Lemn
8.	SC REMAT SHOTZ SA MOLDOVA	X	X	X	X	X	X
9.	SC PREMETALICA SRL	X		X	X		
10.	II PURUSINUC ELENA	X		X			
11.	SC ALL SERVICES SRL	X	X	X			
12.	SC POLICOM INTERNATIONAL SRL	X	X (PE)	X			
13.	SC DUMIROM SRL	X	X	X			
14.	SC HVM GROUP	X	X	X	X		
15.	SC WASTE MANAGEMENT GROUP SRL	X	X	X	X		
16.	SC ECOAMBALAJE COMPANY	X	X	X	X		
17.	SC RECICLYNG SRL			X	X		
18.	SC DUO REMAT COLECT XRL				X		
19.	SC REMUS PRESTIGE INTERNATIONAL SRL	X	X	X			
20.	PFA MIHAI PETRE				X		
21.	SC SCRAP DEAL	X	X	X	X		X
22.	SC ECO SIMAND INVEST SRL	X	X	X	X		

Sursa: APM Botosani

Tabel 2. Lista operatorilor economici reciclatori de deseuri de ambalaje din judetul Botosani (valabila la ian.2014)

Nr crt	Agent economic	Categoriile de deseuri de ambalaje colectate					
		PET	Plastic	Hartie si carton	Metal	Lemn	Sticla
1.	SC TOTAL PLAST SRL		X (PE, PP)				
2.	SC SMAPLAST LUCA SNC		X (PE, PP, PVC, ABS)				
3.	SC BMD GLASS SRL						X (alba si colorata)
4.	SC FOLIPLAST SRL		X (PE)				
5.	SC MONTE PLAST SRL		X (PE)				

Sursa: APM Botosani

Cel mai apropiat valorificator energetic este SC Carpatcement Holding SA, cu sediul in judetul Neamt, localitatea Bicaz.

## 1.5. SISTEMUL DE GESTIONARE A DESEURILOR PROPUȘ

În vederea optimizării gestionării deșeurilor, a fost dezvoltat un plan de gestionare a deșeurilor la nivelul județului Botoșani. Astfel, proiectul implementat include următoarele **componente** ale investiției finanțate în cadrul „Sistem integrat de management al deșeurilor în județul Botoșani”:

- dotări pentru colectarea deșeurilor reziduale: containere de 1,1 m<sup>3</sup> amplasate pe platforme fixe;
- dotări pentru colectarea selectivă a deșeurilor de ambalaje: containere de 1,1 m<sup>3</sup> amplasate pe platforme fixe;
- vehicule de colectare a deșeurilor (autogunoiere compactoare de 16m<sup>3</sup>) doar pentru mediul rural
- adoptarea compostării la domiciliu în zonele rurale și suburbane ale județului. S-au procurat un număr de 22.960 de echipamente de compostare la domiciliu care au fost distribuite populației, și s-a inițiat un proiect-pilot de evaluare a acceptării de către populație;
- construirea unui nou depozit ecologic la Stăuceni, care deserveste întregul județ;
- construirea unei stații de sortare (construită în cadrul amplasamentului depozitului), cu o capacitate totală de 24.500 tone/an;
- construirea a două noi stații de transfer, la Ștefănești și Săveni, cu o capacitate totală de circa 80 t/zi;
- lucrări suplimentare la stațiile de transfer existente la Dorohoi și Flămânzi și finanțate din fonduri PHARE, care să garanteze că aceste stații au o capacitate suficientă și formează o parte integrantă a noului sistem de gestionare a deșeurilor din județul Botoșani;
- vehicule pentru transportul deșeurilor de la stațiile de transfer la depozit: autocamioane cu remorcă roll-on/roll-off, fiecare cu o capacitate de 20 de tone;
- construirea de platforme publice de colectare pentru deșeurile voluminoase, a celor periculoase etc., amplasate la stațiile de transfer, precum și în aria depozitului;
- închiderea, etanșarea și integrarea în peisaj a depozitelor neconforme Botoșani și Dorohoi

Componentele relevante ale activității de colectare-transport deșeurii menajere care face obiectul prezentei proceduri de achiziție, sunt:

1. Platforme de colectare a deșeurilor reziduale (prevăzute cu containere pentru deșeurii)
2. Platformele și containerele pentru colectarea deșeurilor reciclabile
3. Autogunoierile compactoare utilizate pentru colectarea deșeurilor în mediul rural
4. Compostarea biodeseurilor la domiciliu

Colectarea deșeurilor municipale este activitatea prestată de către operator, ce constă efectiv în încărcarea deșeurilor menajere din containere/pubele amplasate în puncte de colectare în autogunoiere compactoare. În desfășurarea acestei activități, operatorul trebuie să respecte prevederile Regulamentului de organizare și funcționare a serviciului de salubritate în județul Botoșani (denumit în continuare Regulamentul serviciului de salubritate/Regulamentul serviciului) și ale Ordinului Ministrului Sănătății nr. 119/2014. Activitatea de colectare a deșeurilor menajere se desfășoară conform programelor prestabilite în concordanță cu nevoile populației și ale agenților economici.

## CAPITOLUL I - Obiectul Caietului de Sarcini

**Art. 1.** - Prezentul caiet de sarcini stabileste conditiile de desfasurare a activitatilor specifice serviciului de salubritate, stabilind nivelurile de calitate si conditiile tehnice necesare functionarii acestui serviciu în conditii de eficienta si siguranta.

**Art. 2.** - Prezentul caiet de sarcini a fost elaborat spre a servi drept documentatie tehnica si de referinta în vederea stabilirii conditiilor specifice de desfasurare a serviciului de salubritate.

**Art. 3.** - (1) Caietul de sarcini face parte integranta din documentatia necesara desfasurarii activitatii de colectare separata si transport separat al deseurilor municipale si al deseurilor similare provenind din activitati comerciale din industrie si institutii, inclusiv fractii colectate separat si constituie ansamblul cerintelor tehnice de baza.

**Art. 4.** - (1) Prezentul caiet de sarcini contine specificatiile tehnice care definesc caracteristicile referitoare la nivelul calitativ, tehnic si de performanta, siguranta în exploatare, precum si sisteme de asigurare a calitatii, terminologia, conditiile pentru certificarea conformitatii cu standarde relevante sau altele asemenea.

(2) Specificatiile tehnice se refera, de asemenea, la algoritmul executarii activitatilor, la verificarea, inspectia si conditiile de receptie a lucrarilor, precum si la alte conditii ce deriva din actele normative si reglementarile în legatura cu desfasurarea serviciului de salubritate.

(3) Caietul de sarcini precizeaza reglementarile obligatorii referitoare la protectia muncii, la prevenirea si stingerea incendiilor si la protectia mediului, care trebuie respectate pe parcursul prestarii activitatii de colectare separata si transport separat al deseurilor municipale si al deseurilor similare provenind din activitati comerciale din industrie si institutii, inclusiv fractii colectate separat si care sunt în vigoare.

**Art. 5.** - Termenii, expresiile si abrevierile utilizate sunt cele din **Regulamentul serviciului de salubritate**, aprobat de catre Asociația de Dezvoltare Intercomunitară ECOPROCES BOTOSANI (*denumita în continuare "ADI"/Autoritatea Contractanta*) si prezentat în **Anexa 6 la Caietul de Sarcini**. ADI actioneaza ca Autoritate Contractanta în numele si pe seama unitatilor administrativ-teritoriale membre, având calitate de mandatar al acestora si în conformitate cu statutul acesteia.

## CAPITOLUL II - Cerinte organizatorice minimale

**Art. 6.** - Operatorii serviciilor de salubritate vor asigura:

- Respectarea legislatiei, normelor, directivelor și reglementărilor de igienă a muncii, protecția muncii, protecția mediului, prevenirea și controlul incendiilor.

- Operarea, întreținerea și repararea instalațiilor de către personal specializat, în funcție de complexitatea instalației și de specificul locului de muncă.
- Respectarea indicatorilor de performanță stabiliți în contractul de delegare a gestiunii și stipulați în Regulamentul serviciului de salubritate, Anexa 6 la prezentul Caiet de sarcini, cu următoarea completare: pentru indicatorul definit la cap. 1.2. g) din Anexa 1 la Regulamentul serviciului de salubritate, respectiv "*cantitatea de deseuri colectate selectiv raportata la cantitatea totala de deseuri colectate*", Operatorul va respecta următoarele valori:
  - 20% pentru primul an de operare;
  - 25 % pentru anii 2-5 de operare;
  - 35% pentru anii 6-8 de operare .
- Furnizarea către Autoritatea Contractanta si respectiv ANRSC, a informațiilor solicitate și accesul la documentație și documente personale pe baza cărora prestează serviciul de salubritate, în condițiile legii.
- Respectarea angajamentelor asumate în contractul de delegare.
- Prestarea serviciului de salubritate tuturor utilizatorilor din zona de colectare stabilita, colectarea tipurilor definite de deseuri municipale și lăsarea spațiului de depozitare a containerelor de pre-colectare curat.
- Aplicarea unor metode performante si eficiente de management care vor conduce la reducerea costurilor operaționale.
- Asigurarea dotarii permanente a utilizatorilor cu mijloace de realizare a pre-colectării selective în cantități suficiente, etanșe și adecvate mijloacelor de transport pe care le au în dotare;
- Înlocuirea mijloacelor de pre-colectare care prezintă defecte sau neetanșeități;
- Ținerea permanenta a evidenței orelor de funcționare a utilajelor;
- Elaborarea planurilor anuale de revizie și reparație efectuate cu forțe proprii sau terțe părți.
- Pregătirea unui sistem de înregistrare a sesizarilor și reclamațiilor în vederea soluționării lor eficiente.
- Ținerea unei evidențe a gestionării deșeurilor și raportarea lunară a situației autorităților competente, conform cu reglementările în vigoare.
- Personalul necesar pentru realizarea activităților asumate prin contract.
- Gestionare eficientă prin dispecerat și asigurarea mijloacelor tehnice și a personalului de intervenție.
- Dotare proprie cu echipamente necesare pentru realizarea activităților în condițiile stabilite prin contract.
- Alte cerințe specifice stabilite de catre Autoritatea Contractanta.

**Art. 7. -** Obligațiile si răspunderile personalului operativ al operatorului sunt cuprinse în Regulamentul serviciului, Anexa 6 la prezentul Caiet de sarcini.

### **CAPITOLUL III – Activitatile care fac obiectul Caietului de Sarcini**

**Art. 8.** – (1) Activitatea componenta a serviciul public de salubritate pentru care se organizeaza prezenta procedura este activitatea de **colectare separată și transportul separat al deșeurilor municipale și al deșeurilor similare provenind din activități comerciale din industrie și instituții, inclusiv fracții colectate separat, fara a aduce atingere fluxului de deseuri de echipamente electrice si electronice, baterii si acumulatori.**

(2) **Obiectivul general** al contractelor de delegare este de a asigura un sistem eficient de colectare si transport a deșeurilor municipale și al deșeurilor similare provenind din activități comerciale din industrie și instituții, inclusiv fracții colectate separat, în toate zonele de transfer din județul Botosani, în beneficiul sănătății publice și mediului și în conformitate cu actele normative și reglementările relevante in domeniu.

In acest sens, Autoritatea Contractanta urmareste incheierea unui contract de delegare a gestiunii activitatii de colectare a deseurilor pentru fiecare zona de transfer.

(3) **Obiectivele specifice** ale contractelor de servicii sunt urmatoarele:

- Să asigure, în toate zonele de transfer, colectarea la intervale regulate, sigură și eficientă a deșeurilor municipale pentru toate gospodăriile (urbane și rurale, individuale și de la case cu mai multe etaje) și pentru alți producători de deșeuri municipale sau de deșeuri similare deșeurilor municipale cum ar fi: comerț și instituții (publice și private).
- Să asigure, în întreaga zonă de servicii, colectarea la intervale regulate, sigură și eficientă a anumitor materiale colectate separat, generate în gospodării, comerț, instituții (publice sau private) precum și de alți producători de astfel de materiale.
- Să furnizeze, întrețină și să înlocuiască în întreaga zonă de servicii containerele pentru depozitarea intermediară a deșeurilor (deșeuri reziduale precum și reciclabile) în vederea satisfacerii, în permanență, a cerințelor populației.
- Asigurarea în întreaga zonă de servicii și in permanență a curățeniei punctelor de colectare și a altor suporturi publice accesibile pentru containere, precum și păstrarea în stare de curățenie a containerelor publice pentru depozitarea deșeurilor.

(4) **Sfera serviciilor** in cadrul contractelor de servicii, include:

- Colectarea, la intervale regulate, a deșeurilor reziduale si reciclabile de la populatie din containere comune (amplasate in punctele de colectare), din localitățile mentionate, pentru fiecare zona de transfer, in **Anexa nr. 1** si **Anexa nr. 4** la prezentul Caiet de sarcini.
- Colectarea, la intervale regulate, a deșeurilor similare (reziduale si reciclabile) provenind din activități comerciale din industrie și instituții, pentru fiecare zona de transfer, in **Anexa nr. 1** si **Anexa nr. 4** la prezentul Caiet de sarcini.
- Transportul deseurilor reziduale la Statiile de transfer (pentru 4 zone de transfer, respectiv I, II, III si V), si direct la depozitul conform Stauceni, pentru zona de transfer IV, din localitățile

menționate, pentru fiecare zonă de transfer, în **Anexa nr. 1** și **Anexa nr. 4** la prezentul Caiet de sarcini.

- Transportul deșeurilor reciclabile (hârtie, carton, metale, plastic) la Stațiile de transfer (pentru 4 zone de transfer, respectiv I, II, III și V), sau direct la Stația de sortare din cadrul CMID Stauceni, pentru zona transfer IV, din localitățile menționate, pentru fiecare zonă de transfer, în **Anexa nr. 1** și **Anexa nr. 4** la prezentul Caiet de sarcini.
- Transportul sticlei colectate de către operatorul de colectare, direct la reciclator/ recuperator de sticlă desemnat de Consiliul Județean Botosani și comunicat de ADI (nu va trece printr-o stație de transfer sau prin stația de sortare).
- Organizarea în mediul urban, împreună cu ADI/ CJ și autoritățile publice locale din zona de transfer deservită, a campaniilor de colectare selectivă a fracțiilor speciale din deșeurile menajere, respectiv deșeurii menajere periculoase, deșeurii de echipamente electrice și electronice (DEEE) și deșeurile voluminoase (4-6 campanii pe an).
- Întreținerea, repararea, înlocuirea și curățarea containerelor pentru deșeurii, din localitățile menționate, pentru fiecare zonă de transfer, în **Anexa nr. 1** și **Anexa nr. 4** la prezentul Caiet de sarcini.
- Raportarea periodică a situației privind activitatea de colectare- transport deșeurii municipale autorităților competente, conform reglementărilor în vigoare, pentru localitățile menționate, pentru fiecare zonă de transfer, în **Anexa nr. 1** și **Anexa nr. 4** la prezentul Caiet de sarcini.
- Gestionarea plângerilor și reclamațiilor din partea utilizatorilor.
- Inițierea și derularea de campanii periodice de informare și conștientizare a publicului, atât în mediul urban cât și în mediul rural, privind colectarea selectivă a deșeurilor reciclabile și compostarea în gospodărie (la domiciliu) a biodeseurilor, în localitățile menționate, pentru fiecare zonă de transfer, în **Anexa nr. 1** și **Anexa nr. 4** la prezentul Caiet de sarcini.
- Monitorizarea, împreună cu ADI Ecoproces Botosani, a activității de compostare a biodeseurilor la locul de generare, pentru care au fost achiziționate și distribuite compostoare individuale unui număr de 22.960 gospodării.
- Îndeplinirea indicatorilor de performanță stabiliți prin Regulamentul serviciului, cu următoarea completare: pentru indicatorul definit la cap. 1.2. g) din Anexa 1 la Regulamentul serviciului de salubritate, respectiv "*cantitatea de deșeurii colectată selectiv raportată la cantitatea totală de deșeurii colectate*", Operatorul va respecta următoarele valori:
  - 20% pentru primii 2 ani de operare;
  - 25 % pentru anii 3-5 de operare;
  - 35% pentru anii 6-8 de operare

Valorile aferente penalităților stabilite prin Regulament pot fi modificate de ADI în scopul îndeplinirii tintelor sau ca urmare a unor modificări legislative.

- Facturarea serviciilor prestate către membrii ADI Ecoproces Botosani, aferente serviciilor prestate în localitățile menționate, pentru fiecare zonă de transfer, în **Anexa nr. 1** și **Anexa nr. 4** la prezentul Caiet de sarcini.

**SECTIUNEA 1 - Colectare separată și transportul separat al deșeurilor municipale și al deșeurilor similare provenind din activități comerciale din industrie și instituții, inclusiv fracții colectate separat**

**Art. 9. - (1)** Operatorii au permisiunea de a desfășura activitatea de colectare separată și transportul separat al deșeurilor municipale și al deșeurilor similare provenind din activități comerciale din industrie și instituții, inclusiv fracții colectate separat, în condițiile legii, în zonele de colectare, așa cum sunt acestea prezentate în **Anexa 1 - Zonarea județului Botoșani pe zone de colectare/ transfer** la prezentul Caiet de sarcini.

(2) Pentru fiecare zona de transfer, un singur operator va fi desemnat responsabil pentru activitatea de colectare separată și transport separat al deșeurilor municipale și al deșeurilor similare provenind din activități comerciale din industrie și instituții, prin prezenta procedura de delegare a gestiunii.

În județul Botoșani există 3 proiecte finanțate prin programul Phare, respectiv:

- Sistem performant de management al deșeurilor în zona Dorohoi.
- Sistem eficient de gestionare a deșeurilor în orașul Flămânzi și în comunele Frumusica, Copalau, Prajeni și Cosula
- Sistem integrat de management a deșeurilor municipale pentru opt comune din județul Botoșani: Lunca, Sulița, Albești, Răuseni, Călărași, Todireni, Hlipiceni și Blândești.

Ca urmare a realizării investițiilor mai sus menționate, Autoritățile locale beneficiare sunt obligate, conform angajamentelor asumate, să gestioneze direct serviciul pentru care au solicitat fondurile Phare, pe o perioadă de minim 5 ani.

De asemenea, pentru municipiul Botoșani există un contract pentru prestarea serviciilor de colectare- transport deșeurilor municipale valabil până în decembrie 2018, iar Municipiul Dorohoi este în litigiu cu operatorul de salubritate actual care a solicitat menținerea contractului existent până în octombrie 2020

În consecință, operatorii desemnați câștigatori prin prezenta procedură, vor prelua și gestiona activitățile de colectare separată și transport separat al deșeurilor municipale și al deșeurilor similare provenind din activități comerciale din industrie și instituții pentru cele 3 zone Phare și pentru municipiul Botoșani, după cum urmează:

- a. Pentru municipiul Botoșani începând cu data de 01.01.2019
- b. Pentru municipiul Dorohoi începând cu anul 2016 (data semnării contractului) în condițiile în care instanța nu va decide altfel.

(3) **Obligațiile Operatorului.** Principala obligație a operatorului va fi îndeplinirea obligațiilor contractuale în condiții de maximă eficiență și conform reglementărilor în vigoare. Investițiile efectuate de operator pentru funcționarea serviciilor publice de salubritate se vor amortiza pe perioada de derulare a contractului de delegare. Operatorul va urmări ca serviciile de colectare-transport deșeurilor menajere să se realizeze un raport calitate/cost cât mai bun pe perioada de derulare a contractului de delegare și un echilibru între riscurile și beneficiile asumate prin contract. Serviciile de salubritate trebuie să asigure prestarea activităților în regim de continuitate

pentru toti utilizatorii din aria de autorizare/ zona de transfer, cu respectarea conditiilor tehnice specifice fiecarei activitati.

Alte obligatii ale Operatorului:

- sa prezinte anual atestarea, care asigura dreptul de a efectua servicii publice;
- sa respecte regulile asumate prin contractul de delegare si documentele anexa la contractul de delegare;
- sa presteze serviciul la utilizatorii la intervalele si la parametrii asumati prin contract;
- sa serveasca toti utilizatorii din aria de acoperire pentru care a fost autorizat/atestat, in conditiile prevederilor regulamentului serviciului public de salubritate;
- sa respecte angajamentele asumate prin contractul de delegare cu privire la nivelurile de servicii (parametrii de performanta) stabilite de ADI Ecoproces;
- sa furnizeze ADI Ecoproces informatiile solicitate si sa asigure accesul la toate informatiile necesare in vederea verificarii si evaluarii functionarii si dezvoltarii serviciului public de salubritate, in conformitate cu clauzele contractului de delegare si cu prevederile legale in vigoare;
- sa puna in aplicare metode performante de management, care sa conduca la reducerea costurilor de operare, inclusiv prin aplicarea procedurilor concurențiale prevazute de normele legale in vigoare pentru achizițiile de lucrari, bunuri si servicii.

Operatorul căruia i se va delega gestiunea activitatii de colectare intr-o zona de transfer, va asigura:

- a) respectarea legislației, normelor, prescripțiilor și regulamentelor privind igiena muncii, protecția muncii, gospodărirea apelor, protecția mediului, urmărirea comportării în timp a construcțiilor, prevenirea și combaterea incendiilor;
- b) operarea, întreținerea și reparația instalațiilor și utilajelor cu personal autorizat, în funcție de complexitatea instalației și specificul locului de muncă;
- c) furnizarea către autoritatea administrației publice locale, respectiv A.N.R.S.C., a informațiilor solicitate și accesul la documentațiile și la actele individuale pe baza cărora prestează serviciul de salubritate, în condițiile legii;
- d) dotarea utilizatorilor cu mijloace de realizare a precollectării selective în cantități suficiente, etanșe și adecvate mijloacelor de transport pe care le detin;
- e) înlocuirea mijloacelor de precollectare care prezintă defecțiuni sau neetanșeități cu altele noi, care să respecte standardele cu privire la protecția mediului; Operatorul va înlocui tipurile de containere furnizate de Autoritatea Contractantă numai cu acordul acestuia;
- f) ținerea evidenței de gestiune a deșeurilor și raportarea periodică a situației autorităților competente, conform reglementărilor în vigoare;
- g) asigurarea parcului auto necesar, astfel incat sa asigure eficiența in exploatare, incadrarea in normele naționale privind emisiile poluante si asigurarea unui serviciu de calitate;
- h) elaborarea planurilor anuale de revizii și reparații executate cu forțe proprii și cu terți;



- i) evidența orelor de funcționare a utilajelor;
- j) o dotare proprie cu instalații și echipamente specifice necesare pentru prestarea activității în condițiile stabilite prin contract;
- k) personalul necesar pentru prestarea activității, asumate prin contract;
- l) realizarea unui sistem de evidență a sesizărilor și reclamațiilor și de rezolvare operativă a acestora;
- m) conducerea operativă prin dispecerat și asigurarea mijloacelor tehnice (exemplu: stații emisie-recepție pe toate utilajele și la întreg personalul de execuție și control al activității, sistem de urmărire GPS, etc.) precum și a personalului de intervenție;

Pe întreaga durată a contractului operatorul este singurul responsabil față de terți de consecințele actelor personalului care prestează serviciul contractat.

În caz de întrerupere a serviciului, parțială sau totală, operatorul trebuie să preavizeze ADI Ecoproces cu cel puțin 30 zile înainte și să ia de comun acord cu acesta măsurile ce se impun.

**(4) Obligatiile Autorității Contractante.** Pe de altă parte, ADI Ecoproces are obligația de a sprijini buna derulare a activității operatorului pe durata contractului, fără a permite altor operatori desfășurarea de activități similare în aria administrativă ce face obiectul contractului de delegare, cu excepția operatorilor din zonele Phare și municipiul Botosani.

Obligația ADI Ecoproces este și aceea de a verifica realizarea obiectivelor stabilite prin contract. Verificarea se va exercita cu notificarea prealabilă a operatorului și în condițiile stabilite prin contract, Regulamentul serviciului și Caietul de sarcini. În exercitarea competențelor și a responsabilităților ce îi revin ADI Ecoproces va urmări cu prioritate:

- consultarea cu utilizatorii de servicii de salubritate în vederea stabilirii politicilor și strategiilor, adoptarea normelor locale și negocierea contractelor de delegare a gestiunii;
- informarea periodică a utilizatorilor de servicii publice de salubritate asupra politicilor de dezvoltare din acest domeniu, precum și asupra necesității de instituire a unor taxe;
- monitorizarea obiectivă și controlul periodic al activităților de prestare a serviciilor publice de salubritate și luarea de măsuri în cazul în care Operatorul nu asigură performanța pentru care s-a obligat; în acest scop va realiza o monitorizare strictă a cantității și calității deșeurilor, corelarea gradului de umplere a containerelor cu graficul de colectare astfel încât raportul cost/calitate să fie optim, în caz contrar să ia măsuri de modificare a graficului de colectare în scopul optimizării costurilor și creșterii eficienței activității de colectare, analizând în mod adecvat implicațiile financiare ale acestor măsuri.
- medierea conflictelor dintre utilizator și operator, la cererea uneia dintre părți;
- să aducă la cunoștința publică, în condițiile Legii administrației publice locale nr. 215/2001, republicată, cu modificările și completările ulterioare, hotărârile și dispozițiile având ca obiect serviciul public de salubritate;
- să păstreze confidențialitatea informațiilor, altele decât cele publice, cu privire la activitatea operatorului;

- stabilirea și adoptarea, împreună cu autoritățile locale membre ADI a unui sistem de plată și încasare a contravalorii serviciilor efectuate.

Responsabilitățile ADI Ecoproces sunt stabilite prin **Statutul** asociației prezentat în **Anexa 9**.

**Art. 10.** - Numarul mediu de locuitori din fiecare zona de colectare este prezentat în **Anexa 4 Centralizator populatie si dotari pe zone de transfer**.

**Art. 11.** – (1) Activitatea de precolectare se va face de catre generatorii de deseuri municipale, în **puncte de colectare separata a deseurilor amenajate (platforme betonate)**, dotate cu recipiente de colectare standardizate, care vor avea capacitatile corelate permanent cu numarul de locuitori si ritmicitatea de colectare.

(2) Punctele de colectare separata a deseurilor sunt amenajate pe amplasamentele puse la dispozitie de catre autoritatile locale din judetul Botosani, astfel incat sa respecte normele sanitare si de protectie a mediului, fara a produce disconfort vecinatilor, conform legislatiei in vigoare. O lista a punctelor de colectare este prezentata în **Anexa 4 Centralizator populatie si dotari pe zone de transfer**.

(3) Recipientele de colectare folosite de catre generatorii de deseuri municipale (beneficiarii serviciului de salubritate) au fost achizitionate in cadrul proiectului "Sistem integrat de management al deseurilor in judetul Botosani" si sunt puse la dispozitie de catre ADI.

Dotarea punctelor de colectare, respectiv lista recipientelor de colectare aferente pentru fiecare zona de colectare/unitati administrativ-teritoriale, este prezentata în **Anexa 4** la prezentul Caiet de Sarcini.

(4) Dupa incetarea contractelor de servicii/delegare a serviciilor de salubritate din zonele Phare si Municipiul Botosani, operatorul va prelua spre administrare si folosire pe baza de proces verbal de predare-primire de la UAT-urilor respective/ADI dotarile necesare realizate pentru activitatile de colectare-transport care vor completa infrastructura SMID. Acestea vor avea regim de bunuri de retur.

**Art. 12.** Lista agenților economici și a instituțiilor publice din fiecare zona de operare, la nivelul anului 2011, este prezentata în **Anexa 5 Lista utilizatorilor persoane fizice si juridice din judetul Botosani**. Cantitatile estimate a fi colectate anual de la agentii economici si institutiile publice se regasesc în **Anexa 2. Fluxul deseurilor**.

**Art. 13.** – (1) **Graficul de colectare** a deseurilor municipale de la toti utilizatorii, inclusiv agentii economici si institutiile publice, este urmatorul:

**i. Deseuri reziduale (mixte)**

- Mediul urban - de 6 ori/saptamana;
- Mediul rural –de 2 ori/saptamana

**ii. Deseuri reciclabile**

- Mediul urban – 1 data sau de 2 ori pe saptamana
- Mediul rural - 1 data la 2 saptamani

(2) Colectarea se va face în intervalul 6:00-18:00. Colectarea nu se va face în afara acestui

interval decat in cazuri exceptionale.

(3) Colectarea se va face în zilele lucrătoare și sâmbetele, dar nu și duminica sau cu ocazia sărbătorilor legale. Containerele care, prin natura deșeurilor conținute, trebuie golite în fiecare zi în sezonul cald, trebuie de asemenea golite și în timpul sărbătorilor naționale. Autoritatea Contractantă poate de asemenea solicita – în cazuri speciale – colectarea deșeurilor și în zilele de duminică.

**Art. 14. – (1) Schema de colectare a deșeurilor reziduale** este un sistem de „colectare la punct fix”. În acest sistem, producătorilor de deșeuri li se cere să își aducă deșeurile la containerele special desemnate, amplasate pe platforme special amenajate. Schema se aplică atât utilizatorilor din zonele urbane cat si a celor din zonele rurale.

(2) Containerele (din metal, cu o capacitate de 1.100 litri) vor staționa pe platforme amenajate (numite puncte de colectare) din zonele populate, în apropierea locuințelor. Platformele sunt mărginite pe trei laturi de pietre de bordură, cea de-a patra latură (cu pietre de bordură înclinate) fiind orientată către șosea. Aceste facilități sunt accesibile tuturor gospodăriilor urbane și pentru 95% dintre gospodăriile rurale. Platformele pot conține 1 container sau mai multe.

(3) Numărul „unităților-platforme” realizate prin proiectul „Sistem integrat de management al deșeurilor in judetul Botosani” si puse la dispozitia operatorilor va fi de 878 în zonele urbane și 2.992 în cele rurale. Operatorul va asigura în perioada de mobilizare montarea pe platforme a plăcuțelor de identificare puse la dispoziție de către autoritatea contractanta. O unitate-platformă este o parte din platformă alocată unui singur container de 1,1 m<sup>3</sup>. 1 container va deservi 120 de locuitori în mediul urban, respectiv 90 de locuitori în mediul rural. Acolo unde densitatea populației este foarte mică (mai puțin de 7 locuitori/ha), se vor amplasa mai multe containere, pentru a se evita o distanță exagerată între locuințe și cel mai apropiat container (preferabil mai mică de 200 m).

(4) Numărul total de containere pentru deseuri reziduale achizitionate prin proiectul „Sistem integrat de management al deșeurilor in judetul Botosani” si care vor fi puse la dispozitia operatorului este de 1.575 în mediul urban și de 2.992 în mediul rural.

(5) Operatorii vor pune la dispozitia agentilor economici si a institutiilor publice, la cerere, contracost sau în regim de închiriere, containere si/sau pubele pentru colectarea deșeurilor reziduale.

**Art. 15. – (1) Schema de colectare a deseurilor reciclabile** (hartie si carton, plastic si metal, sticla) este tot un sistem de „colectare la punct fix”, în care generatorilor de deșeuri li se cere să își aducă materialele reciclabile separate la sursă, la recipientele special desemnate din punctele de colectare selectiva a deseurilor.

(2) Utilizatorii vor asigura separarea deșeurilor de ambalaje la sursă, după cum urmează:

- Mediul urban:
  - Sticlă
  - Hârtie și carton (H&C)
  - Frații ușoare (plastic și metal)

- Mediul rural:

- Sticlă
- Frații ușoare (plastic și metal)

(3) Punctele de colectare din **mediul urban** vor fi amplasate în locuri publice și vor fi dotate cu Euro containere de 1,1 mc, după cum urmează:

- pentru deseuri reziduale: 1 container la 120 locuitori
- pentru deseuri de ambalaj: 1 punct de colectare reciclabile pentru 500 locuitori, care cuprinde:
  - 1 container pentru sticlă
  - 1 container pentru hartie-carton
  - 2 containere pentru plastic și metal

Punctele de colectare din mediul rural vor fi amplasate în locuri publice și vor fi dotate cu Euro containere de 1,1 mc, după cum urmează:

- pentru deseuri reziduale: 1 container la 90 locuitori
- pentru deseuri de ambalaj: 1 punct de colectare reciclabile pentru 500 locuitori, care cuprinde:
  - 1 container pentru sticlă
  - 1 container pentru plastic și metal

(4) În zonele urbane, punctele de colectare sunt dotate, de regulă, cu patru containere pentru deseuri de ambalaje/reciclabile (1 pentru hârtie/carton, 2 pentru ambalajele de plastic și metal și 1 pentru sticlă mixtă) și două containere pentru deseuri reziduale.

În zonele **rurale**, punctele de colectare au de regulă două containere pentru colectare deseuri de ambalaje (1 pentru ambalajele de plastic și metal și 1 pentru sticlă mixtă) și un container pentru deseuri reziduale.

(5) Containerele pentru colectarea fracțiilor ușoare și pentru hârtie/ carton sunt Euro-container de plastic de 1,1 m<sup>3</sup>, rotunde în partea superioară și cu un design special al capacului, în funcție de tipul de deșeu colectat. Containerul pentru deșeurile de hârtie va colecta și hârtia ce nu provine din ambalaje, în scopul micșorării suprafeței de depozitare a hârtiei și al îmbunătățirii calității amestecului de hârtie.

Sticlă va fi colectată în Euro-container metalice de 1,1 m<sup>3</sup>, cu capac special și rotund în partea superioară.

Acolo unde este posibil, echipamentele de colectare pentru deseuri de ambalaje sunt amplasate la un loc cu cele pentru deșeurile reziduale.

(6) Containerele pentru deseurile de ambalaje vor fi colorate diferit față de containerele pentru deșeurile reziduale, pentru a transmite astfel un semnal vizual clar utilizatorilor în privința diverselor tipuri de deșeu colectate separat. Containerele vor avea capace diferite, corespunzător tipului de deșeu colectat. Containerele vor avea sistem de încuiere, pentru a nu fi furate. Cele din metal vor fi utilizate pentru fracțiile de sticlă, ceea ce va mări sarcina utilă.

(7) **Numărul unităților-platformă** realizate prin proiectul „Sistem integrat de management al deșeurilor în județul Botosani” pentru reciclabile este de 852 în mediul urban și 1.142 în mediul rural. Containerele sunt Euro-container de 1,1 m<sup>3</sup>.

(8) Numărul de containere achizitionate prin proiectul „Sistem integrat de management al deeurilor in judetul Botosani” pentru colectarea deeurilor de ambalaje este prezentat în continuare:

Tabel 3. Dotari colectare selectiva

	Hartie-carton	Plastic+metal	Sticla	Total
Urban	422	844	422	1.688
Rural	0	571	571	1.142
<b>Total</b>	<b>422</b>	<b>1.415</b>	<b>993</b>	<b>2.830</b>

Sursa: Cerere de confirmare a finantarii pentru “Sistem integrat de management al deeurilor in judetul Botosani”; PJGD Botosani

(9) Operatorii vor pune la dispozitia agentilor economici si a institutiilor publice, la cerere, contracost sau în regim de închiriere, containere si/sau pubele pentru colectarea deeurilor reciclabile.

(10) Recipientele pentru deșeuri reciclabile vor fi golite cand procentul de umplere al containerelor este de cca 80%, dar vor fi golite înainte ca acest procent să ajungă la 100%.

(11) **Colectarea fractiilor speciale din deeurile menajere**, respectiv deșeurile periculoase din deeurile menajere, deșeuri de echipamente electrice si electronice (DEEE) și deeurile voluminoase se va face dupa cum urmeaza:

- in mediul urban, acestea vor fi colectate cu unitati mobile, care vor deservi o zonă cu aproximativ 5.000 de locuitori, de 4–6 ori pe an, in cadrul unor campanii stabilite de comun acord cu Autoritatea Contractanta si autoritatile publice locale.
- în mediul rural, populația va duce deșeurile periculoase si voluminoase la o platformă publică de colectare deșeuri, existente in amplasamentele Statiilor de transfer și la depozitul de la Stăuceni.

DEEE-urile pot fi transportate la punctele de colectare special destinate acestui tip de deeurii si infiintate in baza HG nr. 1037/2010 sau la platformele publice de colectare deșeuri, existente in amplasamentele Statiilor de transfer și la depozitul de la Stăuceni.

Operatorul va asigura dotarea aferenta colectarii si transportului deeurilor periculoase si voluminoase din deeurii menajere de la populatie. Se vor folosi tomberoane/ containere de dimensiuni și forme adecvate pentru colectarea separata și transportul separat al deeurilor voluminoase, inclusiv DEEE-uri si a deeurilor periculoase din deeurii menajere.

**Art. 16. - Cantitatile de deeurii** estimate a fi generate si colectate, pe fractiuni, atat din zona urbana cat si din zona rurala precum si deeurile similare din industrie si institutii, sunt prezentate in **Anexa 2 Fluxuri de deeurii** la prezentul Caiet de sarcini.

**Art. 17. – (1) Compozitia deeurilor.** Estimările privind compozitia medie de deeurii menajere are la baza informatii din PRGD, la nivelul anului 2005, respectiv:

Tabel 4. Compozitia medie a deseurilor menajere

Componenta	Gospodarii urbane (%)	Total urban (%)	Gospodarii rurale (%)	Total rural (%)
Deseuri de ambalaje: hartie-carton	4,6	11	4,6	9
Deseuri care nu provin din ambalaje: hartie-carton	6,4		4,4	
Deseuri de ambalaje: plastic	5,6	10	4,3	6,5
Deseuri care nu provin din ambalaje: plastic	3,4		2,2	
Deseuri de ambalaje: sticla	3,5	5	2,7	4
Deseuri care nu provin din ambalaje: sticla	1,5		1,3	
Deseuri de ambalaje: metal	1,8	5	1,6	4
Deseuri care nu provin din ambalaje: metal	3,2		2,4	
Deseuri biodegradabile	51	51	62	62
Reziduuri	18	18	14,5	14,5
<b>Total</b>	<b>100</b>	<b>100</b>	<b>100</b>	<b>100</b>

Sursa: Cerere de confirmare a finantarii pentru proiectul "Sistem integrat de management al deseurilor in judetul Botosani"

(2) Pentru a determina **volumul de deseuri municipale** care trebuie colectat, trebuie facuta o estimare a densitatii principalelor fractiuni. Luand in considerare valorile tipice mentionate in bibliografia tehnica si in Ordinul nr. 756/2004 pentru aprobarea Normativului tehnic privind incinerarea deseurilor, sunt estimate urmatoarele densitati:

Tabel 5. Densitati estimate pentru diferite fractiuni de deseuri

Fractia	Densitatea (t/m <sup>3</sup> )
Deseuri reziduale	0,3
Biodeseuri	0,4
Hartie-carton	0,08
Sticla	0,6
Plastic	0,05
Metal	0,5

(3) Cantitățile **estimate** a fi colectate anual de către operatori la nivelul județului Botosani, pe fracțiuni, sunt prezentate detaliat în **Anexa 2 – Fluxuri de deseuri** la Caietul de sarcini.

**Art. 18.** – (1) Operatorul va asigura amplasarea și distribuția pubelelor și containerelor puse la dispoziția sa de către Autoritatea Contractantă precum și a celor pe care el le va asigura, conform obligațiilor asumate prin Oferta, în punctele de colectare, în fiecare localitate din zona de colectare deservită.

(2) Operatorul va asigura etichetarea corespunzătoare a recipientelor de colectare puse la dispoziția sa de către Autoritatea Contractantă. De asemenea, Operatorul este responsabil cu remedierea oricărui defecte identificate la pubelele și containerele preluate în gestiune de la Autoritatea Contractantă, astfel încât acestea să nu prezinte deteriorări sau neetanseități, pe toată durata utilizării lor.

(3) Operatorul este obligat să colecteze deșeurile din toate recipientele care sunt pline sau parțial pline (pubele și containere) de pe traseu. După golire, containerele trebuie să ajungă la locul de unde colectorul le-a ridicat sau la locul lor obișnuit. Operatorul se va asigura că toate containerele sunt protejate, blocându-le din nou roțile, după caz, în urma colectării. Capacul trebuie mereu închis după golire.

(4) Operatorul este obligat să golească recipientele după care să curețe platformele la fiecare colectare, lăsând locul curat. Operatorul are obligația de a asigura menținerea permanentă a igienei în zona punctelor de colectare și curățarea acestora la fiecare descărcare a containerelor.

(5) În cazul în care containerele sunt umplute până la refuz în mod repetat, operatorul va furniza containere suplimentare și/sau va crește frecvența colectării pentru a asigura o utilizare în condiții de normalitate a containerelor/sau conform prescripțiilor tehnice.

(6) Dacă utilizatorii, autoritățile administrației publice locale sau ADI Ecoproces constată că un operator nu golește containerele din anumite puncte de colectare înainte ca acestea să se umple până la refuz, vor instiga operatorul asupra acestui fapt iar acesta este obligat să colecteze unitatea necolectată în termen de 24 de ore, instiind despre aceasta și ADI.

(7) În cazul împrăștiilor deșeurilor din containere sau vehicule în timpul colectării sau transportului până la locul de depozitare, Operatorul are obligația de a le colecta.

(8) Operatorul va spăla și curăța toate recipientele de colectare puse la dispoziția publicului, cel puțin o dată pe lună în perioada mai-septembrie. Operatorul va asigura, în acest sens, o modalitate mobilă pentru spălarea și curățarea pubelelor și containerelor. Apa uzată rezultată în urma spălării va fi colectată într-un rezervor acoperit. Pubelele/ containerele vor fi spălate pe dinăuntru și pe capace fără a se aduce vreun prejudiciu vreunei părți a recipientului.

(9) Operatorul va fi responsabil și va realiza toate lucrările de întreținere și reparație la toate recipientele accesibile publicului, inclusiv la recipientele pentru deșeurile preluate de la Autoritatea Contractantă.

(10) În cazul în care containerele publice trebuie reparate, lucrarea trebuie inițiată imediat ce s-a descoperit acest lucru și niciun container nu trebuie lăsat într-o stare de deteriorare mai mult de o săptămână înainte de a fi reparat sau înlocuit.

(11) În cazul în care containerele accesibile publicului sunt furate sau deteriorate fără a presupune culpa Operatorului, respectiv fara a mai putea fi reparate si impunandu-se astfel inlocuirea lor, Operatorul va raporta imediat situatia catre ADI Ecoproces si numai cu acordul acesteia din urma, se va putea folosi Fondul IID (Inlocuire, Intretinere, Dezvoltare) in vederea achizitionarii de containere noi, similare, de aceeasi capacitate si calitate.

**Art. 19.** – (1) Operatorul va anunta imediat Autoritatea Contractanta daca, in timpul prestarii Serviciilor, identifica deseuri abandonate in locuri nepermise. El va anunta Autoritatea Contractanta cu privire la tipul de deseuri, amplasamentul si volumul aproximativ. Dupa investigare, ADI Ecoproces poate cere operatorului sa colecteze si sa transporte aceste deseuri in conditiile prevazute in sectiunea „Servicii suplimentare”.

(2) In cazul in care aceste deseuri sunt abandonate de generatorii casnici in mod regulat si in aceleasi locuri, operatorul se va consulta cu ADI Ecoproces si autoritatea locala competenta si va lua masuri pentru prevenirea acestor situatii in viitor. Aceste masuri pot include amplasarea unui punct de precolectare suplimentar sau a unui container de 1.100 l in locul sau in apropierea locului de depozitare neautorizata.

(3) In cazul unor abandonari ocazionale, operatorul, in colaborare cu autoritatea locala competenta, poate amplasa un indicator de interzicere a depozitarii sau poate lua orice masura de prevenire a depozitarii de deseuri in locuri nepermise.

(4) Operatorul poate refuza colectarea deșeurilor solide amestecate cu deseuri periculoase, deseuri din constructii si demolari sau deseuri industriale si comerciale. In situatiile in care operatorul are motive obiective sa nu colecteze deșeurile solide, el va informa ADI Ecoproces si/ sau autoritatea locala competenta in decurs de maxim o (1) zi iar aceasta si/ sau generatorul de deseuri respectiv vor avea obligatia de a gestiona aceste deseuri.

**Art. 20.** – (1) Pentru colectarea deșeurilor sunt utilizate, in general, autogunoiere compactoare. În mod obișnuit, practica este ca operatorul responsabil cu activitățile de colectare și transport să fie cel care achiziționează vehiculele, recuperând apoi costurile prin tarifele încasate. Însă știut fiind nivelul scăzut al veniturilor în **mediul rural** din județul Botoșani, s-a propus ca autospeciialele pentru colectarea deșeurilor în mediul rural să fie achizitionate prin proiectul finantat prin POS Mediu.

(2) La nivelul Aplicatiei de finantare, s-a estimat un necesar de autogunoiere compactoare cu capacitati de 16 m<sup>3</sup> si 24 m<sup>3</sup> pentru fiecare zona de transfer, asa cum sunt mentionate in **Anexa 3. Lista dotarilor suplimentare: Centralizator dotari necesare pentru fiecare Zona de transfer.**

(3) Ca urmare, operatorii vor asigura dotarile necesare desfasurarii activitatii de colectare-transport deseuri menajere exclusiv pentru **mediul urban**, respectiv un numar total estimat de 20 autogunoiere compactoare de 24 m<sup>3</sup> si 13 autogunoiere compactoare de 16 m<sup>3</sup>. **În situația în care operatorul nu dispune de autogunoiere de capacitățile mai sus menționate, acesta trebuie să asigure autogunoiere de capacități diferite dar care pe total să însumeze volumul specificat. De exemplu**, pentru zona I, Anexa 3 prevede că operatorul trebuie să asigure pentru colectarea deșeurilor reziduale din zona urbană un număr de 3 autogunoiere de 24 m.c. și 2 autogunoiere de 16 m.c., deci o capacitate totală de 104 m.c. (3 x 24 m.c. + 2 x 16



m.c.) deci operatorul va trebui să demonstreze cu autospecialele puse la dispoziție că poate transporta în acest caz minim 104 m.c. chiar folosind alte capacități – de ex. 6 x 16 m.c. + 1 x 8 m.c. Numarul total de autogunoiere care se vor utiliza pentru asigurarea serviciului in mediul urban va fi determinat de catre Ofertant in cadrul ofertei sale în condițiile exemplificate mai sus. Numarul si capacitatea autogunoierelor propuse de catre Ofertant in cadrul ofertei sale trebuie sa asigure colectarea si transportul intregii cantitati de deseuri estimata a fi colectata si transportata (conform Anexa 2 Fluxuri de deseuri), pentru fiecare zona de colectare. De asemenea, capacitatea propusa pentru autogunoiere va tine cont de dimensiunea si starea drumurilor/ strazilor din judet si din localitatile care fac parte din fiecare zona de colectare.

(4) Pentru desfasurarea activitatii de colectare-transport deseuri menajere in mediul rural, operatorilor li se vor pune la dispozitie autogunoiere compactoare cu 3 osii (16m<sup>3</sup>, sarcină utilă 8 tone). Numărul total al autogunoierelor achizitionate prin proiectul POS Mediu este de 8 pentru deșeurile reziduale și 10 pentru deseuri de ambalaje. Costurile cu inmatricularea și punerea în circulație vor fi suportate de către operatori.

**Art. 21.** – (1) Este responsabilitatea operatorului ca toate vehiculele folosite pentru efectuarea serviciilor din cadrul contractului să fie dotate cu echipamente obligatorii relevante, mecanisme de siguranță, echipament de stingere a incendiilor etc. și ca bena, șasiul, mecanismul de ridicare și alte funcții să fie folosite conform scopului lor. Autospecialele vor fi dotate cu dispozitive de agatare pentru transportul lopetilor, maturilor, sau a altor unelte utilizate pentru curatarea locului de lucru.

(2) Pentru colectarea deșeurilor reziduale si reciclabile (exclusiv sticla), Operatorul poate folosi numai vehicule închise, de compactare, cu dispozitiv atașat automat de ridicare pentru tipul de containere si pubele cu care sunt dotate punctele de colectare. Pentru colectarea deșeurilor de sticla, operatorul va utiliza autogunoiere dotate cu sistem special de ridicare si descarcare a containerelor prevazute pentru colectarea acestei fractiuni.

(3) Operatorul va asigura autogunoiere care vor fi utilizate exclusiv pentru zona de colectare deservita. Vehiculele trebuie să aibă un certificat de conformitate CE, sa fie licentiate de catre autoritatea competenta, sa fie inregistrate/inmatriculate si sa fie asigurate pe toata durata derularii contractului. Toate autogunoierile vor fi dotate cu sistem GPS. Operatorul căruia i se va delega gestiunea activitatii de colectare intr-o zona de transfer, va asigura patrimoniul incredintat prin incheierea de asigurari tip RCA si CASCO care sa acopere toate riscurile, pe intreaga durata a derularii contractului.

(4) Fiecare vehicul folosit în derularea contractului trebuie să aibă marcaje obligatorii specifice operatorului, amplasate în locuri vizibile.

(5) Toate dotarile, vehiculele și echipamentele care vor fi asigurate de catre operator, vor fi la dispoziția exclusiva a acestuia la data începerii contractului.

**Art. 22.** - (1) Autospecialele vor fi incarcate astfel incat deseurile sa nu fie vizibile si sa nu fie posibila imprastierea lor pe caile publice. Este interzis sa se rastoarne recipientii in punctele de colectare, in curti, pe strazi sau trotuare, in vederea reincarcarii deșeurilor municipale in autospeciale.

(2) Operatorul trebuie să se asigure ca deșeurile nu vor cădea în timpul transportului și să le acopere cu plasa, dacă va fi cazul. În cazul împrăstierii deșeurilor din containere sau vehicule în timpul colectării sau transportului până la locul de depozitare, operatorul are obligația de a le îndepărta, manual sau cu ajutorul echipamentului de curățat din dotare, astfel încât să nu rămână nici un fel de deșeurile pe carosabil, trotuar sau în punctul de colectare, în urma desfășurării activităților de colectare-transport.

**Art. 23.** – (1) Autospecialele vor avea o stare tehnică și de întreținere corespunzătoare circulației pe drumurile publice, fără scurgeri de carburanți, lubrefianți, sau lichide reziduale, vor fi compatibile cu tipul recipientilor de pre-colectare, a benelor de încărcare, vor fi etanșate și vor fi personalizate cu o inscripție vizibilă pe cel puțin două laturi ale sale și nu mai mică de 1 mp.

(2) Operatorul va respecta capacitatea maximă utilă a vehiculului de transport și se va conforma tuturor celorlalte reguli ale traficului.

(3) Numai șoferii calificați și detinatorii de permis de conducere vor putea conduce aceste vehicule și utilaje. Obligațiile și răspunderile personalului operativ al operatorului sunt cuprinse în Regulamentul serviciului de salubritate pe raza administrativă a județului Botosani.

(4) Vehiculele folosite pentru colectarea deșeurilor reziduale vor fi spălate zilnic pe dinafară și pe dinăuntru. Dacă operatorul optează să folosească unul și același vehicul pentru colectarea deșeurilor reziduale și a celor reciclabile, vehiculul trebuie curățat și pe dinăuntru și pe dinafară benei după ce deșeurile reziduale au fost descărcate și înainte de colectarea deșeurilor reciclabile.

(5) Operatorul are obligația de a utiliza amplasamente cu mărimea adecvată și dotate corespunzător pentru parcarea vehiculelor. Niciun vehicul nu va fi parcat în zona publică atunci când nu este folosit.

(6) Operatorul trebuie să asigure atât un garaj corespunzător parcului auto utilizat cât și un atelier auto dotat cu utilaje de întreținere sau alte facilități necesare întreținerii sau reparațiilor vehiculelor, precum și spălării vehiculelor și containerelor.

(7) Operatorul va acoperi aceste costuri din tarif, nefiind prevăzute decontări separate (în afara tarifului) pentru aceste categorii de costuri.

**Art. 24.** – (1) Operatorul va furniza autorității contractante o listă detaliată cu dotările, vehiculele și echipamentele pe care intenționează să le folosească pe timpul prestării serviciilor, altele decât cele puse la dispoziție de către autoritatea contractantă. Această listă va include cel puțin următoarele elemente, pentru fiecare vehicul/ echipament în parte:

- Tipul de vehicul (compactator/ necompactor, cu încărcare frontală sau prin spate, etc)
- Greutatea utilă totală și capacitatea de încărcare
- Capacitatea benei în metri cubi
- Documentația de conformare cu standardele relevante în domeniu
- Numărul de utilaje
- Modul de deținere

(2) Numărul și capacitatea vehiculelor aflate la dispoziția operatorului vor fi permanent suficiente

pentru efectuarea satisfăcătoare a serviciului, aceasta fiind obligația operatorului pe toată durata de derulare a contractului. Se va avea în vedere ca operatorul să asigure capacitatea de transport (m.c.) conform prevederilor din Anexa nr. 3 la prezentul caiet de sarcini.

(3) Este exclusiv responsabilitatea Operatorului să furnizeze înlocuirea adecvată și în timp util a tuturor echipamentelor, pentru a satisface complet toate cerințele contractuale. În caz de defecțiune și nefuncționare, este responsabilitatea Operatorului de a înlocui vehiculele în maxim 24 ore de la apariția defecțiunii sau nefuncționării, cu vehicule similare celor înlocuite.

(4) Toate vehiculele de transport vor avea câte o foaie de parcurs pentru traseul parcurs și timpul de efectuare, care va include ora de plecare de la garaj la începutul activității, orele de sosire și plecare de la Stația de transfer din zona deservită sau CMD Stăuceni și ora de sosire la garaj la încheierea programului.

**Art. 25.** – (1) În vederea eficientizării activității de transport, teritoriul județului este împărțit în 5 „zone de transfer”; patru dintre ele (zonele I, II, III și V) includ o stație de transfer aferentă ariei sale de acoperire, iar zona IV prevede ca vehiculele de colectare să transporte deșeurile direct la Centrul de management al deșeurilor de la Stăuceni, fără să mai treacă pe la o stație de transfer, conform Anexa 1.

(2) Deșeurile reziduale vor fi transportate la stațiile de transfer arondate pentru fiecare din zonele I, II, III, V și direct la CMD Stăuceni pentru zona IV, în vederea depozitării în depozitul conform.

Sticla va fi transportată de către operatorii colectori direct la reciclatorul sau recuperatorul de sticlă (nu va trece printr-o stație de transfer).

Celelalte reciclabile (hârtie, carton, metale, plastic) vor fi transportate la stațiile de transfer arondate pentru fiecare din zonele I, II, III, V și direct la stația de sortare din cadrul CMD Stăuceni pentru zona IV, pentru a fi preluate la stația de sortare.

(3) Deplasarea se va efectua pe cel mai scurt traseu admis, aprobat de către ADI, fără staționări intermediare.

(4) Accesul la Stațiile de transfer se face, în funcție de zona, după cum urmează:

Tabel 6. Accesul la Stațiile de transfer, pentru fiecare zonă de transfer deservită

Zona de transfer	Deșeurile sunt transportate la:
I	ST din Dorohoi, cu acces bun la drumurile naționale 29A și 29B
II	ST din Săveni, cu acces bun la drumul național 29
III	ST din Ștefănești, cu acces bun la drumurile naționale 24C și 29D
IV	Centrul de management al deșeurilor Stăuceni, direct
V	ST din Flămânzi, cu acces bun la drumul național 28B (= E58)

**Art. 26.** – (1) Pe toată durata prestării activității, operatorul are obligația să respecte toate reglementările în vigoare referitoare la protecția muncii, prevenirea și stingerea incendiilor și la protecția mediului.

(2) Ofertanții au obligația de a indica în cadrul ofertei faptul că la elaborarea acesteia au ținut cont de obligațiile referitoare la condițiile de muncă și protecția muncii, protecția mediului conform:

- Legii privind securitatea și sănătatea în muncă nr. 319/2006,
- H.G. nr. 1091/2006 privind cerințele minime de securitate și sănătate la locul de muncă,
- OUG nr. 195/2005 privind protecția mediului, cu modificările și completările ulterioare și a
- Legii nr. 307/2006 privind apărarea împotriva incendiilor.

(3) Site-uri de Internet guvernamentale de unde se pot obține informații privind reglementările menționate sau actualizări ale acestora:

- Legislația fiscală: [www.mfinante.ro](http://www.mfinante.ro)
- Legislația în domeniul protecției mediului: [www.anpm.ro](http://www.anpm.ro)
- Protecția muncii și condiții de muncă: [www.inspectmun.ro](http://www.inspectmun.ro)

**Art. 27.** – Operatorul va obține și menține pe toată perioada de execuție a Serviciilor:

- licența pentru operarea tuturor serviciilor incluse în Contract, emisă de Autoritatea Națională de Reglementare pentru Serviciile Comunitare de Utilități Publice (ANRSC).
- orice permis, licența sau autorizație, inclusiv autorizația de funcționare și autorizația de mediu, care sunt obligatorii conform legii.

**Art. 28.** - Prestarea activității de colectare separată și transport separat al deșeurilor municipale și al deșeurilor similare provenind din activități comerciale din industrie și instituții, inclusiv fracții colectate separat, se va executa astfel încât să se realizeze:

- a) continuitatea activității, indiferent de anotimp și condițiile meteo, cu respectarea prevederilor contractuale;
- b) corectarea și adaptarea regimului de prestare a activității la cerințele utilizatorului;
- c) controlul calității serviciului prestat;
- d) respectarea instrucțiunilor/procedurilor interne de prestare a activității;
- e)ținerea la zi a documentelor cu privire la prestarea serviciului; date referitoare la cantitățile de ambalaje colectate și livrate operatorului care le valorifică, dacă este cazul;
- f) respectarea Regulamentului serviciului de salubritate;
- g) prestarea activității pe baza principiilor de eficiență economică, având ca obiectiv reducerea costurilor de prestare a serviciului;
- h) asigurarea capacității de transport al deșeurilor, pentru prestarea serviciului la toți utilizatorii din aria administrativ-teritorială încredințată;
- i) reînnoirea parcului auto, în vederea creșterii eficienței în exploatarea acestuia, încadrării în normele naționale privind emisiile poluante și asigurării unui serviciu de calitate;
- j) îndeplinirea indicatorilor de calitate a prestării activității, specificați în Regulamentul serviciului de salubritate, cu următoarea completare: pentru indicatorul definit la cap. 1.2. g) din Anexa 1 la Regulamentul serviciului de salubritate, respectiv "*cantitatea de deseuri colectate selectiv raportată la cantitatea totală de deseuri colectate*", Operatorul va respecta următoarele valori:
  - 20% pentru primii 2 ani de operare;
  - 25 % pentru anii 3-5 de operare;

- 35% pentru anii 6-8 de operare ;

k) asigurarea, pe toata durata de executare a serviciului, de personal calificat si în numar suficient.

l) indeplinirea angajamentelor asumate de Romania prin Tratatul de Aderare la Uniunea Europeana în ceea ce priveste valorificarea si reciclarea deșeurilor si reducerea cantitatii de deseuri biodegradabile de la depozitare. Operatorii vor fi responsabili, impreuna cu Autoritățile Contractante, de indeplinirea obiectivelor stabilite prin Planul Judetean, Planul Regional, Planul National si Strategia Nationala de Gestionare a Deșeurilor precum si de atingerea tintelor stabilite prin legislatia in vigoare pentru diferite categorii de deseuri (exemplu: ambalaje si deseuri de ambalaje, biodeseuri, etc).

Hotararea de Guvern nr. 621/2005, completata si modificata cu Hotararea Guvernului nr. 247/2011, Anexa 4, stabileste tintele de reciclare a deșeurilor de ambalaje pana in anul 2013, dupa acest an mentinandu-se cel puțin nivelul stabilit la 2013. Tintele privind reciclarea deșeurilor de ambalaje stabilite pentru anul 2013 la nivelul judetului Botosani sunt urmatoarele:

Tabel 7. Tinte de recuperare și reciclare în județul Botoșani 2013.

Fractiune deseuri reciclabile	Tinta (tone) - 2013
Total deseuri de ambalaje	Cel puțin 19.655
Hartie-carton	Cel puțin 7.827
Plastic	Cel puțin 7.005
Sticla	Cel puțin 7.083
Metal	Cel puțin 2.958

Sursa: Studiu de fezabilitate (Anexa 4.3) pentru "Sistem integrat de management al deșeurilor in judetul Botosani"

## CAPITOLUL IV – Aspecte procedurale

### **Sectiunea 1 - Perioada de mobilizare si data programata pentru incepere**

**Art. 29. - (1) Perioada de mobilizare** reprezinta perioada dintre data semnarii contractului si data de incepere a activitatii si **va fi de maxim 56 de zile** de la semnarea contractului. In timpul perioadei de mobilizare, Operatorul, de comun acord cu ADI Ecoproces si autoritatile administratiei publice locale, va anunta generatorii de deseuri, in legatura cu detaliile noilor servicii de baza care fac obiectul Contractului si va planifica introducerea etapizata a serviciilor.

Ca exceptie, perioada de mobilizare poate fi prelungita doar in situatia in care contractul de delegare pentru activitatile de transfer, transport, sortare si depozitare nu este atribuit. In aceasta situatie data de incepere a activitatii operatorului de colectare va coincide cu data de incepere a operarii CMID.

(2) Data de incepere stabilita este definita in **Programul de Executie a Serviciilor** (Anexa la Contract) care va fi pregatit de operator si va fi inaintat spre aprobare ADI Ecoproces in termen de 28 de zile de la data semnarii contractului, iar ADI Ecoproces urmeaza sa se pronunte asupra acestui program in termen de 28 de zile de la data primirii, dar fara a depasi termenul de 56 de zile al perioadei de mobilizare. Refuzul ADI Ecoproces de aprobare a programului trebuie fundamentat pe motive ce tin de nerespectarea caietului de sarcini, Regulamentului serviciului, reglementarilor specifice serviciului de salubritate.

(3) Programul de executie cuprinde, fara a se limita la, urmatoarele informatii: Programul de lucru pe activitati (colectare deseuri reziduale, colectare deseuri reciclabile pe fractiuni, etc) si categorii de utilizatori (populatie, agenti economici si institutii), Programul de intretinere a platformelor de colectare, Programul de spalare recipienti, Program de constientizare publica propus, Sistemul informational implementat, Manuale de functionare si intretinere, Programul de monitorizare (inclusiv traseele planificate pentru fiecare vehicul), Programul de training si calificare pentru personalul operational si de supraveghere; Manualul de asigurare a calitatii; Planul de gestionare a mediului.

(4) In timpul perioadei de mobilizare (maxim 56 zile de la semnarea contractului), operatorul va definitiva pregatirile pentru punerea in aplicare a Serviciilor.

In acest sens, operatorul:

- va obtine toate avizele, acordurile, autorizatiile necesare desfasurarii serviciilor conform legislatiei in vigoare;
- va prelua utilajele si echipamentele de la ADI Ecoproces/autoritatile administratiei publice locale ale membrilor ADI, respectiv: autogunoierile compactoare, containerele destinate colectarii, punctele de colectare din mediul urban si rural si alte echipamente si unitati puse la dispozitie de ADI Ecoproces, daca este cazul;
- va eticheta corespunzator si va distribui containerele destinate colectarii deseurilor pe fractiuni, in punctele de colectare si va asigura echiparea standard a punctelor de colectare, dupa caz;
- va achizitiona orice vehicule, utilaje si echipamente pe care le considera necesare punerii in aplicare a activitatii de colectare si transport a deseurilor;
- va angaja si va instrui personalul necesar;
- va obtine acces la orice amplasamente, facilitati si locatii necesare pentru prestarea serviciilor;
- va asigura montarea plăcuțelor de identificare a platformelor puse la dispoziție de autoritatea contractantă;
- cu cel mult 14 zile inainte de data de incepere, operatorul va furniza ADI Ecoproces traseele planificate si stabilite pentru fiecare vehicul, inclusiv numarul de angajati pe fiecare vehicul/utilaj pentru a facilita monitorizarea executarii tuturor activitatilor. Hartile vor fi la o scara adecvata. Rutele si orarul de parcurs vor respecta normele de sanatate si siguranta, tinand seama de nivelul de zgomot si asigurand confortul lucratorilor la temperaturi extreme. Traseele si orarul de parcurs vor fi coordonate in functie de orarul de functionare al Statiilor de transfer sau al CMD Stauceni, si al generatorilor de deseuri (institutii publice);

- cu cel mult 14 zile înainte de data de incepere, operatorul va trimite ADI Ecoproces manualele si documentele specificate la Sectiunea a 6-a, punctul (3) din prezenta documentatie. Aceste manuale vor fi revizuite anual, actualizate si republicate de cate ori va fi necesar.
- va asigura pe cheltualia proprie toate resursele necesare punerii in functiune a echipamentelor si utilajelor ce vor fi operate inclusiv costurile cu inmatricularea și circulația pe drumurile publice a mijloacelor de transport puse la dispoziție de autoritatea contractantă.

Operatorul isi va finaliza in timp util obligatiile prevazute in prezenta Sectiune conform cu Programul de Executie a Serviciilor si va anunta ADI Ecoproces de orice abateri anticipate sau efective de la datele stipulate in Programul de Executie a Serviciilor imediat ce va fi posibil, explicand toate motivele existente.

(5) Operatorii vor accepta amendarea Programului de executie a serviciului si a cerintelor tehnice din prezentul Caiet de Sarcini ori de cate ori va fi necesar, ca urmare a modificarii regulamentelor locale privind gestionarea deseurilor, in cazul in care respectivele modificari sunt facute pentru alinierea prevederilor regulamentelor locale la reglementari nationale.

#### **Sectiunea a 2 - a – Legislatia aplicabila**

**Art. 30.** - (1) Serviciile furnizate de catre operator vor fi in deplin acord cu toate legile generale si specifice romanesti. Acestea includ, dar nu se limiteaza la, urmatoarele:

- Legea nr. 211/2011 privind regimul deseurilor (Monitorul Oficial Nr. 837 din 25.11.2011) cu modificarile si completarile ulterioare;
- Legea 249/2015 privind modalitatea de gestionare a ambalajelor si a deseurilor de ambalaje (Monitorul Oficial nr. 809 din 30.10.2005), cu modificarile si completarile ulterioare;
- Hotararea Guvernului nr. 349/2005 privind depozitarea deseurilor (Monitorul Oficial nr. 394 din 10.05.2005), cu modificarile si completarile ulterioare;
- Hotarârea Guvernului nr. 1037/2010 privind deseurile de echipamente electrice si electronice (Monitorul Oficial nr. 728 din 02.11.2010) - are drept obiectiv prevenirea producerii deseurilor de echipamente electrice si electronice (DEEE), cât și reutilizarea, reciclarea și alte forme de valorificare a acestora, astfel încât să se reducă volumul de deșeuri eliminate;
- Ordinul Ministrului Mediului si Gospodarii Apelor nr. 901/2005 privind aprobarea masurilor specifice pentru colectarea deseurilor de echipamente electrice si electronice care prezinta riscuri prin contaminare pentru securitatea si sanatatea personalul din punctele de colectare (Monitorul Oficial nr. 910 din 12.10.2005) - aproba masurile specifice pentru colectarea DEEE deteriorate si contaminate în conditii de siguranta pentru sanatatea personalului ce deserveste punctele de colectare;
- Ordonanța de Guvern nr. 43/1997 privind starea drumurilor (Anexa nr. 2), cu modificarile si completarile ulterioare
- Legea serviciilor comunitare de utilitati publice nr. 51/2006 (Monitorul Oficial nr. 254/21.03.2006) a serviciilor comunitare de utilitati publice, cu modificarile si completarile

ulterioare - asigura cadrul legislativ si institutional unitar in domeniul serviciilor publice din Romania cu privire la obiectivele, competențele, atribuțiile și instrumentele specifice necesare pentru infiintarea, organizarea, gestionarea, finantarea, exploatarea, monitorizarea si controlul furnizarii/prestarii reglementate a serviciilor comunitare de utilitati publice;

- Legea serviciului de salubritate a localitatilor nr. 101/2006 republicata in temeiul Art. V din Legea 99/2014 pentru modificarea si completarea Legii 101/2006 (Monitorul Oficial PI nr. 658/08.09.2014) - stabileste cadrul juridic unitar privind infiintarea, organizarea, gestionarea, finantarea, exploatarea, monitorizarea si controlul functionarii serviciului public de salubritate al localitatilor; se aplica serviciului public de salubritate al comunelor, oraselor si municipiilor, judetelor si al sectoarelor municipiului Bucuresti, precum si al asociatiilor de dezvoltare intercomunitara avand ca obiectiv serviciile de salubritate;
- OUG nr. 34/2006 privind atribuirea contractelor de achizitie publica, a contractelor de concesiune de lucrari publice și a contractelor de concesiune de servicii, cu modificarile si completarile ulterioare;
- Hotararea de Guvern nr. 71/2007 (Monitorul Oficial, Partea I nr. 98 din 08/02/2007) pentru aprobarea Normelor de aplicare a prevederilor referitoare la atribuirea contractelor de concesiune de lucrari publice și a contractelor de concesiune de servicii prevazute in OUG nr. 34/2006 privind atribuirea contractelor de achizitie publica, a contractelor de concesiune de lucrari publice și a contractelor de concesiune de servicii;
- Ordinul Ministrului Sanatatii nr. 119/2014 pentru aprobarea Normelor de igiena si a recomandarilor privind mediul de viata al populatiei;
- Ordinul Presedintelui A.N.R.S.C. nr. 109/2007 privind aprobarea Normelor metodologice de stabilire, ajustare sau modificare a tarifelor pentru activitatile specifice serviciului de salubritate a localitatilor - reglementeaza modul de determinare a tarifelor pentru activitatile specifice serviciului de salubritate a localitatilor, prestate de operatori;
- orice alt act normativ specific activitatilor prestate, in vigoare la data depunerii ofertei precum si aparute pe parcursul desfasurarii contractului.

(2) Lista standardelor relevante in domeniu include, fara a se limita la, urmatoarele:

- SR EN 1501-1:2012 : Vehicule de colectare a deșeurilor și dispozitive asociate de ridicare a containerelor. Cerințe generale și cerințe de securitate. Partea 1: Vehicule de colectare a deșeurilor cu încărcare prin partea din spate
- SR EN 1501-2+A1:2010: Vehicule de colectare a deșeurilor și dispozitive asociate de ridicare a containerelor. Condiții generale și condiții de securitate. Partea 2: Vehicule de colectare a deșeurilor cu încărcare prin partea laterală
- SR EN 1501-3:2008: Vehicule de colectare a deșeurilor și dispozitive asociate de ridicare a containerelor. Condiții generale și condiții de securitate. Partea 3: Vehicule de colectare a deșeurilor cu încărcare prin partea frontală
- SR EN 1501-4:2008: Vehicule de colectare a deșeurilor și dispozitive asociate de ridicare a containerelor. Condiții generale și condiții de securitate. Partea 4: Cod de încercare acustică pentru vehicule de colectare a deșeurilor



- SR EN 1501-5:2012: Vehicule de colectare a deșeurilor. Cerințe generale și cerințe de securitate. Partea 5: Dispozitive de ridicare a containerelor pentru vehicule de colectare a deșeurilor
- SR EN 1501-1+A2:2010: Bene pentru deșeuri menajere și dispozitive asociate de ridicare a containerelor. Condiții generale și condiții de securitate. Partea 1: Bene cu încărcare prin partea din spate

(3) Operatorii vor respecta și regulamentele locale și regionale privind gestionarea deșeurilor (Planul Județean de Gestionare a Deșeurilor pentru județul Botosani, Strategia Nationala și Planul National de Gestionare a Deșeurilor), dacă acestea nu contravin prevederilor din prezentul Caiet de Sarcini sau din Condițiile Contractuale, caz în care acestea din urmă prevalează.

(4) Operatorul este responsabil, împreună cu ADI Ecoproces și Autoritățile locale, de îndeplinirea tintelor și obiectivelor privind gestionarea deșeurilor, așa cum sunt ele stabilite și asumate prin legislația cadru în domeniu.

(5) ADI Ecoproces, cu ajutorul autorităților administrației publice locale și în colaborare cu operatorul, va monitoriza generatorii de deșeuri menajere cu privire la respectarea regulamentelor referitoare la sistemul de management al deșeurilor menajere, evacuarea neautorizată și gestionarea altor tipuri de deșeuri decât cele care fac obiectul Contractului. ADI Ecoproces, cu ajutorul autorităților administrației publice locale, lund act de nerespectarea regulamentelor de către generatorii de deșeuri, inclusiv utilizarea deficitară a sistemului de către utilizatori, după cum va fi identificată de operator, va lua măsurile necesare în vederea respectării acestora.

### **Sectiunea a 3 - a –Monitorizarea**

**Art. 31.** - (1) Autoritatea Contractantă va controla îndeplinirea Serviciilor și va ține cont de efectuarea lor când va aproba platile către operator.

(2) Operatorul va coopera cu ADI Ecoproces pentru a controla și monitoriza Serviciile și va permite ADI să inspecteze toate rapoartele și documentele deținute de operator referitoare la Servicii, să inspecteze echipamentele, vehiculele și utilajele, inclusiv piesele de rezervă, magazii și ateliere de reparații, parcaje și garaje utilizate de Operator.

(3) ADI Ecoproces va fi informat de către operator și poate participa la orice inspecție stabilită de alte autorități.

(4) ADI Ecoproces va monitoriza prestarea serviciilor, în baza parametrilor de performanță menționați la Sectiunea a 4-a a prezentului Caiet de sarcini.

#### ***Sectiunea a 4 - a – Parametrii de performanta si penalitati***

**Art. 32.** - (1) In cazul in care operatorul nu va respecta prevederile acestui Caiet de sarcini sau prevederile contractului, operatorul va plati penalitati/sanctiuni contravenionale astfel cum sunt stabilite prin contractul de delegare, Caietul de sarcini, Regulamentul serviciului.

(2) Parametrii de performanta ai contractului de servicii includ:

- Prestarea de servicii pentru toti utilizatorii din zona de transfer deservita, conform prevederilor contractuale
- Colectarea la timp a deseurilor si golirea containerelor conform programului de lucru
- Solutionarea corespunzatoare si in cel mai scurt timp a tuturor plangerilor, sesizarilor si reclamatiiilor venite de la utilizatori autoritatile administratiei publice locale sau ADI Ecoproces
- Intretinerea si igienizarea corespunzătoare a containerelor
- Inlocuirea la timp a containerelor pierdute sau stricate
- Utilizarea exclusiv a vehiculelor de transport conforme si care respecta cerintele prezentului Caiet de sarcini
- Mentinerea in permanentă a curăteniei si igienei in zona punctelor de colectare
- Initierea si derularea de campanii periodice de informare si constientizare a publicului, atat in mediul urban cat si in mediul rural, minim 7 zile trimestrial.
- Raportarea si comunicarea cu ADI Ecoproces si toate autoritățile competente, conform reglementărilor în vigoare

(3) Operatorul răspunde și garantează de calitatea și cantitatea serviciilor prestate, în conformitate cu clauzele contractuale, caietul de sarcini, Regulamentul serviciului si reglementarile aplicabile.

#### ***Sectiunea a 5 - a – Comunicarea***

**Art. 33.** - (1) **Comunicarea cu Autoritatea contractanta (ADI Ecoproces).** Operatorul va informa Autoritatea Contractanta imediat referitor la orice problema care afecteaza sau poate afecta prestarea Serviciului. Asemenea probleme vor fi prezentate in scris, impreuna cu propunerile de rezolvare a situatiei. Numai ordinele scrise date de catre Autoritatea Contractanta vor fi obligatorii.

(2) **Comunicarea cu utilizatorii.** ADI Ecoproces va informa utilizatorii sa i se adreseze orice solicitare oficiala privind Serviciile prestate sau reprezentantilor autoritatilor administratiei publice locale ale unitatilor administrativ-teritoriale membre ale ADI Ecoproces, care apoi va retrimite solicitarea ADI Ecoproces si operatorului spre a fi luata in considerare.

De asemenea, solicitarile pot fi adresate direct operatorului care va avea obligatia de a inregistra orice solicitare si de a raspunde utilizatorilor.

(3) **Comunicarea cu municipiile, orasele si comunele.** Operatorul, coordonandu-si activitatea cu cea a ADI Ecoproces, va gestiona problemele specifice acestor servicii pe fiecare zona de transfer, impreuna cu reprezentantii administratiei publice locale.

Operatorul va coopera cu autoritatile administratiei publice locale conform prevederilor si conditiilor stipulate in Caietul de sarcini si Regulamentul serviciului si cu informarea ADI.

**Art. 34.** – (1) Operatorul va tine cont de toate reclamatii primite, indiferent de sursa si va proceda la solutionarea acestora.

(2) In vederea primirii reclamatilor precum si pentru informatiile publice, operatorul va amenaja si va opera un birou de lucru cu publicul in fiecare localitate urbana din zona deservita. Operatorul va instala si va opera suficiente linii telefonice cu serviciu non-stop sau cu mesagerie la birourile mai sus mentionate pentru inregistrarea reclamatilor si sesizarilor publice. Fiecare birou va avea cel putin un angajat in timpul orelor de lucru in care se efectueaza serviciile. Birourile vor dispune de asemenea si de un cont de posta electronica/e-mail.

(3) Operatorul va inregistra toate reclamatii primite si actiunile intreprinse in aceste cazuri si le va pastra in arhiva proprie, pe toata durata desfasurarii Contractului. Operatorul trebuie să completeze toate reclamatii (scrise cât și verbale) cu data, numele reclamantului, o descriere detaliată a motivului, actiunea planificata, data planificata pentru indeplinirea actiunii, data executarii actiunii si indicarea finalizarii ei.

Aceste inregistrari vor fi puse la dispozitia Autoritatii Contractante pentru verificare ori de cate ori va fi nevoie. Operatorul va informa Autoritatea Contractanta in scris, printr-un Raport lunar, cu privire la toate reclamatii primite si la actiunile intreprinse sau planificate pentru a rezolva respectivele reclamatii.

(4) Operatorul va raspunde la toate reclamatii intr-o maniera politicoasa, prompta si eficienta intr-un timp cat mai scurt, dar nu mai tarziu de 30 zile. Operatorul va verifica intr-un timp cat mai scurt veridicitatea fiecarei reclamatii in parte si, daca va fi cazul, va lua masuri urgente de remediere a situatiei.

(5) Operatorul va inregistra si pastra reclamatii si in format electronic, intr-o maniera care sa faciliteze accesul de la distanta al unor terte parti si astfel incat Autoritatea Contractanta si delegatii sai sa poata accesa oricand informatiile.

(6) Impreuna cu Autoritatea Contractanta, Operatorul va coordona rezolvarea tuturor problemelor care apar in relatia cu ceilalti operatori din sistem.

(7) Daca operatorul nu poate presta serviciile pe motiv de forță majoră, exemplu: greve, inchiderea unității sau alte incidente similare care nu pot fi atribuite acestuia sau cauzate de fenomene naturale extraordinare, incendii sau similar, ADI Ecoproces trebuie informat in maxim o oră de la sesizarea evenimentului. Dacă ADI Ecoproces decide să intrerupă activitatea de colectare -transport, operatorul va relua prestarea serviciilor de îndată ce conditiile ii permit. Operatorul va trebui să colecteze deseurile acumulate atunci cand situatia reintră în normalitate.

(8) Operatorul nu va fi despagubit in cazul influentei asupra serviciilor a vremii si/sau a conditiilor de trafic, de exemplu (fără a se limita la) conditii de iarnă, trafic congestionat si devieri de drumuri cauzate de lucrări.

### **Sectiunea a 6 - a – Sedinte si raportari**

**Art. 35. – (1) Sedinte de management al Serviciilor.** Operatorul va organiza sedinte de management cu ADI Ecoproces privitor la prestarea Serviciilor. Acestea vor avea loc:

- Lunar, in timpul perioadei de mobilizare precum si in primele 6 luni de la data de incepere.
- Trimestrial, dupa 6 luni de la data de incepere; si
- La solicitarea ADI Ecoproces sau a Operatorului.

(2) **Sistemul informational.** Operatorul va instala, utiliza si intretine un sistem informational computerizat pentru stocarea si procesarea datelor operationale. Pentru anumite date, sistemul IT va facilita accesul de la distanta a tertelor parti, astfel incat ADI Ecoproces si delegatii sai sa poata accesa datele oricand. Sistemul informational va fi capabil sa produca rapoarte zilnice, lunare, trimestriale si anuale prin procesarea numarului de intrari zilnice.

ADI Ecoproces va avea acces la aceste date conform prevederilor contractuale si ale prezentului caiet de sarcini. Cerintele exacte ale sistemului vor fi stabilite impreuna cu ADI Ecoproces in timpul implementarii. Sistemul informational va fi implementat in timpul perioadei de mobilizare si va fi gata la data de incepere a activitatii.

(3) Cu cel mult 14 zile inainte de data de incepere Operatorul va transmite ADI Ecoproces urmatoarele **manuale, planuri, documente** :

#### **1. Manuale de functionare si intretinere**

Aceste manuale vor include cel putin urmatoarele:

- structura organizationala si raspunderi;
- programe de intretinere si consumabile necesare unei bune functionari a unitatilor;
- regulamente de siguranta;
- controale de rutina si planificari in situatii de urgenta;
- lista cu piesele de rezerva si uzura recomandate;
- programe de functionare si conceptul general de functionare;

#### **2. Programul de monitorizare;**

#### **3. Programul de training si calificare pentru personalul operational si de supraveghere;**

#### **4. Manualul de asigurare a calitatii;**

#### **5. Planul de gestionare a mediului;**

#### **6. Planul de lucru care să descrie cel puțin:**

- Traseele de colectare pentru fiecare vehicul în parte
- Informatii despre personalul alocat
- Informatii concrete cu săptămânile și zilele de colectare precum și cu timpul necesar colectării, pe durata unui an, pentru fiecare client individual.
- Schemă pentru curățarea containerelor

Planurile si programele sunt obligatorii odată ce contractul intră în vigoare și nu se poate modifica decât cu acordul Autorității Contractante și la înștiințarea corespunzătoare a utilizatorilor afectați. Acestea vor fi actualizate permanent ca parte a sistemului de management al calitatii menținut de Operator. Zilele stabilite pentru colectarea pe fractiuni in zona de colectare trebuie respectate.

Planul de lucru trebuie revizuit cel puțin o dată în fiecare an, în funcție de revizuirea planului tarifar. Revizuirea planului va include cel puțin:

- Revizuirea și modificările sugerate ale traseelor de colectare
- Revizuirea și modificările sugerate ale zilelor de colectare
- Revizuirea și modificările sugerate ale numărului de containere din punctele de colectare
- Frecvența de golire a containerelor pentru deșeuri reziduale si reciclabile.

Numărul de containere și frecvența golirii lor trebuie să reflecte cantitățile de deșeuri produse. Operatorii trebuie să verifice mereu dacă containerele au un volum suficient pentru depozitarea deșeurilor și ca acestea să nu fie umplute până la refuz niciodată. Pe de altă parte, volumul containerului și frecvența de colectare trebuie planificată pentru a se atinge un nivel corespunzător de umplere a containerelor pentru o operare economică a lor în sistemul de colectare.

(4) Inainte de data de incepere (in timpul perioadei de mobilizare) operatorul va furniza ADI Ecoproces urmatoarele:

- Un raport lunar al stadiului mobilizarii;
- Programul de intretinere si reparatii pentru cladirile, utilajele si echipamentele aflate in dotare – proprii sau puse la dispozitie de catre ADI Ecoproces;
- Programul de interventie in situatii de urgenta;
- Programul de Sanatate si Securitate in Munca pentru fiecare cladire/instalatie aflata in gestiune;
- Detalii despre implementarea sistemului informational, inclusiv despre sistemul de gestiune al plangerilor si reclamatilor.

**(5) Rapoarte si procese verbale dupa data de incepere**

#### **1. Raportari zilnice**

Urmatoarele rapoarte vor fi disponibile, accesibile si la dispozitia ADI Ecoproces, in timp real in format electronic sau in maximum 24 de ore de la solicitare, in format scris:

- Inregistrari ale problemelor, intreruperilor programate si neprogramate, defectiuni si accidente, activitati de reparatie precum si timpul de oprire al autospecialelor sau unor

subansamble ale acestora, natura fiecărei defectiuni și activitățile de reparație/ întreținere, înlocuiri ale vehiculelor, utilajelor, containerelor sau personalului, condiții meteo, etc.;

- Registre ale lucrărilor de întreținere și reparații la autospeciale sau alte vehicule, puncte de colectare și containere;
- Rapoarte ale șoferilor sau încărcătorilor;
- Vehicule (utilizate/ neutilizate, motive pentru scoaterea din uz a vehiculelor, media sarcinilor utile, distanța parcursă, etc.);
- Lista cu zonele și traseele unde personalul operatorului nu a reușit să colecteze deșeurile din cauza imposibilității de parcare și revenirea la respectivele locații;
- Rapoarte pentru deșeurile necolectate;
- Cantități, pe greutatea deșeurilor solide colectate, pentru fiecare traseu de colectare propus/ vehicul de colectare :
  - a) deșuri menajere mixte colectate;
  - b) deșuri reciclabile colectate de la punctele de pre-colectare sau alte surse;
  - c) deșuri de sticlă colectate și modul de valorificare al acestora;
  - e) alte tipuri de deșuri solide colectate (voluminoase, DEEE, periculoase);
- Registre cu reclamații, instiintări și probleme aparute și soluțiile acestora;
- Diverse (probleme neobisnuite, dispute, accidente de muncă, situații de urgență, reclamații, instiintări și probleme aparute și soluțiile acestora, etc.);
- Servicii neprogramate suplimentare;
- Orice alte rapoarte și procese verbale solicitate de ADI Ecoproces.

## **2. Rapoarte lunare**

Un raport lunar al prestării Serviciilor va face parte din documentele de facturare lunare trimise în decurs de zece (10) zile la sfârșitul fiecărei luni și continuând următoarele:

- Cuprinsul rapoartelor/ proceselor verbale zilnice din timpul perioadei de raportare;
- Raport lunar cumulat al prestării Serviciilor;
- Servicii neprogramate suplimentare.

Conținutul exact al acestui raport va fi stabilit de ADI Ecoproces înainte de data de începere.

## **3. Rapoarte trimestriale**

Rapoartele trimestriale vor fi trimise în prima lună după perioada de trei luni (odată cu data de începere) cu cel puțin 2 (două) zile înainte de ședința trimestrială de management al Serviciilor. Aceste rapoarte vor include informații referitoare la prestarea Serviciilor pe perioada de raportare conform solicitărilor ADI Ecoproces, cumulate pe luni, inclusiv:

- Informații despre vehicule (separat pentru fiecare vehicul):
  - a) Zile utilizare/ neutilizare;
  - b) Motivele neutilizării vehiculelor;

- c) Incarcaturi nete medii;
- d) Distanța parcursă;
- e) Inlocuiri ale vehiculelor, containerelor și personalului;
- f) Inregistrarea problemelor, avariilor, defectiunilor, etc;
- Starea containerelor și a punctelor de colectare pentru fiecare comuna, oraș și municipiu:
  - a) Numarul și tipul containerelor plasate;
  - b) Numarul containerelor reparate;
  - c) Numarul containerelor înlocuite;
  - d) Numarul containerelor furate, distruse și avariate;
  - e) Numarul punctelor de colectare avariate și reparate;
  - f) Numarul punctelor de colectare care au trebuit mai întâi să fie curățate înainte ca vehiculul să ajungă la containere.
- Personal
  - a) Numarul de membri ai personalului angajați pentru colectare, și altele;
  - b) Inlocuiri;
- Reclamatii/plangeri/sesizari și acțiuni întreprinse pentru soluționarea acestora;
- Statistici referitoare la colectarea deșeurilor:
  - a. Cantitate totală de deșuri menajere colectate;
  - b. Cantitate totală de deșuri similare colectate;
  - c. Cantitatea de deșuri reziduale colectate;
  - d. Cantitatea de deșuri reciclabile colectate, pe fracțiuni
  - e. Cantitatea de deșuri voluminoase colectate;
  - f. Cantitatea de deșuri periculoase din deșuri menajere colectate;
  - g. Cantitatea de DEEE colectată;
  - h. Cantități de deșuri colectate din locuri neamenajate/ nepermise;
  - i. Deșuri respinse la colectare și cauzele respingerii;
- Date caracteristice:
  - 1) Deșuri colectate pe traseu/ pe zi;
  - 2) Deșuri colectate pe ora/ camion;
- Diverse
  - 1) Colectări neefectuate;
  - 2) Informații despre siguranță și securitate;

3) Situatii speciale;

4) Alte activitati;

5) Dispute.

#### **4. Raport anual**

Un raport anual bine documentat va fi emis acoperind aceleasi subiecte ca cele detaliate in rapoartele trimestriale, nu mai tarziu de sfarsitul primei luni a anului urmat pentru anul anterior. Toate rapoartele si documentele solicitate pe durata Contractului vor fi remise ADI Ecoproces in doua (2) exemplare si in format digital, intr-un format accesibil Autoritatii Contractante.

(6) **Alte solicitari de informatii.** ADI Ecoproces isi rezerva dreptul de a solicita diferite informatii ulterioare incluse in rapoarte.

(7) Pentru orice schimbare, imbunatatire sau extindere a oricarui amplasament precum si pentru inlocuirea pieselor principale si modificari aduse vehiculelor, utilajelor, containerelor si personalului, operatorul va notifica ADI Ecoproces in prealabil, iar in cazul in care aceste operatiuni vizeaza bunurile puse la dispozitia operatorului de catre ADI Ecoproces operarea modificarilor se va realiza cu aprobarea prealabila a ADI Ecoproces.

Operatorul va actualiza permanent documentatia completa a amplasamentelor, vehiculelor, utilajelor, echipamentelor si personalului pe toata durata Contractului.

(8) In cazul in care piese ale vehiculelor si utilajelor sunt dezafectate sau avariate iremediabil si necesita inlocuire, operatorul va pune la dispozitia ADI Ecoproces lista sau raportul modificat cu toate piesele inlocuite si inlocuitoare.

(9) Referitor la inmatriculări, inregistrări, permise guvernamentale si taxe, in decurs de douazeci si opt (28) de zile de la inceputul fiecarui an de lucru, operatorul va remite ADI Ecoproces dovada:

- de plata a tuturor taxelor, asigurarilor si impozitelor datorate,
- de inmatriculare a vehiculelor,
- de siguranta la drum a vehiculelor si de control adecvat al emisiilor
- inregistrării operatorului;
- de detinere a tuturor aprobarilor necesare.

#### **Sectiunea a 7 - a – Programul de lucru**

**Art. 36.** – (1) In planificarea Serviciilor, Operatorul va respecta legislatia nationala, regionala si locala referitoare la programul de lucru al angajatilor.

(2) Programul de colectare va fi zilnic, de luni pana sambata, cu exceptia sarbatorilor legale, in intervalul 6:00-18:00. Colectarea nu se va face în afara acestui interval decat in cazuri exceptionale sau la solicitarea/cu aprobarea ADI Ecoproces.



(3) Operatorul va modifica orarele de lucru in functie de zilele de sarbatori legale, de cate ori va fi necesar, pentru a putea colecta deseurile produse in zilele de sarbatori legale, cu instiintarea si aprobarea prealabila a ADI Ecoproces.

(4) In planificarea traseelor, operatorul va lua in considerare programul de functionare al CMID Stauceni si al statiilor de transfer.

(5) Operatorul va presta Serviciile si va respecta cu strictete un program regulat de lucru, iar orarul detaliat al Serviciilor va fi cuprins in Programul de Executie al Serviciilor si va fi adus la cunostiinta populatiei. Cand sunt necesare modificari ale Programului de executie al Serviciilor in afara orarului de lucru, operatorul va opera aceste modificari in modul cel mai practic cu putinta, pentru a-si indeplini obligatiile fara sa reduca nivelul de performanta si calitate a Serviciilor si va informa toti generatorii de deseuri afectati de eventualele modificari cu cel putin doua saptamani inainte. Modificarile vor fi operate dupa o prealabila aprobare emisa de catre ADI Ecoproces.

#### ***Sectiunea a 8 - a – Identitatea firmei si identificarea personalului***

**Art. 37.** – (1) Operatorul va functiona sub numele propriei firme sau a liderului consortiului, marcand tot echipamentul, vehiculele, publicatiile, si obiectivele cu acelasi logo sau slogan. Personalul operational va purta imbracamintea firmei in timpul orelor de program.

(2) Operatorul se va asigura ca, atunci cand i se cere, oricare dintre angajatii sai va dezvalui Agentilor de supraveghere identitatea sa si statutul de angajat al operatorului si nu va evita sa procedeze astfel. Operatorul va furniza personalului legitimatii care sa contina cel putin numele si numarul de identificare si va impune personalului sa poarte aceste legitimatii in timpul programului de lucru.

(3) Operatorul va asigura echipamente de lucru colorate, constand in combinezoane, camasi, tricouri, pufoaice si/ sau pantaloni de acelasi fel, pentru a fi purtate pe parcursul orelor de program, astfel incat lucratorii sa fie usor de observat iar activitatea lor sa poata fi monitorizata. Uniformele vor avea aplicatii de benzi reflectorizante.

(4) Pe uniforme va fi inscriptionata denumirea operatorului si un numar de telefon, ambele vizibile de la o distanta de minimum 3 m. Cu 10 cm mai sus se va aplica un numar de identificare intr-o culoare contrastanta, atat pe spatele cat si pe fata hainelor de lucru. Pot fi adaugate sloganul si logo-ul companiei.

**Art. 38.** – (1) Operatorul va lua toate masurile necesare pentru protejarea sanatatii si bunastarii persoanelor angajate sau care au dreptul de a se afla in incinta obiectivelor sale si sa se asigure ca operatiunile sunt desfasurate in conditii de siguranta. O politica si un set de proceduri corecte privind protectia si securitatea muncii vor fi parte integranta din Manualul de Operare si Intretinere, care trebuie sa fie respectat de catre oricine intra in incinta obiectivelor gestionate de catre Operator.

(2) Operatorul va vopsi toate vehiculele de colectare care vor fi folosite pentru executarea serviciilor in acelasi fel (conform codului culorilor stabilit si/sau aprobat de ADI Ecoproces). Numele operatorului si un numar de telefon vor fi inscriptionate cu claritate pe ambele parti ale mijloacelor de transport deseuri, cu litere avand minimum 15 cm inaltime. Un numar de

identificare al camionului (in afara de numarul oficial de inmatriculare) va fi vizibil pe ambele parti de la cel putin 50 m. Pot fi adaugate sloganul si logo-ul companiei

(3) Operatorul va asigura tuturor angajatilor implicati in efectuarea serviciilor incaltaminte si manusi de protectie. Angajatii implicati in manevrarea containerelor vor purta manusi si ghete cu varf de protectie din otel si branturi din otel.

(4) Echipamentul de protectie va fi pastrat curat si in bune conditii, si va fi inlocuit de operator pe masura ce se uzeaza sau deterioreaza.

(5) Operatorul se va asigura ca muncitorii poarta echipamentul de protectie, au legitimitatile de identificare la vedere si ca efectueaza controalele medicale, conform prevederilor legislatiei de protectia muncii in vigoare.

(6) Operatorul va oferi instructaj privind siguranta personalului si vizitatorilor. El va pastra in obiective echipament de prim-ajutor. Pentru asigurarea primului ajutor trebuie sa existe un numar suficient de truse de prim ajutor si personal instruit, numarul acestuia fiind in legatura directa cu numarul personalului permanent.

(7) Pentru activitățile desfășurate vor exista:

- ✓ instructiuni care vor detalia modalitățile de depistare facila a eventualelor pericole
- ✓ masurile de protecție necesare pentru siguranța oamenilor si/sau a mediului
- ✓ regulament de conduita in asemenea situatii

(8) Angajații trebuie sa cunoască posibilele pericole si masurile de protecție adecvate. Lucrătorii vor primi informațiile necesare in mod verbal si înainte de angajare se va face instruirea necesara legata de munca pe care o vor presta. Conținutul si data instructajelor vor fi semnate de angajat si înregistrate. Instructajul trebuie realizat pe baza planului de coordonare a problemelor de securitate si sănătate in munca si in strânsa colaborare cu coordonatorul SSM al societății si cu autoritatea competenta.

(9) Operatorul va realiza si aplica un Plan de interventii in Situatii de Urgenta si va instrui personalul referitor la continutul acestui plan, pentru a fi pregatit in cazul urgentelor, cum ar fi: incendii, fum, scurgeri de materiale periculoase.

(10) Prevenirea incendiilor si masurile de protectie vor fi asigurate si mentinute conform legilor romanesti si practicilor internationale.

### **Sectiunea a 9 - a – Constientizarea Publicului**

**Art. 39.** – (1) Operatorul va coopera cu ADI Ecoproces si celelalte autoritati ale administratiei publice locale implicate in procesul de informare si constientizare a generatorilor de deseuri referitor la:

- ✓ cerintele asociate cu modelul implementat de colectare si transport al deseurilor menajere,
- ✓ orarul de desfasurare al serviciilor,
- ✓ proceduri de urmat in eventualitatea inaintarii unor reclamatii cauzate de prestarea defectuoasa a serviciilor de catre Operator sau orice alte solicitari specifice.

(2) Operatorul va initia si sustine propriile campanii periodice de informare si constientizare a utilizatorilor, atat in mediul urban cat si in mediul rural, minim 7 zile trimestrial. Scopul principal al acestor campanii este acela de a creste responsabilitatea utilizatorilor fata de gestionarea deseurilor, inclusiv in ceea ce priveste utilizarea generala a sistemului, avantajele colectarii selective a deseurilor si consecintele negative ale depozitarii ilegale a deseurilor, necesitatea prevenirii producerii de deseuri, etc.

(3) In cadrul acestor campanii Operatorul va avea in vedere urmatoarele aspecte:

- ✓ va promova sistemul de selectare la sursa si colectare separata a materialelor reciclabile. Aceste campanii vor fi implementate împreună cu ADI Ecoproces.
- ✓ va stabili, impreuna cu Autoritatea Contractanta, modalitati si/sau instrumente de natura sa constituie stimulente pentru toti cei implicati
- ✓ va informa utilizatorii inainte de punerea in practica a oricaror schimbari in efectuarea serviciilor, inclusiv in orarul de functionare, atat pentru deseurile menajere, deseurile reciclabile, cat si pentru alte categorii de deseuri (ex. fluxuri de deseuri speciale). In vederea acestei informari vor fi distribuite pliante publicitare si/sau vor fi folosite orice alte mijloace publicitare aprobate de catre ADI Ecoproces;

(4) Campaniile se vor desfasura in stransa cooperare cu ADI Ecoproces, in calitate de reprezentant al autoritatilor administrativ teritoriale, cu autoritatile publice locale si operatorul serviciilor de transfer – sortare- depozitare. **Durata acestor campanii de informare si constientizare trebuie sa fie de minim 7 zile/ trimestru.**

#### **Sectiunea a 10 - a – Matricea de alocare a riscurilor**

**Art. 40.** –Modul de alocare a responsabilităților principale între ADI Ecoproces și operator este prezentat în tabelul de mai jos:

Categororia de risc	Descriere	Alocarea riscului		
		Operator	ADI Ecoproces	Risc Comun
<b>Riscuri juridice și de mediu</b>				
Modificari legislative relevante	Modificari legislative si/sau de reglementare care pot avea impact asupra activitatii de colectare- transport deseuri si/sau asupra situatiei financiare a operatorului			X
Tinte privind recuperarea si reciclarea diferitelor fractiuni de deseuri	Imposibilitatea de a atinge tintele nationale si judetene privind recuperarea si reciclarea plastic, sticla, metal, hartie - carton, DEEE			X

Categoria de risc	Descriere	Alocarea riscului		
		Operator	ADI Ecoproces	Risc Comun
Conformitatea cu prevederile legale	Imposibilitatea de a respecta alte prevederi legale/ reglementari relevante privind gestiunea deșeurilor	X		
Poluarea mediului	Contaminarea mediului inconjurator ca urmare a imprastierii deșeurilor în timpul colectării și transportului, cu impact asupra costurilor și a activității operatorului	X		
Plangeri/reclamatii	Costul reclamațiilor și a procedurilor legale ca urmare a desfășurării neconforme a activității operatorului	X		
A treia parte prejudiciata	Ranirea persoanelor și pierderea sau prejudicierea proprietății în timpul colectării și transportului deșeurilor	X		
Culpa operatorului	Consecințe financiare care rezultă din culpa operatorului	X		
Culpa autorității	Consecințe financiare care rezultă din culpa Autorității		X	
Forta majora	Riscuri neasigurabile în legătură cu evenimente de forta majora			X
<b>Riscuri privind cantitățile de deșuri generate și colectate</b>				
Cantitatea totală de deșeu mixt generat și colectat/ transportat	Riscul ca aceste cantități să difere de cele estimate de către Autoritate	X		
Cantitatea de deșuri reciclabile generate și colectate/ transportate	Cantitățile de deșuri reciclabile rezultate din colectarea selectivă diferă de cantitățile estimate	X		
Capacitate neadekvată a containerelor puse la dispoziția Operatorului	Dimensionarea neconformă a capacității containerelor, pe fracțiuni de deșuri, necesită reajustarea programului de colectare și a numărului de goli			X
Campanii de constientizare și informare limitate și/sau ineficiente	Colectarea selectivă a deșeurilor reciclabile insuficientă și/sau incorectă	X		
Schimbari demografice	Schimbarile demografice conduc la schimbări în programul de colectare			X
Riscul colectării altor categorii de deșuri	Deteriorarea containerelor și a vehiculelor de colectare rezultată din	X		

Categoria de risc	Descriere	Alocarea riscului		
		Operator	ADI Ecoproces	Risc Comun
decat cele solide	depunerea, de catre clienti, a unor tipuri de deseuri neadecvate			
<b>Riscuri operationale</b>				
Licente si permise	Licentele si permisele necesare Operatorului pentru desfasurarea activitatii	X		
Calitatea serviciilor de colectare	Calitatea si sincronizarea serviciului de colectare diferite de obligatiile contractuale	X		
Siguranta muncii si sanatatea salariatilor	Respectarea reglementarilor existente si responsabilitatea pentru ranirea sau imbolnavirea salariatilor operatorului	X		
Conditii climatice adverse, altele decat forta majora	Riscul intarzierii serviciului sau costuri crescute ca rezultat al conditiilor climatice adverse	X		
Intreruperea si intarzierea serviciilor	Costuri suplimentare rezultate din actiuni independente, altele decat forta majora	X		
Deseuri solide plasate in afara containerelor in puncte de colectare	Tipuri de deseuri plasate in afara containerelor, in puncte de colectare prevazute in contract	X		
Alte tipuri de deseuri plasate in sau in afara containerelor	Volume mari, deseuri din constructii, deseuri periculoase sau alte tipuri de deseuri, altele decat solide, plasate la vedere in sau in afara containerelor	X		
Capacitatea vehiculelor de colectare	Capacitatea insuficienta de colectare si transport a vehiculelor de colectare	X		
Curatarea punctelor de colectare	Curatarea punctelor de colectare in urma deversarii deseurilor, dupa fiecare golire, sau in urma altor situatii asemanatoare	X		
Repararea si intretinerea containerelor	Repararea si intretinerea containerelor pentru a asigura o folosire corespunzatoare;	X		
Inlocuirea containerelor inechite	Inlocuirea containerelor pentru care repararea nu este convenabila din punct de vedere financiar; pentru containere puse la dispozitie de Autoritatea Contractanta si pentru care inlocuirea			X

Categoria de risc	Descriere	Alocarea riscului		
		Operator	ADI Ecoproces	Risc Comun
	se face din fondul IID, se impune aprobarea prealabila a ADI Ecoproces			
Repararea si intretinerea punctelor de colectare	Intretinerea regulata a punctelor de colectare pentru asigurarea unei folosiri corespunzatoare;	X		
Deteriorarea punctelor de colectare	Riscuri de deteriorare, inclusiv actele de vandalism ale punctelor de colectare; pentru costurile care pot fi acoperite din fondul IID se impune aprobarea prealabila a ADI Ecoproces	X		
<b>Riscuri financiare</b>				
Disponibilitatea resurselor financiare	Fonduri necesare pentru investitiile angajate in scopul asigurarii activitatii si a capitalului de lucru necesar	X		
Cresterea (descresterea) costurilor	Costuri de operare si intretinere pentru derularea activitatii diferite de cele estimate, indiferent de costul de indexare permis.	X		
Modificari ale ratei inflatiei	Costurile in cazul inflatiei actuale difera de acelea rezultate prin indexarea costurilor	X		
Modificarea taxelor indirecte	Modificari ale taxelor indirecte (TVA), introducerea/eliminarea taxarii indirecte suplimentare		X	
Modificarea taxelor directe	Ex: Modificari ale impozitului pe profit	X		

## **CAPITOLUL V – Aspecte contractuale**

### ***Sectiunea 1 – Durata contractului***

**Art. 41.** – (1) Durata pentru care se incheie contractul de salubritate pentru prestarea activitatii de colectare separată și transport separat al deșeurilor municipale și al deșeurilor similare provenind din activități comerciale din industrie și instituții, inclusiv fracții colectate separat este de **8 ani**.

(2) Contractul de delegare va intra in executare ulterior emiterii Ordinelor de Incepere, care vor avea urmatoarele date:

- a. Pentru municipiul Botosani incepand cu data de 01.01.2019

**b. Pentru municipiul Dorohoi începând cu anul 2016 (data semnării contractului) în condițiile în care instanța nu va decide altfel.**

Menționăm faptul că pentru municipiul Botosani exista un contract pentru prestarea serviciilor de colectare- transport deseuri municipale valabil pana in decembrie 2018, iar Municipiul Dorohoi este în litigiu cu operatorul de salubritate actual care a solicitat menținerea contractului existent pana în octombrie 2020

(3) Pe întreaga durată a contractului se interzice operatorului subdelegarea serviciului public de colectare separată și transport separat al deșeurilor municipale și al deșeurilor similare provenind din activități comerciale din industrie și instituții. Subdelegarea este similară subconcesiunii și presupune încredințarea de către operatorul declarat câștigător către un alt operator a dreptului de prestare a serviciului/activităților dobândit prin contractul de delegare.

(4) Durata contractului poate fi prelungită în condițiile legii.

**Sectiunea a 2 - a – Incetarea contractului**

**Art. 42. – (1) Incetarea contractului se face în următoarele situații:**

- în cazul în care operatorului i se retrage licența A.N.R.S.C. sau aceasta nu este prelungită după expirarea termenului ;
- la expirarea duratei stabilite prin contract, dacă părțile nu convin, în scris, prelungirea acestuia, în condițiile legii;
- în cazul în care interesul național sau local o impune, prin denunțarea unilaterală de către Autoritatea Contractantă, cu plata unei despăgubiri juste și prealabile în sarcina acesteia;
- în cazul nerespectării obligațiilor contractuale de către operator, prin reziliere, cu plata unei despăgubiri în sarcina acestuia;
- în cazul în care operatorul nu deține autorizațiile legale sau când acestea ori licența sunt retrase;
- în cazul reorganizării judiciare sau a falimentului operatorului;
- cu acordul ambelor părți, în scris.
- alte cauze de încetare

(2) Orice modificare a contractului se poate face doar prin act adițional, în condițiile dispozițiilor legale, semnat de ambele părți.

**Sectiunea a 3 - a Facturare servicii prestate**

**Art. 43. – (1) Structura și nivelul tarifelor** oferite vor reflecta costul efectiv al prestației. Ofertanții vor prezenta în mod obligatoriu în oferta tarifele de operare propuse pentru activitatea delegată, conform formularului de oferta din secțiunea "Formulare", însoțit de justificarea tarifelor oferite în conformitate cu fișa de fundamentare însoțită de memoriul tehnico-economic justificativ, conform Anexei 1 la Norma metodologică de stabilire, ajustare și modificare a tarifelor

pentru activitatile specifice serviciului public de salubritate aprobata prin Ordinul ANRSC nr. 109/2007.

(2) Tariful oferat nu va include costul aferent transferului, depozitarii si sortarii deseurilor colectate, acestea urmand a fi suportate direct din taxele incasate de la populatie, agenti economici si institutii publice. Tariful oferat nu va include nici amortizarea investitiilor care vor fi puse la dispozitia Operatorului de catre Autoritatea Contractanta si nici Redevanta.

(3) Neprezentarea fisei de fundamentare conform cerintelor specificate mai sus echivaleaza cu lipsa fisei de fundamentare fapt ce va conduce la declararea ca neconforma a ofertei.

(4) Nivelul maxim al tarifului oferat nu va depasi **102,14 lei/tona inclusiv TVA, 85,12 Lei exclusiv TVA**, pentru activitatea de colectare si transport deseuri municipale și deseuri similare provenind din activități comerciale din industrie și instituții, inclusiv fracții colectate separat.

La stabilirea valorii tarifelor maxime admise s-a luat in considerare o marja/cota a profitului de 5%.

(5) Plata operatorilor pentru prestarea activitatii de colectare separată și transport separat al deșeurilor municipale și al deșeurilor similare provenind din activități comerciale din industrie și instituții, inclusiv fracții colectate separat, se va face in baza tarifului si a cantitatilor de deseuri inregistrate prin cantarire la statiile de transfer sau la CMD Stauceni.

Plata operatorilor pentru prestarea activitatii de colectare-transport deseuri reciclabile din sticla se va face in baza tarifului si cantitatii de deseuri inregistrata prin cantarire la reciclatori.

(7) Tarifele prezentate pentru fiecare activitate vor fi justificate conform Ordinului ANRSC 109/2007 privind aprobarea Normelor metodologice de stabilire, ajustare sau modificare a tarifelor pentru activitatile specifice serviciului de salubritate a localitatilor.

(8) Tarifele, in primul an de operare, pot fi ajustate o singura data, dar nu mai devreme de 10 luni de la data intrarii in vigoare a contractului, iar in urmatorii ani de contract, cu indeplinirea conditiilor impuse prin Ordinul presedintelui ANRSC nr. 109/2007. Modificarea tarifului poate fi solicitata de operator numai dupa primul an de derulare a contractului si numai in cazul in care sunt indeplinite conditiile impuse prin Ordinul presedintelui ANRSC nr. 109/2007.

ADI Ecoproces are dreptul de a respinge cererile de ajustare, respectiv de modificare in cazul in care le considera nejustificate ca urmare a propriilor verificari.

**Art. 44. – (1) Mecanismul de plata.** Deoarece sistemul de gestionare a deșeurilor prezentat se referă în principal la un sistem de colectare la punct fix pentru toate tipurile de deșeuri, nu este posibilă colectarea tarifelor pe baza volumului de deșeuri introduse în sistem pe gospodărie, ceea ce inseamna ca finantarea serviciului de salubritate se realizeaza prin taxe locale speciale colectate de catre autoritatile administratiei publice locale.

(2) ADI Ecoproces, in calitate de mandatar al unitatilor administrativ-teritoriale membre, este Autoritatea Contractantă pentru delegarea activității de colectare și transport al deșeurilor la stațiile de transfer (respectiv la depozit). Contractele de delegare vor fi semnate de ADI Ecoproces, în numele și pentru unitatile administrativ-teritoriale care se află în aria administrativa a zonelor de colectare.



(3) Operatorii de servicii de colectare-transport vor fi platiti trimestrial de catre unitatile administrativ teritoriale membre, in baza cantitatii reale de servicii prestate (cantitati de deseuri determinate prin cantarire la intrarea in Statiile de transfer/ CMD Stauceni) si a Raportului trimestrial al prestarii Serviciilor, intocmit conform Sectiunii 6.(5) de mai sus.

(4) Operatorul va depune trimestrial o situatie detaliata a serviciilor prestate sub forma Raportului trimestrial de activitate, care va fi analizat de catre ADI Ecoproces si in baza caruia va primi acceptul de facturare. ADI Ecoproces va stabili situatia de plata pentru fiecare unitate administrativ teritoriala si o va inainta Operatorului, care va emite facturile aferente in vederea platii serviciilor prestate. ADI Ecoproces va determina pentru fiecare unitate administrativ-teritoriala din zona de colectare cantitatea de deseuri care urmeaza sa fie facturata de operator catre fiecare unitate administrativ-teritoriala din zona de colectare, pe baza cantitatilor de deseuri inregistrate in perioada de raportare si indicele de generare. Operatorul va factura fiecarei autoritati a administratiei publice locale cantitatea de deseuri determinata de ADI Ecoproces la tariful aprobat.

(5) Operatorii vor fi platiti in primul an de operare o singura data, justificat de faptul ca taxa speciala de salubritate va fi colectata incepand cu data de incepere a contractului, iar autoritatile administratiei publice locale trebuie sa incaseze aceasta taxa de la utilizatorii persoane fizice si juridice pentru a avea resursele necesare a achita operatorilor contravaloarea serviciului. Perioada maxima ce poate fi luata in considerare intre data intrarii in vigoare a taxei si existenta resurselor financiare colectate din aceasta taxa este de 12 luni.

(6) In vederea asigurarii functionarii sistemului, Ofertantul trebuie sa demonstreze ca, la momentul semnarii contractului, va avea acces la sau are disponibile resurse reale, negrevate de datorii, linii de credit confirmate de banci ori alte mijloace financiare suficiente pentru a realiza cash-flow de prestare a serviciilor pentru perioada precizata. Suma respectiva va fi imobilizata pentru realizarea contractului. Valoarea estimata a fiecarui contract pentru primul an de operare, este prezentata in tabelul de mai jos:

Tabel 8. Valoarea estimata a contractelor pentru activitatea de colectare-transport, in primul an de operare

Valoarea estimata a Contractului de colectare Zona 1	lei/ 2016	2.388.637,44
Valoarea estimata a Contractului de colectare Zona 2	lei/ 2016	791.922,43
Valoarea estimata a Contractului de colectare Zona 3	lei/ 2016	498.462,72
Valoarea estimata a Contractului de colectare Zona 4	lei/ 2016	1.512.650,50
Valoarea estimata a Contractului de colectare Zona 5	lei/ 2016	651.985,15

(7) Finantarea din fondul IID a inlocuirii echipamentelor puse la dispozitie de catre autoritatea contractanta se va face numai in cazul in care este exclusa culpa operatorului, respectiv evenimentul care a condus la deteriorarea bunului sau la imposibilitatea utilizarii acestuia nu se datoreaza culpei operatorului, si numai daca bunurile respective nu se afla in perioada de garantie.

#### ***Sectiunea a 4 - a – Servicii suplimentare***

**Art. 45.** - (1) În plus fata de activitatea de colectare separata si transport separat al deșeurilor municipale și al deșeurilor similare provenind din activități comerciale din industrie și instituții, inclusiv fracții colectate separat mentionata anterior, ADI Ecoproces poate solicita operatorului prestarea de servicii de colectare suplimentare, cu caracter ocazional.

(2) Acestea pot include, fara a se limita la, colectarea deșeurilor de la diferite evenimente, precum: festivaluri, concerte, târguri, etc. sau din locații similare. Operatorul va colecta deșeurile generate în astfel de situații și locații, la cerere, și în urma solicitării scrise din partea ADI Ecoproces si/sau a autoritatii publice locale.

(3) Deseurile depozitate/abandonate in locuri nepermise vor fi colectate la solicitarea ADI Ecoproces sau administratiei publice locale pe raza careia se afla deseurile si sunt considerate servicii suplimentare.

(4) Frecvența și regularitatea acestui serviciu nu pot fi estimate la acest moment.

(5) Contravaloarea aferenta serviciilor suplimentare vor fi decontate prin aprobarea situatiei justificative de plata, la tariful ofertat prin prezenta procedura de licitatie.

#### ***Sectiunea a 5 - a – Predarea dotarilor la incetarea contractului***

**Art. 46.** - (1) La incetarea Contractului toate utilajele, echipamentele, amplasamentele vor fi predate ADI Ecoproces. Acestea includ toate utilajele, echipamentele, amplasamentele, puse la dispozitie de catre ADI Ecoproces, precum si cele procurate de operator pe durata contractului (bunurile de preluare daca este cazul), in functie de prevederile existente la incetarea Contractului. Operatorul va preda dotarile si echipamentele fixe in buna stare si dupa efectuarea unor probe care atesta buna lor functionare.

(2) Cu doua luni inainte de data de incetare a contractului, operatorul va incepe sa instruiasca personalul noului Operator desemnat de ADI Ecoproces in utilizarea, intretinerea si reparatia vehiculelor si utilajelor ce vor fi predate.

(3) Operatorul va permite efectuarea oricaror verificari si teste necesare identificarii unor eventualele avarii, defectiuni sau uzura nenaturala a vehiculelor si utilajelor. Acestea vor fi prevazute ulterior in procesul verbal de predare-primire. Impreuna cu acestea Operatorul va livra si documentatia adecvata inclusiv manuale, certificate, si alte documente.

(4) Operatorul se va asigura ca toate documentele si bazele de date electronice care contin informatii referitoare la angajati, inclusiv toate documentele aflate in posesia sau controlul unui colaborator al operatorului, vor fi predate ADI Ecoproces.

(5) Predarea va fi consemnata intr-un Proces verbal de predare-primire si insotita de un Certificat de predare-primire, semnat de noul operator (daca a fost desemnat in prealabil), ADI Ecoproces si Operatorul existent.

**Sectiunea a 6 - a – Litigii**

**Art. 47.** – In cazul unui eventual litigiu provenind din executarea, respectiv interpretarea contractului ce se va incheia, partile vor face tot posibilul in vederea solutionarii acestuia pe cale amiabila. In cazul in care acest lucru nu este posibil, litigiul va fi solutionat de catre instanta judecatoreasca competenta din raza teritoriala a municipiului Botosani, sediul Autoritatii Contractante.

Intocmit,  
Asocierea Tahal Consulting Engineers LTD, GPA Advisory SRL, Vizual SRL  
Lider de echipa  
Radu Domnita

Anexa 1

**ZONAREA Județului Botoșani**  
**pe zone de colectare/transfer**

Aria de deservire (zonă)		Comunele repartizate	Nr. Locuitori (conform Aplicației Finanțare)	Total locuitori	Nr. Locuitori (conform Recensământ 2011)	Total locuitori
Zona I	1	Paltinis	3.240	117.704	2.734	98.923
	2	<b>Darabani</b>	<b>11.859</b>		<b>9.523</b>	
	3	Concesti	2.013		1.748	
	4	Hudesti	6.384		6.002	
	5	Suharau	5.239		4.779	
	6	Cristinesti	3.796		3.586	
	7	Ibanesti	4.150		3.903	
	8	Pomarla	2.860		2.622	
	9	Hiliseu-Horia	3.659		3.371	
	10	Dersca	3.216		3.043	
	11	Lozna	2.220		1.852	
	12	Mihaileni	2.752		2.286	
	13	Candesti	2.223		1.840	
	14	Havarna	4.943		4.478	
	15	Georghe Enescu	3.605		3.216	
	16	<b>Dorohoi – ST 1</b>	<b>30.661</b>		<b>22.600</b>	
	17	Sendriceni	4.423		3.851	
	18	Cordareni	2.062		1.729	
	19	Broscauti	3.476		2.854	
	20	Vaculesti	2.222		1.916	
	21	Varfu Campului	3.926		3.389	
	22	Corlateni	2.443		2.175	
	23	Dimacheni	1.452		1.392	
	24	Braesti	2.144		1.910	
	25	Leorda	2.736		2.124	
Zona II	26	Radauti-Prut	3.801	49.052	3.266	43.485
	27	Vlisoara	2.222		1.922	
	28	Mileanca	2.900		2.677	
	29	Cotusca	5.127		4.522	
	30	Mitoc	1.997		1.854	
	31	Vorniceni	4.500		3.962	
	32	Stiubeni	2.906		2.645	
	33	Draguseni	2.769		2.481	
	34	Adaseni	1.556		1.361	
	35	Avrameni	3.841		3.667	
	36	Manoleasa	3.669		3.224	
	37	<b>Saveni – ST 2</b>	<b>8.156</b>		<b>6.704</b>	
	38	Vlasinesti	3.353		3.079	
	39	Hanesti	2.255		2.121	
Zona III	40	Mihalaseni	2.394	49.052	2.206	43.485
	41	<b>Stefanesti – ST 3</b>	<b>5.746</b>		<b>5.092</b>	
	42	Dobarceeni	2.867		2.736	
	43	Trusesti	5.810		5.136	
	44	Durnesti	4.158		3.638	
	45	Romanesti	2.138		1.905	

	46	Santa Mare	3.104		2.637	
	47	Ripiceni	2.301	28.518	1.899	25.249
Zona IV	48	Mihai Eminescu	6.807		6.807	
	49	Rachiti	4.740		4.237	
	50	Unteni	2.936		2.737	
	51	Botosani	115.739		100.890	
	52	Stauceni	3.431		3.606	
	53	Curtesti	4.613		4.403	
	54	Baluseni	5.055		4.541	
	55	Blandesti	2.412		1.975	
	56	Corni	6.695		6.460	
	57	Vorona	8.097		7.322	
	58	Cristesti	4.843		4.409	
	59	Gorbanesti	3.551		3.428	
	60	Sulita	3.183		3.020	
	61	Albesti	6.871		6.149	
	62	Lunca	4.773		4.238	
	63	Todireni	3.655		3.272	
	64	Hlipiceni	3.828		3.349	
	65	Calarasi	3.757		3.482	
	66	Rauseni	3.091		2.787	
	67	Vladeni	5.018		4.468	
	68	Ungureni	7.123		6.605	
	69	Tudora	5.292		5.065	
		70	Bucecea	5.224		4.181
	71	Roma	3.355		3.249	
	72	Nicseni	2.860		2.610	
	73	Dangeni	3.115	230.064	3.055	206.345
Zona V	74	Copalau	4.253		3.985	
	75	Cosula	3.009		2.912	
	76	Flamanzi - ST 4	12.004		9.456	
	77	Frumusica	6.170		5.480	
	78	Prajeni	3.393	28.829	3.097	24.930
<b>TOTAL BOTOSANI</b>				<b>454.167</b>		<b>398.932</b>

# ROMANIA

## JUDETUL BOTOSANI

### Legenda

- BOTOSANI**
- Frontiere de stat
  - Limite de județ
  - Limite localități
- DRUMURI**
- Autostrada
  - Drumuri naționale
  - Drumuri județene
  - Drumuri comunale
- URBE**
- Comune
  - Școli
  - Stații
- Alte simboluri**
- Stații de transfer
  - Stații de transfer
  - Stații de transfer

### LEGENDA

Proiectați și realizat în colaborare cu Institutul Național de Statistică (INSEE)

- Drepturi de proprietate: Domenii, Gospodării, Proprietăți, Franșize, Căminuri

Alte simboluri: Stații de transfer, Stații de transfer



Proiectați și realizat în colaborare cu Institutul Național de Statistică (INSEE)

Proiectați și realizat în colaborare cu Institutul Național de Statistică (INSEE)

Proiectați și realizat în colaborare cu Institutul Național de Statistică (INSEE)

Proiectați și realizat în colaborare cu Institutul Național de Statistică (INSEE)

Proiectați și realizat în colaborare cu Institutul Național de Statistică (INSEE)

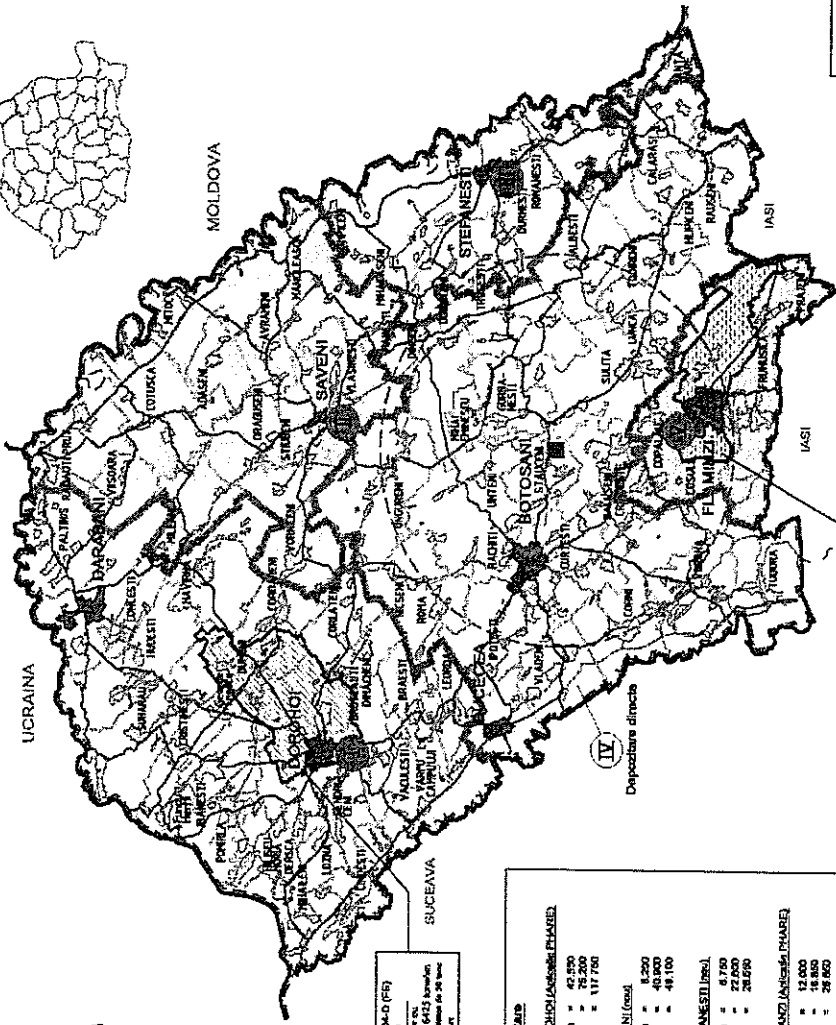

Planșă CEES 2004-D (PE)  
 Scara de proporție 1:100.000  
 + Contine date statistice de la 28.02.2004  
 + Lăsură de proiectare

Stația de transfer	
REG. DOBROUHA (Județul PHARE)	
pop. urban	41.850
pop. rural	25.200
pop. total	117.750
REG. SAVERN (local)	
pop. urban	8.200
pop. rural	40.800
pop. total	49.000
REG. BITEAZ (Județul PHARE)	
pop. urban	6.750
pop. rural	22.800
pop. total	29.550
REG. FLAMANZO (Județul PHARE)	
pop. urban	12.000
pop. rural	18.850
pop. total	30.850
Depositarul datelor	
pop. urban	127.800
pop. rural	152.500
pop. total	280.300

Proiectat și realizat în colaborare cu Institutul Național de Statistică (INSEE)

**LOUIS BERGER SAS**

Strada 14, Botosani

Telefon: 0231 410000

Fax: 0231 410001

Web: www.louisberger.ro

Proiectat și realizat în colaborare cu Institutul Național de Statistică (INSEE)

Scara 1:100.000

Planșă 2006 AP-PP  
 (Echivalență)  
 Scara de proporție

Anexa 2

## **FLUXURI DE DEȘEURI**











Valoarea anuala estimata inclusiv TVA, in conformitate cu graficul de intrare in operare a localitatilor

Centralizator cantitati estimate/valoare contract estimată 2016-2023

Zone / an		2016	2017	2018	2019	2020	2021	2022	2023	TOTAL
Tarif colectare fără tva	(lei/to)	85,12	87,1	89,08	90,72	92,71	94,35	96,01	97,69	
Tarif colectare inclusiv tva (20 %)	(lei/to)	102,14	104,52	106,90	108,86	111,25	113,22	115,21	117,23	
Valoarea estimată a Contractului de colectare Zona 1 - inclusiv tva	tone/an	23.385	23.860	24.376	24.927	25.488	26.008	26.332	26.654	201.030
	lei/an	2.388.637,44	2.493.847,20	2.605.696,90	2.713.652,93	2.835.590,98	2.944.625,76	3.033.762,38	3.124.595,11	22.140.408,70
Valoarea estimată a Contractului de colectare Zona 2 - inclusiv tva	tone/an	7.753	7.979	8.222	8.484	8.749	9.004	9.179	9.374	68.744
	lei/an	791.922,43	833.965,08	878.898,91	923.602,18	973.343,75	1.019.432,88	1.057.530,95	1.098.895,27	7.577.591,45
Valoarea estimată a Contractului de colectare Zona 3 - inclusiv tva	tone/an	4.880	5.008	5.146	5.294	5.444	5.587	5.683	5.791	42.833
	lei/an	498.462,72	523.436,16	550.086,62	576.326,02	605.655,89	632.560,14	654.749,80	678.867,35	4.720.144,88
Valoarea estimată a Contractului de colectare Zona 4 - inclusiv tva	tone/an	14.809	15.376	15.997	16.408	16.739	17.027	17.228	17.391	137.948
	lei/an	1.512.650,50	1.607.099,52	1.710.015,31	1.818.166,91	1.932.501,40	2.052.218,30	2.177.363,09	2.302.129,29	17.407.406,31
Valoarea estimată a Contractului de colectare Zona 5 - inclusiv tva	tone/an	6.383	6.500	6.627	6.764	6.902	7.027	7.103	7.192	54.499
	lei/an	651.985,15	679.360,00	708.399,79	736.356,10	767.861,30	795.596,94	818.350,84	843.103,78	6.001.033,90
<b>TOTAL</b>	tone/an	58.433	61.377	64.533	67.368	70.366	73.527	76.521	79.411	604.433
	lei/an	5.843.658,24	6.137.727,96	6.453.097,73	6.781.104,13	7.121.953,31	7.476.434,02	7.842.757,05	8.136.852,80	62.486.585,24

Cantitati estimative de deseuri pe zone si ani

ZONE/AN		2016	2017	2018	2019	2020	2021	2022	2023
<b>ZONA 1. DOROHOI</b>									
Urban	to/an	13.230	13.277	13.329	13.385	13.441	13.465	13.448	13.431
Rural	to/an	5.427	5.678	5.952	6.245	6.545	6.841	7.082	7.323
Cii	to/an	4.728	4.905	5.095	5.297	5.502	5.702	5.802	5.900
<b>TOTAL ZONA 1 DOROHOI</b>	to/an	23.385	23.860	24.376	24.927	25.488	26.008	26.332	26.654
<b>ZONA 2. SĂVENI</b>									
Urban	to/an	2.707	2.717	2.728	2.739	2.750	2.755	2.752	2.749
Rural	to/an	2.989	3.128	3.278	3.440	3.605	3.768	3.901	4.034
Cii	to/an	2.057	2.134	2.216	2.305	2.394	2.481	2.526	2.591
<b>TOTAL ZONA 2 SĂVENI</b>	to/an	7.753	7.979	8.222	8.484	8.749	9.004	9.179	9.374
<b>ZONA 3. ȘTEFĂNEȘTI</b>									
Urban	to/an	2.056	2.063	2.071	2.080	2.088	2.092	2.089	2.086
Rural	to/an	1.632	1.708	1.790	1.878	1.968	2.057	2.130	2.203
Cii	to/an	1.192	1.237	1.285	1.336	1.388	1.438	1.464	1.502
<b>TOTAL ZONA 3 ȘTEFĂNEȘTI</b>	to/an	4.880	5.008	5.146	5.294	5.444	5.587	5.683	5.791
<b>ZONA 4. CMD</b>									
Urban	to/an	1.653	1.659	1.666	1.673	1.680	1.687	1.694	1.701
Rural	to/an	8.201	8.580	8.994	9.437	9.891	10.338	10.701	11.064
Cii	to/an	4.955	5.137	5.337	5.552	5.782	6.027	6.287	6.560
<b>TOTAL ZONA 4 CMD</b>	to/an	14.809	15.376	15.997	16.408	16.739	17.027	17.228	17.391
<b>ZONA 5. FLĂMANZI</b>									
Urban	to/an	3.921	3.935	3.950	3.967	3.983	3.990	3.985	3.980
Rural	to/an	1.262	1.320	1.384	1.452	1.522	1.590	1.646	1.702
Cii	to/an	1.200	1.245	1.293	1.345	1.397	1.447	1.472	1.510
<b>TOTAL ZONA 5 FLĂMANZI</b>	to/an	6.383	6.500	6.627	6.764	6.902	7.027	7.103	7.192
<b>TOTAL JUDEȚ - ZONELE CONCESIONATE</b>	to/an	57.210	58.723	60.368	62.159	64.089	66.141	68.351	70.717
Urban	to/an	23.567	23.651	23.744	23.844	23.951	24.064	24.183	24.307
Rural	to/an	19.511	20.414	21.398	22.452	23.591	24.824	26.166	27.626
Cii	to/an	14.132	14.658	15.226	15.865	16.547	17.253	17.962	18.784

**Nota:** Informatiile prezentate in acest document informativ sunt furnizate doar cu scopul de a-i ajuta pe ofertanți să își elaboreze ofertele, fără a avea un caracter exhaustiv. **Cantitatile de deseuri sunt cantitati estimate, nu sunt garantate de Autoritatea Contractanta, dar vor fi luate în calculul ofertei financiare anual și nu ca medie aritmetică calculată individual.**

Ofertanții sunt încurajați sa-si organizeze propriile investigatii și vizite în amplasamente pentru a verifica informatiile, independent de cele continute de acest document informativ, precum și pentru a obtine alte informatii suplimentare, inainte de a depune ofertele.

**ANEXA 3. CENTRALIZATORUL DOTARILOR NECESARE PENTRU ACTIVITATEA DE  
COLECTARE - TRANSPORT IN FIECARE ZONA DE TRANSFER**

<b>I. ZONA TRANSFER DOROHOI</b>		
<b>Tip dotare</b>	<b>Numar</b>	<b>OBSERVATII</b>
Autogunoiere 24m <sup>3</sup> - zona urbana (colectare deseuri reziduale)	<b>3*</b>	ASIGURATE DE OPERATOR
Autogunoiere 16m <sup>3</sup> - zona urbana (colectare deseuri reziduale)	<b>2*</b>	ASIGURATE DE OPERATOR
Autogunoiere 16m <sup>3</sup> - zona urbana (colectare deseuri reciclabile)	<b>1*</b>	ASIGURATE DE OPERATOR
Autogunoiere 24m <sup>3</sup> - zona urbana (colectare deseuri reciclabile)	<b>2*</b>	ASIGURATE DE OPERATOR
Autogunoiere 16m <sup>3</sup> - zona rurala (colectare deseuri reziduale)	<b>2</b>	ACHIZITIONATE PRIN PROIECT
Autogunoiere 16m <sup>3</sup> - zona rurala (colectare P&M)	<b>2</b>	ACHIZITIONATE PRIN PROIECT
Autogunoiere 16m <sup>3</sup> - zona rurala (colectare sticla)	<b>1</b>	ACHIZITIONATE PRIN PROIECT
Platforme de colectare pentru T1 - mediul urban	<b>0</b>	EXECUTATE PRIN PROIECT
Platforme de colectare pentru T2 - mediul urban	<b>1</b>	EXECUTATE PRIN PROIECT
Platforme de colectare pentru T3 - mediul urban	<b>0</b>	EXECUTATE PRIN PROIECT
Platforme de colectare pentru T4 - mediul urban	<b>0</b>	EXECUTATE PRIN PROIECT
Platforme de colectare pentru T6 - mediul urban	<b>74</b>	EXECUTATE PRIN PROIECT
Platforme de colectare T1 - mediul rural	<b>149</b>	EXECUTATE PRIN PROIECT
Platforme de colectare T2 - mediul rural	<b>40</b>	EXECUTATE PRIN PROIECT
Platforme de colectare T3 - mediul rural	<b>25</b>	EXECUTATE PRIN PROIECT
Platforme de colectare T4- mediul rural	<b>40</b>	EXECUTATE PRIN PROIECT
Platforme de colectare T6 - mediul rural	<b>137</b>	EXECUTATE PRIN PROIECT
Containere deseuri reziduale (din metal cu capac rotund); 1,1 mc - zona urbana	<b>371</b>	ACHIZITIONATE PRIN PROIECT
Containere deseuri reciclabile - H&C (din metal cu capac rotund); 1,1 mc - zona urbana	<b>86</b>	ACHIZITIONATE PRIN PROIECT
Containere deseuri reciclabile -P&M (din metal cu capac rotund); 1,1 mc - zona urbana	<b>172</b>	ACHIZITIONATE PRIN PROIECT
Containere deseuri reciclabile - sticla (din metal cu capac rotund); 1,1 mc - zona urbana	<b>110</b>	ACHIZITIONATE PRIN PROIECT
Conatinere deseuri reziduale (din metal cu capac rotund); 1,1 mc - zona rurala	<b>959</b>	ACHIZITIONATE PRIN PROIECT
Containere deseuri reciclabile - sticla (din metal cu capac rotund); 1,1 mc - zona rurala	<b>162</b>	ACHIZITIONATE PRIN PROIECT
Containere deseuri reciclabile -P&M (din metal cu capac rotund); 1,1 mc - zona rurala	<b>162</b>	ACHIZITIONATE PRIN PROIECT
Echipamente pentru colectare si transport deseuri voluminoase, inclusiv DEEE si deseuri menajere periculoase		ASIGURATE DE OPERATOR

*\*Numar estimat de dotari pentru intreaga zona de transfer, conform Studiu de fezabilitate "Sistem integrat de management al deseurilor in judetul Botosani"*

<b>II. ZONA TRANSFER SAVENI</b>		
<b>Tip dotare</b>	<b>Numar</b>	<b>OBSERVATII</b>
Autogunoiere 24m <sup>3</sup> - zona urbana (colectare deseuri reziduale)	1*	ASIGURATE DE OPERATOR
Autogunoiere 16m <sup>3</sup> - zona urbana (colectare deseuri reciclabile)	1*	ASIGURATE DE OPERATOR
Autogunoiere 16m <sup>3</sup> - zona rurala (colectare deseuri reziduale)	2	ACHIZITIONATE PRIN PROIECT
Autogunoiere 16m <sup>3</sup> - zona rurala (colectare P&M)	1	ACHIZITIONATE PRIN PROIECT
Autogunoiere 16m <sup>3</sup> - zona rurala (colectare sticla)		ACHIZITIONATE PRIN PROIECT
Platforme de colectare pentru T1 - mediul urban	0	EXECUTATE PRIN PROIECT
Platforme de colectare pentru T2 - mediul urban	1	EXECUTATE PRIN PROIECT
Platforme de colectare pentru T3 - mediul urban	1	EXECUTATE PRIN PROIECT
Platforme de colectare pentru T4 - mediul urban	1	EXECUTATE PRIN PROIECT
Platforme de colectare pentru T6 - mediul urban	19	EXECUTATE PRIN PROIECT
Platforme de colectare T1 - mediul rural	5	EXECUTATE PRIN PROIECT
Platforme de colectare T2 - mediul rural	19	EXECUTATE PRIN PROIECT
Platforme de colectare T3 - mediul rural	41	EXECUTATE PRIN PROIECT
Platforme de colectare T4- mediul rural	6	EXECUTATE PRIN PROIECT
Platforme de colectare T6 - mediul rural	89	EXECUTATE PRIN PROIECT
Containere deseuri reziduale (din metal cu capac rotund); 1,1 mc - zona urbana	71	ACHIZITIONATE PRIN PROIECT
Containere deseuri reciclabile - H&C (din metal cu capac rotund); 1,1 mc - zona urbana	17	ACHIZITIONATE PRIN PROIECT
Containere deseuri reciclabile -P&M (din metal cu capac rotund); 1,1 mc - zona urbana	34	ACHIZITIONATE PRIN PROIECT
Containere deseuri reciclabile - sticla (din metal cu capac rotund); 1,1 mc - zona urbana	17	ACHIZITIONATE PRIN PROIECT
Conatinere deseuri reziduale (din metal cu capac rotund); 1,1 mc - zona rurala	534	ACHIZITIONATE PRIN PROIECT
Containere deseuri reciclabile - sticla (din metal cu capac rotund); 1,1 mc - zona rurala	90	ACHIZITIONATE PRIN PROIECT
Containere deseuri reciclabile -P&M (din metal cu capac rotund); 1,1 mc - zona rurala	90	ACHIZITIONATE PRIN PROIECT
Echipamente pentru colectare si transport deseuri voluminoase, inclusiv DEEE si deseuri menajere periculoase		ASIGURATE DE OPERATOR

\*Numar estimat de dotari pentru intreaga zona de transfer, conform Studiu de fezabilitate "Sistem integrat de management al deseurilor in judetul Botosani"



Tip dotare	Numar	OBSERVATII
Autogunoiere 24m <sup>3</sup> - zona urbana (colectare deseuri reziduale)	1*	ASIGURATE DE OPERATOR
Autogunoiere 16m <sup>3</sup> - zona rurala (colectare deseuri reziduale)	1	ACHIZITIONATE PRIN PROIECT
Autogunoiere 16m <sup>3</sup> - zona rurala (colectare P&M)	1	ACHIZITIONATE PRIN PROIECT
Autogunoiere 16m <sup>3</sup> - zona rurala (colectare sticla)		ACHIZITIONATE PRIN PROIECT
Platforme de colectare pentru T1 - mediul urban	1	EXECUTATE PRIN PROIECT
Platforme de colectare pentru T2 - mediul urban	1	EXECUTATE PRIN PROIECT
Platforme de colectare pentru T3 - mediul urban	1	EXECUTATE PRIN PROIECT
Platforme de colectare pentru T4 - mediul urban	1	EXECUTATE PRIN PROIECT
Platforme de colectare pentru T6 - mediul urban	13	EXECUTATE PRIN PROIECT
Platforme de colectare T1 - mediul rural	12	EXECUTATE PRIN PROIECT
Platforme de colectare T2 - mediul rural	24	EXECUTATE PRIN PROIECT
Platforme de colectare T3 - mediul rural	3	EXECUTATE PRIN PROIECT
Platforme de colectare T4- mediul rural	3	EXECUTATE PRIN PROIECT
Platforme de colectare T6 - mediul rural	52	EXECUTATE PRIN PROIECT
Containere deseuri reziduale (din metal cu capac rotund); 1,1 mc - zona urbana	49	ACHIZITIONATE PRIN PROIECT
Containere deseuri reciclabile - H&C (din metal cu capac rotund); 1,1 mc - zona urbana	12	ACHIZITIONATE PRIN PROIECT
Containere deseuri reciclabile -P&M (din metal cu capac rotund); 1,1 mc - zona urbana	24	ACHIZITIONATE PRIN PROIECT
Containere deseuri reciclabile - sticla (din metal cu capac rotund); 1,1 mc - zona urbana	12	ACHIZITIONATE PRIN PROIECT
Conatinere deseuri reziduale (din metal cu capac rotund); 1,1 mc - zona rurala	293	ACHIZITIONATE PRIN PROIECT
Containere deseuri reciclabile - sticla (din metal cu capac rotund); 1,1 mc - zona rurala	50	ACHIZITIONATE PRIN PROIECT
Containere deseuri reciclabile -P&M (din metal cu capac rotund); 1,1 mc - zona rurala	50	ACHIZITIONATE PRIN PROIECT
Echipamente pentru colectare si transport deseuri voluminoase, inclusiv DEEE si deseuri menajere periculoase		ASIGURATE DE OPERATOR

*\*Numar estimat de dotari pentru intreaga zona de transfer, conform Studiu de fezabilitate "Sistem integrat de management al deseurilor in judetul Botosani"*

<b>VI. ZONA TRANSFER CMI STAUCENI</b>		
<b>Tip dotare</b>	<b>Numar</b>	<b>OBSERVATII</b>
Autogunoiere 24m <sup>3</sup> - zona urbana (colectare deseuri reziduale)	<b>8*</b>	ASIGURATE DE OPERATOR
Autogunoiere 16m <sup>3</sup> - zona urbana (colectare deseuri reziduale)	<b>3*</b>	ASIGURATE DE OPERATOR
Autogunoiere 24m <sup>3</sup> - zona urbana (colectare deseuri reciclabile)	<b>5*</b>	ASIGURATE DE OPERATOR
Autogunoiere 16m <sup>3</sup> - zona urbana (colectare deseuri reciclabile)	<b>3*</b>	ASIGURATE DE OPERATOR
Autogunoiere 16m <sup>3</sup> - zona rurala (colectare deseuri reziduale)	<b>2</b>	ACHIZITIONATE PRIN PROIECT
Autogunoiere 16m <sup>3</sup> - zona rurala (colectare P&M)	<b>2</b>	ACHIZITIONATE PRIN PROIECT
Autogunoiere 16m <sup>3</sup> - zona rurala (colectare sticla)	<b>2</b>	ACHIZITIONATE PRIN PROIECT
Platforme de colectare pentru T1 - mediul urban	<b>0</b>	EXECUTATE PRIN PROIECT
Platforme de colectare pentru T2 - mediul urban	<b>5</b>	EXECUTATE PRIN PROIECT
Platforme de colectare pentru T3 - mediul urban	<b>0</b>	EXECUTATE PRIN PROIECT
Platforme de colectare pentru T4 - mediul urban	<b>0</b>	EXECUTATE PRIN PROIECT
Platforme de colectare pentru T6 - mediul urban	<b>157</b>	EXECUTATE PRIN PROIECT
Platforme de colectare T1 - mediul rural	<b>23</b>	EXECUTATE PRIN PROIECT
Platforme de colectare T2 - mediul rural	<b>74</b>	EXECUTATE PRIN PROIECT
Platforme de colectare T3 - mediul rural	<b>21</b>	EXECUTATE PRIN PROIECT
Platforme de colectare T4- mediul rural	<b>19</b>	EXECUTATE PRIN PROIECT
Platforme de colectare T6 - mediul rural	<b>190</b>	EXECUTATE PRIN PROIECT
Containere deseuri reziduale (din metal cu capac rotund); 1,1 mc - zona urbana	<b>1053</b>	ACHIZITIONATE PRIN PROIECT
Containere deseuri reciclabile - H&C (din metal cu capac rotund); 1,1 mc - zona urbana	<b>283</b>	ACHIZITIONATE PRIN PROIECT
Containere deseuri reciclabile -P&M (din metal cu capac rotund); 1,1 mc - zona urbana	<b>566</b>	ACHIZITIONATE PRIN PROIECT
Containere deseuri reciclabile - sticla (din metal cu capac rotund); 1,1 mc - zona urbana	<b>283</b>	ACHIZITIONATE PRIN PROIECT
Conatinere deseuri reziduale (din metal cu capac rotund); 1,1 mc - zona rurala	<b>985</b>	ACHIZITIONATE PRIN PROIECT
Containere deseuri reciclabile - sticla (din metal cu capac rotund); 1,1 mc - zona rurala	<b>231</b>	ACHIZITIONATE PRIN PROIECT
Containere deseuri reciclabile -P&M (din metal cu capac rotund); 1,1 mc - zona rurala	<b>231</b>	ACHIZITIONATE PRIN PROIECT
Echipamente pentru colectare si transport deseuri voluminoase, inclusiv DEEE si deseuri menajere periculoase		ASIGURATE DE OPERATOR

*\*Numar estimat de dotari pentru intreaga zona de transfer, conform Studiu de fezabilitate "Sistem integrat de management al deseurilor in judetul Botosani"*

<b>V. ZONA TRANSFER FLAMANZI</b>		
<b>Tip dotare</b>	<b>Numar</b>	<b>OBSERVATII</b>
Autogunoiere 16 m3 - zona urbana (colectare deseuri reziduale)	<b>2*</b>	ASIGURATE DE OPERATOR
Autogunoiere 16m3 - zona urbana (colectare deseuri reciclabile)	<b>1*</b>	ASIGURATE DE OPERATOR
Autogunoiere 16m3 - zona rurala (colectare deseuri reziduale)	<b>1</b>	ACHIZITIONATE PRIN PROIECT
Autogunoiere 16m3 - zona rurala (colectare deseuri reciclabile)	<b>1</b>	ACHIZITIONATE PRIN PROIECT
Platforme de colectare pentru T1 - mediul urban	<b>0</b>	EXECUTATE PRIN PROIECT
Platforme de colectare pentru T2 - mediul urban	<b>1</b>	EXECUTATE PRIN PROIECT
Platforme de colectare pentru T3 - mediul urban	<b>1</b>	EXECUTATE PRIN PROIECT
Platforme de colectare pentru T4 - mediul urban	<b>0</b>	EXECUTATE PRIN PROIECT
Platforme de colectare pentru T6 - mediul urban	<b>19</b>	EXECUTATE PRIN PROIECT
Platforme de colectare T1 - mediul rural	<b>1</b>	EXECUTATE PRIN PROIECT
Platforme de colectare T2 - mediul rural	<b>1</b>	EXECUTATE PRIN PROIECT
Platforme de colectare T3 - mediul rural	<b>0</b>	EXECUTATE PRIN PROIECT
Platforme de colectare T4- mediul rural	<b>1</b>	EXECUTATE PRIN PROIECT
Platforme de colectare T6 - mediul rural	<b>49</b>	EXECUTATE PRIN PROIECT
Containere deseuri reziduale (din metal cu capac rotund); 1,1 mc - zona urbana	<b>31</b>	ACHIZITIONATE PRIN PROIECT
Containere deseuri reciclabile - H&C (din metal cu capac rotund); 1,1 mc - zona urbana	<b>24</b>	ACHIZITIONATE PRIN PROIECT
Containere deseuri reciclabile -P&M (din metal cu capac rotund); 1,1 mc - zona urbana	<b>48</b>	ACHIZITIONATE PRIN PROIECT
Containere deseuri reciclabile - sticla (din metal cu capac rotund); 1,1 mc - zona urbana	<b>24</b>	ACHIZITIONATE PRIN PROIECT
Conatinere deseuri reziduale (din metal cu capac rotund); 1,1 mc - zona rurala	<b>221</b>	ACHIZITIONATE PRIN PROIECT
Containere deseuri reciclabile - sticla (din metal cu capac rotund); 1,1 mc - zona rurala	<b>38</b>	ACHIZITIONATE PRIN PROIECT
Containere deseuri reciclabile -P&M (din metal cu capac rotund); 1,1 mc - zona rurala	<b>38</b>	ACHIZITIONATE PRIN PROIECT
Echipamente pentru colectare si transport deseuri voluminoase, inclusiv DEEE si deseuri menajere periculoase		ASIGURATE DE OPERATOR

*\*Numar estimat de dotari pentru intreaga zona de transfer, conform Studiu de fezabilitate "Sistem integrat de management al deseurilor in judetul Botosani"*

ANEXA 4. CENTRALIZATOR POPULATIE SI DOTARI REALIZATE PRIN SIMD PUSE LA DISPOSITIA

VIITORILOR OPERATORI, PE ZONE DE TRANSFER

I. ZONA TRANSFER DOROHOI															
Nr ct	Localitate	Urban/Rural	Nr locuitori ct SF	Nr locuitori Rc.2011	Nr platforme/unitati platforme colectare	Repartizarea platformelor de colectare pe tipuri						Nr containere reziduale	Nr containere H&C	Nr containere P&M	Nr containere sticla
						Tip 1	Tip 2	Tip 3	Tip 4	Tip 6					
1	Dorohoi*	U	30.661	24.309	47/282							267	62	124	62
1.1	Dorohoi									47		94	47	94	47
1.2	Dealul Mare												-		
1.3	Loturi Enescu												-		
1.4	Progresul												-		
2	Darabani	U	11.820	9.893	28/164							104	24	48	24
2.1	Darabani		8.877			1				18		38	18	36	18
2.2	Bajura		1.874							5		18	-	8	4
2.3	Esanca		361							2		9	-	2	1
2.4	Lismanita		708							2		9	-	2	1
3	Paltinis	R	3.516	2.794	12/60							44	-	8	8
3.1	Paltinis		2.083								1	25	-	7	7
3.2	Cuzlău		183						1			2	-		
3.3	Horodistea		958									16	-	1	1
3.4	Slobozia		89			1						1	-		
4	Concesti	R	2.300	1.761	12/40							29	-	5	5
4.1	Concesti		1.685							9		25	-	5	5





16	George Enescu	R	3.914	3.279	12/65					49	-	8	8
16.1	Dumeni		1.909					1		7	-	5	5
16.2	Arborea		593							1	-	1	1
16.3	George Enescu		219		1						-	0	0
16.4	Popeni		534							1	-	1	1
16.5	Stanca		431							1	-	1	1
17	Sendriceni	R	4.210	3.895	15/69						-	9	9
17.1	Sendriceni		2.347				2			2	-	2	2
17.2	Horlaceni		672				1			1	-	1	1
17.3	Padureni		1.191				1			2	-	2	2
17.4	Pascari							2			-	1	1
17.5	Cobala								1	1	-	1	1
17.6	Stracova							1			-	1	1
17.7	Gherghel								1	1	-	1	1
18	Cordareni	R	2.254	1.783	7/39						-	5	5
18.1	Cordareni		1.579				1			4	-	3	3
18.2	Grivita		606							1	-	1	1
18.3	Slobozia		69							1	-	1	1
19	Broscauti	R	3.450	2.928	10/58						-	7	7
19.1	Broscauti		3.328							9	-	6	6
19.2	Slobozia		122					1			-	1	1
20	Vaculesti	R	2.253	1.948	21/49						-	5	5
20.1	Vaculesti		1.207			1	1	7		1	-	3	3
20.2	Gorovei		47			1					-	-	-
20.3	Saucenita		999			2	8				-	2	2
21	Varfu Campului	R	3.885	3.420	17/65						-	8	8
21.1	Varfu Campului							1	3		-	3	3
21.2	Ionaseni		975					4			-	1	1
21.3	Lunca		822				1	1			-	1	1





**II. ZONA TRANSFER SAVENI**

Nr crt	Localitate	Urban/ Rural	Nr locuitori	Nr locuitori Rc.2011	Nr platforme colectare	Repartizarea platformelor de colectare pe tipuri						Nr containere reziduale	Nr containere H&C	Nr containere P&M	Nr containere sticla
						Tip 1	Tip 2	Tip 3	Tip 4	Tip 6					
1	Saveni	U	8.145	6.999	22/123							71	17	34	17
1.1	Saveni		5.968							14		28	14	28	14
1.2	Bodeasa		465					1		1		7	-	2	1
1.3	Bozieni		301					1		1		8	-	1	0
1.4	Chiscareni		572							2		9	-	2	1
1.5	Petricani		689							1		4	-	1	1
1.6	Sat Nou		150					1				2	-	-	-
2	Adaseni	R	1.617	1.388	6/29							21	-	4	4
2.1	Adaseni		1.173							3		12	-	3	3
2.2	Zoitani		444					1		1		9	-	1	1
3	Avrameni	R	4.090	3.751	12/70							52	-	9	9
3.1	Avrameni		1.466							1		16	-	3	3
3.2	Aurel Vlaicu		595									10	-	1	1
3.3	Dimitrie Cantemir											4	-	1	1
3.4	Ichimeni		191							1		4	-	1	1
3.5	Panaitoaia		181							1		4	-	1	1
3.6	Timus		431							1		4	-	1	1
3.7	Tudor Vladimirescu									1		4	-	1	1
4	Cotusca	R	5.357	4.627	17/89					2		10	-	1	1
4.1	Cotusca		1.728									67	-	11	11
4.2	Avam Iancu		90			1				4		17	-	4	4
4.3	Cotu Miculinti		523							1		6	-	0	0
										1		4	-	1	1





### III. ZONA TRANSFER STEFANESTI

Nr crt	Localitate	Urban/Rural	Nr locuitori	Nr locuitori Rc.2011	Nr platforme colectare	Repartizarea platformelor de colectare pe tipuri						Nr containere reziduale	Nr containere H&C	Nr containere P&M	Nr containere sticla
						Tip 1	Tip 2	Tip 3	Tip 4	Tip 6					
<b>1</b>	Stefanesti	U	5.628	5.314	17/88							49	12	24	12
1.1	Stefanesti		1.281									10	5	10	5
1.2	Badiuti		889						1			7	-	2	1
1.3	Bobulesti		1.422			1						11	-	5	3
1.4	Stanca		928				1	1				3	-	1	1
1.5	Stefanesti Sat		1.108									16		6	2
<b>2</b>	Dobarceni	R	2.907	2.729	9/49							37	-	6	6
2.1	Dobarceni		931			1						9	-	2	2
2.2	Bivolari		202									6	-	0	0
2.3	Brateni		784									8		2	2
2.4	Cismanesti		468									4	-	1	1
2.5	Murguta		522									10	-	1	1
<b>3</b>	Durnesti	R	4.163	3.741	13/71							53	-	9	9
3.1	Durnesti		1.237									14	-	4	4
3.2	Babicieni		553						1			10	-	1	1
3.3	Barsanesti		212									6	-	0	0
3.4	Brosteni		284									6	-	0	0
3.5	Cucuteni		917									8	-	2	2
3.6	Guranda		960			1						9		2	2
<b>4</b>	Mihalaseni	R	2.519	2.214	8/44							32	-	6	6
4.1	Mihalaseni		852									8	-	2	2
4.2	Caraiman		209						1			4	-	0	0



**IV. ZONA TRANSFER GMD**

Nr crt	Localitate	Urban/Rural	Nr locuitori	106.84 7	150/880 12/72	Repartizarea platformelor de colectare pe tipuri						Nr containere reziduale	Nr containere H&C	Nr containere P&M	Nr containere sticla
						Tip 1	Tip 2	Tip 3	Tip 4	Tip 6					
1	Botosani	U	115.73 9	106.84 7	150/880		5			145	1007	272	544	272	
2	Bucecea	U	5.128 4.313	4.274	12/72						46	11	22	11	
2.1	Bucecea		4.313						9		18	9	18	9	
2.2	Calinesti		636						2		8		2	2	
2.3	Bohoghina		179						1		5	0	2	0	
3	Albesti	R	6.985	6.387	15/28						0	-	14	14	
3.1	Albesti		2096				4				0	-	4	4	
3.2	Buimaceni		857			1	1				0	-	2	1	
3.3	Costiugeni		665				2				0	-	2	2	
3.4	Jijia		657			1	1				0	-	1	2	
3.5	Mascateni		457				1				0	-	1	1	
3.6	T. Vladimirescu		1885				4				0	-	4	4	
4	Baluseni	R	5.046	4.670	15/86						64	-	11	11	
4.1	Baluseni		1.400						4	16	16	-	4	4	
4.2	Balusenii Noi		348						1	4	4	-	1	1	
4.3	Buzeni		498						2	10	10	-	1	1	
4.4	Cosuleni		244						1	6	6	-	0	0	
4.5	Draxini		1.915				1		4	18	18	-	4	4	
4.6	Zaicesti		641						2	10	10	-	1	1	
5	Blandesti	R	2.808	2.000	7/12						0	-	6	6	











26.2	Icuseni		1.353								4	18	-	3	3
26.3	Joldesti		1.289								3	12	-	3	3
26.4	Poiana		1.550								3	12	-	3	3
26.5	Vorona Mare		717								2	10	-	1	1
26.6	Vorona Teodoru		624								2	10	-	1	1
	<b>TOTAL</b>		<b>231.452</b>												
	<b>pltf/unități</b>														
	<b>TOTAL (u)</b>		<b>110.58</b>	<b>0</b>	<b>5</b>	<b>0</b>	<b>0</b>	<b>0</b>	<b>0</b>	<b>157</b>	<b>1053</b>	<b>283</b>	<b>283</b>	<b>566</b>	<b>283</b>
	<b>TOTAL (r)</b>		<b>120.86</b>	<b>90</b>	<b>74</b>	<b>21</b>	<b>19</b>	<b>190</b>	<b>985</b>	<b>0</b>	<b>231</b>	<b>231</b>	<b>231</b>	<b>231</b>	<b>231</b>

V. ZONA TRANSFER FLAMANZI															
Nr crt	Localitate	Urban/Rural	Nr locuitori	Nr locuitori	Nr platforme colectare	Repartizarea platformelor de colectare pe tipuri						Nr containere reziduale	Nr containere H&C	Nr containere P&M	Nr containere sticla
						Tip 1	Tip 2	Tip 3	Tip 4	Tip 6					
1	Flamanzi	U	1179	10.836	21/119						31	24	48	24	
1.1	Flamanzi		4586							8	16	8	16	8	
1.2	Nicolajie Balcescu		3995			1				5	7	5	10	5	
1.3	Poiana		1920							4	4	4	8	4	
1.4	Chitoveni		614							1	2	-	1	1	
1.5	Prisacani		684							1	2	-	1	1	
2	Cosula	R	3600	2.944	11/66						45	-	8	8	
2.1	Cosula		1223							6	23	-	4	4	
2.2	Buda		279							1	4	-	1	1	
2.3	Padureni		638							2	10	-	1	1	
2.4	Supitca		818							2	8	-	2	2	
3	Copalau	R	4166	4.053	12/70						53	-	9	9	
3.1	Copalau		2771							8	36	-	6	6	
3.2	Cotu		635						1	1	8	-	1	1	
3.3	Cerbu		760							2	8	-	2	2	
4	Frumusica	R	6107	5.657	18/103						77	-	13	13	
4.1	Frumusica		739			1				2	9	-	2	2	
4.2	Boscoteni		701							2	10	-	1	1	
4.3	Radeni		1007							3	14	-	2	2	
4.4	Sendreni		763							2	10	-	1	1	



Anexa 5 - Lista utilizatorilor, persoane fizice si juridice din judetul Botosani, la nivelul anului 2011  
Zona I. DOROHOI

Nr. crt.	Localitate	Populatie		Institutiile publice						Persoane juridice				
		Nr.	Angajati	Spitale, azile s.a.	Alte institutii	Agenti economici	PFA/II/AF	Angajati	Nr.	Angajati	Nr.	Angajati	Nr.	Angajati
1	Pălciniș	2,794	30	329	0	22	4	47						
2	Darabani	9,893	177	2311		96	97	436						
3	Concești	1,761	34	264	0	16	6	25	6			6		
4	Hudești	6,067	81	927	0	3	27	31	16			23		
5	Suharău	4,792	80	735	1	18	23	45						
6	Cristinești	3,617	37	558	0	17	17	89				15	12	
7	Ibănești	3,901	42	534	0	23	10	30						
8	Pomăria	2,661	42	433	1	42	105	13	9			6	5	
9	Hilișeu-Horia	3,415	45	517	0	48	23	22						
10	Dersca	3,124	29		0	30	9	67						
10	Lozna	1,890	33	343	0	1	5							
11	Mihăileni	2,326	37	278	1	17	17	57						
11	Cândești	1,847	23	265	0	12	12	6						
12	Havârna	4,569	58	539	0	26	11	14						
13	George Enescu	3,279	36	396	0	16	17	30				14	16	
14	Dorohoi	24,309	384	4633	2	389	361	(contracte cu SC si II/PFA)						
15	Șendriceni	3,895	114	1136	0	28	38					38		
16	Cordăreni	1,783	15		0	6	6	12				5	5	
17	Brosăuți	2,928	27		0	15	23							
18	Văculești	1,948	22	213	0	7	23	14				18		
19	Vârfu Câmpului	3,420	43	430	1	31	26	21						
20	Corlăteni	2,211	4	367	1	16	6	25						
20	Dimăcheni	1,413	15	201	0	17	2	0						
21	Brăcești	1,937	28		0	7	16	17				3	3	
22	Leorda	2,181	26	307	1	38	65	15				15		
	<b>TOTAL</b>	<b>101,961</b>	<b>977</b>	<b>10058</b>	<b>7</b>	<b>103</b>	<b>615</b>	<b>617</b>	<b>443</b>	<b>42</b>	<b>443</b>	<b>313</b>	<b>84</b>	<b>29</b>

## Zona II. SAVENI

Nr. crt.	Localitate	Institutiile publice										Persoane juridice			
		Scoli, gradinite, s.a.					Spitale, azile s.a.					Agenti economici		PFA/II/AF	
		Nr.	Angajati	Elevi/copii	Nr.	Angajati	paturi	Nr.	Angajati	Nr.	Angajati	Angajati	Nr.	Angajati	Nr.
24	Rădăuți-Pрут	3,339	6	36	500				7	200		7	12		
25	Vișoara	1,953	2	21	240							6	3		
26	Mileanca	2,726	4	38	427	0			3	22		10	21	5	5
27	Cotușca	4,627	16	69	963	0						27	47		
28	Mitoc	1,878	2	32	568				3	28		2	0		
29	Vorniceni	4,052	5	47	688				6	26		11	11		
30	Ștubieni	2,695	4	51	386	0			5	23		2	1		
31	Drăgușeni	2,556	4	27	338	1	62	80	1			5	2		
32	Adășeni	1,388	1			1			3			7			6
32	Avrămeni	3,751	7			0			2			7	31		
33	Manoleasa	3,315													
34	Saveni	6,999	12	171	1535	2	104	120	2	94		51	484		
38	Vlăsinești	3,132	5	37	381	0			3	34		14	240		
39	Hănești	2,176	4	33	333	0			2	16		8	34		18
	<b>TOTAL</b>	<b>44,587</b>	<b>64</b>	<b>505</b>	<b>5619</b>	<b>4</b>	<b>166</b>	<b>200</b>	<b>30</b>	<b>243</b>	<b>144</b>	<b>871</b>	<b>29</b>	<b>20</b>	<b>5</b>

## Zona III. ȘTEFANESTI

Nr. crt.	Localitate	Institutiile publice										Persoane juridice			
		Scoli, gradinite, s.a.					Spitale, azile s.a.					Agenti economici		PFA/II/AF	
		Nr.	Angajati	Elevi/copii	Nr.	Angajati	paturi	Nr.	Angajati	Nr.	Angajati	Angajati	Nr.	Angajati	Nr.
42	Mihălășeni	2,214	1	30	323	0			1	26		6	8		
43	Ștefanesti	5,314	1	84	1194	1	23	35	7	11		5	22		
44	Dobârceni	2,729	4	22		0			6	30		4	3	11	6
45	Trușești	5,229	1	107	1449	2	53	141	2	39		17	74	8	18
46	Durnești	3,741	6	43	553	0			7	34		6	14	1	1
48	Românești	1,944	1	28	319	0			1	14		3	40		
51	Santa Mare	2,749	6	39	416	0			3	20		6	4		
40	Ripiceni	1,917	2	25	273	0			2	26		6	27		
	<b>TOTAL</b>	<b>25,837</b>	<b>22</b>	<b>378</b>	<b>4527</b>	<b>3</b>	<b>76</b>	<b>176</b>	<b>29</b>	<b>200</b>	<b>53</b>	<b>192</b>	<b>20</b>	<b>25</b>	<b>25</b>

ZONA IV. STAUCCENI

Nr. crt.	Localitate	Institutiile publice												Persoane juridice			
		Scoli, gradinite, s.a.			Spitale, azile s.a.			Alte institutii			Agenti economici		PFA/II/AF				
		Nr.	Angajati	Elevi/copii	Nr.	Angajati	paturi	Nr.	Angajati	Nr.	Angajati	Nr.	Angajati	Nr.	Angajati		
	<i>Localitate</i>																
55	Mihai Eminescu	6,954	9	58	2035	0							99	792			
56	Răchiji	4,443	7	40	532	0							19	472			
57	Ușeni	2,771	3	34	370	0							7	6	2	4	
59	<b>Botoșani</b>	<b>106,847</b>															
60	Stăuceni	3,619	1	43	520								45	178			
62	Curtcești	4,577	5	44	465	0		1	17				42	144			
63	Bălușeni	4,670	10	78		0		1	19				10	12			
64	Blândești	2,000	7		252	0		1					4	1			
65	Corni	6,545	10	68	852	0		11	38				8	45			
66	Vorona	7,492	2		745	0		3	28				21	65	21	5	
67	Cristești	4,535											11	7			
58	Gorbănești	3,434	9	37		0		3	24				7	22			
64	Sulița	3,060	4	38	382	1	34	40					7	49			
47	Albești	6,387	10	139	1557	0		4	33				14	30	18	24	
49	Lunca	4,355	7					7					10				
50	Todireni	3,323	5	47	865	0			1	28			23	17			
52	Hlipiceni	3,420	5	43	565	0			4	30			9	10			
53	Calărași	3,553	5		521	0		2					10		16		
54	Răuseni	2,817	5	31	416								3	10	6	5	
61	Vlădeni	4,560	8	54	633	0		1	16				2				
37	Ungureni	6,623	14	96	1034	0		1	48				11	35	30	35	
70	Tudora	5,096	5	54	744	0		1	17				31	35			
23	<b>Bucecea</b>	<b>4,274</b>	<b>9</b>	<b>88</b>	<b>1412</b>	<b>1</b>	<b>6</b>	<b>12</b>	<b>17</b>	<b>93</b>			<b>49</b>	<b>136</b>	<b>7</b>	<b>9</b>	
35	Roma	3,249	1	45	360	0		4	26				40	151			
36	Nieșeni	2,604	5	34		0		5	21				6	5	7	12	
41	Dăngeni	3,033	4	44	452	0		7	30				3	2			
	<b>TOTAL</b>	<b>214,241</b>	<b>87</b>	<b>713</b>	<b>8941</b>	<b>2</b>	<b>40</b>	<b>52</b>	<b>54</b>	<b>342</b>	<b>218</b>	<b>480</b>	<b>84</b>	<b>85</b>			



## Zona V. FLAMANZI

Nr. crt.	Localitate	Institutiile publice										Persoane juridice			
		Scoli, gradinite, s.a.		Spitale, azile s.a.		Alte institutii		Agenti economici		PFA/II/AF					
		Nr.	Angajati	Elevi/copii	Nr.	Angajati	paturi	Nr.	Angajati	Nr.	Angajati	Nr.	Angajati	Nr.	Angajati
68	Copălău	4,053	6	56	0	0			1	27	12	14			
68	Cosula	2,944	4	45	0	0			2	24	7	6	12		9
<b>69</b>	<b>Flamanzi</b>	<b>10,136</b>													
71	Frumușica	5,657	10	71	0	0			2	27	22	71			
72	Prăjeni	3,210	4	55	0	0			3	35	6	5			
	<b>TOTAL</b>	<b>26,000</b>	<b>24</b>	<b>227</b>	<b>2338</b>	<b>0</b>	<b>0</b>	<b>0</b>	<b>8</b>	<b>113</b>	<b>47</b>	<b>96</b>	<b>12</b>	<b>12</b>	<b>9</b>

<b>TOTAL JUDEȚ</b>	<b>412,626</b>	<b>272</b>	<b>2,800</b>	<b>31,483</b>	<b>16</b>	<b>385</b>	<b>1,043</b>	<b>163</b>	<b>1,341</b>	<b>1,079</b>	<b>1,952</b>	<b>229</b>	<b>153</b>
--------------------	----------------	------------	--------------	---------------	-----------	------------	--------------	------------	--------------	--------------	--------------	------------	------------

**Numarul mediu de salariati pe activitati principale, in anul 2012**

*(sursa: Anuarul statistic al judetului Botosani, Ediția 2014 - I.N.S. -D.J.S. Botoșani)*

**Zona I. DOROHOI**

Nr. crt.	Localitate	Total	din care:										Sanatate si as. sociala		
			Agricultura, silvicultura si pescuit	Industria	Constructii	Comert	Adm. publica	Invata - mant							
1	Paltinș	112	23	30	0	13	8	31	7						
2	Darabani	952	31	267	55	147	65	196	88						
3	Concești	91	28	5	1	4	9	28	11						
4	Hudești	157	0	18	0	5	18	84	15						
5	Suharău	186	8	10	3	29	16	82	31						
6	Cristinești	149	44	0	0	23	16	50	13						
7	Ibănești	200	0	15	74	28	12	45	21						
8	Pomârla	113	0	0	0	4	15	44	50						
9	Ilișeu-Horia	91	18	0	4	4	11	45	9						
10	Dersca	156	14	7	10	23	11	29	25						
11	Lozna	52	0	3	0	5	8	29	7						
12	Mihăileni	121	8	16	5	24	8	35	24						
13	Cândești	50	1	0	2	3	9	26	8						
14	Havârna	85	7	5	0	2	9	45	7						
15	George Enescu	88	9	0	8	9	11	37	10						
16	Dorohoi	4994	136	1851	157	1034	96	506	655						
17	Șendriceni	218	0	49	4	18	12	114	9						
18	Cordăreni	43	0	3	1	3	11	15	9						
19	Brosăuți	94	5	0	24	15	11	23	9						
20	Văculești	61	3	12	0	6	9	20	9						
21	Vârfu Câmpului	172	18	0	38	10	10	40	44						
22	Corlăteni	82	37	0	0	2	9	29	5						
23	Dimăcheni	33	0	0	0	0	9	21	3						
24	Braești	56	9	0	0	7	11	23	6						
25	Leorda	101	0	0	0	15	9	27	41						
	<b>TOTAL</b>	<b>8457</b>	<b>399</b>	<b>2291</b>	<b>386</b>	<b>1433</b>	<b>413</b>	<b>1624</b>	<b>1116</b>						

**Numarul mediu de salariati pe activitati principale, în anul 2012**

*(sursa: Anuarul statistic al județului Botoșani, Ediția 2014 - I.N.S. -D.J.S. Botoșani)*

**Zona II. SAVENI**

Nr. crt.	Localitate	Total	din care:							Invata - mant	Sanatate si as. sociala
			Agricultura, silvicultura si pescuit	Industria	Constructii	Comert	Adm. publica				
1	Rădăuți-Prut	102	37	3	3	8	8	8	37	4	
2	Vișoara	44	1	0	0	3	10	24	6	6	
3	Milcanca	67	1	3	0	7	9	38	9	9	
4	Coțușca	154	28	17	2	6	9	85	3	3	
5	Mitoc	40	0	0	0	0	9	25	6	6	
6	Vorniceni	84	1	0	0	17	10	44	12	12	
7	Știubieni	57	0	3	0	0	12	32	8	8	
8	Drăgușeni	125	0	0	2	9	10	26	75	75	
9	Adășeni	89	0	0	0	0	8	19	62	62	
10	Avrămeni	127	6	0	3	34	12	52	13	13	
11	Manoleasa	693	45	0	12	557	14	49	13	13	
12	Saveni	847	6	216	9	264	51	130	65	65	
13	Vlăsinești	304	77	156	0	17	12	38	4	4	
14	Hănești	67	6	0	0	4	10	32	12	12	
	<b>TOTAL</b>	<b>2800</b>	<b>208</b>	<b>398</b>	<b>31</b>	<b>926</b>	<b>184</b>	<b>631</b>	<b>292</b>	<b>292</b>	

**Numarul mediu de salariati pe activitati principale, în anul 2012**

*(sursa: Anuarul statistic al județului Botoșani, Ediția 2014 - I.N.S. - D.J.S. Botoșani)*

**Zona III. ȘTEFANESTI**

Nr. crt.	Localitate	Total	din care:						Invata - mant	Sanatate si as. sociala
			Agricultura, silvicultura si pescuit	Industrie	Constructii	Comert	Adm. publica			
1	Mihălășeni	68	7	0	0	5	14	30	7	
2	Ștefanesti	236	19	41	1	8	47	85	31	
3	Dobârceni	46	0	0	0	0	11	28	7	
4	Trușești	335	17	11	8	98	18	99	53	
5	Dumești	84	0	0	3	0	10	46	21	
6	Românești	82	18	16	0	5	11	27	5	
7	Santa Mare	68	1	1	0	1	10	44	7	
8	Ripiceni	81	29	1	1	0	12	25	11	
	<b>TOTAL</b>	<b>1000</b>	<b>91</b>	<b>70</b>	<b>13</b>	<b>117</b>	<b>133</b>	<b>384</b>	<b>142</b>	

**ZONA IV. STAUCENI**

Nr. crt.	Localitate	Total	din care:						Invata - mant	Sanatate si as. sociala
			Agricultura, silvicultura si pescuit	Industrie	Constructii	Comert	Adm. publica			
1	Mihai Eminescu	974	24	304	153	171	24	60	9	
2	Răchiți	546	63	364	12	8	11	52	13	
3	Unjeni	55	5	0	3	0	9	29	9	
4	<b>Botoșani</b>	<b>31110</b>	<b>651</b>	<b>9250</b>	<b>2721</b>	<b>5390</b>	<b>1920</b>	<b>2322</b>	<b>3393</b>	
5	Stăuceni	191	3	46	59	14	8	43	6	
6	Curtești	366	7	26	36	192	9	42	15	
7	Bălușeni	107	3	14	7	3	9	51	5	
8	Blandești	82	0	0	0	43	9	25	5	
9	Corni	191	5	33	30	7	14	74	24	

10	Vorona	334	24	47	4	40	18	157	27
11	Cristești	107	0	1	0	1	18	60	26
12	Gorbănești	102	2	17	0	4	17	52	10
13	Sulița	187	35	19	4	9	13	37	54
14	Albești	138	9	1	2	5	17	79	11
15	Lunca	102	5	11	1	26	8	43	7
16	Todireni	116	6	17	0	14	10	60	9
17	Hlipiceni	96	4	0	7	7	13	47	8
18	Călărași	68	0	0	0	7	9	32	17
19	Răuseni	72	9	1	0	10	10	31	9
20	Vlădeni	127	1	14	3	16	15	58	13
21	Ungureni	199	21	27	5	9	18	102	13
22	Tudora	105	0	7	8	5	12	55	16
23	Bucecea	361	14	75	1	80	32	78	29
24	Roma	186	14	47	37	7	13	37	7
25	Nișeni	49	0	0	0	2	8	31	8
26	Dăngeni	72	6	3	8	3	11	36	5
	<b>TOTAL</b>	<b>36043</b>	<b>911</b>	<b>10324</b>	<b>3101</b>	<b>6073</b>	<b>2255</b>	<b>3693</b>	<b>3748</b>

Zona V. FLAMANZI

Nr. crt.	Localitate	Total	din care:							Sanatate si as. sociala
			Agricultura, silvicultura si pescuit	Industria	Constructii	Comert	Adm. publica	Invata - mant		
1	Copălașu	87	0	2	0	8	18	43	13	
2	Cosula	78	12	0	1	1	14	35	9	
3	Flamanzi	531	26	42	54	69	44	152	44	
4	Frumușica	181	33	30	0	15	18	70	13	
5	Prăjeni	88	1	2	25	3	9	41	7	
	<b>TOTAL</b>	<b>965</b>	<b>72</b>	<b>76</b>	<b>80</b>	<b>96</b>	<b>103</b>	<b>341</b>	<b>86</b>	

<b>TOTAL JUDEȚ</b>	<b>49265</b>	<b>1681</b>	<b>13159</b>	<b>3611</b>	<b>8645</b>	<b>3088</b>	<b>6673</b>	<b>5384</b>
--------------------	--------------	-------------	--------------	-------------	-------------	-------------	-------------	-------------

**STATUT**  
**A.D.I. "Ecoproces"**  
**Botoșani**



## STATUTUL

### Asociația de Dezvoltare Intercomunitară „ECOPROCES” Botoșani

1. **Județul Botoșani**, prin Consiliul Județean Botoșani cu sediul în municipiul Botoșani, strada Piața Revoluției numerele 1-3, județul Botoșani, cod 710236, reprezentat de **ȚĂBULEAC MIHAI**, cetățean român, născut la data de 02.03.1957 în satul Crasnaleuca, județul Botoșani, fiul lui Vasile și Lucia, domiciliat în municipiul Botoșani, strada A.S. Puskîn numărul 11, județul Botoșani, identificat cu CI seria XT nr. 198061/2004 eliberat de Poliția Municipiului Botoșani, CNP 1570302070051, în calitate de Președinte al Consiliului Județean, legal împuternicit în acest scop prin Hotărârea Consiliului Județean Botoșani nr. 76 din 31.07.2008;--
2. **Municipiul Botoșani**, prin Consiliul Local al Municipiului Botoșani, cu sediul în municipiul Botoșani, Piața Revoluției numărul 1, județul Botoșani, cod 710236, reprezentat de **FLUTUR CĂTĂLIN MUGUREL**, cetățean român, născut la data de 16.01.1963 în comuna Virfu Cîmpului, județul Botoșani, fiul lui Constantin și Dumitrița, domiciliat în municipiul Botoșani, strada Marchian numărul 3, scara D, etaj VI, apartament 16, județul Botoșani, identificat cu CI seria XT nr. 187845/2003 eliberat de Poliția Botoșani, CNP 1630116070011, în calitate de Primar, legal împuternicit în acest scop prin Hotărârea Consiliului Local Botoșani nr. 301 din 2008;-----
3. **Municipiul Dorohoi**, prin Consiliul Local al Municipiului Dorohoi, cu sediul în municipiul Dorohoi, strada Grigore Ghica numărul 34, județul Botoșani, cod 715200, reprezentat de **ALEXANDRESCU DORIN**, cetățean român, născut la data de 11.06.1956 în municipiul Dorohoi, județul Botoșani, fiul lui Gheorghe și Paraschiva, domiciliat în municipiul Dorohoi, Bulevardul Victoriei numărul 11, bloc F1, etaj I, apartament 4, județul Botoșani, identificat cu CI seria XT nr. 085882/2001 eliberat de Poliția Dorohoi, CNP 1560611073528, în calitate de Primar, legal împuternicit în acest scop prin Hotărârea Consiliului Local Dorohoi nr. 73 din 2008;-----
4. **Orașul Darabani**, prin Consiliul Local al orașului Darabani, cu sediul în orașul Darabani, strada 1 Decembrie numărul 100, județul Botoșani, cod 715100, reprezentat de **BURLACU GHIORGHI**, cetățean român, născut la data de 27.02.1953 în municipiul Darabani, județul Botoșani, fiul lui Mihai și Maria, domiciliat în municipiul Darabani, strada Veteranilor numărul 1A, județul Botoșani, identificat cu CI seria XT nr. 226707/2004 eliberat de Poliția Darabani, CNP 1530227072675, în calitate de Primar, legal împuternicit în acest scop prin Hotărârea Consiliului Local Darabani nr. 43 din 2008;-----
5. **Orașul Bucecea**, prin Consiliul Local Bucecea, cu sediul în orașul Bucecea, județul Botoșani, cod 717045, reprezentat de **ȚIMPĂU ANDRON**, cetățean român, născut la data de 28.02.1957 în comuna Fundu Moldovei, județul Suceava, fiul lui Leonard și Rodica, domiciliat în satul Bucecea, comuna Bucecea, județul Botoșani, identificat cu CI seria XT nr. 081146/2001 eliberat de Poliția Bucecea, CNP 1570228078306, în calitate de Primar, legal împuternicit în acest scop prin Hotărârea Consiliului Local Bucecea nr. 16 din 2008;-----
6. **Orașul Flămânzi**, prin Consiliul Local Flămânzi, cu sediul în orașul Flămânzi, județul Botoșani, cod 717155, reprezentat de **PITORAC CONSTANTIN**, cetățean român, născut la data de 13.06.1959 în orașul Flămânzi, județul Botoșani, fiul lui Dumitru și Elena, domiciliat în satul Flămânzi, bloc A2, apartament 1, orașul Flămânzi, județul Botoșani, identificat cu CI seria XT nr. 313804/2007 eliberat de SPCLEP Flămânzi, CNP 1590613077314, în calitate de Primar, legal împuternicit în acest scop prin Hotărârea Consiliului Local Flămânzi nr. 10 din 2008;-----
7. **Orașul Săveni**, prin Consiliul Local Săveni, cu sediul în orașul Săveni, județul Botoșani, cod 715300, reprezentat de **TÎRZIORU PETRU RELU**, cetățean român, născut la data de 02.11.1968 în orașul Săveni, județul Botoșani, fiul lui Petru și Iulia, domiciliat în orașul Săveni, strada Avram Iancu numărul 21, județul Botoșani, identificat cu CI seria XT nr. 091211/2001 eliberat de Poliția Săveni, CNP 1681102075091, în calitate de Primar, legal împuternicit în acest scop prin Hotărârea Consiliului Local Săveni nr. 21 din 2008;-----



9. **Comuna Ștefănești**, prin Consiliul Local Ștefănești, cu sediul în orașul Ștefănești, județul Botoșani, cod 717385, reprezentat de **RUSU ȘTEFANEL**, cetățean român, născut la data de 09.07.1960 în comuna Suharău, județul Botoșani, fiul lui Ștefan și Maria, domiciliat în satul Ștefănești, comuna Ștefănești, județul Botoșani, identificat cu CI seria XT nr. 005463/1999 eliberat de Poliția Treușești, CNP 1600704076527, în calitate de Primar, legal împuternicit în acest scop prin Hotărârea Consiliului Local Ștefănești nr. 11 din 2008;-----
9. **Comuna Adășeni**, prin Consiliul Local Adășeni, cu sediul în comuna Adășeni, județul Botoșani, cod 717016, reprezentat de **AMATRICĂ IOAN**, cetățean român, născut la data de 03.03.1958 în satul Adășeni, comuna Avrămeni, județul Botoșani, fiul lui Petru și Elena, domiciliat în satul Adășeni, comuna Avrămeni, județul Botoșani, identificat cu CI seria XT nr. 113230/2002 eliberat de Poliția Săveni, CNP 1580303075084, în calitate de Primar, legal împuternicit în acest scop prin Hotărârea Consiliului Local Adășeni nr. 17 din 2008;-----
10. **Comuna Albești**, prin Consiliul Local Albești, cu sediul în comuna Albești, județul Botoșani, cod 717005, reprezentat de **AMARANDEI MIHAI**, cetățean român, născut la data de 20.07.1951 în comuna Rînghilești, județul Botoșani, fiul lui Vasile și Maria, domiciliat în satul Albești, comuna Albești, județul Botoșani, identificat cu CI seria XT nr. 124184/2002 eliberat de Poliția Trușești, CNP 1510720076529, în calitate de Primar, legal împuternicit în acest scop prin Hotărârea Consiliului Local Albești nr. 11 din 2008;-----
11. **Comuna Avrămeni**, prin Consiliul Local Avrămeni, cu sediul în comuna Avrămeni, județul Botoșani, cod 717015, reprezentat de **CĂRNU IOAN**, cetățean român, născut la data de 10.08.1953 în comuna Avrămeni, județul Botoșani, fiul lui Gheorghe și Ortansa, domiciliat în satul Avrămeni, comuna Avrămeni, județul Botoșani, identificat cu CI seria XT nr. 192247/2004 eliberat de Poliția Săveni, CNP 15308100759089, în calitate de Primar, legal împuternicit în acest scop prin Hotărârea Consiliului Local Avrămeni nr. 21 din 2008;-----
12. **Comuna Bălușeni**, prin Consiliul Local Bălușeni, cu sediul în comuna Bălușeni, județul Botoșani, cod 717025, reprezentat de **STRATULAT NECULAI**, cetățean român, născut la data de 07.11.1949 în comuna Bălușeni, județul Botoșani, fiul lui Petru și Elena, domiciliat în satul Draxini, comuna Bălușeni, județul Botoșani, identificat cu CI seria XT nr. 160578/2003 eliberat de Poliția Botoșani, CNP 1491107070049, în calitate de Primar, legal împuternicit în acest scop prin Hotărârea Consiliului Local Bălușeni nr. 10 din 2008;-----
13. **Comuna Blândești**, prin Consiliul Local Blândești, cu sediul în comuna Blândești, județul Botoșani, cod 717371, reprezentat de **CIOBANU EUGEN**, cetățean român, născut la data de 06.05.1967 în comuna Sulița, județul Botoșani, fiul lui Lazăr și Elena, domiciliat în satul Cerchejeni, comuna Blândești, județul Botoșani, identificat cu CI seria XT nr. 272973/2005 eliberat de SPCLEP Botoșani, CNP 1670506070089, în calitate de Primar, legal împuternicit în acest scop prin Hotărârea Consiliului Local Blândești nr. 12 din 2008;-----
14. **Comuna Brăești**, prin Consiliul Local Brăești, cu sediul în comuna Brăești, județul Botoșani, cod 717035, reprezentat de **TOMA IOAN**, cetățean român, născut la data de 26.08.1956 în comuna Brăești, județul Botoșani, fiul lui Gheorghe și Elena, domiciliat în satul Brăești, comuna Brăești, județul Botoșani, identificat cu CI seria XT nr. 101614/2002 eliberat de Poliția Dorohoi, CNP 1560826073540, în calitate de Primar, legal împuternicit în acest scop prin Hotărârea Consiliului Local Brăești nr. 9 din 2008;-----
15. **Comuna Broscăuți**, prin Consiliul Local Broscăuți, cu sediul în comuna Broscăuți, județul Botoșani, cod 717040, reprezentat de **AVASILICHIOAIE GHEORGHE**, cetățean român, născut la data de 22.01.1957 în comuna Broscăuți, județul Botoșani, fiul lui Jănică și Elena, domiciliat în satul Broscăuți, comuna Broscăuți, județul Botoșani, identificat cu CI seria XT nr. 090841/2001 eliberat de Poliția Dorohoi, CNP 1570122073526, în calitate de Primar, legal împuternicit în acest scop prin Hotărârea Consiliului Local Broscăuți nr. 11 din 2008;-----
16. **Comuna Călărași**, prin Consiliul Local Călărași, cu sediul în comuna Călărași, județul Botoșani, cod 717050, reprezentat de **VRAJOTIS ELENA**, cetățean român, născută la data de 28.03.1967 în comuna Călărași, județul Botoșani, fiica lui Ion și Victoria, domiciliată în satul Călărași, comuna Călărași, județul Botoșani, identificată cu CI seria XT nr. 140865/2003 eliberat de Poliția Trușești, CNP 2670328076541, în calitate de Primar, legal împuternicit în acest scop prin Hotărârea Consiliului Local Călărași nr. 10 din 2008;-----
17. **Comuna Căndești**, prin Consiliul Local Căndești, cu sediul în comuna Căndești, județul Botoșani, cod 717262, reprezentat de **CIORNODOLEA CONSTANTIN**, cetățean român, născut la data de 28.07.1946 în comuna Mihăileni, județul Botoșani, fiul lui Vasile și Elena, domiciliat în satul Căndești, comuna Căndești, județul Botoșani, identificat cu CI seria XT nr.



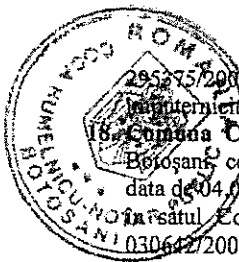

- 295275/2006 eliberat de Poliția Bucecea, CNP 1460728078301, în calitate de Primar, legal împuternicit în acest scop prin Hotărârea Consiliului Local Căndești nr. 10 din 2008;-----
18. **Comuna Concești**, prin Consiliul Local Concești, cu sediul în comuna Concești, județul Botoșani, cod 717055, reprezentat de **BOSTAN CONSTANTIN**, cetățean român, născut la data de 04.06.1948 în comuna Hudești, județul Botoșani, fiul lui Gheorghe și Saveta, domiciliat în satul Concești, comuna Concești, județul Botoșani, identificat cu CI seria XT nr. 030642/2000 eliberat de Poliția Darabani, CNP 1480604072633, în calitate de Primar, legal împuternicit în acest scop prin Hotărârea Consiliului Local Concești nr. 14 din 2008;-----
19. **Comuna Copălău**, prin Consiliul Local Copălău, cu sediul în comuna Copălău, județul Botoșani, cod 717060, reprezentat de **CEPLINSCHI MARIUS-DIDEL**, cetățean român, născut la data de 26.12.1952 în municipiul Iași, județul Iași, fiul lui Haralambie și Elena, domiciliat în satul Cotu, comuna Copălău, județul Botoșani, identificat cu CI seria XT nr. 388640/2008 eliberat de SPCLEP Flămânzi, CNP 1521226077309, în calitate de Primar, legal împuternicit în acest scop prin Hotărârea Consiliului Local Copălău nr. 14 din 2008;-----
20. **Comuna Cordăreni**, prin Consiliul Local Cordăreni, cu sediul în comuna Cordăreni, județul Botoșani, cod 717070, reprezentat de **DUMITRAȘ CONSTANTIN**, cetățean român, născut la data de 10.05.1948 în comuna Cordăreni, județul Botoșani, fiul lui Vasile și Stratica, domiciliat în satul Cordăreni, comuna Cordăreni, județul Botoșani, identificat cu CI seria XT nr. 367029/2008 eliberat de SPCLEP Dorohoi, CNP 1480510073521, în calitate de Primar, legal împuternicit în acest scop prin Hotărârea Consiliului Local Cordăreni nr. 15 din 2008;-----
21. **Comuna Corlăteni**, prin Consiliul Local Corlăteni, cu sediul în comuna Corlăteni, județul Botoșani, cod 717075, reprezentat de **BUȚINCU VALENTIN-CORNELIU**, cetățean român, născut la data de 01.02.1975 în municipiul Dorohoi, județul Botoșani, fiul lui Gheorghe și Virginia, domiciliat în satul Carasa, comuna Corlăteni, județul Botoșani, identificat cu CI seria XT nr. 365515/2008 eliberat de SPCLEP Dorohoi, CNP 1750201073549, în calitate de Primar, legal împuternicit în acest scop prin Hotărârea Consiliului Local Corlăteni nr. 18 din 2008;-----
22. **Comuna Corni**, prin Consiliul Local Corni, cu sediul în comuna Corni, județul Botoșani, cod 717085, reprezentat de **MIȚOSU DUMITRU**, cetățean român, născut la data de 27.03.1948 în comuna Corni, județul Botoșani, fiul lui Ioan și Catinca, domiciliat în satul Corni, comuna Corni, județul Botoșani, identificat cu CI seria XT nr. 043761/2000 eliberat de Poliția Botoșani, CNP 1480327070056, în calitate de Primar, legal împuternicit în acest scop prin Hotărârea Consiliului Local Corni nr. 7 din 2008;-----
23. **Comuna Coșula**, prin Consiliul Local Coșula, cu sediul în comuna Coșula, județul Botoșani, cod 717063, reprezentat de **ACATRINEI MIRCIA**, cetățean român, născut la data de 22.06.1957 în satul Coșula, comuna Coșula, județul Botoșani, fiul lui Dumitru și Anica, domiciliat în satul Coșula, comuna Coșula, județul Botoșani, identificat cu CI seria XT nr. 204573/2004 eliberat de Poliția Flămânzi, CNP 1570622070019, în calitate de Primar, legal împuternicit în acest scop prin Hotărârea Consiliului Local Coșula nr. 25 din 2008;-----
24. **Comuna Coțușca**, prin Consiliul Local Coțușca, cu sediul în comuna Coțușca, județul Botoșani, cod 717090, reprezentat de **CIRIMPEI ANDRONIC**, cetățean român, născut la data de 13.12.1953 în comuna Coțușca, județul Botoșani, fiul lui Vasile și Maria, domiciliat în satul Coțușca, comuna Coțușca, județul Botoșani, identificat cu CI seria XT nr. 064556/2001 eliberat de Poliția Săveni, CNP 1531213204365, în calitate de Primar, legal împuternicit în acest scop prin Hotărârea Consiliului Local Coțușca nr. 13 din 2008;-----
25. **Comuna Cristești**, prin Consiliul Local Cristești, cu sediul în comuna Cristești, județul Botoșani, cod 717100, reprezentat de **ACIOBĂNIȚEI IOAN**, cetățean român, născut la data de 18.07.1953 în comuna Cristești, județul Botoșani, fiul lui Neculai și Florea, domiciliat în satul Schit – Orășeni, comuna Cristești, județul Botoșani, identificat cu CI seria XT nr. 194632/2004 eliberat de Poliția Botoșani, CNP 1530718070010, în calitate de Primar, legal împuternicit în acest scop prin Hotărârea Consiliului Local Cristești nr. 22 din 2008;-----
26. **Comuna Cristinești**, prin Consiliul Local Cristinești, cu sediul în comuna Cristinești, județul Botoșani, cod 717105, reprezentat de **STREDIE MARINEL**, cetățean român, născut la data de 11.08.1968 în municipiul Dorohoi, județul Botoșani, fiul lui Mihai și Valeria, domiciliat în satul Dragalina, comuna Cristinești, județul Botoșani, identificat cu CI seria XT nr. 094507/2002 eliberat de Poliția Dorohoi, CNP 1680811073552, în calitate de Primar, legal împuternicit în acest scop prin Hotărârea Consiliului Local Cristinești nr. 18 din 2008;-----
27. **Comuna Curtești**, prin Consiliul Local Curtești, cu sediul în comuna Curtești, județul Botoșani, cod 717110, reprezentat de **VIȚEL DUMITRU**, cetățean român, născut la data de 24.10.1956 în satul Cristești, județul Botoșani, fiul lui Ilie și Maria, domiciliat în satul Orășeni

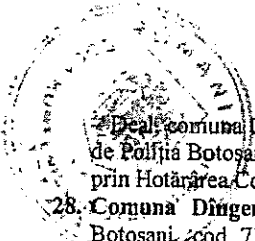

- Local, comuna Curtești, județul Botoșani, identificat cu CI seria XT nr. 072334/2001 eliberat de Poliția Botoșani, CNP 1561024070066, în calitate de Primar, legal împuternicit în acest scop prin Hotărârea Consiliului Local Curtești nr. 9 din 2008;-----
28. **Comuna Dîngeni**, prin Consiliul Local Dîngeni, cu sediul în comuna Dîngeni, județul Botoșani, cod 717120, reprezentat de **TROFIN STELICĂ-MARINICĂ**, cetățean român, născut la data de 08.09.1966 în comuna Dîngeni, județul Botoșani, fiul lui Dumitru și Viorica, domiciliat în satul Dîngeni, comuna Dîngeni, județul Botoșani, identificat cu CI seria XT nr. 260961/2005 eliberat de Poliția Trușești, CNP 1660908075081, în calitate de Primar, legal împuternicit în acest scop prin Hotărârea Consiliului Local Dîngeni nr. 8 din 2008;-----
29. **Comuna Dersca**, prin Consiliul Local Dersca, cu sediul în comuna Dersca, județul Botoșani, cod 717125, reprezentat de **ROMANESCU FĂNICĂ**, cetățean român, născut la data de 10.11.1965 în comuna Dersca, județul Botoșani, fiul lui Ștefan și Maria, domiciliat în satul Dersca, comuna Dersca, județul Botoșani, identificat cu CI seria XT nr. 014248/1999 eliberat de Poliția Dorohoi, CNP 1651110073550, în calitate de Primar, legal împuternicit în acest scop prin Hotărârea Consiliului Local Dersca nr. 10 din 2008;-----
30. **Comuna Dimăcheni**, prin Consiliul Local Dimăcheni, cu sediul în comuna Dimăcheni, județul Botoșani, cod 717077, reprezentat de **COJOCARIU ȘTEFAN**, cetățean român, născut la data de 17.12.1964 în comuna Corlăteni, județul Botoșani, fiul lui Mihai și Teodora, domiciliat în satul Dimăcheni, comuna Dimăcheni, județul Botoșani, identificat cu CI seria XT nr. 372592/2008 eliberat de SPCLP Dorohoi, CNP 1641217073539, în calitate de Primar, legal împuternicit în acest scop prin Hotărârea Consiliului Local Dimăcheni nr. 11 din 2008;-----
31. **Comuna Dobîrceni**, prin Consiliul Local Dobîrceni, cu sediul în comuna Dobîrceni, județul Botoșani, cod 717130, reprezentat de **HODAN SIMION**, cetățean român, născut la data de 28.08.1951 în comuna Dobîrceni, județul Botoșani, fiul lui Vasile și Maria, domiciliat în satul Murguța, comuna Dobîrceni, județul Botoșani, identificat cu CI seria XT nr. 197961/2004 eliberat de Poliția Trușești, CNP 1510828111120, în calitate de Primar, legal împuternicit în acest scop prin Hotărârea Consiliului Local Dobîrceni nr. 11 din 2008;-----
32. **Comuna Drăgușeni**, prin Consiliul Local Drăgușeni, cu sediul în comuna Drăgușeni, județul Botoșani, cod 717140, reprezentat de **CUCU NECULAI**, cetățean român, născut la data de 04.03.1954 în orașul Săveni, județul Botoșani, fiul lui Neculai și Aspazia, domiciliat în satul Drăgușeni, comuna Drăgușeni, județul Botoșani, identificat cu CI seria XT nr. 114979/2002 eliberat de Poliția Săveni, CNP 1540304075084, în calitate de Primar, legal împuternicit în acest scop prin Hotărârea Consiliului Local Drăgușeni nr. 19 din 2008;-----
33. **Comuna Durnești**, prin Consiliul Local Durnești, cu sediul în comuna Durnești, județul Botoșani, cod 717349, reprezentat de **SASU VASILE**, cetățean român, născut la data de 22.07.1960 în comuna Durnești, județul Botoșani, fiul lui Gheorghe și Maria, domiciliat în satul Durnești, comuna Durnești, județul Botoșani, identificat cu CI seria XT nr. 202200/2004 eliberat de Poliția Trușești, CNP 1600722076522, în calitate de Primar, legal împuternicit în acest scop prin Hotărârea Consiliului Local Durnești nr. 21 din 2008;-----
34. **Comuna Frumușica**, prin Consiliul Local Frumușica, cu sediul în comuna Frumușica, județul Botoșani, cod 717160, reprezentat de **RĂDEANU CONSTANTIN**, cetățean român, născut la data de 17.02.1958 în orașul Flămânzi, județul Botoșani, fiul lui Ioan și Maria, domiciliat în satul Storești, comuna Frumușica, județul Botoșani, identificat cu CI seria XT nr. 240053/2004 eliberat de Poliția Flămânzi, CNP 1580217077304, în calitate de Primar, legal împuternicit în acest scop prin Hotărârea Consiliului Local Frumușica nr. 15 din 2008;-----
35. **Comuna George Enescu**, prin Consiliul Local George Enescu, cu sediul în comuna George Enescu, județul Botoșani, cod 717170, reprezentat de **TOMA-GRĂDINARU ANGELA**, cetățean român, născută la data de 18.11.1950 în comuna Corlăteni, județul Botoșani, fiica lui Dumitru și Veronica, domiciliată în satul Dumeni, comuna George Enescu, județul Botoșani, identificată cu CI seria XT nr. 136812/2002 eliberat de Poliția Dorohoi, CNP 2501118073530, în calitate de Primar, legal împuternicit în acest scop prin Hotărârea Consiliului Local George Enescu nr. 18 din 2008;-----
36. **Comuna Gorbănești**, prin Consiliul Local Gorbănești, cu sediul în comuna Gorbănești, județul Botoșani, cod 717175, reprezentat de **ILIESCU GICĂ**, cetățean român, născut la data de 20.01.1953 în comuna Gorbănești, județul Botoșani, fiul lui Ghiorghe și Elena, domiciliat în satul Gorbănești, comuna Gorbănești, județul Botoșani, identificat cu BI seria GX nr. 388862/1997 eliberat de Poliția Botoșani, CNP 1530120070100, în calitate de Primar, legal împuternicit în acest scop prin Hotărârea Consiliului Local Gorbănești nr. 11 din 2008;-----

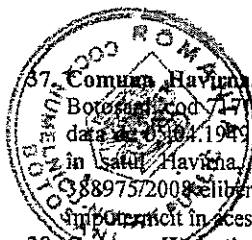

- Comuna Havirna, prin Consiliul Local Havirna, cu sediul în comuna Havirna, județul Botoșani, cod 717185, reprezentat de **JITĂREANU GHEORGHE**, cetățean român, născut la data de 03.04.1949 în comuna Havirna, județul Botoșani, fiul lui Dumitru și Maria, domiciliat în satul Havirna, comuna Havirna, județul Botoșani, identificat cu CI seria XT nr. 388975/2008 eliberat de SPCLEP Darabani, CNP 1490405072629, în calitate de Primar, legal împuternicit în acest scop prin Hotărârea Consiliului Local Havirna nr. 19 din 2008; -----
38. **Comuna Hănești**, prin Consiliul Local Hănești, cu sediul în comuna Hănești, județul Botoșani, cod 717195, reprezentat de **MATEI COSTEL**, cetățean român, născut la data de 03.06.1971 în comuna Hănești, județul Botoșani, fiul lui Constantin și Maria, domiciliat în satul Hănești, comuna Hănești, județul Botoșani, identificat cu CI seria XT nr. 071714/2001 eliberat de Poliția Săveni, CNP 1710603075128, în calitate de Primar, legal împuternicit în acest scop prin Hotărârea Consiliului Local Hănești nr. 12 din 2008; -----
39. **Comuna Hilișeu Horia**, prin Consiliul Local Hilișeu Horia, cu sediul în comuna Hilișeu Horia, județul Botoșani, cod 717200, reprezentat de **BABLIUC CONSTANTIN**, cetățean român, născut la data de 30.09.1958 în comuna Pomirla, județul Botoșani, fiul lui Constantin și Anica, domiciliat în satul Corjăuți, comuna Hilișeu – Horia, județul Botoșani, identificat cu CI seria XT nr. 113309/2002 eliberat de Poliția Dorohoi, CNP 1580930073523, în calitate de Primar, legal împuternicit în acest scop prin Hotărârea Consiliului Local Hilișeu Horia nr. 25 din 2008; -----
40. **Comuna Hlipiceni**, prin Consiliul Local Hlipiceni, cu sediul în comuna Hlipiceni, județul Botoșani, cod 717205, reprezentat de **LUCHIAN GHEORGHE-MARIAN**, cetățean român, născut la data de 08.09.1974 în comuna Hlipiceni, județul Botoșani, fiul lui Gheorghe și Elena, domiciliat în satul Victoria, comuna Hlipiceni, județul Botoșani, identificat cu CI seria XT nr. 032842/2000 eliberat de Poliția Trușești, CNP 1740908076559, în calitate de Primar, legal împuternicit în acest scop prin Hotărârea Consiliului Local Hlipiceni nr. 7 din 2008; -----
41. **Comuna Hudești**, prin Consiliul Local Hudești, cu sediul în comuna Hudești, județul Botoșani, cod 717210, reprezentat de **ATOMEI VIOREL**, cetățean român, născut la data de 09.01.1961 în comuna Hudești, județul Botoșani, fiul lui Lazăr și Maria, domiciliat în satul Baranca, comuna Hudești, județul Botoșani, identificat cu CI seria XT nr. 021532/2000 eliberat de Poliția Darabani, CNP 1610109072626, în calitate de Primar, legal împuternicit în acest scop prin Hotărârea Consiliului Local Hudești nr. 18 din 2008; -----
42. **Comuna Ibănești**, prin Consiliul Local Ibănești, cu sediul în comuna Ibănești, județul Botoșani, cod 717215, reprezentat de **MAGOPET ROMICĂ**, cetățean român, născut la data de 23.02.1969 în municipiul Dorohoi, județul Botoșani, fiul lui Gheorghe și Olga, domiciliat în satul Dumbrăvița, comuna Ibănești, județul Botoșani, identificat cu CI seria XT nr. 094446/2002 eliberat de Poliția Dorohoi, CNP 1690223073525, în calitate de Primar, legal împuternicit în acest scop prin Hotărârea Consiliului Local Ibănești nr. 11 din 2008; -----
43. **Comuna Leorda**, prin Consiliul Local Leorda, cu sediul în comuna Leorda, județul Botoșani, cod 717220, reprezentat de **UNGUREANU VASILE CORNELIU**, cetățean român, născut la data de 24.12.1948 în comuna Leorda, județul Botoșani, fiul lui Ilie și Teodora, domiciliat în satul Leorda, comuna Leorda, județul Botoșani, identificat cu CI seria XT nr. 259208/2005 eliberat de Poliția Bucecea, CNP 1481224078308, în calitate de Primar, legal împuternicit în acest scop prin Hotărârea Consiliului Local Leorda nr. 10 din 2008; -----
44. **Comuna Lozna**, prin Consiliul Local Lozna, cu sediul în comuna Lozna, județul Botoșani, cod 717126, reprezentat de **LOZNEANU VIOREL**, cetățean român, născut la data de 28.07.1954 în comuna Dersca, județul Botoșani, fiul lui Ilie și Eugenia, domiciliat în satul Lozna, comuna Lozna, județul Botoșani, identificat cu CI seria XT nr. 315337/2007 eliberat de SPCLEP Dorohoi, CNP 1540728073521, în calitate de Primar, legal împuternicit în acest scop prin Hotărârea Consiliului Local Lozna nr. 10 din 2008; -----
45. **Comuna Lunca**, prin Consiliul Local Lunca, cu sediul în comuna Lunca, județul Botoșani, cod 717225, reprezentat de **MARCU MARCEL**, cetățean român, născut la data de 21.11.1961 în comuna Lunca, județul Botoșani, fiul lui Dionisie și Elena, domiciliat în satul Lunca, comuna Lunca, județul Botoșani, identificat cu CI seria XT nr. 263092/2005 eliberat de SPCLEP Botoșani, CNP 1611121070040, în calitate de Primar, legal împuternicit în acest scop prin Hotărârea Consiliului Local Lunca nr. 7 din 2008; -----
46. **Comuna Manoleasa**, prin Consiliul Local Manoleasa, cu sediul în comuna Manoleasa, județul Botoșani, cod 717230, reprezentat de **MIRCEA MIHAI**, cetățean român, născut la data de 12.03.1963 în comuna Manoleasa, județul Botoșani, fiul lui Mihai și Ana, domiciliat în satul Manoleasa, comuna Manoleasa, județul Botoșani, identificat cu CI seria XT nr. 382438/2008



- eliberat de SPCLEP Săveni, CNP 1630312075082, în calitate de Primar, legal împuternicit în acest scop prin Hotărârea Consiliului Local Manoleasa nr. 26 din 2008; -----
47. **Comuna Mihai Eminescu**, prin Consiliul Local Mihai Eminescu, cu sediul în comuna Mihai Eminescu, județul Botoșani, cod 717245, reprezentat de **GIREADĂ DUMITRU-VERGINEL**, cetățean român, născut la data de 03.10.1968 în comuna Mihai Eminescu, județul Botoșani, fiul lui Dumitru și Maria, domiciliat în satul Ipotești, comuna Mihai Eminescu, județul Botoșani, identificat cu CI seria XT nr. 136213/2002 eliberat de Poliția Botoșani, CNP 1681003070057, în calitate de Primar, legal împuternicit în acest scop prin Hotărârea Consiliului Local Mihai Eminescu nr. 34 din 2008; -----
48. **Comuna Mihăileni**, prin Consiliul Local Mihăileni, cu sediul în comuna Mihăileni, județul Botoșani, cod 717260, reprezentat de **BARBACARIU IOAN-LAURENȚIU**, cetățean român, născut la data de 18.01.1968 în municipiul Dorohoi, județul Botoșani, fiul lui Ioan și Elisabeta, domiciliat în satul Mihăileni, comuna Mihăileni, județul Botoșani, identificat cu CI seria XT nr. 368224/2008 eliberat de SPCLEP Bucecea, CNP 1680118073521, în calitate de Primar, legal împuternicit în acest scop prin Hotărârea Consiliului Local Mihăileni nr. 13 din 2008; -----
49. **Comuna Mihălășeni**, prin Consiliul Local Mihălășeni, cu sediul în comuna Mihălășeni, județul Botoșani, cod 717270, reprezentat de **BURAGA GEANIN-LOREDAN**, cetățean român, născut la data de 02.02.1975 în comuna Mihălășeni, județul Botoșani, fiul lui Nicoiaie și Viorica, domiciliat în satul Mihălășeni, comuna Mihălășeni, județul Botoșani, identificat cu CI seria XT nr. 030012/2000 eliberat de Poliția Săveni, CNP 1750202076520, în calitate de Primar, legal împuternicit în acest scop prin Hotărârea Consiliului Local Mihălășeni nr. 21 din 2008; -----
50. **Comuna Mileanca**, prin Consiliul Local Mileanca, cu sediul în comuna Mileanca, județul Botoșani, cod 717280, reprezentat de **URSACHI IOAN**, cetățean român, născut la data de 27.01.1961 în comuna Mileanca, județul Botoșani, fiul lui Dumitru și Maria, domiciliat în satul Mileanca, comuna Mileanca, județul Botoșani, identificat cu CI seria XT nr. 388991/2008 eliberat de SPCLEP Darabani, CNP 1610127072621, în calitate de Primar, legal împuternicit în acest scop prin Hotărârea Consiliului Local Mileanca nr. 12 din 2008; -----
51. **Comuna Mitoc**, prin Consiliul Local Mitoc, cu sediul în comuna Mitoc, județul Botoșani, cod 717285, reprezentat de **CAPOTĂ VASILE**, cetățean român, născut la data de 01.09.1948 în comuna Cudalbi, județul Galați, fiul lui Gheorghe și Tinca, domiciliat în satul Mitoc, comuna Mitoc, județul Botoșani, identificat cu CI seria XT nr. 165029/2003 eliberat de Poliția Săveni, CNP 1480901075084, în calitate de Primar, legal împuternicit în acest scop prin Hotărârea Consiliului Local Mitoc nr. 16 din 2008; -----
52. **Comuna Nișeni**, prin Consiliul Local Nișeni, cu sediul în comuna Nișeni, județul Botoșani, cod 717290, reprezentat de **G Aidur IOAN**, cetățean român, născut la data de 31.12.1950 în comuna Nișeni, județul Botoșani, fiul lui Gheorghe și Hareta, domiciliat în satul Dorobanți, comuna Nișeni, județul Botoșani, identificat cu BI seria GR nr. 399170/1995 eliberat de Poliția Botoșani, CNP 1501231070029, în calitate de Primar, legal împuternicit în acest scop prin Hotărârea Consiliului Local Nișeni nr. 13 din 2008; -----
53. **Comuna Păltiniș**, prin Consiliul Local Păltiniș, cu sediul în comuna Păltiniș, județul Botoșani, cod 717295, reprezentat de **ROMANESCU COSTEL**, cetățean român, născut la data de 14.09.1970 în orașul Darabani, județul Botoșani, fiul lui Mihail și Maria, domiciliat în satul Păltiniș, comuna Păltiniș, județul Botoșani, identificat cu CI seria XT nr. 220246/2004 eliberat de Poliția Darabani, CNP 1700914072633, în calitate de Primar, legal împuternicit în acest scop prin Hotărârea Consiliului Local Păltiniș nr. 17 din 2008; -----
54. **Comuna Pomârla**, prin Consiliul Local Pomârla, cu sediul în comuna Pomârla, județul Botoșani, cod 717300, reprezentat de **CHELARIU DUMITRU**, cetățean român, născut la data de 08.10.1968 în comuna Pomârla, județul Botoșani, fiul lui Vasile și Maria, domiciliat în satul Pomârla, comuna Pomârla, județul Botoșani, identificat cu CI seria XT nr. 122826/2002 eliberat de Poliția Dorohoi, CNP 1681008073523, în calitate de Primar, legal împuternicit în acest scop prin Hotărârea Consiliului Local Pomârla nr. 8 din 2008; -----
55. **Comuna Prăjeni**, prin Consiliul Local Prăjeni, cu sediul în comuna Prăjeni, județul Botoșani, cod 717305, reprezentat de **MATEI GHEORGHE**, cetățean român, născut la data de 29.01.1947 în comuna Frumușica, județul Botoșani, fiul lui Gheorghe și Adela, domiciliat în satul Cîmpeni, comuna Prăjeni, județul Botoșani, identificat cu CI seria XT nr. 328820/2007 eliberat de SPCLEP Flămînzii, CNP 1470129077307, în calitate de Primar, legal împuternicit în acest scop prin Hotărârea Consiliului Local Prăjeni nr. 9 din 2008; -----

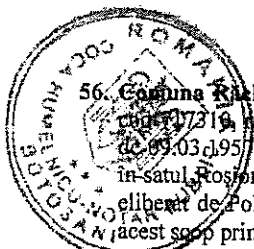

56. **Comuna Răchiți**, prin Consiliul Local Răchiți, cu sediul în comuna Răchiți, județul Botoșani, reprezentat de **BULIGA TOADER VALERIAN**, cetățean român, născut la data de 09.03.1957 în municipiul Rădăuși, județul Suceava, fiul lui Procopie și Eugenia, domiciliat în satul Roșiori, comuna Răchiți, județul Botoșani, identificat cu CI seria XT nr. 136312/2002 eliberat de Poliția Botoșani, CNP 1570309070059, în calitate de Primar, legal împuternicit în acest scop prin Hotărârea Consiliului Local Răchiți nr. 14 din 2008; -----
57. **Comuna Rădăuși Prut**, prin Consiliul Local Rădăuși Prut, cu sediul în comuna Rădăuși Prut, județul Botoșani, cod 717315, reprezentat de **NICHITEANU VIOREL**, cetățean român, născut la data de 23.03.1955 în satul Miorcani, comuna Rădăuși - Prut, județul Botoșani, fiul lui Mihai și Mandița, domiciliat în satul Miorcani, comuna Rădăuși - Prut, județul Botoșani, identificat cu CI seria XT nr. 356570/2008 eliberat de SPCLEP Darabani, CNP 1550323075080, în calitate de Primar, legal împuternicit în acest scop prin Hotărârea Consiliului Local Rădăuși Prut nr. 9 din 2008; -----
58. **Comuna Răuseni**, prin Consiliul Local Răuseni, cu sediul în comuna Răuseni, județul Botoșani, cod 717320, reprezentat de **OLARU FLORIN**, cetățean român, născut la data de 08.04.1966 în comuna Răuseni, județul Botoșani, fiul lui Florea și Verona, domiciliat în satul Răuseni, comuna Răuseni, județul Botoșani, identificat cu CI seria XT nr. 046138/2000 eliberat de Poliția Trușești, CNP 1660408076526, în calitate de Primar, legal împuternicit în acest scop prin Hotărârea Consiliului Local Răuseni nr. 9 din 2008; -----
59. **Comuna Ripiceni**, prin Consiliul Local Ripiceni, cu sediul în comuna Ripiceni, județul Botoșani, cod 717325, reprezentat de **BURCIU IOAN**, cetățean român, născut la data de 18.11.1950 în comuna Ștefănești, județul Botoșani, fiul lui Ioan și Elena, domiciliat în comuna Ripiceni, strada Poștei numărul 4, județul Botoșani, identificat cu BI seria GR nr. 397098/1995 eliberat de Poliția Săveni, CNP 1501118075081, în calitate de Primar, legal împuternicit în acest scop prin Hotărârea Consiliului Local Ripiceni nr. 15 din 2008; -----
60. **Comuna Roma**, prin Consiliul Local Roma, cu sediul în comuna Roma, județul Botoșani, cod 717335, reprezentat de **HUMELNICU CONSTANTIN**, cetățean român, născut la data de 15.01.1951 în comuna Roma, județul Botoșani, fiul lui Vasile și Elena, domiciliat în satul Roma, comuna Roma, județul Botoșani, identificat cu CI seria XT nr. 162516/2003 eliberat de Poliția Botoșani, CNP 1510115070129, în calitate de Primar, legal împuternicit în acest scop prin Hotărârea Consiliului Local Roma nr. 29 din 2008; -----
61. **Comuna Românești**, prin Consiliul Local Românești, cu sediul în comuna Românești, județul Botoșani, cod 717340, reprezentat de **HUȚANU GHEORGHE**, cetățean român, născut la data de 14.03.1946 în comuna Românești, județul Botoșani, fiul lui Mihai și Natalia, domiciliat în satul Dămideni, comuna Românești, județul Botoșani, identificat cu CI seria XT nr. 351384/2008 eliberat de SPCLEP Trușești, CNP 1460314076532, în calitate de Primar, legal împuternicit în acest scop prin Hotărârea Consiliului Local Românești nr. 13 din 2008; -----
62. **Comuna Santa Mare**, prin Consiliul Local Santa Mare, cu sediul în comuna Santa Mare, județul Botoșani, cod 717345, reprezentat de **RELINSCHI VIOREL**, cetățean român, născut la data de 01.03.1959 în comuna Bivolari, județul Iași, fiul lui Dumitru și Elena, domiciliat în satul Santa Mare, comuna Santa Mare, județul Botoșani, identificat cu CI seria XT nr. 071907/2001 eliberat de Poliția Trușești, CNP 1590301076531, în calitate de Primar, legal împuternicit în acest scop prin Hotărârea Consiliului Local Santa Mare nr. 10 din 2008; -----
63. **Comuna Stăuceni**, prin Consiliul Local Stăuceni, cu sediul în comuna Stăuceni, județul Botoșani, cod 717355, reprezentat de **EPURĂȘ COZMIN-IULIAN**, cetățean român, născut la data de 19.08.1970 în comuna Coșușca, județul Botoșani, fiul lui Constantin și Silvea, domiciliat în satul Victoria, comuna Stăuceni, județul Botoșani, identificat cu CI seria XT nr. 214105/2004 eliberat de Poliția Botoșani, CNP 1700819072625, în calitate de Primar, legal împuternicit în acest scop prin Hotărârea Consiliului Local Stăuceni nr. 9 din 2008; -----
64. **Comuna Suharău**, prin Consiliul Local Suharău, cu sediul în comuna Suharău, județul Botoșani, cod 717360, reprezentat de **CHELARIU MARCEL**, cetățean român, născut la data de 23.03.1963 în comuna Suharău, județul Botoșani, fiul lui Mihai și Maria, domiciliat în satul Suharău, comuna Suharău, județul Botoșani, identificat cu CI seria XT nr. 255365/2005 eliberat de Poliția Darabani, CNP 1630323072624, în calitate de Primar, legal împuternicit în acest scop prin Hotărârea Consiliului Local Suharău nr. 10 din 2008; -----
65. **Comuna Sulița**, prin Consiliul Local Sulița, cu sediul în comuna Sulița, județul Botoșani, cod 717370, reprezentat de **CIUBOTARIU COSTINEL**, cetățean român, născut la data de 14.05.1955 în comuna Sulița, județul Botoșani, fiul lui Dumitru și Paraschiva, domiciliat în satul Sulița, comuna Sulița, județul Botoșani, identificat cu CI seria XT nr. 181391/2003

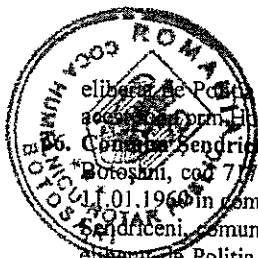

- eliberat de Poliția Botoșani, CNP 1550514070078, în calitate de Primar, legal împuternicit în acest scop prin Hotărârea Consiliului Local Sulița nr. 15 din 2008;-----
66. **Comuna Șendriceni**, prin Consiliul Local Șendriceni, cu sediul în comuna Șendriceni, județul Botoșani, cod 717380, reprezentat de **NISTOR PETRICĂ**, cetățean român, născut la data de 11.01.1969 în comuna Șendriceni, județul Botoșani, fiul lui Marin și Emilia, domiciliat în satul Șendriceni, comuna Șendriceni, județul Botoșani, identificat cu CI seria XT nr. 204072/2004 eliberat de Poliția Dorohoi, CNP 1600111073535, în calitate de Primar, legal împuternicit în acest scop prin Hotărârea Consiliului Local Șendriceni nr. 9 din 2008;-----
67. **Comuna Știubieni**, prin Consiliul Local Știubieni, cu sediul în comuna Știubieni, județul Botoșani, cod 717390, reprezentat de **MERTICARIU IONEL-SEBASTIAN**, cetățean român, născut la data de 28.08.1970 în comuna Știubieni, județul Botoșani, fiul lui Vasile și Adela, domiciliat în satul Știubieni, comuna Știubieni, județul Botoșani, identificat cu CI seria XT nr. 194542/2004 eliberat de Poliția Săveni, CNP 1700828075092, în calitate de Primar, legal împuternicit în acest scop prin Hotărârea Consiliului Local Știubieni nr. 13 din 2008;-----
68. **Comuna Todireni**, prin Consiliul Local Todireni, cu sediul în comuna Todireni, județul Botoșani, cod 717395, reprezentat de **TOMA PETRU**, cetățean român, născut la data de 18.06.1971 în comuna Todireni, județul Botoșani, fiul lui Ion și Sanda, domiciliat în satul Todireni, comuna Todireni, județul Botoșani, identificat cu CI seria XT nr. 260290/2005 eliberat de Poliția Trușești, CNP 1710618076532, în calitate de Primar, legal împuternicit în acest scop prin Hotărârea Consiliului Local Todireni nr. 9 din 2008;-----
69. **Comuna Trușești**, prin Consiliul Local Trușești, cu sediul în comuna Trușești, județul Botoșani, cod 717400, reprezentat de **PURUHNIUC MIHAI**, cetățean român, născut la data de 27.09.1972 în comuna Trușești, județul Botoșani, fiul lui Ghiorghe și Nadiea, domiciliat în satul Trușești, comuna Trușești, județul Botoșani, identificat cu CI seria XT nr. 307389/2006 eliberat de SPCLEP Trușești, CNP 1720927076526, în calitate de Primar, legal împuternicit în acest scop prin Hotărârea Consiliului Local Trușești nr. 15 din 2008;-----
70. **Comuna Tudora**, prin Consiliul Local Tudora, cu sediul în comuna Tudora, județul Botoșani, cod 717410, reprezentat de **LESUC AUREL**, cetățean român, născut la data de 24.11.1948 în comuna Tudora, județul Botoșani, fiul lui Vasile și Zenovia, domiciliat în satul Tudora, comuna Tudora, județul Botoșani, identificat cu CI seria XT nr. 212152/2004 eliberat de Poliția Botoșani, CNP 1481124070043, în calitate de Primar, legal împuternicit în acest scop prin Hotărârea Consiliului Local Tudora nr. 29 din 2008;-----
71. **Comuna Ungureni**, prin Consiliul Local Ungureni, cu sediul în comuna Ungureni, județul Botoșani, cod 717415, reprezentat de **IVANACHE ILIE**, cetățean român, născut la data de 15.07.1964 în comuna Ungureni, județul Botoșani, fiul lui Dumitru și Maria, domiciliat în satul Ungureni, comuna Ungureni, județul Botoșani, identificat cu CI seria XT nr. 357293/2008 eliberat de SPCLEP Săveni, CNP 1640715075083, în calitate de Primar, legal împuternicit în acest scop prin Hotărârea Consiliului Local Ungureni nr. 19 din 2008;-----
72. **Comuna Unțeni**, prin Consiliul Local Unțeni, cu sediul în comuna Unțeni, județul Botoșani, cod 717435, reprezentat de **TIMIȘAG DUMITRU**, cetățean român, născut la data de 31.03.1968 în municipiul Botoșani, județul Botoșani, fiul lui Dumitru și Catinca, domiciliat în satul Burla, comuna Unțeni, județul Botoșani, identificat cu CI seria XT nr. 148176/2003 eliberat de Poliția Botoșani, CNP 1680331070041, în calitate de Primar, legal împuternicit în acest scop prin Hotărârea Consiliului Local Unțeni nr. 14 din 2008;-----
73. **Comuna Văculești**, prin Consiliul Local Văculești, cu sediul în comuna Văculești, județul Botoșani, cod 717445, reprezentat de **VLAS IULIAN**, cetățean român, născut la data de 27.07.1966 în municipiul Suceava, județul Suceava, fiul lui Gheorghe și Stratica, domiciliat în satul Saucenița, comuna Văculești, județul Botoșani, identificat cu CI seria XT nr. 343348/2007 eliberat de SPCLEP Dorohoi, CNP 1660727073538, în calitate de Primar, legal împuternicit în acest scop prin Hotărârea Consiliului Local Văculești nr. 8 din 2008;-----
74. **Comuna Vîrfu Cîmpului**, prin Consiliul Local Vîrfu Cîmpului, cu sediul în comuna Vîrfu Cîmpului, județul Botoșani, cod 717450, reprezentat de **UNGUREANU AUREL**, cetățean român, născut la data de 16.02.1954 în comuna Vîrfu Cîmpului, județul Botoșani, fiul lui Vasile și Magdalena, domiciliat în satul Vîrfu Cîmpului, comuna Vîrfu Cîmpului, județul Botoșani, identificat cu CI seria XT nr. 235105/2004 eliberat de Poliția Bucecea, CNP 1540216400671, în calitate de Primar, legal împuternicit în acest scop prin Hotărârea Consiliului Local Vîrfu Cîmpului nr. 23 din 2008;-----
75. **Comuna Viișoara**, prin Consiliul Local Viișoara, cu sediul în comuna Viișoara, județul Botoșani, cod 717455, reprezentat de **HURMUZ DANIEL-IONEL**, cetățean român, născut la

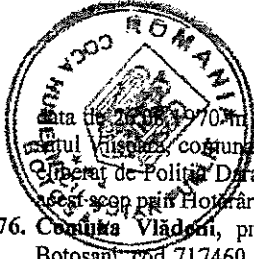

- data de 20.09.2008 în comuna Vișoara, județul Botoșani, fiul lui Emil și Elena, domiciliat în satul Vișoara, comuna Vișoara, județul Botoșani, identificat cu CI seria XT nr. 221441/2004 eliberat de Poliția Drăbani, CNP 1700826072657, în calitate de Primar, legal împuternicit în acest scop prin Hotărârea Consiliului Local Vișoara nr. 19 din 2008; -----
76. **Comuna Vlădeni**, prin Consiliul Local Vlădeni, cu sediul în comuna Vlădeni, județul Botoșani, cod 717460, reprezentat de **MURARIU VOICU**, cetățean român, născut la data de 25.09.1961 în comuna Vișoara, județul Botoșani, fiul lui Haralambie și Eleonora, domiciliat în satul Vlădeni, comuna Vlădeni, județul Botoșani, identificat cu CI seria XT nr. 250760/2005 eliberat de Poliția Bucecea, CNP 1610925072641, în calitate de Primar, legal împuternicit în acest scop prin Hotărârea Consiliului Local Vlădeni nr. 10 din 2008; -----
77. **Comuna Vlăsinești**, prin Consiliul Local Vlăsinești, cu sediul în comuna Vlăsinești, județul Botoșani, cod 717465, reprezentat de **TRUFIN LUCIAN**, cetățean român, născut la data de 01.06.1976 în municipiul Botoșani, județul Botoșani, fiul lui Petru și Elena, domiciliat în satul Vlăsinești, comuna Vlăsinești, județul Botoșani, identificat cu CI seria XT nr. 126198/2002 eliberat de Poliția Săveni, CNP 1760601075094, în calitate de Primar, legal împuternicit în acest scop prin Hotărârea Consiliului Local Vlăsinești nr. 12 din 2008; -----
78. **Comuna Vorniceni**, prin Consiliul Local Vorniceni, cu sediul în comuna Vorniceni, județul Botoșani, cod 717470, reprezentat de **CORLECIUC OVIDIU**, cetățean român, născut la data de 14.09.1949 în comuna Vorniceni, județul Botoșani, fiul lui Arcade și Maria, domiciliat în satul Vorniceni, comuna Vorniceni, județul Botoșani, identificat cu CI seria XT nr. 162897/2003 eliberat de Poliția Săveni, CNP 1490914075094, în calitate de Primar, legal împuternicit în acest scop prin Hotărârea Consiliului Local Vorniceni nr. 10 din 2008; -----
79. **Comuna Vorona**, prin Consiliul Local Vorona, cu sediul în comuna Vorona, județul Botoșani, cod 717475, reprezentat de **ȘTEFAN AUREL**, cetățean român, născut la data de 11.09.1950 în comuna Liteni, județul Suceava, fiul lui Neculai și Ileana, domiciliat în satul Vorona Mare, comuna Vorona, județul Botoșani, identificat cu CI seria XT nr. 135924/2002 eliberat de Poliția Botoșani, CNP 1500911070073, în calitate de Primar, legal împuternicit în acest scop prin Hotărârea Consiliului Local Vorona nr. 12 din 2008; -----

Denumite colectiv "Asociații" și individual "Asociatul"-----

Ne exprimăm voința de a coopera și de a ne asocia în conformitate cu prevederile Legii administrației publice locale nr. 215/2001 republicată, ale Legii serviciilor comunitare de utilități publice nr. 51/2006 cu modificările și completările ulterioare, ale Legii nr.101 din 25 aprilie 2006 a serviciului de salubritate a localităților, precum și ale Ordonanței Guvernului nr. 26/2000 cu privire la asociații și fundații aprobată cu modificări și completări prin Legea nr. 246/2005, în cadrul **Asociației de Dezvoltare Intercomunitară „ECOPROCES” Botoșani** (denumită în continuare „Asociația”), persoană juridică de drept privat, cu statut de utilitate publică, în scopurile prevăzute la art. 4 din prezentul Statut.-----

## CAPITOLUL I – DENUMIREA, SEDIUL ȘI DURATA ASOCIAȚIEI-----

### Art. 1 -----

(1) Denumirea Asociației este : **Asociația de Dezvoltare Intercomunitară „ ECOPROCES ” Botoșani** , conform dovezii privind disponibilitatea denumirii nr.63885/11.07.2008, eliberată de Ministerul Justiției.-----

(2) Asociația va avea ștampilă și însemne proprii.-----

### Art. 2 -----

(1) Sediul Asociației este în România, Municipiul Botoșani, Calea Națională numărul 64, județul Botoșani.-----

(2) Sediul Asociației va putea fi mutat în orice alt loc, aflat pe raza unităților administrativ-teritoriale membre, în baza unei hotărâri a Adunării Generale a Asociației, sau a Consiliului Director, conform prezentului Statut.-----

### Art. 3 -----

Asociația este constituită pe o durată nedeterminată, începând cu data înscrierii sale în Registrul asociațiilor și fundațiilor.-----

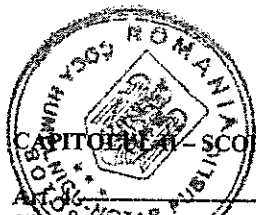

## CAPITOLUL 1 - SCOPUL ȘI OBIECTIVELE ASOCIAȚIEI

(1) Asociația se constituie în scopul înființării, organizării, reglementării, finanțării, exploatării, monitorizării și gestiunii în comun a Serviciului de salubritate (denumit în continuare „Serviciul”) pe raza de competență a unităților administrativ-teritoriale membre, precum și realizarea în comun a unor proiecte de investiții publice de interes zonal sau regional destinate înființării, modernizării și/sau dezvoltării, după caz, a sistemelor de utilități publice aferente Serviciului pe baza strategiei de dezvoltare a Serviciului (denumită în continuare „Strategia de Dezvoltare”).

(2) Forma de gestiune a Serviciului va fi gestiunea delegată, care se va realiza, în baza unuia/mai multor contracte de delegare a gestiunii (denumit(e) în continuare „Contract(e) de Delegare”) atribuit(e) operatorilor conform prevederilor Legii nr. 51/2006 și ale legilor speciale aplicabile.

(3) Asociația declară că interesul comun ce stă la baza constituirii Asociației este interesul general al locuitorilor de pe raza unităților administrativ-teritoriale membre pentru îmbunătățirea calității Serviciului, în condițiile unor tarife și/sau taxe care să respecte limitele de suportabilitate ale populației și principiului poluatorul plătește, atingerea și respectarea standardelor europene privind protecția mediului înconjurător, precum și creșterea capacității de atragere a fondurilor pentru finanțarea investițiilor necesare în infrastructura tehnico-edilitară aferentă Serviciului.

### Art. 5

(1) Obiectivele Asociației sunt următoarele:

- a) Să elaboreze și să aprobe Strategia de Dezvoltare a Serviciului;
- b) Să monitorizeze derularea proiectelor de investiții în infrastructura tehnico-edilitară aferentă Serviciului;
- c) Să constituie interfața pentru discuții și să fie un partener activ pentru autoritățile administrației publice locale în ceea ce privește aspectele de dezvoltare și de gestiune a Serviciului, în scopul de a coordona politicile și acțiunile de interes general;
- d) Să elaboreze și să aprobe Caietele de sarcini și Regulamentele de organizare și funcționare a Serviciului;
- e) Să elaboreze și să aprobe documentațiile de atribuire a Contractului/Contractelor de Delegare, inclusiv condițiile de participare și criteriile de selecție a operatorilor, cu excepția situației atribuirii directe conform prevederilor art.31<sup>1</sup> din Legea nr.51/2006, cu modificările și completările ulterioare;
- f) Să încheie Contractul/Contractele de Delegare cu operatorii, în numele și pe seama unităților administrativ teritoriale membre implicate care vor avea împreună calitatea de delegatar, astfel cum este prevăzut de art. 30 din Legea nr. 51/2006 cu modificările și completările ulterioare;
- g) Să monitorizeze executarea Contractului/Contractelor de Delegare și să informeze regulat membrii săi despre aceasta, să urmărească îndeplinirea obligațiilor asumate de operatori (în special în ceea ce privește realizarea indicatorilor de performanță, executarea lucrărilor încredințate operatorilor și calitatea Serviciului furnizat utilizatorilor) și, în conformitate cu mandatul primit și cu prevederile contractuale, să aplice penalitățile contractuale;
- h) Să identifice și să propună orice acțiuni vizând să crească oportunitățile de finanțare a proiectelor de investiții în infrastructura tehnico-edilitară aferentă Serviciului;
- i) Să îmbunătățească planificarea investițiilor în infrastructura tehnico-edilitară aferentă Serviciului;

(2) Pentru realizarea obiectivelor Asociației, prin prezentul Statut, Asociația mandatează Asociația să exercite în numele și pe seama lor următoarele atribuții legate de Serviciu:

- a) elaborarea și aprobarea strategiilor proprii privind dezvoltarea Serviciului, a programelor de reabilitare, extindere și modernizare a sistemelor de utilități publice existente, precum și a programelor de înființare a unor noi sisteme, inclusiv cu consultarea operatorilor, utilizând principiul planificării strategice multianuale;
- b) elaborarea și aprobarea regulamentelor Serviciului, a caietelor de sarcini, a contractelor de furnizare/prestare a Serviciului și a altor acte normative locale referitoare la Serviciu, pe baza regulamentelor-cadru, a caietelor de sarcini-cadru și a contractelor-cadru de furnizare/prestare ori a altor reglementări-cadru elaborate și aprobate de autoritățile de reglementare competente;
- c) să aprobe stabilirea, ajustarea sau, după caz, modificarea prețurilor și tarifelor Serviciului propuse de operatori, în baza metodologiilor elaborate de autoritățile de reglementare potrivit



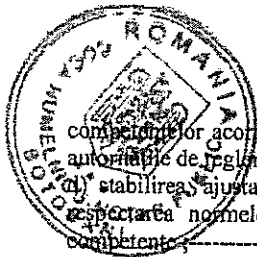

competențelor acordate acestora prin legea specială, pe baza avizului de specialitate emis de autoritățile de reglementare competente; -----

d) stabilirea, ajustarea, modificarea și aprobarea prețurilor, tarifelor și taxelor speciale, cu respectarea normelor metodologice elaborate și aprobate de autoritățile de reglementare competente; -----

e) în vederea încheierii contractelor de delegare a gestiunii se va asigura elaborarea și aprobarea, în termen de 6 luni de la luarea deciziei privind delegarea gestiunii serviciilor ori de la primirea unei propuneri formulate de un investitor interesat, a unui studiu de oportunitate pentru fundamentarea și stabilirea soluțiilor optime de delegare a gestiunii Serviciului, precum și documentația de atribuire a Contractului de Delegare a gestiunii; durata unui contract de delegare a gestiunii nu poate fi mai mare de 49 de ani, la stabilirea acesteia luându-se în calcul durata necesară amortizării investițiilor în sarcina operatorului/operatorilor regional. Această durată poate fi prelungită doar o singură dată, pentru o perioadă care nu poate depăși jumătate din durata inițială, cu condiția ca durata totală să nu depășească 49 de ani; -----

f) să stabilească cerințele și criteriile de participare și selecție a operatorilor la procedurile publice organizate pentru atribuirea contractelor de delegare a gestiunii; -----

g) să refuze, în condiții justificate, aprobarea stabilirii, ajustării sau modificării prețurilor și tarifelor propuse de operator, iar pentru acele activități ale Serviciului care funcționează în condiții de monopol, să solicite avizul autorităților de reglementare competente; -----

h) să rezilieze unilateral Contractele de Delegare a gestiunii serviciilor și să organizeze o nouă procedură pentru delegarea gestiunii acestora, dacă constată și dovedesc nerespectarea repetată de către operatori a obligațiilor contractuale și dacă operatorii nu adoptă programe de măsuri care să respecte condițiile contractuale și să asigure atingerea, într-un interval de timp prestabilit, a parametrilor de calitate asumați. -----

### CAPITOLUL III – PATRIMONIUL ASOCIAȚIEI -----

#### Art. 6 -----

(1) Patrimoniul Asociației este compus din bunurile și resursele proprii, necesare acoperirii cheltuielilor de organizare și funcționare și desfășurării activităților proprii, pe de o parte, și din dreptul de folosință gratuită asupra unor bunuri din domeniul public sau privat al Asociațiilor, acordat sau ce va fi acordat Asociației de către Asociați, pe de altă parte. -----

(2) Patrimoniul inițial al Asociației este de 17.000 RON, constituit din contribuția în numerar a Asociaților, după cum urmează: -----

- Județul Botoșani – 500 RON; -----

- Municipii (2) – 400 RON / municipiu; -----

- Orașe (5) – 300 RON / oraș; -----

- Comune (71) – 200 RON / comună. -----

(3) Asociații vor depune în contul Asociației aportul în numerar prevăzut la alineatul (1) în termen de 10 zile calendaristice de la data înregistrării Asociației. -----

(4) Patrimoniul inițial al Asociației include și dreptul de folosință gratuită, pe termen limitat, a imobilului constând în suprafața de 1.802,30 (unamieoptsutedoivirgulatreizeci) mp situată în municipiul Botoșani, Calea Nationala numarul 64, judetul Botosani si constructiile edificate pe acest teren si anume: C1 – în suprafața construită la sol de 149,05, C2 – în suprafața construită la sol de 67,46 mp și C3 în suprafața construită la sol de 11,18 mp (suprafața totală construită la sol de 227,69); construcțiile au regim de D+P+ET I+ET II, având număr cadastral 3364, aflat în domeniul public al Județului Botoșani, cu destinația de sediu al Asociației de Dezvoltare Intercomunitară „ECOPROCES” Botoșani, proprietatea Județului Botoșani – Domeniul Public. Imobilul a fost dobândit prin cumpărare conform contractului de vânzare - cumpărare autentificat sub numărul 290/18.01.2008 la Biroul Notarului Public Marta Sandulache Darjan, circumscripția Botoșani. -----

#### Art. 7 -----

Sursele de venit ale Asociației sunt următoarele: -----

a) Contribuțiile Asociaților la formarea patrimoniului inițial, cotizațiile Asociaților și alte contribuții de la bugetele locale ale unităților administrativ-teritoriale membre; -----

b) Dobânzile rezultate din plasarea sumelor disponibile, în condiții legale; -----

c) Donații, sponsorizări sau legate; -----

d) Resurse obținute de la bugetul de stat sau de la bugetele locale; -----



9) Orice alte surse de venituri prevăzute de lege sau de prezentul Statut. -----

Asociația nu are calitatea de operator și nu va desfășura activități economice. -----

Asociația are un buget propriu de venituri și cheltuieli. Situațiile financiare se întocmesc în conformitate cu legislația în vigoare și se publică. -----

#### CAPITOLUL IV - ASOCIAȚII -----

##### Art. 10 -----

Asociații au următoarele drepturi:-----

- a) Să aleagă și să fie aleși în organele de conducere ale Asociației, prin reprezentanții lor în aceste organe;-----
- b) Să participe la luarea hotărârilor în cadrul Asociației conform prevederilor prezentului Statut;-----
- c) Să primească la cerere toate informațiile disponibile care privesc activitatea Asociației.-----

##### Art. 11 -----

Asociații au următoarele obligații:-----

- a) Să respecte Statutul, Actul Constitutiv și hotărârile Adunării Generale a Asociațiilor;-----
- b) Să stabilească, în Adunarea Generală, nivelul cotizației anuale pentru fiecare Asociat, modalitatea de plată și termenele de plată a cotizației;-----
- c) Să promoveze și să participe activ la acțiunile desfășurate de Asociație;-----
- d) Să participe, prin reprezentanții, lor la ședințele Adunării Generale a Asociației.-----

##### Art. 12 -----

(1) Calitatea de asociat încetează în cazul retragerii sau excluderii din Asociație, conform prevederilor prezentului Statut. -----

(2) Retragera din Asociație nu poate avea loc decât în situația în care asociatul respectiv se retrage unilateral din Contractul de Delegare la care este parte în calitate de Delegatar.-----

Dacă oricare dintre Asociații dorește să se retragă din Contractul de Delegare și, respectiv, din Asociație, acesta va notifica Președintelui Asociației și celorlalți Asociați intenția sa. -----

Președintele Asociației va convoca Adunarea Generală a Asociațiilor în cel mult 30 de zile calendaristice de la data primirii unei astfel de notificări.-----

(3) Adunarea Generală a Asociației va analiza consecințele retragerii și modificările ce se impun la Contractele de Delegare (în special în ceea ce privește investițiile), conform prevederilor fiecărui Contract de Delegare și va hotărî modificarea corespunzătoare a prezentului Statut și a Actului Constitutiv al Asociației.-----

(4) În cazul în care un Asociat nu aprobă Contractul de Delegare ce urmează să fie încheiat cu operatorul desemnat sau se retrage unilateral din acest contract (indiferent că retragera are loc înainte sau după intrarea în vigoare a respectivului Contract de Delegare), acesta va fi exclus din Asociație. -----

Președintele Asociației va convoca Adunarea Generală în cel mult 30 de zile calendaristice de la data la care s-a luat la cunoștință respectiva situație. Adunarea Generală va hotărî excluderea din Asociație, va analiza consecințele excluderii și modificările ce se impun la Contractele de Delegare (în special cu privire la investiții), în conformitate cu prevederile Contractelor de Delegare respective, și va hotărî modificarea corespunzătoare a prezentului Statut și a Actului Constitutiv al Asociației.-----

Este asimilat refuzului de a delega gestiunea Serviciului și neadoptarea, din alte motive decât un vot negativ, a hotărârii de aprobare a delegării gestiunii Serviciului către operatorul desemnat în două ședințe ale autorității deliberative a respectivei unități administrativ-teritoriale în care proiectul acestei hotărâri a fost inclus pe ordine de zi. -----

(5) Orice membru care se retrage sau este exclus din Asociație este obligat să plătească:-----

- a) sumele corespunzătoare investițiilor (modernizare, reabilitare, bunuri noi indiferent dacă sunt extinderi sau înlocuiri) în infrastructura aferentă Serviciului delegat, de care a beneficiat pe durata cât a fost membru al Asociației;-----
- b) sumele prevăzute ca despăgubiri în Contractele de Delegare.-----

##### Art. 13 -----

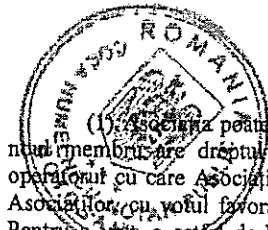

(1) Asociația poate accepta noi membri, cu acordul Asociațiilor, dintre care, în situația în care noul membru are dreptul conform prevederilor legale să atribuie gestiunea Serviciului său către operatorul cu care Asociația a încheiat sau va încheia Contractul de Delegare în numele și pe seama Asociațiilor, cu voitul favorabil al tuturor Asociațiilor aflați în aria deservită de respectivul operator. Pentru a avea o astfel de hotărâre, reprezentanții Asociațiilor în Adunarea Generală a Asociației, au nevoie de un mandat special prealabil din partea unității administrative-teritoriale pe care o reprezintă, acordat prin hotărâre a consiliului local sau județean, dacă e cazul.

(2) În urma adoptării hotărârii Adunării Generale a asociațiilor de a accepta un nou membru, se va încheia un act adițional la prezentul Statut prin care noul membru va fi menționat în preambulul Statutului.

(3) Se consideră că orice nou membru al Asociației acceptă în totalitate prevederile Statutului și Actului Constitutiv al Asociației la data aderării sale.

(4) În situația în care noul membru are dreptul conform prevederilor legale să atribuie direct gestiunea Serviciului său către operatorul cu care Asociația a încheiat Contractul de Delegare în numele și pe seama Asociațiilor, acesta va delega gestiunea Serviciului său respectivului operator și se va încheia un act adițional la Contractul de Delegare, care va fi semnat de Asociație în numele și pe seama Asociației respectiv.

## CAPITOLUL V – ORGANELE ASOCIAȚIEI

### Adunarea Generală a Asociației

#### Art. 14

(1) Adunarea Generală este organul de conducere al Asociației, format din toți reprezentanții Asociațiilor, desemnați prin hotărâre a autorităților deliberative ale acestora.

(2) Fiecare Asociat va depune toate diligențele pentru a-și asigura reprezentarea permanentă în cadrul Adunării Generale a Asociației.

(3) Hotărârile de numire/ revocare/ înlocuire a reprezentanților vor fi transmise, în copie, Asociațiilor și președintelui Asociației în termen de 3 (trei) zile lucrătoare de la data emiterii lor.

#### Art. 15

Primii reprezentanți ai Asociațiilor în Adunarea Generală vor fi desemnați prin hotărârea autorităților deliberative de înființare a Asociației.

Au calitatea de membri ai primei Adunări Generale:

- Dl.	ȚĂBULEAC MIHAI	, numit de Consiliul Județean	Botoșani
- Dl.	FLUTUR CĂTĂLIN	, numit de Consiliul Local al municipiului	Botoșani
- Dl.	MUGUREL	, numit de Consiliul Local al municipiului	Dorohoi
- Dl.	ALEXANDRESCU DORIN	, numit de Consiliul Local al orașului	Darabani
- Dl.	BURLACU GHIORGHI	, numit de Consiliul Local al orașului	Bucecea
- Dl.	ȚĂMPĂU ANDRON	, numit de Consiliul Local al orașului	Flămânzi
- Dl.	PITORAC CONSTANTIN	, numit de Consiliul Local al orașului	Săveni
- Dl.	TÎRZIORU PETRU RELU	, numit de Consiliul Local al orașului	Ștefănești
- Dl.	RUSU ȘTEFĂNEL	, numit de Consiliul Local al orașului	Adășeni
- Dl.	AMATRICĂ IOAN	, numit de Consiliul Local al comunei	Albești
- Dl.	AMARANDEI MIHAI	, numit de Consiliul Local al comunei	Avrămeni
- Dl.	CĂRNU IOAN	, numit de Consiliul Local al comunei	Bălușeni
- Dl.	STRATULAT NECULAI	, numit de Consiliul Local al comunei	Blândești
- Dl.	CIOBANU EUGEN	, numit de Consiliul Local al comunei	



- Dl.	TOMA IOAN	, numit de Consiliul Local al comunei	Brăești
- Dl.	AVASILICHIOAIE GHEORGHE	, numit de Consiliul Local al comunei	Broscauți
- Dna.	VRAJOTIS ELENA	, numit de Consiliul Local al comunei	Călărași
- Dl.	CIORNODOLEA CONSTANTIN	, numit de Consiliul Local al comunei	Cândești
- Dl.	BOSTAN CONSTANTIN	, numit de Consiliul Local al comunei	Concești
- Dl.	CEPLINSCHI MARIUS- DIDEL	, numit de Consiliul Local al comunei	Copălău
- Dl.	DUMITRAȘ CONSTANTIN	, numit de Consiliul Local al comunei	Cordăreni
- Dl.	BUȚINCU VALENTIN- CORNELIU	, numit de Consiliul Local al comunei	Corlăteni
- Dl.	MIȚOSU DUMITRU	, numit de Consiliul Local al comunei	Corni
- Dl.	ACATRINEI MIRCIA	, numit de Consiliul Local al comunei	Coșula
- Dl.	CIRIMPEI ANDRONIC	, numit de Consiliul Local al comunei	Coțușca
- Dl.	ACIOBĂNIȚEI IOAN	, numit de Consiliul Local al comunei	Cristești
- Dl.	STREDIE MARINEL	, numit de Consiliul Local al comunei	Cristinești
- Dl.	VITEL DUMITRU	, numit de Consiliul Local al comunei	Curtești
- Dl.	TROFIN STELICĂ- MARINICĂ	, numit de Consiliul Local al comunei	Dângeni
- Dl.	ROMANESCU FĂNICĂ	, numit de Consiliul Local al comunei	Dersca
- Dl.	COJOCARIU ȘTEFAN	, numit de Consiliul Local al comunei	Dimăcheni
- Dl.	HODAN SIMION	, numit de Consiliul Local al comunei	Dobârceni
- Dl.	CUCU NECULAI	, numit de Consiliul Local al comunei	Drăgușeni
- Dl.	SASU VASILE	, numit de Consiliul Local al comunei	Durnești
- Dl.	RĂDEANU CONSTANTIN	, numit de Consiliul Local al comunei	Frumușica
- Dna.	TOMA-GRĂDINARU ANGELA	, numit de Consiliul Local al comunei	George Enescu
- Dl.	ILIESCU GICĂ	, numit de Consiliul Local al comunei	Gorbănești
- Dl.	JITĂREANU GHEORGHE	, numit de Consiliul Local al comunei	Havârna
- Dl.	MATEI COSTEL	, numit de Consiliul Local al comunei	Hănești
- Dl.	BABLIUC CONSTANTIN	, numit de Consiliul Local al comunei	Hilișeu Horia
- Dl.	LUCHIAN GHEORGHE- MARIAN	, numit de Consiliul Local al comunei	Hlipiceni
- Dl.	ATOMEI VIOREL	, numit de Consiliul Local al comunei	Hudești
- Dl.	MAGOPEȚ ROMICĂ	, numit de Consiliul Local al comunei	Ibănești
- Dl.	UNGUREANU VASILE	, numit de Consiliul Local al	Leorda



- DI.	CORNELIU LOZNEANU VIGRELE	comunei , numit de Consiliul Local al comunei	Lozna
- DI.	MARCU MARCELE	, numit de Consiliul Local al comunei	Lunca
- DI.	MIRCEA MIHAI	, numit de Consiliul Local al comunei	Manoleasa
- DI.	GIREADĂ DUMITRU- VERGINEL	, numit de Consiliul Local al comunei	Mihai Eminescu
- DI.	BARBACARIU IOAN- LAURENȚIU	, numit de Consiliul Local al comunei	Mihăileni
- DI.	BURAGA GEANIN- LOREDAN	, numit de Consiliul Local al comunei	Mihălășeni
- DI.	URSACHI IOAN	, numit de Consiliul Local al comunei	Mileanca
- DI.	CAPOTĂ VASILE	, numit de Consiliul Local al comunei	Mitoc
- DI.	GAIDUR IOAN	, numit de Consiliul Local al comunei	Nicșeni
- DI.	ROMANESCU COSTEL	, numit de Consiliul Local al comunei	Pălăniș
- DI.	CHELARIU DUMITRU	, numit de Consiliul Local al comunei	Pomârta
- DI.	MATEI GHEORGHE	, numit de Consiliul Local al comunei	Prăjeni
- DI.	BULIGA TOADER VALERIAN	, numit de Consiliul Local al comunei	Răchiți
- DI.	NICHITEANU VIOREL	, numit de Consiliul Local al comunei	Rădăuți Prut
- DI.	OLARU FLORIN	, numit de Consiliul Local al comunei	Răuseni
- DI.	BURCIU IOAN	, numit de Consiliul Local al comunei	Râpicieni
- DI.	HUMELNICU CONSTANTIN	, numit de Consiliul Local al comunei	Roma
- DI.	HUȚANU GHEORGHE	, numit de Consiliul Local al comunei	Românești
- DI.	RELINSCHI VIOREL	, numit de Consiliul Local al comunei	Santa Mare
- DI.	EPURAȘ COZMIN-IULIAN	, numit de Consiliul Local al comunei	Stăuceni
- DI.	CHELARIU MARCEL	, numit de Consiliul Local al comunei	Suharău
- DI.	CIUBOTARIU COSTINEL	, numit de Consiliul Local al comunei	Sulița
- DI.	NISTOR PETRICĂ	, numit de Consiliul Local al comunei	Șendriceni
- DI.	MERTICARIU IONEL- SEBASTIAN	, numit de Consiliul Local al comunei	Știubieni
- DI.	TOMA PETRU	, numit de Consiliul Local al comunei	Todireni
- DI.	PURUHNIUC MIHAI	, numit de Consiliul Local al comunei	Trușești
- DI.	LESUC AUREL	, numit de Consiliul Local al comunei	Tudora
- DI.	IVANACHE ILIE	, numit de Consiliul Local al comunei	Ungureni
- DI.	TIMIȘAG DUMITRU	, numit de Consiliul Local al comunei	Unțeni



- Dl. VLAS IULIAN	, numit de Consiliul Local al comunei	Văculești
- Dl. UNGUREANU AUREL	, numit de Consiliul Local al comunei	Vârfu Câmpului
- Dl. HURMUZ DANIEL-IONEL	, numit de Consiliul Local al comunei	Viișoara
- Dl. MURARIU VOICU	, numit de Consiliul Local al comunei	Vlădeni
- Dl. TRUFIN LUCIAN	, numit de Consiliul Local al comunei	Vlăsinești
- Dl. CORLECIUC OVIDIU	, numit de Consiliul Local al comunei	Vorniceni
- Dl. ȘTEFAN AUREL	, numit de Consiliul Local al comunei	Vorona

**Art. 16**

**Președintele Adunării Generale a Asociațiilor este Președintele Consiliului Județean Botoșani care are atribuțiile prevăzute în statutul Asociației și care reprezintă Asociația în raporturile cu terții, cu excepția situațiilor în care se prevede expres altfel.**

**Art. 17**

(1) Adunarea Generală îndeplinește atribuțiile care îi revin conform art. 21 al. (2) din Ordonanța Guvernului nr. 26/2001 cu privire la asociații și fundații aprobată cu modificări și completări prin Legea nr.246/2005, precum și atribuțiile speciale prevăzute de prezentul Statut, în exercitarea competențelor privind Serviciul, conform mandatului încredințat de către Asociați prin prezentul Statut.

- (2) Atribuțiile Adunării Generale a Asociației cu privire la activitatea proprie sunt:
- a) stabilirea Strategiei și a obiectivelor generale ale Asociației;
  - b) acordarea descărcării de gestiune a membrilor Consiliului Director pentru perioada încheiată pe baza raportului de activitate prezentat Adunării Generale de Consiliul Director;
  - c) aprobarea situațiilor financiare ale Asociației pentru exercițiul încheiat și a proiectului bugetului de venituri și cheltuieli al Asociației pentru următorul exercițiu financiar;
  - d) alegerea și revocarea membrilor Consiliului Director;
  - e) alegerea și revocarea cenzorului;
  - f) înființarea de filiale teritoriale exclusiv pentru monitorizarea executării Contractelor de Delegare;
  - g) aprobarea organigramei și a politicii de personal a Asociației, inclusiv a organizării aparatului tehnic al Asociației, și, dacă este cazul, a comisiilor/comitetelor;
  - h) aprobarea contractelor ce vor fi încheiate de Asociație în nume propriu a căror valoare depășește echivalentul în lei al sumei de 10.000 Euro;
  - i) modificarea Actului Constitutiv și a Statutului Asociației;
  - j) dizolvarea și lichidarea Asociației, precum și stabilirea destinației bunurilor rămase după lichidare;
  - k) aprobarea primirii de noi membri în Asociație, a retragerii și excluderii unor membri din Asociație;
  - l) aprobarea cotizației anuale;
  - m) orice alte atribuții prevăzute în lege sau în prezentul Statut.

(3) Atribuțiile Adunării Generale a Asociației cu privire la exercitarea mandatului acordat de Asociați conform art.5 alin.2, sunt:

- a) aprobarea strategiilor proprii privind dezvoltarea Serviciului, a programelor de reabilitare, extindere și modernizare a sistemelor de utilități publice existente, precum și a programelor de înființare a unor noi sisteme, inclusiv cu consultarea operatorilor, utilizând principiul planificării strategice multianuale;
- b) aprobarea regulamentelor Serviciului, a caietelor de sarcini, a contractelor de furnizare/prestare a Serviciului și a altor acte normative locale referitoare la Serviciu, pe baza regulamentelor-cadru, a caietelor de sarcini-cadru și a contractelor-cadru de furnizare/prestare ori a altor reglementări-cadru elaborate și aprobate de autoritățile de reglementare competente ;-

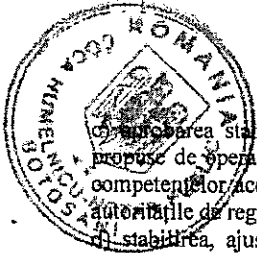

g) aprobarea stabilirii, ajustării sau, după caz, modificării prețurilor și tarifelor Serviciului propuse de operatori, în baza metodologiilor elaborate de autoritățile de reglementare potrivit competențelor acordate acestora prin legea specială, pe baza avizului de specialitate emis de autoritățile de reglementare competente;-----

h) stabilirea, ajustarea, modificarea și aprobarea prețurilor, tarifelor și taxelor speciale, cu respectarea normelor metodologice elaborate și aprobate de autoritățile de reglementare competente;-----

e) în vederea încheierii Contractelor de Delegare a gestiunii se va asigura aprobarea, în termen de 6 luni de la luarea deciziei privind delegarea gestiunii serviciilor ori de la primirea unei propuneri formulate de un investitor interesat, a unui studiu de oportunitate pentru fundamentarea și stabilirea soluțiilor optime de delegare a gestiunii Serviciului, precum și documentația de atribuire a Contractului de Delegare a gestiunii;-----

f) stabilirea duratei de încheiere a Contractului de Delegare a gestiunii, luându-se în calcul durata necesară amortizării investițiilor în sarcina operatorului/operatorilor regional. Durata unui contract de delegare a gestiunii nu poate fi mai mare de 49 de ani; această durată poate fi prelungită doar o singură dată, pentru o perioadă care nu poate depăși jumătate din durata inițială, cu condiția ca durata totală să nu depășească 49 de ani;-----

g) stabilirea cerințelor și criteriilor de participare și selecție a operatorilor la procedurile publice organizate pentru atribuirea Contractelor de Delegare a gestiunii;-----

h) refuzarea, în condiții justificate, aprobării stabilirii, ajustării sau modificării prețurilor și tarifelor propuse de operator, iar pentru acele activități ale Serviciului care funcționează în condiții de monopol, solicitarea avizului autorităților de reglementare competente;-----

i) rezilierea unilaterală a Contractelor de Delegare a gestiunii serviciilor și organizarea unei noi proceduri pentru delegarea gestiunii acestora, dacă constată și dovedesc nerespectarea repetată de către operatori a obligațiilor contractuale și dacă operatorii nu adoptă programe de măsuri care să respecte condițiile contractuale și să asigure atingerea, într-un interval de timp prestabilit, a parametrilor de calitate asumați.-----

#### Art. 18-----

(1) În temeiul art. 17 al. (3) din prezentul Statut, Adunarea Generală deliberază asupra aspectelor legate de obiectivele Asociației, având în vedere interesul comun al Asociațiilor, în special:-----

- Strategia de Dezvoltare-----
- Politica tarifară-----
- Contractele de Delegare-----

2) În legătură cu acestea, Asociații convin:-----

- a) Asociația va asigura elaborarea și aprobarea Strategiei de Dezvoltare a Serviciului. Pe baza Strategiei de Dezvoltare vor fi stabilite investițiile necesare atingerii obiectivelor prevăzute de această strategie și prioritizarea acestora, precum și planul de implementare și analiza macro-suportabilității. Planurile de investiții vor fi actualizate periodic ținând seama de Strategia de Dezvoltare;-----
- b) Sursele de finanțare a investițiilor pot fi fonduri nerambursabile acordate de Uniunea Europeană sau instituții financiare, fonduri de la bugetul de stat, bugetele locale ale Asociațiilor, fondurile proprii sau atrase ale operatorului/operatorilor;-----
- c) Listele de investiții prioritare și planurile de finanțare a acestora vor fi discutate în ședințele Adunării Generale a Asociației și aprobate de autoritățile deliberative ale Asociațiilor beneficiari ai investițiilor (proprietarii bunurilor rezultate în urma investițiilor) precum și ale Asociațiilor deserviți de bunurile rezultate în urma investițiilor. În funcție de investițiile la care se referă, listele de investiții prioritare și planurile de finanțare vor fi anexate la și vor face parte integrantă din Contractele de Delegare corespunzătoare;-----
- d) Studiile de fezabilitate aferente listelor de investiții vor fi supuse avizului Asociației înainte de a fi aprobate de autoritățile deliberative ale Asociațiilor beneficiari ai investițiilor (proprietarii bunurilor rezultate în urma investițiilor);-----
- e) În funcție de specificul Serviciului, de activitățile componente ale acestuia aflate sub responsabilitatea fiecărui Asociat și de Strategia de Dezvoltare, gestiunea Serviciului, respectiv a activităților componente ale Serviciului, după caz, precum și concesiunea sistemelor de utilități publice aferente Serviciului/activităților componente ale Serviciului, va fi încredințată unuia sau mai multor operatori în baza unui/unor Contract/Contracte de Delegare;-----

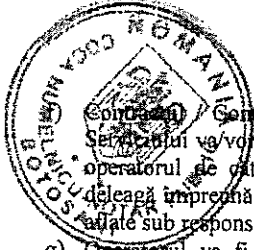

Contractele de Delegare a gestiunii Serviciului/activităților componente ale Serviciului va/vor fi atribuite conform prevederilor legale în vigoare și vor fi încheiate(e) cu operatorul de către Asociație, în numele și pe seama Asociațiilor/acelor Asociații care delegeă împreună prin același Contract de Delegare activitățile componente ale Serviciului în calitate sub responsabilitatea acestora;-----

- g) Operatorul va fi responsabil de implementarea programelor de investiții stabilite prin Contractul/Contractele de Delegare, va întreține, moderniza, reabilite și extinde infrastructura concesionată și va gestiona Serviciul/activitățile componente ale Serviciului pe riscul și răspunderea sa, conform clauzelor Contractului de Delegare;-----
- h) Asociația va monitoriza îndeplinirea de către operator(i) a obligațiilor care îi/le incumbă în temeiul Contractului de Delegare;-----
- i) Asociația va exercita, în numele și pe seama Asociațiilor, drepturile și obligațiile pe care aceștia le au în calitate de delegatar, conform prevederilor prezentului Statut.-----

#### Art. 19-----

Reprezentanții Asociațiilor în Adunarea Generală sunt responsabili pentru activitatea lor, în conformitate cu legile în vigoare.-----

#### Art. 20-----

(1) Adunarea Generală va fi convocată cel puțin o dată la 3 (trei) luni sau ori de câte ori este necesar, de către președintele Asociației sau de către majoritatea Asociațiilor.-----

(2) Convocarea va fi transmisă prin scrisoare, fax sau e-mail cu cel puțin 7 (șapte) zile calendaristice înainte de data ședinței și va cuprinde data, ora, locul și ordinea de zi a ședinței.-----

(3) În funcție de problemele înscrise pe ordinea de zi a ședinței, convocarea va fi trimisă numai reprezentanților Asociațiilor care au dreptul să participe și să voteze cu privire la luarea respectivelor hotărâri conform prevederilor prezentului Statut.-----

(4) Ședințele Adunării Generale a Asociației vor fi conduse de președintele Asociației sau, în absența acestuia, de persoana desemnată de Adunarea Generală dintre participanți.-----

(5) Adunarea Generală va alege dintre participanții la ședință un secretar care va redacta procesul verbal al ședinței.-----

(6) Procesul verbal este semnat de președinte și de secretar. O copie a procesului verbal va fi transmisă, în termen de maximum 5 (cinci) zile calendaristice de la data ședinței, fiecărui Asociat convocat conform prevederilor alin.2 de mai sus, indiferent dacă reprezentantul acestuia a fost sau nu prezent la ședință.-----

(7) Hotărârile Adunării Generale se consemnează într-un registru, care se păstrează la sediul Asociației.-----

#### Art. 21-----

(1) Fiecare Asociat, prin reprezentantul său, are un vot egal în Adunarea Generală. Dreptul de vot nu poate fi transmis.-----

(2) Pentru luarea hotărârilor care privesc doar pe anumiți Asociați, respectiv Asociații care vor delega/au delegat împreună gestiunea Serviciul lor/activităților componente ale Serviciului lor în baza aceluiasi Contract de Delegare și/sau, după caz, Asociații beneficiari ai investițiilor (proprietarii bunurilor rezultate în urma investițiilor) precum și Asociații deserviți de bunurile rezultate în urma investițiilor, denumiți în continuare „Asociați Implicați”, doar reprezentanții acestora au dreptul de a participa și vota în cadrul Adunării Generale.-----

(3) Pentru a fi valabile hotărârile Adunării Generale adoptate în exercitarea atribuțiilor prevăzute la art. 17 alin. (2) lit. a) -h) și l) din prezentul Statut se iau în prezența a [3/4] din Asociați și cu majoritatea voturilor Asociațiilor prezenți. Dacă la prima convocare cvorumul nu este îndeplinit, Adunarea Generală se convoacă pentru o dată ulterioară care nu poate fi mai târziu de 15 zile calendaristice de la data stabilită pentru prima convocare, iar la a doua convocare Adunarea Generală este valabil întrunită indiferent de numărul de membri prezenți.-----

(4) Pentru a fi valabile hotărârile Adunării Generale adoptate în exercitarea atribuțiilor prevăzute la art. 17 alin. (3) lit. a)-i) din prezentul Statut se iau în prezența tuturor Asociațiilor/Asociațiilor Implicați și cu votul favorabil fie a cel puțin jumătate din numărul Asociațiilor/Asociațiilor Implicați care însumează cel puțin 2/3 din numărul total al populației tuturor Asociațiilor/Asociațiilor Implicați, fie a cel puțin 2/3 din numărul Asociațiilor/Asociațiilor Implicați care însumează cel puțin jumătate din numărul total al populației tuturor Asociațiilor/Asociațiilor Implicați. --



Dacă la prima convocare cvorumul nu este îndeplinit, Adunarea Generală se convoacă pentru o dată ulterioară care nu poate fi mai târziu de 15 zile calendaristice de la data stabilită pentru prima convocare, iar la a doua convocare Adunarea Generală este valabilă întru totul indiferent de numărul de Asociați Implicați prezenți și va hotărî cu majoritatea Asociaților/Asociaților Implicați prezenți.

(5) Pentru a fi valabile hotărârile Adunării Generale adoptate în exercitarea atribuțiilor prevăzute la art. 17 alin. (2) lit. i) - k) și alin. (3) din prezentul Statut se iau în prezența și cu votul favorabil al tuturor Asociaților, cvorum și majoritate obligatorii la oricare convocare.

(6) În oricare din situațiile prevăzute la alin.3 - 5 de mai sus, dacă o hotărâre a Adunării Generale privește în mod direct Serviciul sau bunurile care aparțin unui anumit Asociat, nici o hotărâre nu poate fi luată fără prezența și votul favorabil al reprezentantului acestuia.

(7) În cazul în care reprezentantul unuia dintre Asociați nu poate participa la ședința unei adunări generale la care a fost convocat, acesta își poate substitui pe oricare dintre reprezentanții în Adunarea Generală ai celorlalți Asociați convocați, dându-i împuternicire în acest scop. Împuternicirea rămâne valabilă pentru toate adunările succesive reunite cu scopul de a delibera asupra aceluiași probleme, în caz de amânare pentru lipsă de cvorum sau din orice altă cauză.

#### Art. 22

(1) Hotărârile Adunării Generale luate în exercitarea atribuțiilor prevăzute la art. 17 alin. (2) lit. i) - k) și art. 17 alin. (3) lit. a) - i) nu pot fi votate de reprezentanții Asociaților decât în baza unui mandat special, acordat expres, în prealabil, prin hotărâre a autorității deliberative a Asociației al cărui reprezentant este.

(2) Hotărârile luate de Adunarea Generală a Asociației trebuie aduse la cunoștința autorităților deliberative ale Asociațiilor sau Asociaților Implicați, după caz, în termen de cel mult 5 (cinci) zile calendaristice de la data ședinței. Aceste hotărâri sunt asimilate actelor administrative și lor li se aplică toate prevederile legale privind aducerea lor la cunoștință publică de către secretarii fiecărei unități administrativ-teritoriale membre. De asemenea, Asociația este obligată să publice toate hotărârile Adunării Generale pe propria pagină de internet.

(3) Asociații care se consideră vătămați într-un drept al său ori într-un interes legitim printr-o hotărâre a Adunării Generale a Asociației dintre cele luate în exercitarea atribuțiilor prevăzute la art.17 alin. (3) din prezentul Statut poate iniția acțiune în contencios administrativ pentru anularea respectivei hotărâri și repararea prejudiciului produs, conform legii contenciosului administrativ nr. 554/2004, cu modificările și completările ulterioare.

(4) Adunarea Generală poate delega Consiliului Director, prin hotărâre adoptată în aceleași condiții ca cele prevăzute la art. 21 alin. (3) de mai sus, atribuția privind aprobarea schimbării sediului Asociației.

#### Consiliul Director

#### Art. 23

(1) **Consiliul Director** este organul executiv de conducere al Asociației, format din președintele Asociației și încă 2 (doi) membri numiți de Adunarea Generală, pe o perioadă de 4 (patru) ani. Componența Consiliului Director va asigura cât mai bine reprezentativitatea în cadrul acestui organ a tuturor membrilor Asociației, utilizând principiul reprezentării prin rotație.

(2) **Președintele Asociației** este și președinte al **Consiliului Director**.

(3) Membrii **Consiliului Director** sunt răspunzători pentru activitatea lor în conformitate cu legislația în vigoare.

#### Art. 24

Sunt numiți în calitate de membri ai primului Consiliu Director:

- **ȚĂBULEAC MIHAI**, cetățean român, născut la data de 02.03.1957 în comuna Crasnaleuca, județul Botoșani, fiul lui Vasile și Lucia, domiciliat în municipiul Botoșani, strada A.S. Puskin numărul 11, județul Botoșani, identificat cu CI seria XT nr. 198061/2004 eliberat de Poliția Municipiului Botoșani, CNP 1570302070051 - **Președinte Consiliului Județean Botoșani - Președintele Asociației**
- **ALEXANDRESCU DORIN**, cetățean român, născut la data de 11.06.1956 în municipiul Dorohoi, județul Botoșani, fiul lui Gheorghe și Paraschiva, domiciliat în municipiul Dorohoi, Bulevardul Victoriei numărul 11, bloc F1, etaj I, apartament 4, județul Botoșani, identificat cu CI seria XT nr. 085882/2001 eliberat de Poliția Dorohoi, CNP 1560611073528 - **Primar al municipiului Dorohoi - membru**



**MENȚIONARIU IONEL-SEBASTIAN**, cetățean român, născut la data de 28.08.1970 în comuna Știubieni, județul Botoșani, fiul lui Vasile și Adela, domiciliat în satul Știubieni, comuna Știubieni, județul Botoșani, identificat cu CI seria XT nr. 194542/2004 eliberat de Poliția Săveni, CNP 1700828075092 – **Primar al comunei Știubieni – membru**-----

**Art. 25**-----

(1) **Consiliul Director** asigură punerea în executare a hotărârilor Adunării Generale și exercită atribuțiile prevăzute de prezentul Statut și cele ce îi vor fi delegate de Adunarea Generală.-----

(2) **Consiliul Director** exercită următoarele atribuții privind activitatea proprie a Asociației:-----

- a) prezintă Adunării Generale raportul de activitate pe perioada anterioară, execuția bugetului de venituri și cheltuieli, bilanțul contabil, proiectul bugetului de venituri și cheltuieli al exercițiului financiar viitor și proiectul programelor Asociației;-----
- b) propune cuantumul cotizației pentru anul următor, care se va include în proiectul de buget al Asociației, supus spre aprobare Adunării Generale;-----
- c) aprobă actele juridice ce vor fi încheiate de Asociație în nume propriu, cu excepția contractelor a căror valoare depășește echivalentul în lei al sumei de 10.000 Euro;-----
- d) angajează personalul Asociației, inclusiv membrii aparatului tehnic, cu respectarea politicii de personal aprobată de Adunarea Generală și ținând cont de bugetul aprobat de Adunarea Generală;-----
- e) în relația cu Asociații, monitorizează plata cotizației anuale de către aceștia la bugetul Asociației și decide măsurile care urmează să fie luate împotriva Asociațiilor care nu și-au achitat cotizația datorată în termenul prevăzut de prezentul Statut;-----
- f) orice alte atribuții prevăzute în Statut sau stabilite de Adunarea Generală;-----
- g) asigură elaborarea strategiilor privind îmbunătățirea și dezvoltarea Serviciului folosind principiul planificării strategice multi-aniuale, a programelor privind reabilitarea, extinderea și modernizarea infrastructurii existente aferente Serviciului, a programelor privind crearea unei infrastructuri noi, inclusiv cu consultarea operatorilor, precum și a programelor de mediu, pe care le supune Adunării Generale spre aprobare;-----
- h) asigură elaborarea următoarelor documente:-----
  1. studiile de oportunitate pentru delegarea gestiunii acelor activități componente ale Serviciului privind colectarea deșeurilor, transportul acestora, exploatarea punctelor/stațiilor de transfer, valorificarea și eliminarea deșeurilor;-----
  2. documentația pentru licitațiile publice ( inclusiv condițiile de participare și criteriile de selecție a operatorilor ), organizate în vederea atribuirii contractelor de servicii, de lucrări și de furnizare;-----
  3. Caietele de sarcini și Regulamentele consolidate și armonizate ale Serviciului pentru întreaga / fiecare arie a delegării;-----
- i) convoacă Comitetele Asociației, dacă este cazul, coordonează activitatea acestora, primește și înregistrează rapoartele lor, supune aprobării Adunării Generale propunerile elaborate de acestea – conform prevederilor prezentului Statut;-----
- j) numește membrii Comisiilor de Licitație, în conformitate cu regulile referitoare la componența acestora prevăzute în Contractul de Asociere, pentru procedurile de licitație publică organizate în vederea atribuirii Contractelor de Delegare al căror obiect este gestiunea următoarelor activități din sfera Serviciului : colectarea deșeurilor, transportul acestora, exploatarea punctelor/stațiilor de transfer, valorificarea și eliminarea deșeurilor;-----
- k) îndeplinește orice alte atribuții prevăzute în prezentul Statut sau cele stabilite de către Adunarea Generală.-----

(3) **Consiliul Director** are următoarele atribuții cu privire la exercitarea mandatului acordat de Asociații conform art.5 alin.2 :-----

- a) elaborarea strategiilor proprii privind dezvoltarea Serviciului, a programelor de reabilitare, extindere și modernizare a sistemelor de utilități publice existente, precum și a programelor de înființare a unor noi sisteme, inclusiv cu consultarea operatorilor, utilizând principiul planificării strategice multianuale;-----
- b) elaborarea regulamentelor Serviciului, a caietelor de sarcini, a contractelor de furnizare/prestare a Serviciului și a altor acte normative locale referitoare la Serviciu, pe baza regulamentelor-cadru, a caietelor de sarcini-cadru și a contractelor-cadru de furnizare/prestare ori a altor reglementări-cadru elaborate și aprobate de autoritățile de reglementare competente ;-----
- c) să propună stabilirea, ajustarea sau, după caz, modificarea prețurilor și tarifelor Serviciului propuse de operatori, în baza metodologiilor elaborate de autoritățile de reglementare potrivit





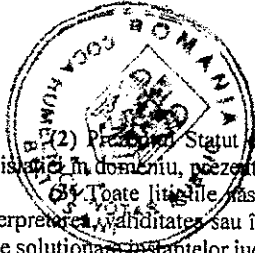

(2) Prezentul Statut este guvernat de legea română. În situația în care intervin modificări ale legislației în domeniu, prezentul Statut va fi modificat în conformitate cu noile prevederi.-----  
Toate litigiile nascute din sau în legătură cu acest Statut, inclusiv orice problemă privind interpretarea, validitatea sau încetarea acestuia, care nu pot fi rezolvate pe cale amiabilă, vor fi deduse spre soluționare instanțelor judecătorești competente.-----

Prezentul Statut a fost tehnoredactat și autentificat la Biroul Notarului Public Coca Humelnicu, în 8 exemplare originale, azi, data autentificării.-----

**ACT ADITIONAL NR. 1  
LA STATUTUL**

**Asociației de Dezvoltare Intercomunitară „ECOPROCES” Botoșani**

**Art. I. - Asociații :**

1. **Județul Botoșani**, prin Consiliul Județean Botoșani cu sediul în municipiul Botoșani, strada Piața Revoluției numerele 1-3, județul Botoșani, cod 710236, reprezentat de **SORESCU GHEORGHE**, cetățean român, născut la data de 16.10.1962, în com Tibana, județul Iasi, domiciliat Botoșani, str. Marchian. Nr.3, sc. B, et. 4, ap.16, identificat cu CI seria XT nr. 476641/la data de 11.10.2010 eliberat de SPCLEP Botoșani, CNP 1621016070051, în calitate de Vicepreședinte al Consiliului Județean, legal împuternicit în acest scop prin Hotărârea Consiliului Județean Botoșani nr. 139/30.10.2012;
2. **Municipiul Botoșani**, prin Consiliul Local al Municipiului Botoșani, cu sediul în municipiul Botoșani, Piața Revoluției numărul 1, județul Botoșani, cod 710236, reprezentat de **PORTARIUC OVIDIU IULIAN**, cetățean român, născut la data de 11.07.1977 în Botoșani, domiciliat în municipiul Botoșani, strada Cuza Voda, numărul 2, etaj 3, apartament 7, județul Botoșani, identificat cu CI seria XT nr. 350247, eliberat de SPCLEP Botoșani la data de 21.12.2007, CNP 1770711070033, în calitate de Primar, legal împuternicit în acest scop prin Hotărârea Consiliului Local Botoșani nr. 273/31.2012;
3. **Municipiul Dorohoi**, prin Consiliul Local al Municipiului Dorohoi, cu sediul în municipiul Dorohoi, strada Grigore Ghica numărul 34, județul Botoșani, cod 715200, reprezentat de **ALEXANDRESCU DORIN**, cetățean român, născut la data de 11.06.1956 în municipiul Dorohoi, județul Botoșani, fiul lui Gheorghe și Paraschiva, domiciliat în municipiul Dorohoi, Bulevardul Victoriei numărul 11, bloc FI, etaj I, apartament 4, județul Botoșani, identificat cu CI seria XT nr. 506015, eliberat de SPCLEP Dorohoi la data de 23.06.2011, CNP 1560611073528, în calitate de Primar, legal împuternicit în acest scop prin Hotărârea Consiliului Local Dorohoi nr. 113/09.11.2012;
4. **Orașul Darabani**, prin Consiliul Local al orașului Darabani, cu sediul în orașul Darabani, strada 1 Decembrie numărul 100, județul Botoșani, cod 715100, reprezentat de **AROȘOAI CORNELIU**, cetățean român, născut la data de 28.09.1954, în municipiul Darabani, județul Botoșani, fiul lui Costache și Ana, domiciliat în municipiul Darabani, strada 1 Decembrie, numărul 311, județul Botoșani, identificat cu CI seria XT nr. 295980 eliberat de SPCLEP Darabani la data de 15.06.2006, CNP 1540928072621, în calitate de Primar, legal împuternicit în acest scop prin Hotărârea Consiliului Local Darabani nr. 44/25.10.2012;
5. **Orașul Bucecea**, prin Consiliul Local Bucecea, cu sediul în orașul Bucecea, județul Botoșani, cod 717045, reprezentat de **ȚIMPĂU ANDRĂN**, cetățean român, născut la data de 28.02.1957 în comuna Fundu Moldovei, județul Suceava, fiul lui Leonard și Rodica, domiciliat în satul Bucecea, comuna Bucecea, județul Botoșani, identificat cu CI seria XT nr. 491839 eliberat de Poliția Bucecea la data de 22.02.2011, CNP 1570228078306, în calitate de Primar, legal împuternicit în acest scop prin Hotărârea Consiliului Local Bucecea nr. 35/23.10.2012;
6. **Orașul Flămânzi**, prin Consiliul Local Flămânzi, cu sediul în orașul Flămânzi, județul Botoșani, cod 717155, reprezentat de **OLOERIU DAN**, cetățean român, născut la data de 19.09.1972, în sat. N.Balcescu, orașul Flămânzi, județul Botoșani, domiciliat în satul Flămânzi, str. Tamba, nr.51, orașul Flămânzi, județul Botoșani, identificat cu CI seria XT nr. 566888, eliberat de SPCLEP Flămânzi la data de 07.09.2012, CNP 1720919077317, în calitate de Primar, legal împuternicit în acest scop prin Hotărârea Consiliului Local Flămânzi nr. 56/22.11.2012;
7. **Orașul Săveni**, prin Consiliul Local Săveni, cu sediul în orașul Săveni, județul Botoșani, cod 715300, reprezentat de **TÎRZIORU PETRU RELU**, cetățean român, născut la data de 02.11.1968 în orașul Săveni, județul Botoșani, fiul lui Petru și Iulia, domiciliat în orașul Săveni, strada Avram Iancu numărul 21, județul Botoșani, identificat cu CI seria XT nr. 526000, eliberat de Poliția Săveni la data de 15.11.2011, CNP 1681102075091, în calitate de Primar, legal împuternicit în acest scop prin Hotărârea Consiliului Local Săveni nr. 52/19.11.2012;
8. **Orașul Ștefănești**, prin Consiliul Local Ștefănești, cu sediul în orașul Ștefănești, județul Botoșani, cod 717385, reprezentat de **RUSU ȘTEFANEL**, cetățean român, născut la data de 04.07.1968 în orașul Ștefănești, județul Botoșani, identificat cu CI seria XT nr. 566888, eliberat de SPCLEP Ștefănești la data de 07.09.2012, CNP 1720919077317, în calitate de Primar, legal împuternicit în acest scop prin Hotărârea Consiliului Local Ștefănești nr. 56/22.11.2012;



- H.F.
- comuna Suharău, județul Botoșani, domiciliat în orașul Ștefanesti, județul Botoșani, identificat cu CI seria XT nr. 421288 eliberat de SPCLEP Trușești la data de 25.06.2009, CNP 1600704076527, în calitate de Primar, legal împuternicit în acest scop prin Hotărârea Consiliului Local Ștefanesti nr. 27/19.11.2012;
9. **Comuna Adășeni**, prin Consiliul Local Adășeni, cu sediul în comuna Adășeni, județul Botoșani, cod 717016, reprezentat de **DRESLEUCĂ CONSTANTIN**, cetățean român, născut la data de 14.09.1957, în satul Adășeni, comuna Avrămeni, județul Botoșani, domiciliat în satul Adășeni, comuna Avrămeni, județul Botoșani, identificat cu CI seria XT nr. 423321, eliberat de SPCLEP Săveni la data de 16.07.2009, CNP 1570914075086, în calitate de Primar, legal împuternicit în acest scop prin Hotărârea Consiliului Local Adășeni nr. 13/24.10.2012;
  10. **Comuna Albești**, prin Consiliul Local Albești, cu sediul în comuna Albești, județul Botoșani, cod 717005, reprezentat de **AMARANDEI MIHAI**, cetățean român, născut la data de 20.07.1951 în comuna Rînghilești, județul Botoșani, fiul lui Vasile și Măria, domiciliat în satul Albești, comuna Albești, județul Botoșani, identificat cu CI seria XT nr. 558380, eliberat de SPCLEP Trușești la data de 24.07.2012, CNP 1510720076529, în calitate de Primar, legal împuternicit în acest scop prin Hotărârea Consiliului Local Albești nr. 25/30.10.2012;
  11. **Comuna Avrămeni**, prin Consiliul Local Avrămeni, cu sediul în comuna Avrămeni, județul Botoșani, cod 717015, reprezentat de **BUCATARIU IOAN**, cetățean român, născut la data de 31.01.1973 în comuna Avrămeni, județul Botoșani, fiul lui Dumitru și Maria, domiciliat în satul Avrămeni, comuna Avrămeni, județul Botoșani, identificat cu CI seria XT nr. 342889, eliberat de SPCLEP Săveni la data de 26.09.2007, CNP 1730131075081, în calitate de Primar, legal împuternicit în acest scop prin Hotărârea Consiliului Local Avrămeni nr. 30/25.10.2012;
  12. **Comuna Bălușeni**, prin Consiliul Local Bălușeni, cu sediul în comuna Bălușeni, județul Botoșani, cod 717025, reprezentat de **STRATULAT NECULAI**, cetățean român, născut la data de 07.11.1949 în comuna Bălușeni, județul Botoșani, fiul lui Petru și Elena, domiciliat în satul Draxini, comuna Bălușeni, județul Botoșani, identificat cu CI seria XT nr. 160578, eliberat de Poliția Botoșani la data de 17.06.2003, CNP 1491107070049, în calitate de Primar, legal împuternicit în acest scop prin Hotărârea Consiliului Local Bălușeni nr. 993/28.11.2012;
  13. **Comuna Blândești**, prin Consiliul Local Blândești, cu sediul în comuna Blândești, județul Botoșani, cod 717371, reprezentat de **CIOBANU EUGEN**, cetățean român, născut la data de 06.05.1967 în comuna Sulița, județul Botoșani, fiul lui Lazăr și Elena, domiciliat în satul Cerchejeni, comuna Blândești, județul Botoșani, identificat cu CI seria XT nr. 272973, eliberat de SPCLEP Botoșani la data de 14.10.2006, CNP 1670506070089, în calitate de Primar, legal împuternicit în acest scop prin Hotărârea Consiliului Local Blândești nr. 32/06.11.2012;
  14. **Comuna Brăești**, prin Consiliul Local Brăești, cu sediul în comuna Brăești, județul Botoșani, cod 717035, reprezentat de **TOMA IOAN**, cetățean român, născut la data de 26.08.1956 în comuna Brăești, județul Botoșani, domiciliat în satul Brăești, comuna Brăești, județul Botoșani, identificat cu CI seria XT nr. 564705, eliberat de Poliția Dorohoi la data de 27.08.2012, CNP 1560826073540, în calitate de Primar, legal împuternicit în acest scop prin Hotărârea Consiliului Local Brăești nr. 27/31.10.2012;
  15. **Comuna Broscăuți**, prin Consiliul Local Broscăuți, cu sediul în comuna Broscăuți, județul Botoșani, cod 717040, reprezentat de **ROMANIUC IOAN**, cetățean român, născut la data de 23.09.1943 în comuna Broscăuți, județul Botoșani, fiul lui Vasile și Maria, domiciliat în satul Broscăuți, comuna Broscăuți, județul Botoșani, identificat cu CI seria XT nr. 259854, eliberat de Poliția Dorohoi la data de 10.06.2005, CNP 1430923073529, în calitate de Primar, legal împuternicit în acest scop prin Hotărârea Consiliului Local Broscăuți nr. 31/15.11.2012;
  16. **Comuna Călărași**, prin Consiliul Local Călărași, cu sediul în comuna Călărași, județul Botoșani, cod 717050, reprezentat de **VRAJOTIS ELENA**, cetățean român, născută la data de 28.03.1967 în comuna Călărași, județul Botoșani, fiica lui Ion și Victoria, domiciliată în satul Călărași, comuna Călărași, județul Botoșani, identificată cu CI seria XT nr. 140865, eliberat de Poliția Trușești la data de 29.01.2003, CNP 2670328076541, în calitate de Primar, legal împuternicit în acest scop prin Hotărârea Consiliului Local Călărași nr. 31/28.10.2012;
  17. **Comuna Căndești**, prin Consiliul Local Căndești, cu sediul în comuna Căndești, județul Botoșani, cod 717262, reprezentat de **CIORNODOLEA CONSTANTIN**, cetățean român, născut la data de 28.07.1946 în comuna Mihăileni, județul Botoșani, fiul lui Vasile și Elena, domiciliat în satul Căndești, comuna Căndești, județul Botoșani, identificat cu CI seria XT nr. 295375, eliberat de SPCLEP Bucecea la data de 07.06.2006, CNP 1460728078301, în calitate de Primar, legal împuternicit în acest scop prin Hotărârea Consiliului Local Căndești nr. 19/29.10.2012;
  18. **Comuna Concești**, prin Consiliul Local Concești, cu sediul în comuna Concești, județul Botoșani, cod 717060, reprezentat de **PAUN LUCIAN**, cetățean român, născut la data de 15.03.1958 în comuna Concești, județul Botoșani, identificat cu CI seria XT nr. 564705, eliberat de Poliția Dorohoi la data de 27.08.2012, CNP 1560826073540, în calitate de Primar, legal împuternicit în acest scop prin Hotărârea Consiliului Local Concești nr. 27/31.10.2012;



- F#01
- cod 717055, reprezentat de **NAZARE COSTEL**, cetățean român, născut la data de 19.10.1969 în Darabani, județul Botoșani, fiul lui Constantin și Floarea, domiciliat în satul Concești, comuna Concești, județul Botoșani, identificat cu CI seria XT nr. 201651, eliberat de Poliția Darabani la data de 04.03.2004, CNP 1691019072632, în calitate de Primar, legal împuternicit în acest scop prin Hotărârea Consiliului Local Concești nr. 43/22.10.2012;
19. **Comuna Copălău**, prin Consiliul Local Copălău, cu sediul în comuna Copălău, județul Botoșani, cod 717060, reprezentat de **IVANOV CIPRIAN**, cetățean român, născut la data de 24.09.1974, în com. Rachitoasa, județul Bacău, fiul lui Savel și Viorica, domiciliat în sat Copalau, comuna Copălău, județul Botoșani, identificat cu CI seria XT nr. 210654, eliberat de SPCLEP Flămânzi la data de 01.10.2008, CNP 1740924070056, în calitate de Primar, legal împuternicit în acest scop prin Hotărârea Consiliului Local Copălău nr. 31/26.10.2012;
20. **Comuna Cordăreni**, prin Consiliul Local Cordăreni, cu sediul în comuna Cordăreni, județul Botoșani, cod 717070, reprezentat de **DUMITRAȘ CONSTANTIN**, cetățean român, născut la data de 10.05.1948 în comuna Cordăreni, județul Botoșani, fiul lui Vasile și Stratica, domiciliat în satul Cordăreni, comuna Cordăreni, județul Botoșani, identificat cu CI seria XT nr. 367029, eliberat de SPCLEP Dorohoi la data de 20.03.2008, CNP 1480510073521, în calitate de Primar, legal împuternicit în acest scop prin Hotărârea Consiliului Local Cordăreni nr.15/31.10.2012;
21. **Comuna Corlăteni**, prin Consiliul Local Corlăteni, cu sediul în comuna Corlăteni, județul Botoșani, cod 717075, reprezentat de **BUȚINCU VALENTIN-CORNELIU**, cetățean român, născut la data de 01.02.1975 în municipiul Dorohoi, județul Botoșani, domiciliat în satul Carasa, comuna Corlăteni, județul Botoșani, identificat cu CI seria XT nr. 365515, eliberat de SPCLEP Dorohoi la data de 14.03.2008, CNP 1750201073549, în calitate de Primar, legal împuternicit în acest scop prin Hotărârea Consiliului Local Corlăteni nr. 18/31.10.2012;
22. **Comuna Corni**, prin Consiliul Local Corni, cu sediul în comuna Comi, județul Botoșani, cod 717085, reprezentat de **DORNEANU DOREL**, cetățean român, născut la data de 18.02.1954 în comuna Comi, județul Botoșani, fiul lui Dumitru și Elena, domiciliat în satul Comi, comuna Comi, județul Botoșani, identificat cu CI seria XT nr. 168659, eliberat de Poliția Botoșani la data de 05.08.2003, CNP 1540218221146, în calitate de Primar, legal împuternicit în acest scop prin Hotărârea Consiliului Local Comi nr. 16/31.10.2012;
23. **Comuna Coșula**, prin Consiliul Local Coșula, cu sediul în comuna Coșula, județul Botoșani, cod 717063, reprezentat de **ACATRINEI MIRCIA**, cetățean român, născut la data de 22.06.1957 în satul Coșula, comuna Coșula, județul Botoșani, fiul lui Dumitru și Anica, domiciliat în satul Coșula, comuna Coșula, județul Botoșani, identificat cu CI seria XT nr. 204573, eliberat de Poliția Flămânzi la data de 23.03.2004, CNP 1570622070019, în calitate de Primar, legal împuternicit în acest scop prin Hotărârea Consiliului Local Coșula nr. 26/16.11.2012
24. **Comuna Coțușca**, prin Consiliul Local Coțușca, cu sediul în comuna Coțușca, județul Botoșani, cod 717090, reprezentat de **VEZETEU DAN**, cetățean român, născut la data de 20.12.1961 în comuna Coțușca, județul Botoșani, fiul lui Dumitru și Eugenia, domiciliat în satul Nichiteni, comuna Coțușca, județul Botoșani, identificat cu CI seria XT nr.269269, eliberat de SPCLEP Săveni la data de 06.09.2005, CNP 1611220075083, în calitate de Primar, legal împuternicit în acest scop prin Hotărârea Consiliului Local Coțușca nr. 27/30.10.2012;
25. **Comuna Cristești**, prin Consiliul Local Cristești, cu sediul în comuna Cristești, județul Botoșani, cod 717100, reprezentat de **ACIOBĂNITEI IOAN**, cetățean român, născut la data de 18.07.1953 în comuna Cristești, județul Botoșani, fiul lui Neculai și Florea, domiciliat în satul Schit - Orășeni, comuna Cristești, județul Botoșani, identificat cu CI seria XT nr. 194632, eliberat de Poliția Botoșani la data de 29.01.2004, CNP 1530718070010, în calitate de Primar, legal împuternicit în acest scop prin Hotărârea Consiliului Local Cristești nr. 25/21.11.2012;
26. **Comuna Cristinești**, prin Consiliul Local Cristinești, cu sediul în comuna Cristinești, județul Botoșani, cod 717105, reprezentat de **STREDIE MARINEL**, cetățean român, născut la data de 11.08.1968 în municipiul Dorohoi, județul Botoșani, fiul lui Mihai și Valeria, domiciliat în satul Dragalina, comuna Cristinești, județul Botoșani, identificat cu CI seria XT nr. 562152, eliberat de Poliția Dorohoi la data de 14.08.2012, CNP 1680811073552, în calitate de Primar, legal împuternicit în acest scop prin Hotărârea Consiliului Local Cristinești nr. 17/26.10.2012;
27. **Comuna Curtești**, prin Consiliul Local Curtești, cu sediul în comuna Curtești, județul Botoșani, cod 717110, reprezentat de **VITEL DUMITRU**, cetățean român, născut la data de 24.10.1956 în satul Cristești, județul Botoșani, fiul lui Ilie și Măria, domiciliat în satul Orășeni - Deal, comuna Curtești, județul Botoșani, identificat cu CI seria XT nr.523567, eliberat de SPCLEP Botoșani la data de 24.10.2011, CNP 1561024070066, în calitate de Primar, legal împuternicit în acest scop prin Hotărârea Consiliului Local Curtești nr. 14/31.10.2012;





- Handwritten signature*
28. **Comuna Dîngeni**, prin Consiliul Local Dîngeni, cu sediul în comuna Dîngeni, județul Botoșani, cod 717120, reprezentat de **ROTUNDU CĂTĂLIN GHEORGHE**, cetățean român, născut la data de 06.08.1977 în Botoșani, domiciliat în satul Iacobeni, comuna Dîngeni, județul Botoșani, identificat cu CI seria XT nr. 364377, eliberat de SPCLEP Trușești la data de 11.03.2008, CNP 1770806070035, în calitate de Primar, legal împuternicit în acest scop prin Hotărârea Consiliului Local Dîngeni nr. 36/30.10.2012;
  29. **Comuna Dersca**, prin Consiliul Local Dersca, cu sediul în comuna Dersca, județul Botoșani, cod 717125, reprezentat de **ROMĂNESCU FĂNICĂ**, cetățean român, născut la data de 10.11.1965 în comuna Dersca, județul Botoșani, fiul lui Ștefan și Măria, domiciliat în satul Dersca, comuna Dersca, județul Botoșani, identificat cu CI seria XT nr. 439454, eliberat de Poliția Dorohoi la data de 26.11.2009, CNP 1651110073550, în calitate de Primar, legal împuternicit în acest scop prin Hotărârea Consiliului Local Dersca nr. 25/30.10.2012;
  30. **Comuna Dimăcheni**, prin Consiliul Local Dimăcheni, cu sediul în comuna Dimăcheni, județul Botoșani, cod 717077, reprezentat de **COJOCARIU ȘTEFAN**, cetățean român, născut la data de 17.12.1964 în comuna Corlăteni, județul Botoșani, fiul lui Mihai și Teodora, domiciliat în satul Dimăcheni, comuna Dimăcheni, județul Botoșani, identificat cu CI seria XT nr. 372592, eliberat de SPCLEP Dorohoi la data de 07.04.2008, CNP 1641217073539, în calitate de Primar, legal împuternicit în acest scop prin Hotărârea Consiliului Local Dimăcheni nr. 17/30.10.2012;
  31. **Comuna Dobîrceni**, prin Consiliul Local Dobîrceni, cu sediul în comuna Dobîrceni, județul Botoșani, cod 717130, reprezentat de **LIVINSCHI RADU**, cetățean român, născut la data de 12.03.1970 în Botoșani, fiul lui Constantin și Elena, domiciliat în comuna Dobîrceni, județul Botoșani, identificat cu CI seria XT nr. 370839, eliberat de SPCLEP Trușești la data de 31.03.2008, CNP 1700312076537, în calitate de Primar, legal împuternicit în acest scop prin Hotărârea Consiliului Local Dobîrceni nr. 17/16.11.2012;
  32. **Comuna Drăgușeni**, prin Consiliul Local Drăgușeni, cu sediul în comuna Drăgușeni, județul Botoșani, cod 717140, reprezentat de **NECHITA EUGEN**, cetățean român, născut la data de 27.08.1968 în comuna Drăgușeni, județul Botoșani, fiul lui Constantin și Violeta, domiciliat în satul Podriga, comuna Drăgușeni, județul Botoșani, identificat cu CI seria XT nr. 143349, eliberat de Poliția Săveni la data de 11.02.2011, CNP 1680827075099, în calitate de Viceprimar, legal împuternicit în acest scop prin Hotărârea Consiliului Local Drăgușeni nr. 37/23.11.2012;
  33. **Comuna Durnești**, prin Consiliul Local Durnești, cu sediul în comuna Durnești, județul Botoșani, cod 717349, reprezentat de **SASU VASILE**, cetățean român, născut la data de 22.07.1960 în comuna Durnești, județul Botoșani, fiul lui Gheorghe și Măria, domiciliat în satul Durnești, comuna Durnești, județul Botoșani, identificat cu CI seria XT nr. 202200, eliberat de Poliția Trușești la data de 09.03.2004, CNP 1600722076522, în calitate de Primar, legal împuternicit în acest scop prin Hotărârea Consiliului Local Durnești nr. 17/26.10.2012;
  34. **Comuna Frumușica**, prin Consiliul Local Frumușica, cu sediul în comuna Frumușica, județul Botoșani, cod 717160, reprezentat de **RĂDEANU CONSTANTIN**, cetățean român, născut la data de 17.02.1958 în orașul Flămânzi, județul Botoșani, fiul lui Ioan și Măria, domiciliat în satul Storești, comuna Frumușica, județul Botoșani, identificat cu CI seria XT nr. 240053, eliberat de Poliția Flămânzi la data de 08.12.2004, CNP 1580217077304, în calitate de Primar, legal împuternicit în acest scop prin Hotărârea Consiliului Local Frumușica nr. 33/31.10.2012;
  35. **Comuna George Enescu**, prin Consiliul Local George Enescu, cu sediul în comuna George Enescu, județul Botoșani, cod 717170, reprezentat de **TOMA-GRĂDINARU ANGELA**, cetățean român, născută la data de 18.11.1950 în comuna Corlăteni, județul Botoșani, fiica lui Dumitru și Veronica, domiciliată în satul Dumeni, comuna George Enescu, județul Botoșani, identificată cu CI seria XT nr. 136812, eliberat de Poliția Dorohoi la data de 19.12.2002, CNP 2501118073530, în calitate de Primar, legal împuternicit în acest scop prin Hotărârea Consiliului Local George Enescu nr. 21/31.10.2012;
  36. **Comuna Gorbănești**, prin Consiliul Local Gorbănești, cu sediul în comuna Gorbănești, județul Botoșani, cod 717175, reprezentat de **ILIESCU GICĂ**, cetățean român, născut la data de 20.01.1953 în comuna Gorbănești, județul Botoșani, fiul lui Ghiorghe și Elena, domiciliat în satul Gorbănești, comuna Gorbănești, județul Botoșani, identificat cu BI seria XT nr.408128, eliberat de Poliția Botoșani la data de 04.02.2009, CNP 1530120070100, în calitate de Primar, legal împuternicit în acest scop prin Hotărârea Consiliului Local Gorbănești nr. 21/26.10.2012;
  37. **Comuna Havîrna**, prin Consiliul Local Havîrna, cu sediul în comuna Havîrna, județul Botoșani, reprezentat de **JITAREANU GHEORGHE**, cetățean român, născut la data de 05.04.1949 în comuna Havîrna, județul Botoșani, fiul lui Dumitru și Măria, domiciliat în satul Havîrna, comuna Havîrna, județul Botoșani, identificat cu CI seria XT nr. 388975, eliberat de SPCLEP Darabani



*Li Colu*

- data de 30.07.2008, CNP 1490405072629, în calitate de Primar, legal împuternicit în acest scop prin Hotărârea Consiliului Local Havîma nr. 28/25.10.2012;
38. **Comuna Hănești**, prin Consiliul Local Hănești, cu sediul în comuna Hănești, județul Botoșani, cod 717195, reprezentat de **MATEI COSTEL**, cetățean român, născut la data de 03.06.1971 în comuna Hănești, județul Botoșani, fiul lui Constantin și Măria, domiciliat în satul Hănești, comuna Hănești, județul Botoșani, identificat cu CI seria XT nr. 504312, eliberat de SPCLEP Săveni la data de 09.06.2011, CNP 1710603075128, în calitate de Primar, legal împuternicit în acest scop prin Hotărârea Consiliului Local Hănești nr. 22/31.10.2012;
39. **Comuna Hilișeu Horia**, prin Consiliul Local Hilișeu Horia, cu sediul în comuna Hilișeu Horia, județul Botoșani, cod 717200, reprezentat de **BUTNARU IOAN**, cetățean român, născut la data de 12.10.1971, în Dorohoi, județul Botoșani, fiul lui Ioan și Elena, domiciliat în comuna Hilișeu - Horia, județul Botoșani, identificat cu CI seria XT nr. 273416, eliberat de Poliția Dorohoi la data de 20.10.2005, CNP 1711012073521, în calitate de Primar, legal împuternicit în acest scop prin Hotărârea Consiliului Local Hilișeu Horia nr. 20/26.10.2012;
40. **Comuna Hlipiceni**, prin Consiliul Local Hlipiceni, cu sediul în comuna Hlipiceni, județul Botoșani, cod 717205, reprezentat de **LUCHIAN GHEORGHE-MARIAN**, cetățean român, născut la data de 08.09.1974 în comuna Hlipiceni, județul Botoșani, fiul lui Gheorghe și Elena, domiciliat în satul Victoria, comuna Hlipiceni, județul Botoșani, identificat cu CI seria XT nr. 472397, eliberat de Poliția Trușești la data de 07.09.2010, CNP 1740908076559, în calitate de Primar, legal împuternicit în acest scop prin Hotărârea Consiliului Local Hlipiceni nr. 23/29.10.2012;
41. **Comuna Hudești**, prin Consiliul Local Hudești, cu sediul în comuna Hudești, județul Botoșani, cod 717210, reprezentat de **ATOMEI VIOREL**, cetățean român, născut la data de 09.01.1961 în comuna Hudești, județul Botoșani, domiciliat în satul Baranca, comuna Hudești, județul Botoșani, identificat cu CI seria XT nr. 445411, eliberat de SPCLEP Darabani la data de 03.02.2010, CNP 1610109072626, în calitate de Primar, legal împuternicit în acest scop prin Hotărârea Consiliului Local Hudești nr. 21/31.10.2012;
42. **Comuna Ibănești**, prin Consiliul Local Ibănești, cu sediul în comuna Ibănești, județul Botoșani, cod 717215, reprezentat de **MAGOPEȘ ROMICĂ**, cetățean român, născut la data de 23.02.1969 în municipiul Dorohoi, județul Botoșani, fiul lui Gheorghe și Olga, domiciliat în satul Dumbrăvița, comuna Ibănești, județul Botoșani, identificat cu CI seria XT nr. 536873, eliberat de Poliția Dorohoi la data de 21.02.2012, CNP 1690223073525, în calitate de Primar, legal împuternicit în acest scop prin Hotărârea Consiliului Local Ibănești nr. 21/29.10.2012;
43. **Comuna Leorda**, prin Consiliul Local Leorda, cu sediul în comuna Leorda, județul Botoșani, cod 717220, reprezentat de **DULGHERU ȘTEFAN**, cetățean român, născut la data de 22.12.1961 în comuna Leorda, județul Botoșani, domiciliat în satul Leorda, comuna Leorda, județul Botoșani, identificat cu CI seria XT nr. 201423, eliberat de Poliția Bucecea la data de 03.03.2004, CNP 1611222070012, în calitate de Primar, legal împuternicit în acest scop prin Hotărârea Consiliului Local Leorda nr. 43/22.10.2012;
44. **Comuna Lozna**, prin Consiliul Local Lozna, cu sediul în comuna Lozna, județul Botoșani, cod 717126, reprezentat de **LOZNEANU VIOREL**, cetățean român, născut la data de 28.07.1954 în comuna Dersca, județul Botoșani, fiul lui Ilie și Eugenia, domiciliat în satul Lozna, comuna Lozna, județul Botoșani, identificat cu CI seria XT nr. 315337, eliberat de SPCLEP Dorohoi la data de 16.01.2007, CNP 1540728073521, în calitate de Primar, legal împuternicit în acest scop prin Hotărârea Consiliului Local Lozna nr. 28/29.11.2012;
45. **Comuna Lunca**, prin Consiliul Local Lunca, cu sediul în comuna Lunca, județul Botoșani, cod 717225, reprezentat de **MARCU MARCEL**, cetățean român, născut la data de 21.11.1961 în comuna Lunca, județul Botoșani, fiul lui Dionisie și Elena, domiciliat în satul Lunca, comuna Lunca, județul Botoșani, identificat cu CI seria XT nr. 263092, eliberat de SPCLEP Botoșani la data de 15.07.2005, CNP 1611121070040, în calitate de Primar, legal împuternicit în acest scop prin Hotărârea Consiliului Local Lunca nr. 26/31.10.2012;
46. **Comuna Manoleasa**, prin Consiliul Local Manoleasa, cu sediul în comuna Manoleasa, județul Botoșani, cod 717230, reprezentat de **MIRCEA MIHAI**, cetățean român, născut la data de 12.03.1963 în comuna Manoleasa, județul Botoșani, fiul lui Mihai și Ana, domiciliat în satul Manoleasa, comuna Manoleasa, județul Botoșani, identificat cu CI seria XT nr. 382438, eliberat de SPCLEP Săveni la data de 27.05.2008, CNP 1630312075082, în calitate de Primar, legal împuternicit în acest scop prin Hotărârea Consiliului Local Manoleasa nr. 27/20.11.2012;
47. **Comuna Mihai Eminescu**, prin Consiliul Local Mihai Eminescu, cu sediul în comuna Mihai Eminescu, județul Botoșani, cod 717245, reprezentat de **GIREADĂ ANETA**, cetățean român

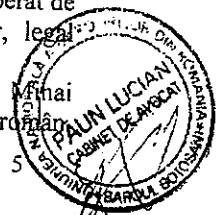

- născut la data de 21.07.1966 în Fălticeni, județul Suceava, domiciliată în satul Ipotești, comuna Mihai Eminescu, județul Botoșani, identificat cu CI seria XT nr. 528274, eliberat de SPCLEP Botoșani la data de 06.12.2011, CNP 2660721070011, în calitate de Primar, legal împuternicit în acest scop prin Hotărârea Consiliului Local Mihai Eminescu nr. 63/20.11.2012;
48. **Comuna Mihăileni**, prin Consiliul Local Mihăileni, cu sediul în comuna Mihăileni, județul Botoșani, cod 717260, reprezentat de **BARBACARIU IOAN-LAURENȚIU**, cetățean român, născut la data de 18.01.1968 în municipiul Dorohoi, județul Botoșani, domiciliat în satul Mihăileni, comuna Mihăileni, județul Botoșani, identificat cu CI seria XT nr. 368224, eliberat de SPCLEP Bucecea la data de 24.08.2008, CNP 1680118073521, în calitate de Primar, legal împuternicit în acest scop prin Hotărârea Consiliului Local Mihăileni nr. 22/27.11.2012;
49. **Comuna Mihălășeni**, prin Consiliul Local Mihălășeni, cu sediul în comuna Mihălășeni, județul Botoșani, cod 717270, reprezentat de **BURAGA GIANIN-LOREDAN**, cetățean român, născut la data de 02.02.1975 în comuna Mihălășeni, județul Botoșani, fiul lui Nicolaie și Viorica, domiciliat în satul Mihălășeni, comuna Mihălășeni, județul Botoșani, identificat cu CI seria XT nr. 445830 eliberat de Poliția Săveni, la data de 05.02.2010, CNP 1750202076520, în calitate de Primar, legal împuternicit în acest scop prin Hotărârea Consiliului Local Mihălășeni nr. 36/06.11.2012;
50. **Comuna Mileanca**, prin Consiliul Local Mileanca, cu sediul în comuna Mileanca, județul Botoșani, cod 717280, reprezentat de **URSACHI IOAN**, cetățean român, născut la data de 27.01.1961 în comuna Mileanca, județul Botoșani, fiul lui Dumitra și Măria, domiciliat în satul Mileanca, comuna Mileanca, județul Botoșani, identificat cu CI seria XT nr. 388991, eliberat de SPCLEP Darabani la data de 30.07.2008, CNP 1610127072621, în calitate de Primar, legal împuternicit în acest scop prin Hotărârea Consiliului Local Mileanca nr. 16/23.10.2012;
51. **Comuna Mitoc**, prin Consiliul Local Mitoc, cu sediul în comuna Mitoc, județul Botoșani, cod 717285, reprezentat de **SCUTARIU SORIN**, cetățean român, născut la data de 03.05.1968 în comuna Mitoc, județul Botoșani, domiciliat în satul Horia, Str. Independentei, nr. 64, comuna Mitoc, județul Botoșani, identificat cu CI seria XT nr. 520022, eliberat de SPCLEP Săveni la data de 22.09.2011, CNP 1680503075109, în calitate de Primar, legal împuternicit în acest scop prin Hotărârea Consiliului Local Mitoc nr. 28/31.10.2012;
52. **Comuna Nicșeni**, prin Consiliul Local Nicșeni, cu sediul în comuna Nicșeni, județul Botoșani, cod 717290, reprezentat de **GADUR IOAN**, cetățean român, născut la data de 31.12.1950 în comuna Nicșeni, județul Botoșani, fiul lui Gheorghe și Hareta, domiciliat în satul Dorobanți, comuna Nicșeni, județul Botoșani, identificat cu BI seria GR nr.399170, eliberat de Poliția Botoșani la data de 15.02.2007, CNP 1501231070029, în calitate de Primar, legal împuternicit în acest scop prin Hotărârea Consiliului Local Nicșeni nr. 17/30.10.2012;
53. **Comuna Păltiniș**, prin Consiliul Local Păltiniș, cu sediul în comuna Păltiniș, județul Botoșani, cod 717295, reprezentat de **ROMANESCU COSTEL**, cetățean român, născut la data de 14.09.1970 în orașul Darabani, județul Botoșani, fiul lui Mihail și Măria, domiciliat în satul Păltiniș, comuna Păltiniș, județul Botoșani, identificat cu CI seria XT nr. 220246, eliberat de Poliția Darabani la data de 14.07.2004, CNP 1700914072633, în calitate de Primar, legal împuternicit în acest scop prin Hotărârea Consiliului Local Păltiniș nr. 23/24.10.2012;
54. **Comuna Pomîrla**, prin Consiliul Local Pomîrla, cu sediul în comuna Pomîrla, județul Botoșani, cod 717300, reprezentat de **CHELARIU DUMITRU**, cetățean român, născut la data de 08.10.1968 în comuna Pomîrla, județul Botoșani, fiul lui Vasile și Măria, domiciliat în satul Pomîrla, comuna Pomîrla, județul Botoșani, identificat cu CI seria XT nr. 517479, eliberat de SPCLEP Dorohoi la data de 05.09.2011, CNP 1681008073523, în calitate de Primar, legal împuternicit în acest scop prin Hotărârea Consiliului Local Pomîrla nr. 19/07.11.2012;
55. **Comuna Prăjeni**, prin Consiliul Local Prăjeni, cu sediul în comuna Prăjeni, județul Botoșani, cod 717305, reprezentat de **RĂILEANU ALEXANDRU**, cetățean român, născut la data de 04.03.1972 în loc. N.Balcescu, or.Flamânzi, județul Botoșani, fiul lui Neculai și Eleonora, domiciliat în satul Cîmpeni, comuna Prăjeni, județul Botoșani, identificat cu CI seria XT nr. 291479, eliberat de SPCLEP Flămânzi la data de 21.04.2006, CNP 1720304077308, în calitate de Primar, legal împuternicit în acest scop prin Hotărârea Consiliului Local Prăjeni nr. 33/19.11.2012;
56. **Comuna Răchiți**, prin Consiliul Local Răchiți, cu sediul în comuna Răchiți, județul Botoșani, cod 717310, reprezentat de **IACOB GHEORGHE**, cetățean român, născut la data de 31.03.1961 în com. Nicșeni, județul Botoșani, domiciliat în sat Rachiti, comuna Răchiți, județul Botoșani, identificat cu CI seria XT nr. 283550, eliberat de SPCLEP Botoșani la data 07.02.2006, CNP 1610331070050, în calitate de Primar, legal împuternicit în acest scop prin Hotărârea Consiliului Local Răchiți nr. 42/24.10.2012;
57. **Comuna Rădăuți Prut**, prin Consiliul Local Rădăuți Prut, cu sediul în comuna Rădăuți Prut, cu sediul în comuna Rădăuți Prut, județul Botoșani, identificat cu CI seria XT nr. 528274, eliberat de SPCLEP Botoșani la data de 06.12.2011, CNP 2660721070011, în calitate de Primar, legal împuternicit în acest scop prin Hotărârea Consiliului Local Rădăuți Prut nr. 63/20.11.2012;



- Handwritten initials: *Y/21*
- județul Botoșani, cod 717315, reprezentat de **NICHITEANU VIOREL**, cetățean român, născut la data de 23.03.1955 în satul Miorcani, comuna Rădăuți - Prut, județul Botoșani, fiul lui Mihai și Mandița, domiciliat în satul Miorcani, comuna Rădăuți - Prut, județul Botoșani, identificat cu CI seria XT nr. 356570, eliberat de SPCLEP Darabani la data de 07.02.2008, CNP 1550323075080, în calitate de Primar, legal împuternicit în acest scop prin Hotărârea Consiliului Local Rădăuți Prut nr. 25/15.11.2012;
58. **Comuna Răuseni**, prin Consiliul Local Răuseni, cu sediul în comuna Răuseni, județul Botoșani, cod 717320, reprezentat de **OLARU FLORIN**, cetățean român, născut la data de 08.04.1966 în comuna Răuseni, județul Botoșani, fiul lui Florea și Verona, domiciliat în satul Răuseni, comuna Răuseni, județul Botoșani, identificat cu CI seria XT nr. 456214, eliberat de SPCLEP Trușești la data de 11.05.2010, CNP 1660408076526, în calitate de Primar, legal împuternicit în acest scop prin Hotărârea Consiliului Local Răuseni nr. 26/30.10.2012;
59. **Comuna Ripiceni**, prin Consiliul Local Ripiceni, cu sediul în comuna Ripiceni, județul Botoșani, cod 717325, reprezentat de **TALEF GABRIEL FLORIN**, cetățean român, născut la data de 14.04.1968 în Ripiceni, județul Botoșani, fiul lui Mihai și Elena, domiciliat în comuna Ripiceni, strada Blocului nr.1, bl.1, sc.A, ap.7, județul Botoșani, identificat cu BI/C.I. seria XT nr. 172560, eliberat de SPCLEP Săveni la data de 26.08.2003, CNP 1680414075090, în calitate de Primar, legal împuternicit în acest scop prin Hotărârea Consiliului Local Ripiceni nr. 24/25.10.2012;
60. **Comuna Roma**, prin Consiliul Local Roma, cu sediul în comuna Roma, județul Botoșani, cod 717335, reprezentat de **BĂRLIGA GHEORGHE**, cetățean român, născut la data de 13.04.1952 în comuna Roma, județul Botoșani, fiul lui Mihai și Adela, domiciliat în satul Roma, comuna Roma, județul Botoșani, identificat cu CI seria XT nr. 302939, eliberat de SPCLEP Botoșani la data de 25.08.2006, CNP 1520413070050, în calitate de Primar, legal împuternicit în acest scop prin Hotărârea Consiliului Local Roma nr. 26/31.10.2012;
61. **Comuna Românești**, prin Consiliul Local Românești, cu sediul în comuna Românești, județul Botoșani, cod 717340, reprezentat de **HUȚANU GHEORGHE**, cetățean român, născut la data de 14.03.1946 în comuna Românești, județul Botoșani, fiul lui Mihai și Natalia, domiciliat în satul Dămideni, comuna Românești, județul Botoșani, identificat cu CI seria XT nr. 416975, eliberat de SPCLEP Trușești la data de 12.05.2009, CNP 1460314076532, în calitate de Primar, legal împuternicit în acest scop prin Hotărârea Consiliului Local Românești nr. 25/24.10.2012;
62. **Comuna Santa Mare**, prin Consiliul Local Santa Mare, cu sediul în comuna Santa Mare, județul Botoșani, cod 717345, reprezentat de **RELINSCHI VIOREL**, cetățean român, născut la data de 01.03.1959 în comuna Bivolari, județul Iași, fiul lui Dumitru și Elena, domiciliat în satul Santa Mare, comuna Santa Mare, județul Botoșani, identificat cu CI seria XT nr. 496035, eliberat de Poliția Trușești 29.03.2011, CNP 1590301076531, în calitate de Primar, legal împuternicit în acest scop prin Hotărârea Consiliului Local Santa Mare nr. 14/31.10.2012;
63. **Comuna Stăuceni**, prin Consiliul Local Stăuceni, cu sediul în comuna Stăuceni, județul Botoșani, cod 717355, reprezentat de **EPURĂȘ COZMIN-IULIAN**, cetățean român, născut la data de 19.08.1970 în comuna Coșușca, județul Botoșani, fiul lui Constantin și Silvea, domiciliat în satul Victoria, comuna Stăuceni, județul Botoșani, identificat cu CI seria XT nr. 214105, eliberat de Poliția Botoșani la data de 31.05.2004, CNP 1700819072625, în calitate de Primar, legal împuternicit în acest scop prin Hotărârea Consiliului Local Stăuceni nr. 14/19.10.2012;
64. **Comuna Suharău**, prin Consiliul Local Suharău, cu sediul în comuna Suharău, județul Botoșani, cod 717360, reprezentat de **CHELARIU MARCEL**, cetățean român, născut la data de 23.03.1963 în comuna Suharău, județul Botoșani, fiul lui Mihai și Măria, domiciliat în satul Suharău, comuna Suharău, județul Botoșani, identificat cu CI seria XT nr.255365, eliberat de Poliția Darabani la data de 22.04.2005, CNP 1630323072624, în calitate de Primar, legal împuternicit în acest scop prin Hotărârea Consiliului Local Suharău nr. 17/31.10.2012;
65. **Comuna Sulița**, prin Consiliul Local Sulița, cu sediul în comuna Sulița, județul Botoșani, cod 717370, reprezentat de **CIUBOTARIU COSTINEL**, cetățean român, născut la data de 14.05.1955 în comuna Sulița, județul Botoșani, fiul lui Dumitru și Paraschiva, domiciliat în satul Sulița, comuna Sulița, județul Botoșani, identificat cu CI seria XT nr. 550879, eliberat de Poliția Botoșani la data de 01.06.2012, CNP 1550514070078, în calitate de Primar, legal împuternicit în acest scop prin Hotărârea Consiliului Local Sulița nr. 23/31.10.2012;
66. **Comuna Șendriceni**, prin Consiliul Local Șendriceni, cu sediul în comuna Șendriceni, județul Botoșani, cod 717380, reprezentat de **NISTOR PETRICĂ**, cetățean român, născut la data de 11.01.1960 în comuna Șendriceni, județul Botoșani, fiul lui Marin și Emilia, domiciliat în satul Șendriceni, comuna Șendriceni, județul Botoșani, identificat cu CI seria XT nr. 204072, eliberat de Poliția Dorohoi la data de 19.03.2004, CNP 1500111073535, în calitate de Primar



- împuternicit în acest scop prin Hotărârea Consiliului Local Șendriceni nr. 25/12.11.2012;
67. **Comuna Știubieni**, prin Consiliul Local Știubieni, cu sediul în comuna Știubieni, județul Botoșani, cod 717390, reprezentat de **MERTICARIU IONEL-SEBASTIAN**, cetățean român, născut la data de 28.08.1970 în comuna Știubieni, județul Botoșani, fiul lui Vasile și Adela, domiciliat în satul Știubieni, comuna Știubieni, județul Botoșani, identificat cu CI seria XT nr. 194542, eliberat de Poliția Săveni la data de 28.01.2004, CNP. 1700828075092, în calitate de Primar, legal împuternicit în acest scop prin Hotărârea Consiliului Local Știubieni nr. 31/29.10.2012;
68. **Comuna Todireni**, prin Consiliul Local Todireni, cu sediul în comuna Todireni, județul Botoșani, cod 717390, reprezentat de **TOMA PETRU**, cetățean român, născut la data de 18.06.1971 în comuna Todireni, județul Botoșani, domiciliat în satul Todireni, comuna Todireni, județul Botoșani, identificat cu CI seria XT nr. 429078 eliberat de Poliția Trușești la data de 31.08.2009, CNP 1710618076532, în calitate de Primar, legal împuternicit în acest scop prin Hotărârea Consiliului Local Todireni nr. 28/22.11.2012;
69. **Comuna Trușești**, prin Consiliul Local Trușești, cu sediul în comuna Trușești, județul Botoșani, cod 717400, reprezentat de **PURUHNIUC MIHAI**, cetățean român, născut la data de 27.09.1972 în comuna Trușești, județul Botoșani, fiul lui Ghiorghe și Nadiea, domiciliat în satul Trușești, comuna Trușești, județul Botoșani, identificat cu CI seria XT nr. 437255, eliberat de SPCLEP Trușești la data de 10.11.2009, CNP 1720927076526, în calitate de Primar, legal împuternicit în acest scop prin Hotărârea Consiliului Local Trușești nr. 27/19.11.2012;
70. **Comuna Tudora**, prin Consiliul Local Tudora, cu sediul în comuna Tudora, județul Botoșani, cod 717410, reprezentat de **PETRIA MIHAI**, cetățean român, născut la data de 26.11.1973 în Botoșani, județul Botoșani, domiciliat în satul Tudora, comuna Tudora, județul Botoșani, identificat cu CI seria XT nr.330887, eliberat de SPCLEP Botoșani la data de 06.06.2007, CNP 1731126070020, în calitate de Primar, legal împuternicit în acest scop prin Hotărârea Consiliului Local Tudora nr. 18/25.10.2012;
71. **Comuna Ungureni**, prin Consiliul Local Ungureni, cu sediul în comuna Ungureni, județul Botoșani, cod 717415, reprezentat de **IVANACHE ILIE**, cetățean român, născut la data de 15.07.1964 în comuna Ungureni, județul Botoșani, fiul lui Dumitru și Măria, domiciliat în satul Ungureni, comuna Ungureni, județul Botoșani, identificat cu CI seria XT nr. 351293, eliberat de SPCLEP Săveni la data de 12.02.2008, CNP 1640715075083, în calitate de Primar, legal împuternicit în acest scop prin Hotărârea Consiliului Local Ungureni nr. 28/31.10.2012;
72. **Comuna Unțeni**, prin Consiliul Local Unțeni, cu sediul în comuna Unțeni, județul Botoșani, cod 717435, reprezentat de **TIMIȘAG DUMITRU**, cetățean român, născut la data de 31.03.1968 în municipiul Botoșani, județul Botoșani, fiul lui Dumitru și Catinca, domiciliat în satul Burla, comuna Unțeni, județul Botoșani, identificat cu CI seria XT nr. 458266, eliberat de Poliția Botoșani la data de 28.05.2010, CNP 1680331070041, în calitate de Primar, legal împuternicit în acest scop prin Hotărârea Consiliului Local Unțeni nr. 33/29.10.2012;
73. **Comuna Văculești**, prin Consiliul Local Văculești, cu sediul în comuna Văculești, județul Botoșani, cod 717445, reprezentat de **GÎNGĂ SORIN MARIAN**, cetățean român, născut la data de 07.09.1973 în Dorohoi, județul Botoșani, fiul lui Ioan și Maria, domiciliat în satul Văculești, comuna Văculești, județul Botoșani, identificat cu CI seria XT nr. 321249, eliberat de SPCLEP Dorohoi la data de 27.02.2007, CNP 1730907073528, în calitate de Primar, legal împuternicit în acest scop prin Hotărârea Consiliului Local Văculești nr. 27/30.10.2012;
74. **Comuna Vîrfu Cîmpului**, prin Consiliul Local Vîrfu Cîmpului, cu sediul în comuna Vîrfu Cîmpului, județul Botoșani, cod 717450, reprezentat de **UNGUREANU AUREL**, cetățean român, născut la data de 16.02.1954 în comuna Vîrfu Cîmpului, județul Botoșani, fiul lui Vasile și Magdalena, domiciliat în satul Vîrfu Cîmpului, comuna Vîrfu Cîmpului, județul Botoșani, identificat cu CI seria XT nr. 235105, eliberat de Poliția Bucecea la data de 03.11.2004, CNP 1540216400671, în calitate de Primar, legal împuternicit în acest scop prin Hotărârea Consiliului Local Vîrfu Cîmpului nr. 24/31.10.2012;
75. **Comuna Viișoara**, prin Consiliul Local Viișoara, cu sediul în comuna Viișoara, județul Botoșani, cod 717455, reprezentat de **HURMUZ DANIEL-IONEL**, cetățean român, născut la data de 26.08.1970 în comuna Viișoara, județul Botoșani, fiul lui Emil și Elena, domiciliat în satul Viișoara, comuna Viișoara, județul Botoșani, identificat cu CI seria XT nr. 221441, eliberat de Poliția Darabani la data de 22.07.2004, CNP 1700826072657, în calitate de Primar, legal împuternicit în acest scop prin Hotărârea Consiliului Local Viișoara nr. 22/31.10.2012;
76. **Comuna Vlădeni**, prin Consiliul Local Vlădeni, cu sediul în comuna Vlădeni, județul Botoșani, cod 717460, reprezentat de **MURARIU VOICU**, cetățean român, născut la data de 25.09.

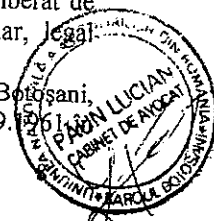

- Alid*
- comuna Viișoara, județul Botoșani, fiul lui Haralambie și Eleonora, domiciliat în satul Vlădeni, comuna Vlădeni, județul Botoșani, identificat cu CI seria XT nr.250760, eliberat de Poliția Bucecea la data de 07.03.2005, CNP 1610925072641, în calitate de Primar, legal împuternicit în acest scop prin Hotărârea Consiliului Local Vlădeni nr. 21/25.10.2012;
77. **Comuna Vlăsinești**, prin Consiliul Local Vlăsinești, cu sediul în comuna Vlăsinești, județul Botoșani, cod 717465, reprezentat de **TRUFIN LUCIAN**, cetățean român, născut la data de 01.06.1976 în municipiul Botoșani, județul Botoșani, fiul lui Petru și Elena, domiciliat în satul Vlăsinești, comuna Vlăsinești, județul Botoșani, identificat cu CI seria XT nr. 550721, eliberat de Poliția Săveni la data de 01.06.2012, CNP 1760601075094, în calitate de Primar, legal împuternicit în acest scop prin Hotărârea Consiliului Local Vlăsinești nr. 23/31.10.2012;
78. **Comuna Vorniceni**, prin Consiliul Local Vorniceni, cu sediul în comuna Vorniceni, județul Botoșani, cod 717470, reprezentat de **LEAMPĂR TOADER**, cetățean român, născut la data de 22.03.1962 în comuna Vorniceni, județul Botoșani, domiciliat în satul Vorniceni, comuna Vorniceni, județul Botoșani, identificat cu CI seria XT nr. 525982, eliberat de SPCLEP Săveni la data de 15.11.2011, CNP 1620322073529, în calitate de Primar, legal împuternicit în acest scop prin Hotărârea Consiliului Local Vorniceni nr. 16/30.10.2012;
79. **Comuna Vorona**, prin Consiliul Local Vorona, cu sediul în comuna Vorona, județul Botoșani, cod 717475, reprezentat de **ȘTEFAN AUREL**, cetățean român, născut la data de 11.09.1950 în oraș Liteni, județul Suceava, fiul lui Neculai și Ileana, domiciliat în satul Vorona Mare, comuna Vorona, județul Botoșani, identificat cu CI seria XT nr. 512349, eliberat de SPCLEP Botoșani la data de 09.08.2011, CNP 1500911070073, în calitate de Primar, legal împuternicit în acest scop prin Hotărârea Consiliului Local Vorona nr. 25/25.10.2012;

**De comun acord convin modificarea și completarea Statului Asociației de Dezvoltare Intercomunitară „ECOPROCES” Botoșani în conformitate cu prevederile HG nr.855/2008 și aprobate în ședința AGA A.D.I. „ECOPROCES” Botoșani, prin Hotărârea nr. 8 din 04.12.2012**

- 1. Articolul 11. se introduce nou litera e) care va avea următorul cuprins:**  
*e). Să plătească cotizația anuală, plata urmând să se facă trimestrial prin virarea sumei aferente până la data de 05 a primei luni din trimestru.*
- 2. Articolul 13. alin (1) se modifică și va avea următorul cuprins:**  
*(1) Asociația poate accepta noi membri, cu acordul Asociațiilor. Aceștia au dreptul și obligația să atribuie gestiunea Serviciului său către operatorul cu care Asociația a încheiat sau va încheia Contractul de Delegare în numele și pe seama Asociațiilor, cu votul favorabil al tuturor Asociațiilor aflați în aria deservită de respectivul operator. Pentru a vota o astfel de hotărâre, reprezentanții Asociațiilor în Adunarea Generală a Asociației au nevoie de un mandat special, prealabil, din partea unităților administrativ teritoriale, pe care le reprezintă, acordat prin hotărâre a consiliului local sau județean după caz.*
- 3. Articolul 16. se modifică și va avea următorul cuprins:**  
*Adunarea generală alege dintre membrii săi președintele Asociației, care are atribuțiile prevăzute în prezentul statut și care reprezintă Asociația în raporturile cu terții, cu excepția situațiilor în care se prevede expres altfel.*
- 4. Articolul 20. alin(2) se modifică și va avea următorul cuprins:**  
*(2) Convocarea va fi transmisă prin scrisoare, fax sau e-mail cu cel puțin 5 (cinci) zile calendaristice înainte de data ședinței și va cuprinde data, ora, locul și ordinea de zi ale ședinței.*
- 5. Articolul 21.alin(1)se modifică și va avea următorul cuprins:**  
*(1) Fiecare Asociat, prin reprezentantul său, are un vot egal în Adunarea Generală.*
- 6. Articolul 21.alin(7) se modifică și va avea următorul cuprins:**  
*(7) În cazul în care reprezentantul unuia dintre Asociații nu poate participa la ședința unei adunări generale a Asociației la care a fost convocat, acesta poate fi înlocuit de un alt reprezentat al unității administrativ-teritoriale, împuternicit în acest scop.*

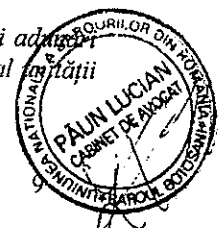

7. *Articolul 26.alin(4) se modifică și va avea următorul cuprins:*

*(4) Deciziile consiliului director se iau în prezența și cu votul a cel puțin jumătate plus unu din numărul membrilor consiliului director.*

8. *Articolul 28.alin (2) se modifică și va avea următorul cuprins:*

*(2) Membrii consiliului director nu pot fi cenzori. Cel puțin unul dintre cenzori trebuie să fie contabil autorizat sau expert contabil, în condițiile legii.*

**Art. II. Celelalte articole rămân neschimbate.**

Prezentul Act Adițional face parte integrantă din Statutul Asociației de Dezvoltare Intercomunitară „ECOPROCES” Botoșani.

Prezentul Act Adițional la Statutul Asociației de Dezvoltare Intercomunitară „ECOPROCES” Botoșani a fost încheiat la data de 04.12.2012, în 4 (patru) exemplare originale.

*Gic/*  
*H*

Anexa 7.1

**FIȘE TEHNICE**  
**EUROCONTAINERE 1,1 mc**



**CARACTERISTICI TEHNICE**

<b>1.1 Container 1,1 mc din metal pentru deșeurilor reziduale</b>	
<b>Specificatii tehnice impuse prin Caietul de sarcini</b>	<b>Corespondenta propunerii tehnice cu specificatiile tehnice (da/nu)</b>
<b>1</b>	<b>2</b>
Capacitate / volum : 1100L ✓	Da
Material: Otel zincat. Nu se admite materiale reciclate ✓	Da
Grosimea peretilor: minim 1,00 mm ✓	Da, grosimea tablei containerului este de 1 mm
Rezistenta la socuri mecanice, substante de natura chimica si biologica si la temperaturi extreme, inferioare si superioare ✓	Da
Dimensiuni, proiectate, conditii de performanta si conditii de igiena si securitate: conform normativelor DIN -EN840 -3-5-6 ✓	Da
Dotate cu capac semirotund si banda de cauciuc prinsa cu suruburi pentru inchidere ermetica ✓	Da
Containerele sa fie dotate cu patru roti de tip pivotante cu jante metalice cu unghiul de rotire de 360 grade cu bandaj si minim 2 roti cu sistem de autoblocare (franare) ✓	Da
Toate componentele metalice sunt galvanizate la cald conform EN 1461 ✓	Da, atasat Certificat EN 1461
Zincarea termica a suprafetelor metalice se va face conform normei DIN 50976, iar grosimea stratului de zinc va fi de minim 0,05mm si se va dovedi cu documente de conformitate emise de o institutie independenta ✓	Da, atasat declaratie producator conform DIN 50976
Sudura continua pe toata suprafata corpului	Da
Capacitatea minima de incarcare 440 kg ✓	Da
Fundul containerului sa fie prevazut cu gaura cu dop, pentru igienizare cu lichid ✓	Da
Sistem de blocare a capacului in pozitia semideschisa si complet deschisa	Da
Suprafata interna trebuie sa fie neteda pentru a preveni depunerea deseurilor	Da
Cadrul containerului ranforsat suplimentar in colturi	Da
Cadrul superior ranforsat pe toate cele 4 laturi	Da
Elementul de prindere (maneta de prindere a capacului containerului) va fi insurubata de corpul containerului pe partea laterala a acestuia ✓	Da
Ranforsare suplimentara pe suprafata pe care sunt montate rotile	Da
Adaptat dispozitivului de ridicare cu fus si furca (EN 840-3) ✓	Da, dispozitivul de ridicare cu fus si furca este fixat prin sudura
Capacitate de incarcare / roata: minim 200 kg (prezentare declaratie producator) ✓	Da, atasat declaratie producator

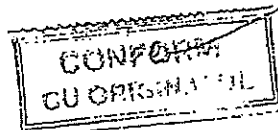

Numar de manere suficiente pentru o manipulare usoara pe partile corpului containerului cat si pe capac ✓	Da
Forme contrafort pentru asezarea in stiva	Da
Suportul rotilor atasat de container prin suruburi	Da
Numar de ranforsari (ambutisari) pe suprafata anterioara, posterioara si capac: minim 6	Da
Greutate neta minim 120 kg ✓	Da
Stantare „logo Consiliul Judetean BT” in partea frontala a containerului – exemplificarea prin foto mostra depusa	Da
Certificat de conformitate DIN – EN 840 -3-5-6 emis de o institutie independenta	Da, atasat Certificat EN 840 -3-5-6
Certificat ISO 9001 producator	Da, atasat certificat ISO 9001 producator
Prezentare foto mostra pentru verificarea conformitatii depozitat: deseuri menajere ✓	Da
Garantie minim 24 luni	Da, 48 luni
Culoare: GRI	Da

1.3 Container 1,1 mc din plastic pentru ambalaje hartie / carton	
Specificatii tehnice impuse prin Caietul de sarcini	Correspondenta propunerii tehnice cu specificatiile tehnice (da/nu)
1	2
Capacitate / volum : 1100L	Da ✓
Material: Polietilena de inalta densitate (PEHD), pura, garantata cu certificate de calitate – de la producatorul containerului. Nu se admit materiale reciclate. Fara cadmiu ✓	Da, atasat certificat producator
Rezistenta la radiatii UV si la efecte chimice si biologice ✓	Da
Dimensiuni: conform normativului DIN – EN 840 -3-5-6 ✓	Da
Buza (marginie) cu dublu strat cu minim sapte nervuri de centrare si ranforsare	Da
Locuri speciale ranforsate de-a lungul fiecarei laturi pentru bascularea containerului	Da
Cuib (loc) pentru montarea unui cip (citor de date) de stocare si comunicare a datelor amplasat frontal in buza (marginie) de prindere a containerului ✓	Da
Dotat cu capac semirotond prevazut cu fanta in relief pentru colectarea hartiei / cartonului si posibilitate de incuiere Sistem de blocare a capacului in pozitia semideschis si complet deschis ✓	Da
Echipat cu patru roti pivotabile, doua dintre ele cu dispozitiv de franare ✓	Da

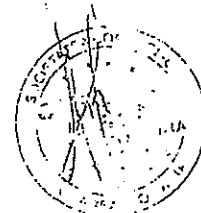
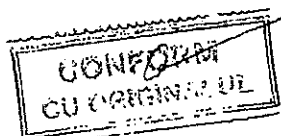

2

Capacitatea minima de incarcare 440 kg ✓	Da
Numar de manere suficiente pentru o manipulare usoara pentru partile corpului containerului ✓	Da
Element de ranforsare din plastic pe peretii laterali ai containerului	Da, elementele de ranforsare se intind pe toata latimea peretilor laterali
Cilindrici metalici de fixare suplimentara a profilului de ranforsare laterala	Da
Fundul containerului ranforsat	Da
Fundul containerului ranforsat suplimentar in zona de montare a rotilor	Da
Gaura de scurgere sa fie pozitionata in podeaua containerului ✓	Da
Sistem de incuiere a capacului ✓	Da, sistemul de incuiere este automat
Certificat de conformitate DIN -EN 840 -3-5-6 emis de o institutie independenta	Da, atasat certificat conformitate EN 840 3-5-6
Certificat ISO 9001 producator	Da, atasat certificat ISO 9001 producator
Certificat RAL GZ 951 / 1 sau echivalent, santare insemn RAL 951 / 1 pe capacul containerului ✓	Da, atasat certificat RAL GZ 951 / 1
Stantare „logo Consiliul Judetean BT” in partea frontala a containerului – exemplificarea prin foto mostra depusa ✓	Da
Prezentare foto mostra pentru verificarea conformitatii cu cerintele caletului de sarcini ✓	Da
Suprafata internă trebuie sa fie neteda pentru a preveni depunerea deseurilor ✓	Da
Clasificarea containerului in functie de materialul depozitat: deseuri menajere reciclabile: hartie / carton. ✓	Da
Garantie minim 24 luni ✓	Da, 48 luni
Culoare: ALBASTRU ✓	Da

1.4 Container 1,1 mc din plastic pentru fractie usoara (plastic)	
Specificatiile tehnice impuse prin Caietul de sarcini	Corepondenta propunerii tehnice cu specificatiile tehnice (da/nu)
1	2
Capacitate / volum : 1100L ✓	Da
Material: Polietilena de inalta densitate (PEID), pura, garantata cu certificate de calitate – de la producatorul containerului. Nu se admit materiale reciclate. Fara cadmiu ✓	Da, atasat certificat producator
Rezistenta la radiatii UV si la efecte chimice si biologice ✓	Da
Dimensiuni: conform normativului DIN – EN 840 -3-5-6 ✓	Da
Buza (marginile) cu dublu strat cu minim sapte nervuri de centrare si ranforsare ✓	Da

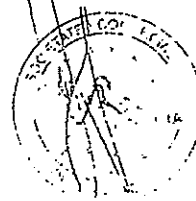
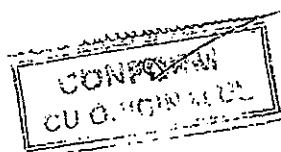



**A M I R I S****BIROU DE TRADUCERI**

YOU NAME IT, WE TRANSLATE IT!

**S E R V I C I I D E T R A D U C E R I**

TRANSLATIONS\*TRADUCCIONES\*TRADUCTIONS\*FORDÍTÁSOK\*ÜBERSETZUNGEN

Office: ROMANIA, BIHOR, ORADEA Str. Avram Iancu nr.2

Contact: 004-0359-407407, 004-0359-444222

www.birouldetraduceri.amiris.ro

Traducere autorizată din limba engleză

**ELKOPLAST**

Producție din metal și mulate din fibră de sticlă

Container pentru colectarea deșeurilor CLA 1.1 în conformitate cu EN 840-3,5,6



PARAMETRI	SPECIFICAȚII
<b>Container mobil de 1,1mc din oțel galvanizat la cald cu capac rotund</b>	
Lățime totală	1000 mm
Lungime totală	1370 mm
Înălțime totală	1400 mm
Greutate	120 kg
Grosime oțel (corp)	1,00 mm pentru pereții laterali și 1.00 mm pentru placa de fund
Volum	1100 L
Capacitate de încărcare	440 kg
Ampatament	750x870 mm
Jantă roată	Oțel galvanizat la cald
Roți	4 roți (2 roți prevăzute cu frâne) Suportul roților este sudat pe corp și are grosimea de 4 mm
Diametru roți	200 mm
Material anvelopă	Cauciuc
Încărcare maximă /roată	Cel puțin 200 kg/roată
Sistem de ridicare	Adecvat pentru sistemele de ridicare standard (EN 840-3) Mânerele de ridicare (DIN TRUNION) sunt sudate pe corp. Ranforsările laterale și capacul superior al corpului – vor avea grosimea de 3 mm
Mânere	Corpul prevăzut cu minim 2 mânere laterale
Poziționarea mânerelor	1100 mm de la sol

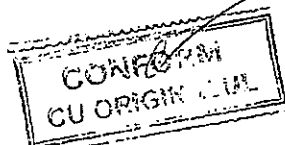

1

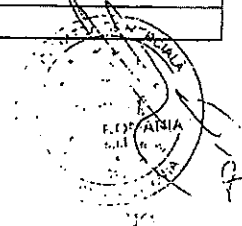

Culoare	Oțel galvanizat la cald nevopsit
Dop de scurgere	Un dop demontabil (DOP DE EVACUARE) ✓
Capac	Oțel galvanizat la cald
Tip capac	Monobloc, deschidere 270 grade, articulare în două puncte (balamale)
Instrucțiuni	Fiecare container va fi însoțit de instrucțiuni în limba română, conform EN 840 -6
Transport	Adecvat pentru transportul în stivă

22-04-2011

/Stampila ELKOPLAST CZ sro  
Republica Cehă/

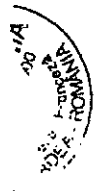

ELKOPLAST CZ, s.r.o., Stefánikova 2664 760 01 Zlín - ČESKÁ REPUBLIKA Tel: +420 575 571 001, Fax: +420 575 571 099 E-mail: [tomas.kraica@elkoplast.cz](mailto:tomas.kraica@elkoplast.cz) Web: [www.elkoplast.cz](http://www.elkoplast.cz)  
CZ 25347942

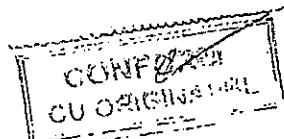

2

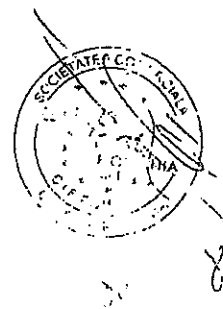

Kovovýroba a výroba ze skeiných laminátů  
 Metal fabrication & GPR moulding  
 Produktion aus Stahl und glasfaserverstärktem Kunststoff  
 Production en métal et en fibre de verre

Refuse collection container CLA 1.1 according to EN 840-3,5,6

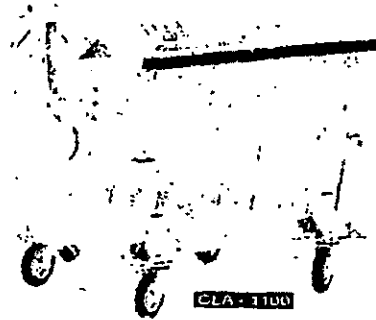

PARAMETER	SPECIFICATION
<b>Mobile 1,1cbm. Hot dip galvanized steel container with round lid</b>	
Total width	1000 mm
Total length	1370 mm
Total height	1400 mm
Weight	120 kg
Steel thickness (body)	1,00 mm for side walls and 1,00 mm for the bottom plate
Volume	1100 L
Payload	440 kg
Wheelbase	750 x 870 mm
Wheelhub	Hot dip galvanized steel
Wheels	4 wheels (2 wheels equipped with brakes). Wheel support is welded on the body and has a thickness of 4 mm
Wheels diameter	200 mm
Tire material	Rubber
Maximal loading/wheel	at least 200 kg/wheel
Lifting system	Proper for standard lifting systems (EN 840 - 3). Lifting handles (DIN TRUNION) are welded to the body. Side reinforcements and body upper lip - will have a thickness of 3 mm
Handles	Body will be equipped with at least two side-handles.
Handles placing	1100 mm from the ground

ELKOPLAST CZ, s.r.o., Štefánikova 2664 760 01 Zlín - ČESKA REPUBLIKA  
 Tel: +420 575 571 001, Fax: +420 575 571 099 E-mail: tomas.krajca@elkoplast.cz Web: www.elkoplast.cz  
 CZ 25347942

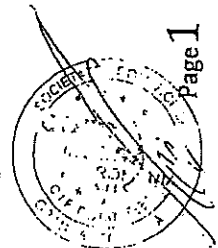
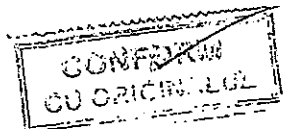

Page 1

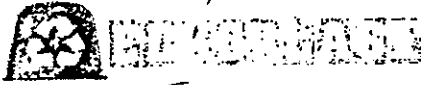

Kovovýroba a výroba ze skelných laminátů  
Metal fabrication & GFR moulding  
Produktion aus Stahl und glasfaserverstärktem Kunststoff  
Production en métal et en fibre de verre

Colour	Unpainted hot dip galvanized steel
Emptying stopper	one removable stopper (DRAINIGE CAP)
Lid	Hot dip galvanized steel
Lid type	A single piece, opening to 270 degrees, articulated in two points (hinges)
Instructions	Every container will be accompanied by instructions in romanian language, according to EN 840 -6
Transport	Proper to be transported in piles



22.04.2011

ELKOPLAST CZ S.R.O

ELKOPLAST CZ S.R.O.  
2664 760 01 Zlín  
Czech Republic  
Tel: +420 575 571 000  
Fax: +420 575 571 099

ELKOPLAST CZ, s.r.o., Štefánikova 2664 760 01 Zlín – CESKA REPUBLIKA  
Tel: +420 575 571 001, Fax: +420 575 571 099 E-mail: [tomas.kraica@elkoplast.cz](mailto:tomas.kraica@elkoplast.cz) Web: [www.elkoplast.cz](http://www.elkoplast.cz)

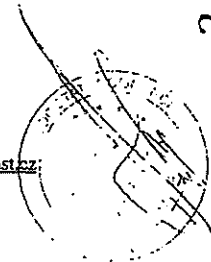
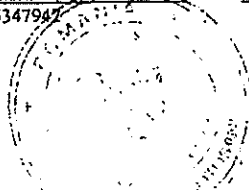
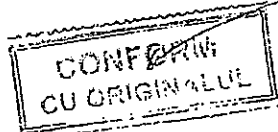

Page 2



**A M I R I S****BIROU DE TRADUCERI**

YOU NAME IT, WE TRANSLATE IT!

**S E R V I C I I D E T R A D U C E R I**

TRANSLATIONS\*TRADUCCIONES\*TRADUCTIONS\*FORDÍTÁSOK\*ÜBERSETZUNGEN

Office: ROMANIA, BIHOR, ORADEA Str. Avram Iancu nr.2

Contact: 004-0359-407407, 004-0359-444222

[www.birouldetraduceri.amiris.ro](http://www.birouldetraduceri.amiris.ro)

Traducere autorizată din limba engleză

**ELKOPLAST**

Producție din metal și fibră de sticlă

**Container de deșeuri CLA 1 100 I**  
cu capac rotund, fabricat în conformitate cu DIN EN 840-3

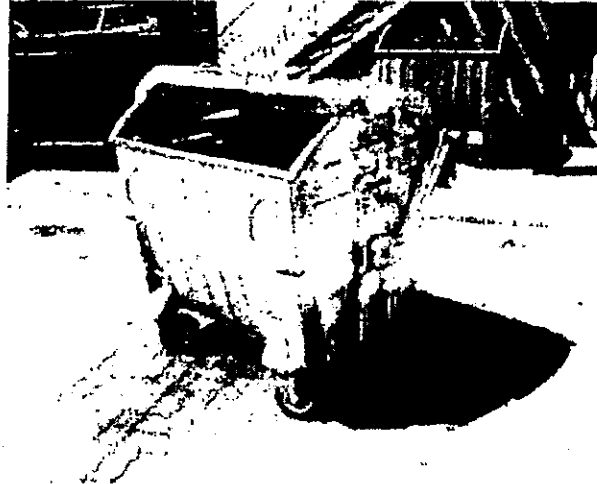
**Specificații tehnice:**

- Corp și capac- tablă de oțel, adecvat pentru galvanizare, grosime 1 mm
- Pereții containerului în relief
- Capac cu profil de cauciuc pentru protecție mână
- Sistem de ridicare cu articulații cardanice/pivoți
- Corp finisat și capac galvanizare la cald
- Roți - 4 roți cu ax 200 mm  $\varnothing$  cu frâne centrale pe față
- Greutate container 120kg

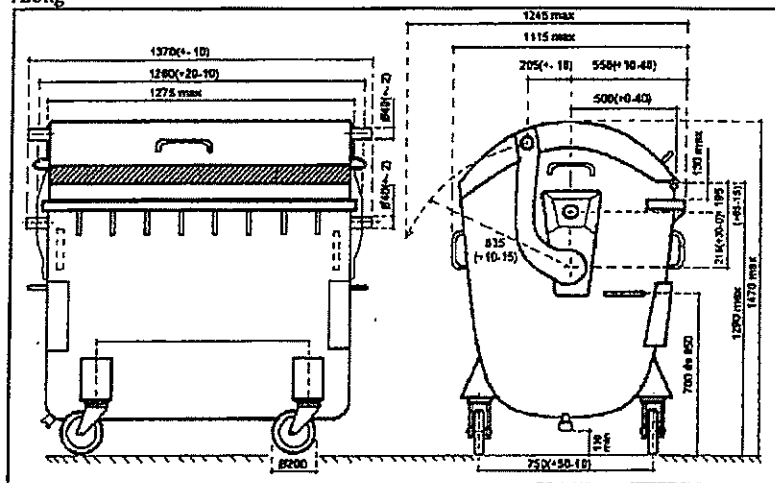

ELKOPLAST CZ, sro Stefanikova 2664 760 01 ZLIN REPUBLICA CEHĀ  
Tel : 00420 575 571 001, Fax : 00420 575 571 099 Email : [tomas.krajka@elkoplast.cz](mailto:tomas.krajka@elkoplast.cz)  
Cod fiscal: CZ 25347942 [www.elkoplast.ro](http://www.elkoplast.ro)

CONFIRM  
CU CUNOȘTINȚĂ

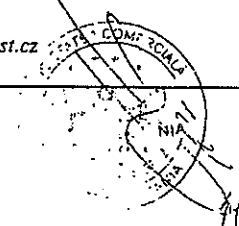
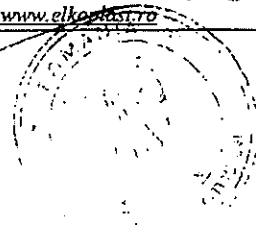

Kovovýroba a výroba ze sklených laminátů  
Metal fabrication & GRP moulding  
Produktion aus Stahl und glasfaserverstärktem Kunststoff  
Production en métal et en fibre de verre

## Waste container CLA 1 100 I

with round lid made according to DIN EN 840-3

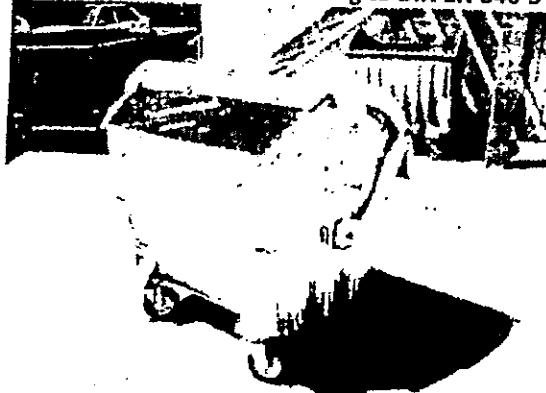

### Technical specifications:

- body and lid - steel sheet suitable for galvanizing with thickness 1mm,
- container walls embossed,
- lid with hand protection rubber profile,
- lifting system with trunnions,
- finish body and lid hot dip galvanized,
- wheel - 4 swivel wheels  $\varnothing$  200 mm, at the front with central brake,
- weight of container - 120kg.

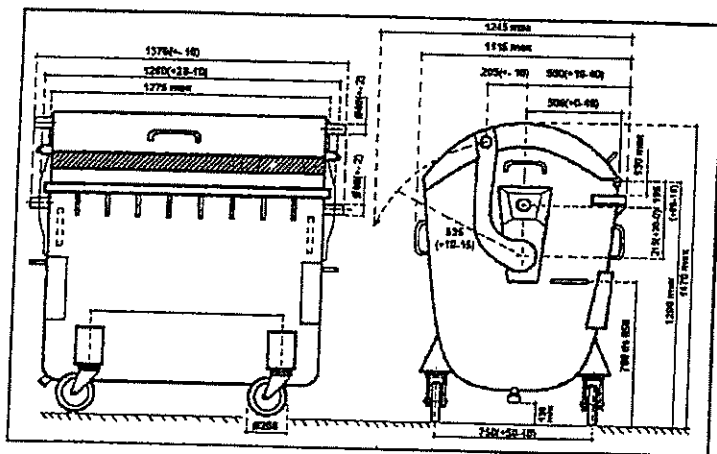

ELKOPLAST CZ, s.r.o., Štefánikova 2664, 760 01 Zlín, Czech Republic  
Tel.: +420 575 571 000, Fax: +420 575 571 099, E-mail: [elkoplast@elkoplast.cz](mailto:elkoplast@elkoplast.cz), [www.elkoplast.cz](http://www.elkoplast.cz)  
ICO: 25347942, DIČ: CZ25347942

Společnost je zapsaná v OR Krajského soudu v Brně - vložka 22857/2000-C

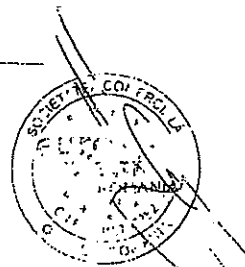
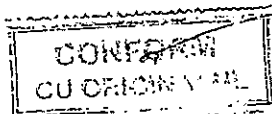

2011/04/27



CONFORM  
CU ORIGINALUL



*[Handwritten signature]*

2011/04/27 08:12

CONFIRM  
CU ORIGINALUL



49

71: 8

FORM ORIGINALUL



9/15

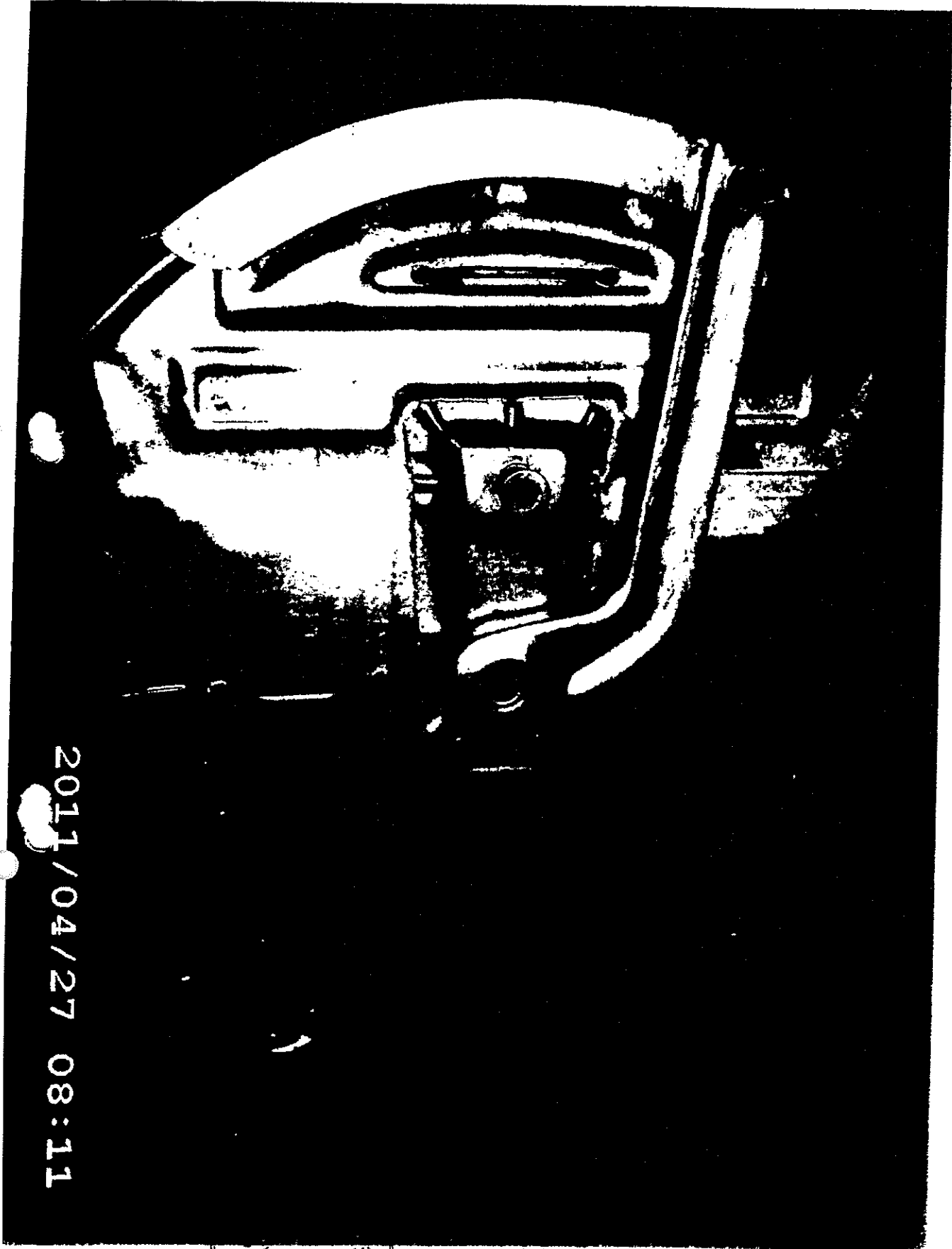

2011/04/27 08:11

CU ORIGINALUL

ROMANIA  
PUBERTIN

ROMANIA  
16

XX

2011/04/27 08:18

CONFIDENTIAL  
CU ORIGINALUL



17



Producție din metal și fiare de sticlă  
Metal fabrication & GPR recycling  
Produktion aus Stahl- und Glasfaserverstärktem Kunststoff  
Production en méta et en fibre de verre

Eurocontainer metallic zincat la cald 1100 L  
CLA 1100  
Manual de utilizare

După cum crește în continuare producția deșeurilor și pretențiile privind calitatea lor și posibilitățile de sortare facilă, cu scopul prelucrării ulterioare, trebuie sporită treptat și capacitatea locurilor de colectare, care se află însă adesea în localități în care se luptă pentru fi ecare metru pătrat.

Utilizând containerele noastre, veți reuși să exploatați mai bine spațiul locurilor de colectare și în același timp să ameliorați aspectul estetic și curățenia locurilor de colectare, care nu vor fi supraaglomerate de deșeuri.

Își găsesc aplicarea în regiunile cu distanțe lungi de colectare a deșeurilor, deoarece capacitatea containerelor permite prelungirea intervalului de colectare și reducerea costurilor de transport.

Utilizarea:

Convenabile pentru colectarea sticlei, hârtiei, materialelor plastice, deșeurilor urbane nesortate și deșeuri industriale.

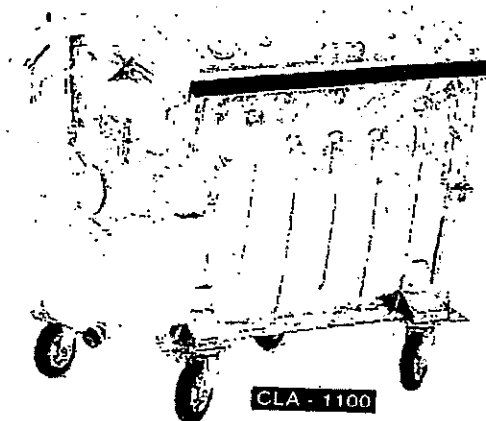

S.C. ELKOPLAST ROMANIA S.R.L., Str. Mercur Nr. 17 Giroc, 307220 Timiș, România - KAM - Mihaela Bucur Tel./Fax: +40256466474, Mobil: 0730712234 E-mail: mihaela.bucur@elkoplast.ro Web: www.elkoplast.ro  
CIF: RO21694681, RC 35/1750/2007

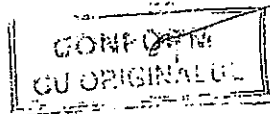





Producție din metal și țesătură de sticlă  
Meta fabricator & GPR marking  
Produktion aus Stahl und Glasfaserverstärktem Kunststoff  
Production en métal et en fibre de verre

### 1) CLA 1100 - elemente componente

Capac container (1):

- realizat la fel ca și containerul din tablă zincată de 1.0 mm
- prevăzut cu:

- mâner pentru deschidere (2)
- garnitură de etanșare a containerului care împiedică ieșirea mirosurilor din container (3) ✓
- sistem deschidere automată a capacului la descărcarea containerului în autogunoieră (4)
- braț care permite atașarea și fixarea capacului de corpul containerului (5)

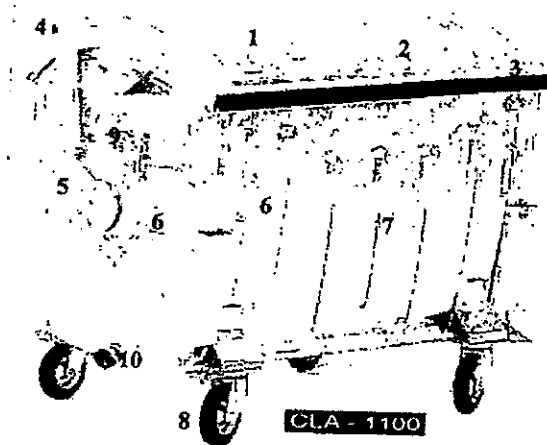

Corp container (7):

- realizat din tablă zincată la cald de 1,0 mm
- prevăzut cu:

- mâner pentru manipulare (6)
- 4 roți din care 2 sunt cu sistem de frânare (8) ✓
- sistem de prindere și golie a containerului (pentru autogunoierile fabricate conform ISO) (9)
- sistem de scurgere a lichidelor rezultate de la deșeurile umede (10)

S.C. ELKOPLAST ROMANIA S.R.L., Str. Mercur Nr. 17 Giroc, 307220 Timiș, România - KAM - Mihaela Bucur Tel./Fax: +40256466474, Mobil: 0730712234 E-mail: mihaela.bucur@elkoplast.ro Web: www.elkoplast.ro

CIF: RO21694643, RC:35/1750/2007

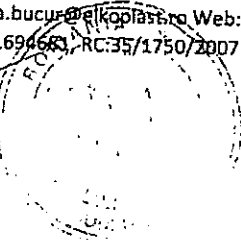
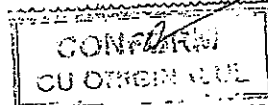

13



Producție din metal și fibre de sticlă  
Meta fabrication & GFR moulding  
Produktion aus Stahl und glasfaserverstärktem Kunststoff  
Production en métal et en fibre de verre

2) Detalii tehnice CLA 1100

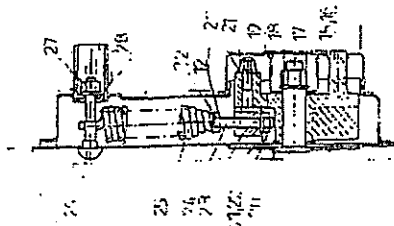
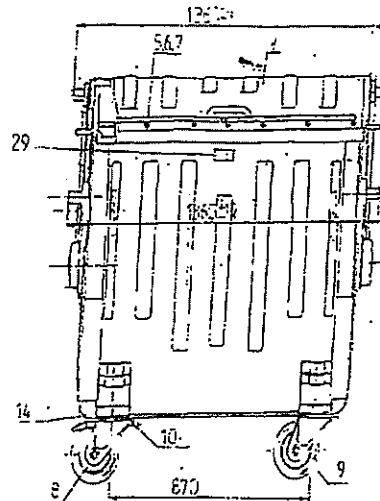
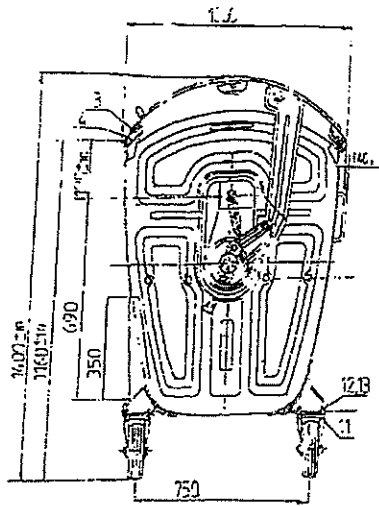

S.C. ELKOPLAST ROMANIA S.R.L., Str. Mercur Nr. 17 Giroc, 307220 Timiș, România - KAM - Mihaela Bucur Tel./Fax: +40256466474, Mobil: 0730712234 E-mail: mihaela.bucur@elkoplast.ro Web: www.elkoplast.ro  
CIF: 8021694681, RC:35/1750/2007

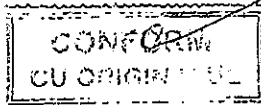



Producție din metal și fibre de sticlă  
Meta fabricator & GPR marketing  
Produktion aus Stahl und glasfaserverstärktem Kunststoff  
Production en méta et en fibre de verre

### 3) Instrucțiuni pentru utilizare:

- Destinate pentru depozitarea deșeurilor menajere sau industriale umede sau uscate.
- Atenție:
  - a nu se depozita deșeuri periculoase ( inflamabile sau de natură corozivă )
  - a nu incinera deșeurile depozitate în container.
  - a se evita impactul cu corpuri dure pentru a nu se deforma corpul containerului
- Amplasarea containerului se face într-un loc bine determinat în cadrul unității economice.
- În timpul depozitării deșeurilor containerele trebuie înfrânate prin sistemul de blocare a celor 2 roți din 4 prevăzute cu acest sistem de blocare.
- Sarcina maximă de încărcare a containerului este de 440 Kg.
- Deschiderea containerului se face prin intermediul mânerului prin bascularea spre înapoi a capacului iar închiderea prin bascularea în sens invers.
- Golirea containerului se face doar cu utilaje special destinate pentru această acțiune ( Sisteme de descarcare a containerelor și autogunoiere).

S.C. ELKOPLAST ROMANIA S.R.L., Str. Mercur Nr. 17 Giroc, 307220 Timiș, România - KAM - Mihaela Bucur Tel./Fax: +40256466474, Mobil: 0730712234 E-mail: mihaela.bucur@elkoplast.ro Web: www.elkoplast.ro  
CIF: RO21594681, RC:35/1750/2007

CONFIRM  
CU ORIGINALUL

21

4-wheeled container systems

# MGB 1100 RD-AS

Automatic lock

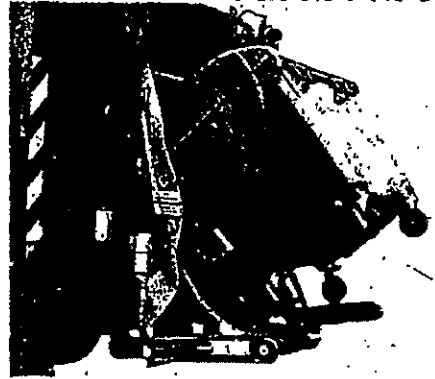
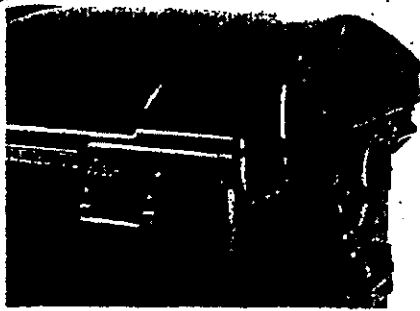
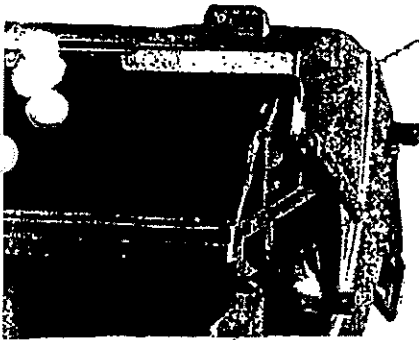
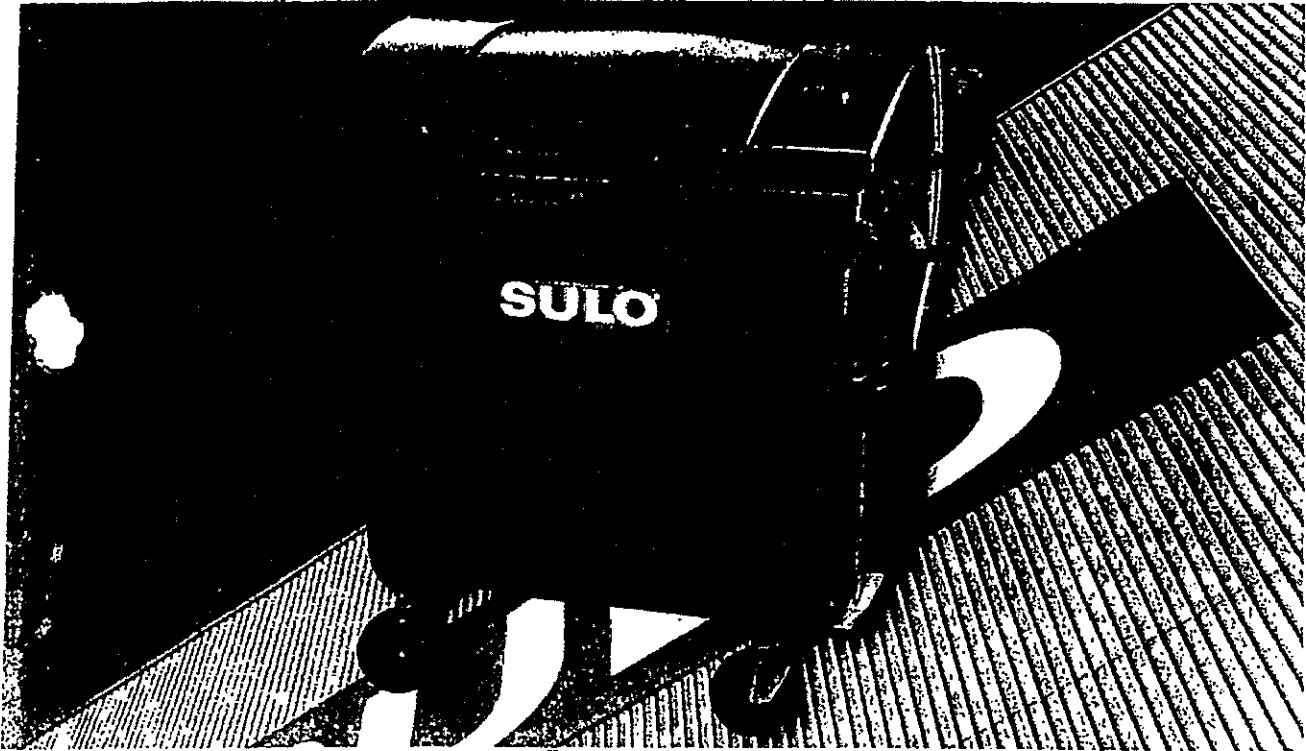

**CONFIDENTIAL**  
SUOLO

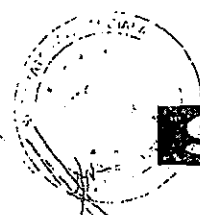

**SULO**

35  
100

**A M I R I S**

**BIROU DE TRADUCERI**

YOU NAME IT WE TRANSLATE IT!



**SERVICII PROFESIONALE DE TRADUCERI AUTORIZATE**

TRANSLATIONS\*TRADUCCIONES\*TRADUCTIONS\*FORDÍTÁSOK\*ÜBERSETZUNGEN

Office: ROMANIA, BIHOR, ORADEA Str. Avram Iancu nr.2

Contact: 004-0359-407407, 004-0359-444222

[www.birouldetraduceri.amiris.ro](http://www.birouldetraduceri.amiris.ro)

Traducere autorizată din limba engleză

Sisteme de containere cu patru roți

## ACCESORII

La fel de variate ca nevoile dumneavoastră



- Piedici
- Orificii
- Roți
- Marcaje individuale
- Și multe altele

SULO Umwelttechnik GmbH

D-32051 Herford, Bunder Strasse 85

Tel: 0049-05221598-05 Fax: 0049-0-5221598475

[www.sulo.com](http://www.sulo.com)

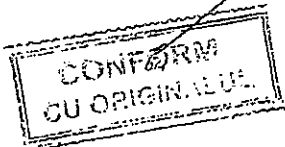

ADUCERI \* FORDITASOK  
"RIRIS" ROU  
DE  
UCERI  
IDEA  
ANIA  
ZUNGEN \*

SULO

Accesorii pentru sisteme container cu 4-roți  
Prezentarea generală a modelelor de bază

MGB 660

MGB 770



MGB 1100 FD  
capac plat



MGB 1100 RD  
capac arcuit



MGB 1100 RD-DID  
capac în capac

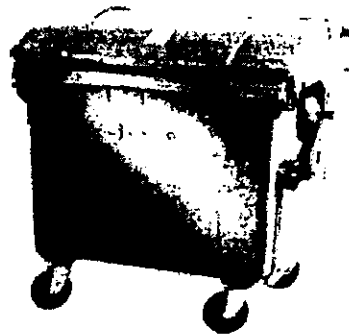

MGB 1100 RD-AS  
închizătoare automată

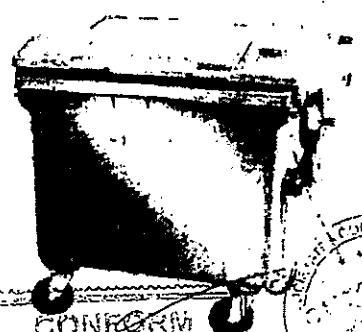
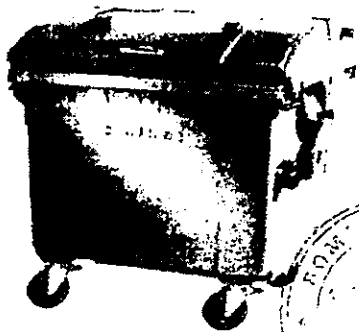

FDM

CONFORM  
CU ORIGINEA EL.

CONFORM  
CU ORIGINEA EL.

30

MGB 1100 RD: rear lid in lid



MGB 660/770: front lid in lid



MGB 1100 FD: front lid in lid



MGB 660/770: front lid in lid



MGB 660/770: rear lid in lid



MGB 1100 FD: front/rear



MGB 1100 RD: capac în capac, în partea din spate  
 MGB 660/770: capac în capac, în partea din față  
 MGB 660/770: capac în capac, în partea din față  
 MGB 660/770: capac în capac, în partea din spate  
 MGB 1100 FD: capac în capac, în partea din față  
 MGB 1100 FD: în partea din față/spate

**Capac în capac**

- Capacul suplimentar, de categorie ușoară, permite umplerea containerului fără niciun efort
- Împiedică depozitarea rebuturilor voluminoase
- Opțiuni pentru culori diferite, plăcute privirii
- Pe MGB 1100 RD-DID, capacul în capac, suplimentar, în partea din spate, împiedică umplerea prin ambele părți

Sunt disponibile următoarele opțiuni:

- Containere cu capac curbat

Capacul în capac, suplimentar, în partea din spate, este disponibil pentru toate cele 3 tipuri

- Containere cu capac plat MGB 660 și 770

Capac în capac, în partea din spate

Capac în capac, în partea din față

- Containerul cu capac plat MGB 1100 FD

Capac în capac, în partea din spate

Capac în capac, în partea din față

Capac în capac, în partea din față și în partea din spate

**Manipulare**

Mânere pentru apucare ușoară

**Mânere, în partea din spate, pentru apucare ușoară**

- Disponibil pentru toate containerele cu capac arcuit
- Manevrarea ușoară a containerului, chiar și când este încărcat cu materiale grele și/sau cu mânuși groase

Ochsner AFNOR dispozitiv pentru ridicare

**Dispozitive pentru ridicare alternativă**

- Ochsner (containere cu capac plat)
- Semat (containere cu capac plat; nu este în imagine)
- AFNOR dispozitiv pentru ridicare (MGB 660 și 770)

Șaibă de siguranță

PERI \* FORDIAsox

**Handling**

Easy-grip handles



Ochsner



AFNOR lifting device



Safety washer



CONFIRMATI  
CU SERIA 1234

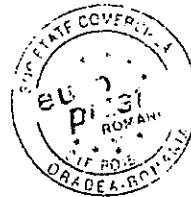
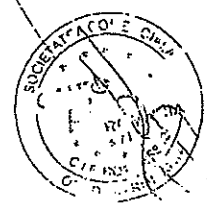
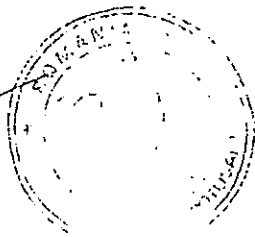

41

KK





## Sasiu

central brake



foot brake



directional lock



dispozitiv de frânare central  
dispozitiv de frânare picior  
pedică direcțională

### Dispozitive de frânare și pedică direcțională

#### • Frână de picioar

Pedalele de picioare, pe roțile din față, împiedică învârtirea și pivotarea roților

#### • Dispozitiv de frânare central

O pedală de picior în partea dreaptă a containerului împiedică învârtirea și pivotarea cele două roți din față

Frâna se activează când pedala este apăsată și se dezactivează cu o cheie triunghiulară obadă din oțel cu bilă care nu face dungă, roți din poliamid tipuri RD

steel rim

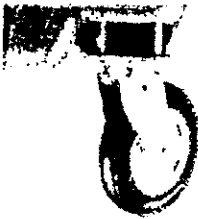

steel rim, ball bearing

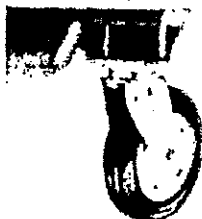

non-marking castors



polyamide wheels



RD-tyres

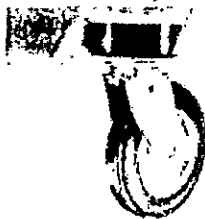

### Roți

#### • Care fac dungă, cu obadă din oțel

Oțel rezistent la încărcături grele.

#### • Care fac dungă, cu obadă din oțel și cu bilă

Adecvate pentru încărcături grele și călătorii pe distanțe mari, pentru folosire necesită brațe pentru remorcare.

#### • Care nu fac dungă

Anvelopele nu lasă urme pe podea; pentru uz în casă.

#### • Care fac dungă, cu roți din poliamid (plastic) și anvelope (disponibile numai cu frână de picior)

Pentru cerințe speciale de igienă, ex. Industria alimentară.

#### • Care fac dungă, cu obadă din oțel, cu bilă și anvelope RD (disponibile numai cu frână de picior)

Anvelope rezistente la folosire, cu rezistență minimă de învârtire, recomandate a se folosi pentru încărcături grele și drumuri pe distanțe lungi.

Adecvate pentru folosirea cu brațe pentru remorcare

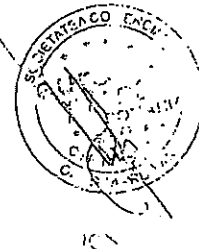
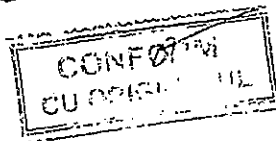

43

## Închizători pentru capac

triangular lock



triangular lock



triangular lock



închizătoare triunghiulară

### Închizătoare triunghiulară

- Acționată cu o cheie triunghiulară conform standard DIN
- Pe containerele cu capac arcuit, închizătoarea este integrată în pivotul de ridicare
- Opțional, cu închizătoare cu arc sau funcție închidere/deschidere pe containerele cu capac plat

automatic lock 2300/2303



automatic lock 2303



automatic lock



închizătoare automată 2300/2303

închizătoare automată

închizătoare automată 2303

### Închizătoare automată

- Containerul se deschide automat când se golește și se închide din nou când este lăsat jos. Colectorul nu are nevoie de cheie și nici nu este încetinit în procesul de golire.

• Standard cu MGB 1100 RD-AS

• Tip 2300/2303

Cu închizătoare cilindru

• Tip 2303

În plus față de închizătoarea-cilindru încorporată, poate fi instalat și o jumătate de cilindru standard, care poate fi deschis cu o cheie principală

- Închizătorii automate sunt disponibile atât cu închizători universale sau individuale cât și cu chei.

lid in lid lock 2307

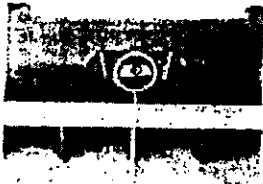

lid in lid lock 2307



închizătoare capac în capac 2307

### Închizătoare capac în capac tip 2307

- În special pentru MGB 1100 RD-DID
- Închizători atât pentru capacul principal cât și pentru capacul în capac

CONFORM  
CU ORIGINALUL

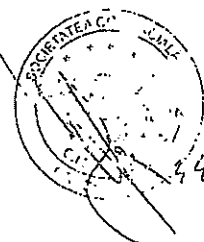

padlock device flat lid

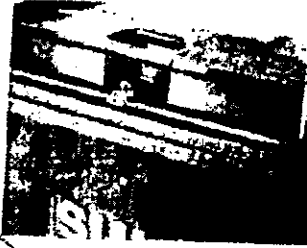

padlock device domed lid



capac plat cu dispozitiv lacăt  
capac arcuit cu dispozitiv lacăt

### Dispozitiv lacăt

- Standard cu toate containerele cu capac arcuit
- Pentru toate tipurile comune de lacăt

## Noise reduction

lid closing

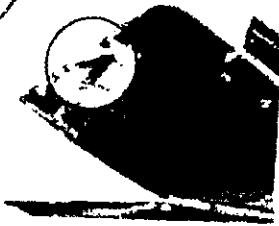

lid opening

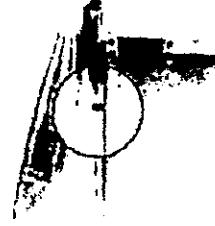

### Reducerea zgomotului

#### Capac

- Disponibil pentru toate containerele cu capac plat
- **Închiderea capacului**  
Reduce zgomotul capacului când se închide
- **Deschiderea capacului**  
Împiedică alunecarea capacului când este deschis complet

## Markings

lid imprint

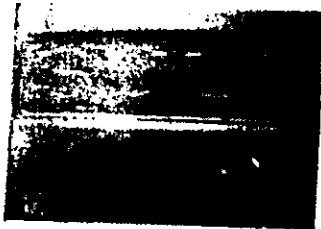

hot-foil imprint



### Marcare

imprimare capac  
imprimare la cald în plăcuță metalică  
imprimare ecran  
etichetă adezivă

#### Marcări individuale și imprimări

- **Imprimarea capacului**  
O imprimare permanentă, în culoarea capacului, imprimată în capac cu ajutorul uneltelor de inserție
- **Imprimare la cald pe tăbliță metalică**  
Imprimare durabilă, pe tăbliță metalică într-o singură culoare pentru marcarea individuală, pe corpul containerului
- **Imprimare ecran**  
Marcare individuală, o singură culoare, pe corpul și/sau pe capacul containerului

screen printing



adhesive label



- Etichetă adezivă
- Marcare individuală cu etichete adezive
- Numărul seriei
- Imprimare fără culoare pe capac sau pe corpul containerului (nu este în imagine)

CONFORM  
CU ORIGINALUL



**Opțiuni / Container**  
**TOATE MODELELE**  
**TOATE OPTIUNILE**

Scaun	Fibră de carbon	
	Fibră de carbon	
	Fibră de carbon (s2)	
	Ușchi de față cu obiect de apă	
	Ușchi de față cu obiect de apă și răcire	
	Ușchi de față care nu ține deșeurile	
	Ușchi de față cu apă de polimerizare (s2) (disponibil numai cu fibră de carbon)	
	Ușchi de față cu apă de polimerizare, cu răcire și încălzire RJ (disponibil numai cu fibră de carbon)	
Orificiu capac	Orificiu pentru apă, aer, conservă și cambare	150mm cu (sau fără) răcire și răcire de carbon (s2)
		200mm cu răcire de carbon (s2)
		200mm fără răcire de carbon
	Fibră de carbon	150mm cu (sau fără) răcire de carbon
	Fibră de carbon	150mm cu (sau fără) răcire de carbon
	Fibră de carbon (s2)	
	Capac pe fibră	
	Fibră de carbon și apă de carbonare sau apă de aer	
	Orificiu aerobioptic	260x160 mm cu (sau fără) apă (s2)
	Capac în capac (s2)	
Capac în capac (s4)		
Dispozitiv de închidere capac		
Suport capac		
Măsurc	Măsurc de apăsare egală	
	Măsurc de apăsare	
Dispozitiv de ridicare	DN (cuose carbon și apă)	
	Ocheta	
	Sens	
	Alice dispozitiv de ridicare	Ridicarea cu apă Alice Cale de blocare Alice
Șablon de siguranță pentru orice carbonare		
Etichetă pentru identificare		
Dispozitiv de brașare		
Reducere apăsare	Încălzire capac	
	Dispozitiv capac	
Fibră de carbon	Fibră de carbon (s2)	X1
		X2
	Dispozitiv de încălzire	X1
		X2
	Fibră de carbon (fibră universală, fibră de carbon în s2)	Tip 2300/2302
Etichetă	Fibră de carbon în capac (tip 2307)	
	În primărie capac	
	Număr de serie (înlocuitor, pe capac sau în s2)	
	În primărie s2 pe capac	
	Etichetă s2 pe capac	
	Împănare s2 pe corp	
Împănare în apă cu apă de carbonare pe corp		
Etichetă s2 pe corp		

\*necombinate între ele  
 \*\*cu tipul 2302 ca standard

**CONFIRMARE**  
**CU OPTIUNILE**

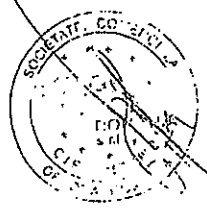

46

# Accessories for 4-wheeled container systems



All models, all options

Options		Container	MOB 555	MOB 775	MOB 1100 FD	MOB 1100 RD	MOB 1100 RD-DID	MOB 1100 RD-AB
Chassis	Foot brake		Standard	Standard	Standard	Standard	Standard	Standard
	Central brake		€	€	€	€	€	€
	Directional lock (x 2)		€	€	€	€	€	€
	Castors with steel rim		€	€	€	€	€	€
	Castors with steel rim and ball bearing		€	€	€	€	€	€
	Non-marking castors		€	€	€	€	€	€
	Castors with Polyamide (nylon) wheels (only available with foot brake)		€	€	€	€	€	€
	Castors with steel rim, ball bearing and PD-springs (only available with foot brake)		€	€	€	€	€	€
	Apertures for glass, zinc and line	130 mm with lip ring and rubber gaskets (x 2) 200 mm 200 mm 200 mm without rubber gaskets (x 2)	€	€	€	€	€	€
	Paper slot top	558 x 85 mm (fullwidth cover)	€	€	€	€	€	€
Paper slot front (x 2)		€	€	€	€	€	€	
Paper hood		€	€	€	€	€	€	
Security paper slot for documents (metal insert)		€	€	€	€	€	€	
Packaging aperture	250 x 180 mm with lip ring and brusher (x 2)	€	€	€	€	€	€	
Small lid in lid (rear)		€*	€*	€	€	€	€	
Lid in lid (front)		€*	€*	€	€	€	€	
Lid opening device		€	€	€	€	Standard	€	
Lid opening device		€	€	€	€	€	€	
Handles	Ergo-grip handles		Standard	Standard	Standard	€	€	€
	Grab handles		Standard	Standard	Standard	€	€	€
Lifting devices	DIN (comb and lifting trunnion)		Standard	Standard	Standard	Standard	Standard	Standard
	Choker		€	€	€	€	€	€
	Semat		€	€	€	€	€	€
	Axle lifting device	Axle comb 3t Axle locking rail	€	€	€	€	€	€
Safety washer for lifting trunnion		€	€	€	€	€	€	
Towing brackets		€	€	€	€	€	€	
Fast-3t device		€	€	€	€	€	€	
Noise reduction	Lid closing		€	€	€	€	€	€
	Lid opening		€	€	€	€	€	€
Lid locks	Triangular lock	x 1 x 2	€	€	€	€	€	€
	Padlock device	x 1 x 2	€	€	€	€	€	€
	Automatic lock (universal, individual or group locking)	Type 2300 / 2303 Type 2303	€	€	€	Standard	Standard	Standard
	Lid in lid lock (Type 2307)		€	€	€	€	€	€**
	Lid imprint		€	€	€	€	€	€
Individual markings	Serial number (colours, on lid or body)		€	€	€	€	€	€
	Screen printing on lid		€	€	€	€	€	€
	Adhesive label on lid		€	€	€	€	€	€
	Screen printing on body		€	€	€	€	€	€
	Hot-ink imprint on body		€	€	€	€	€	€
Adhesive label on body		€	€	€	€	€	€	

\*\* cannot be combined with each other  
\*\*\* with type 2302 as standard

€	available
€	not available

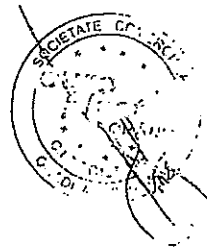
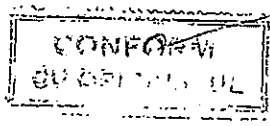

56

Consiliul Județean BT

CONFORM  
CU ORIGINALUL



70

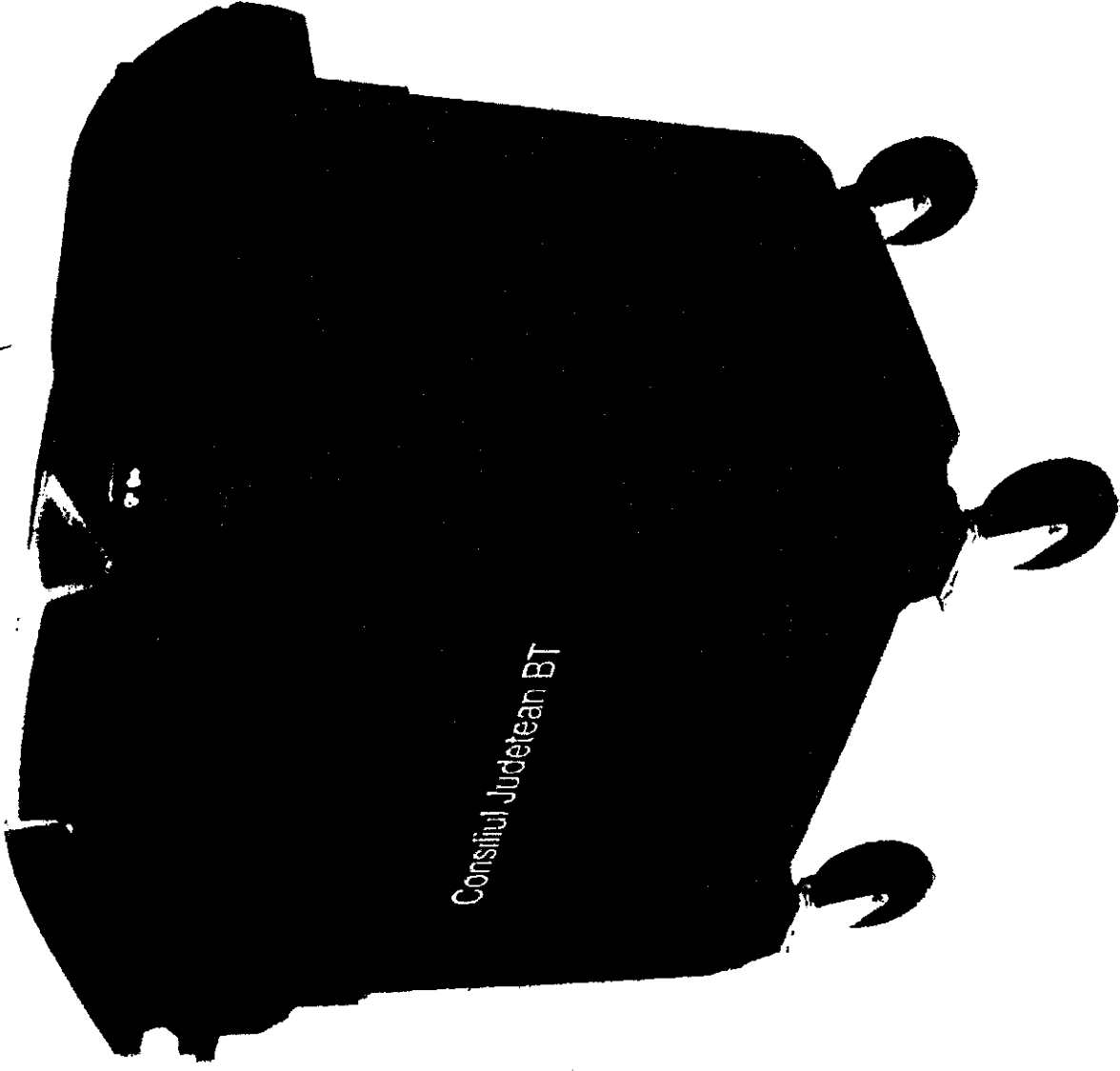

Consiliul Judetean BT

CONFORM  
CU ORIGINALUL

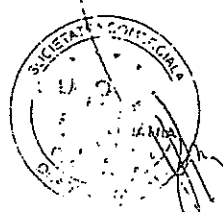

74  
133

Anexa 7.2

**FIȘE TEHNICE**  
**AUTOGUNOIERE COMPACTOARE**



Autogunoieră compactoare, cu capacitate de 16 mc, 18 buc

Nr. crt.	Tabel nr. 1 Autogunoieră compactoare, cu capacitate de 16 mc	Correspondența produsului tehnic cu specificațiile tehnice		Obs.
		DA	NU	
	Veicul cu compactare pentru colectarea deșeurilor, cu capacitatea de 16 m <sup>3</sup> , echipat cu dispozitiv de ridicare a europubelelor și containerelor de 120, 240 și 1100 litri.	DA		
	Funcție: colectarea și transportul deșeurilor din zonele urbane și rurale	DA		
	<b>SASIU</b>			
1.1	Anul fabricației șasiului: Fabricat nu mai devreme de anul 2011	DA	✓	
1.2	Masa totală maxim autorizată: 21000 kg	DA	✓	
1.3	Sarcina utila autosasiu gol înainte de carosare minim 15100 kg	DA	✓	
1.4	Acționare tip 6x2 (3axe)	DA	✓	
1.5	Capacitate rezervor combustibil : min. 200 litri, capac siguranță, preincălzitor electric la filtru.	DA	✓	
1.6	Apărători de roți complete pentru roțile din spate. Sistem anti-împroșcare în apărătorile de noroi, în conformitate cu directiva 91/226/EEC.	DA	✓	
1.7	Sistem de iluminat în spatele caroseriei, pentru a permite iluminarea liftului și a zonei de încărcare, în condiții de lumină ambientală scăzută.	DA	✓	
1.8	Înălțime lonjeron minim 250 mm, grosime minim 6 mm. Ranforsare interioară	DA	✓	
1.9	Support roată de rezervă	DA	✓	
1.10	Scut secundar fata (FUP), în conformitate cu directiva UE 2000/40/EEC	DA	✓	
1.11	Sasiul va avea un immobilizator pentru motor cu inhibitor al injectiei de combustibil	DA	✓	
	<b>SISTEMUL DE RULARE: roți și anvelope</b>			
2.1	Prima punte față: anvelope single, sarcină nominală anvelope axa fata minim 5,8 tone, aplicație: direcție - regional.	DA	✓	
2.2	Prima punte spate: anvelope duble, sarcină nominală anvelope pe axa spate (cu anvelope duble) minim 10,5 tone, aplicație: tracțiune - regional. A doua punte spate: anvelope simple, sarcină nominală anvelope pe axa spate 2 minim 5,8 tone, aplicație: direcție - regional. ✓	DA	✓	
2.3	Anvelope radiale (all seasons)	DA	✓	
2.4	Jante otel	DA	✓	
2.5	Roată de rezervă: identica cu anvelopele de pe axa față	DA	✓	
2.6	Sistem de indicare a presiunii în pneuri, avertismentele asupra presiunii în pneuri sunt oferite pe afișajul LCD al panoului de instrumente.	DA	✓	
	<b>MOTOR</b>			
3.1	Diesel	DA	✓	
3.2	Clasificat pentru mediu: conform specificațiilor europene min. Euro 5	DA	✓	
3.3	Capacitatea motorului va fi adaptată greutateii și funcțiilor suprastructurii pentru funcționare optimă; Performante în conformitate cu ECE R24-03; Capacitate cilindrica: max.7000 cmc, 6 cilindri, cuplu motor min.1000 Nm.	DA	✓	
3.4	Filtru uscător de aer	DA	✓	
3.5	Putere min.280 cp	DA	✓	

CONFORT  
CU ORIGINALUL

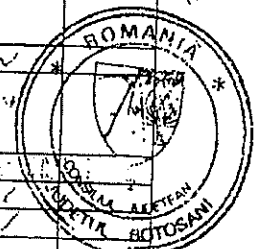

Handwritten signature and date: 2016.05.11

Nr. crt.	Descriere	Conformitate	Conformitate	Conformitate
<b>Tabela nr.1</b> Autoturism compactoare cu capacitate de 16 mc				
3.6	Filtru de apă pentru combustibil	DA	✓	
3.7	Operare nivel zgomot max. 85db;	DA	✓	
3.8	Sistem de evacuare cu ieşire deasupra caroseriei	DA	✓	
3.9	Sistemul de răcire a motorului - răcire cu lichid Sistem de avertizare în caz de supraîncălzire. Capacitate de răcire motor condiții tropicale.	DA	✓	
3.10	Sistem de alimentare cu combustibil. Sistem de pornire la rece, care să permită pornirea motorului la temperaturi ale ambianței de până la minus 35°C.	DA	✓	
3.11	Motorul și cutia de viteze vor fi protejate cu banda de protecție detașabilă din oțel, pentru reducerea riscului de deteriorare.	DA	✓	
<b>4. TRANSMISIILE</b>				
4.1	cutie de viteza manuala cu minim 9+1 viteze	DA	✓	
4.2	Acționare auxiliară (PTO) cu capacitate corespunzătoare necesarului suprastructurii. Va fi prevăzută priza de putere pentru acționările instalației de colectare și compactare a deșeurilor municipale.	DA	✓	
4.3	Diferențial blocabil - Punte spate motoare cu blocare mecanică a diferențialului	DA	✓	
<b>5. SUSPENSIILE</b>				
	-Punte față cu suspensie lamelară parabolică cu amortizoare și stabilizator. Sarcină maximă - minim 5,8 tone. ✓ -Punte spate 1 motoare cu reducere simplă cu suspensie pneumatică reglabilă controlată electronic. Sarcină maximă - minim 10,5 tone. ✓ -Punte spate 2 portanta viratoare cu suspensie pneumatică controlată electronic. Sarcină maximă - minim 5,8 tone. ✓ (Se va prezenta schița tehnică producător)	DA		
5.1	Amortizoare telescopice hidraulice pe toate axele	DA	✓	
5.2	Bare stabilizatoare pe toate axele	DA	✓	
<b>6. DIRECTIA</b>				
6.1	Servo - asistată	DA	✓	
6.2	Reglaj volan; volan pe stânga. Blocaj volan.	DA	✓	
<b>7. SISTEMUL DE FRÂNARE</b>				
7.1	Frână la evacuare putere de frânare minimă 165 KW	DA	✓	
7.2	Frâne cu disc ventilate față / spate	DA	✓	
7.3	Sistem de frânare cu 3 circuite pneumatice independente Control pneumatic al frânării cu supapă de detectare a încărcării pe puntea spate ✓	DA	✓	
7.4	Sistem antiblocare ABS + sistem antipatinare ASR, EBL(Electronic Brake Limiter)	DA	✓	
7.5	Compresor de aer cu uscător încălzit	DA	✓	
<b>8. ECHIPAMENTUL ELECTRIC</b>				
8.1	Sistem electric 24V ; ✓ Circuite electrice cu codificare (culoare sau numerotare); ✓	DA	✓	
8.2	Înterupătoare solide pentru limită, conexiuni electrice cu piese impermeabile;	DA	✓	
8.3	Putere demaror min 5 KW; ✓	DA	✓	
8.4	Alternator minim 28V/80A; ✓	DA	✓	
8.5	Baterii reciclabile minim 2 x 125Ah, ✓	DA	✓	

CONFORM  
CU ORIGINALUL

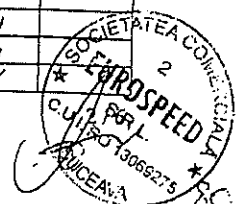
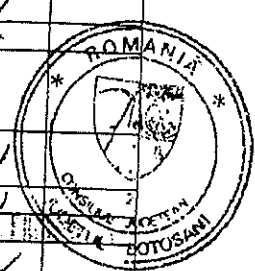

Nr. crt.	Tabel nr.1 Autogunieră compactoare, cu capacitate de 16 mc	Conformitatea promisiilor tehnice cu specificațiile tehnice		
		Da	NU	Obs:
8.6	Unde e posibil, cablarea se va face în interior, iar cablurile exterioare vor fi instalate în tuburi de protecție, pentru impermeabilizare și protecție la șocuri mecanice.	DA	✓	
9	<b>SISTEM DE ÎNGERE</b> Punctele în care se efectuează ungerea trebuie să fie accesibile operatorului fără a fi necesară utilizarea unor dispozitive speciale. Se acceptă sistem de ungere centralizat.	DA	✓	
10	<b>CABINA ȘOFERULUI</b>			
10.1	Sistem conducere numai pe partea stângă	DA	✓	
10.2	Cabina de zi fara pat cu suspensie mecanică. Geamuri electrice. Oglinzile principale și oglinzile panoramice încălzite electric. Parasolar extern transparent deasupra parbrizului. Lățime cabină maxim 2200 mm.	DA	✓	
10.3	Scaun dublu pentru pasageri. Locul interior cu centură pentru coapse. Locul exterior cu centură în trei puncte. Spațiu de depozitare sub perna locului exterior.	DA	✓	
10.4	Scaun cu suspensie pneumatică, tetieră integrată și centură în trei puncte pentru șofer.	DA	✓	
10.5	Spațiu de depozitare Agățătoare de haine pentru fiecare scaun	DA	✓	
10.6	Ușa operatorilor echipată cu trepte și bară de sprijin	DA	✓	
10.7	Tahograf digital pentru 2 șoferi pe zi; calibrare tahograf.	DA	✓	
10.8	Vitezometru cu scală în km/h.	DA	✓	
10.9	Două oglinzi principale, oglindă pentru bordură, oglindă panoramică și oglindă pentru vedere frontală. Oglindă pentru vedere frontală pentru conformitate cu directiva CE 2003/97/CE pentru câmpul de vedere frontal. Reglare electrica a oglinzilor principale și oglinzilor panoramice.	DA	✓	
10.10	Lumini indicatoare pentru a indica când mecanismul este în operare	DA	✓	
10.11	Înterupător electric principal în interiorul cabinei	DA	✓	
10.12	Basculare hidraulica a cabinei	DA	✓	
10.13	2 ștergătoare de parbriz cu 2 viteze continue și una intermitentă	DA	✓	
10.14	Aer condiționat cu recircularea aerului.	DA	✓	
10.15	Culoare cabina: alb	DA	✓	
10.16	Control electro - hidraulic al tuturor funcțiilor (operări prin apăsare butoane)	DA	✓	
10.17	Două girofaruri pe plafonul cabinei	DA	✓	
10.18	Lumini de gabarit pentru operare pe timp de noapte Fascicul far pentru circulație pe partea dreaptă.	DA	✓	
10.19	Indicatori avertizare audio pentru deplasare în marșarier	DA	✓	
10.20	Computer de bord ; -limba 1 „romana”, pentru afisaj pe bord; -limba 2 „engleza”, pentru afisaj pe bord;	DA	✓	
10.21	Faruri duble cu halogen și lentile Lexan rezistente la impact	DA	✓	
11	<b>COMUNICATIE SI ASISTENTA PENTRU ȘOFER</b>			
11.1	Setare limitator de viteză 85/30 km/h. Pilot automat	DA	✓	
11.2	Radio CD cu 2 difuzoare.	DA	✓	
11.3	O antenă GSM, frecvențe 900 MHz, 1800 MHz și GPRS.	DA	✓	
11.4	Conector FMS (Sistem de gestionare a parcului auto) universal cu cabluri, pentru citirea informațiilor definite în standardul FMS al producătorilor de camioane .	DA	✓	
11.5	Sistemul electric va fi de tip CAN BUS.			

CONFIRM  
CU ORIGINALUL

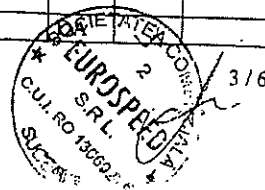
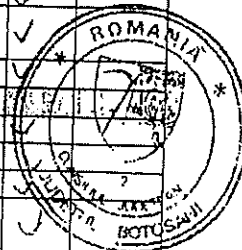

Nr. crt.	Tabel nr.1 Autogănojeră compactoare, cu capacitate de 16 mc	Correspondența prescripțiilor tehnice cu prescripțiile tehnice		
		DA	NE	Obs.
<b>12. SUPRASTRUCTURA AUTOGĂNOJIERA</b>				
12.1	Capacitate - min 16 mc ✓ Densitate deșeuri compactate: minim 0.47 tone/m <sup>3</sup>	DA		
12.2	Configurație cu încărcare prin partea posterioară.	DA	✓	
12.3	Construcție compartiment: tip cutie din oțel rezistent la mare tensiune, rezistent la deformare, sudura continua aplicata pe întreaga suprafața, ranforsari pentru întărirea rezistenței la forțele de compactare. Compartimentul colector realizat din placi sudate întarite cu profile U ranforsate, pentru a întări rezistența la forțele de compactare.	DA	✓	
12.4	Material - Partile componente ale structurii sa fie din oțel special de calitate HARDOX sau similar, rezistent la presiune, rezistent la abraziune, coroziune, cu grosime min. 4 mm	DA	✓	
12.5	Mecanism de compactare 1 sau 2 placi de presare, operate prin intermediul unor cilindri hidraulici. —	DA	✓	
12.6	Etanșare: corp și compartiment colector etanșate pe înălțime de minimum 1000 mm deasupra podelei, pentru a minimiza scurgerile de lichide.	DA	✓	
12.7	Cuva de colectare lichid sub podea.	DA	✓	
12.8	Cuva și compartimentul colector vor fi prevăzute cu supape de scurgere.	DA	✓	
12.9	Etanșare de cauciuc între compartimentul colector și dispozitivul de încărcare.	DA	✓	
12.10	Toate circuitele hidraulice vor fi protejate la suprasarcina prin supape/ valve de evacuare presiune;	DA	✓	
12.11	Dispozitivele electrice/ electronice trebuie să corespundă condițiilor din standardele EN 954-1, EN 1088 și EN 60204-1.	DA	✓	
12.12	Sistemul hidraulic trebuie să respecte condițiile din EN 982.	DA	✓	
12.13	Toate elementele exterioare sunt protejate la etanșitate după norma IP 67;	DA	✓	
12.14	Ofertantul va prezenta în detaliu construcția, materialele folosite, grosimea tablelor, tratamentele întrebuintate, parametrii tehnici specifici și modul de funcționare, întreținere și înlocuire De asemenea, ofertantul va preciza prin ce anume construcția se deosebește de alte construcții cunoscute și care sunt avantajele construcției sale.	DA	✓	
<b>13. SISTEM DE DESCĂRCARE</b>				
13.1	Mecanism de presare/împingere operat prin intermediul unor cilindri hidraulici cu dublu efect.	DA	✓	
13.2	Material: oțel rezistent la tensiune, abraziune și coroziune	DA	✓	
13.3	Unghi deschidere ușă spate minim 80 grade	DA	✓	
13.4	Supape închidere /blocare cilindri hidraulici	DA	✓	
13.5	Controale mișcări ușă spate localizate în exteriorul cabinei	DA	✓	
13.6	Timp ciclu descărcare (deschidere ușă spate, împingere, închidere ușă): max. 240 sec.	DA	✓	
<b>14. BUNCĂR GOLIRE</b>				
14.1	Capacitate: min. 1,5 mc.	DA		
14.2	Material: oțel hardox sau similar, rezistent la tensiune, abraziune, coroziune; Grosime material: partea inferioară buncăr: minim 10 mm; părțile laterale min. 6 mm. Construcție dispozitiv de încărcare: tabla din oțel de minimum 6 mm, rezistent la uzura; Gardă la sol dispozitiv de încărcare: minimum 200 mm	DA DA		
14.3	Dispozitiv de blocare pentru a împiedica operarea compactorului când dispozitivul de încărcare este ridicat.	DA		

CONFIRM  
CU ORIGINALUL

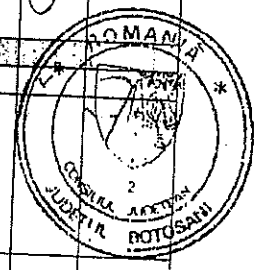

SOCIETATEA CU  
**EURSPEED**  
 S.R.L.  
 C.U.I. RO 1395...  
 SUCCEA



Nr. crt.	Tabel nr.1 Autogunoieră compactoare, cu capacitate de 16 mc	Correspondența propunerii tehnice cu specificatiile tehnice		
		Da	Num.	Obs.
14.4	Blocare automata a dispozitivului de incarcare al compartimentului colector.	DA		
14.5	Înălțimea minimă a marginii buncărului pentru încărcarea manuală trebuie să fie de cel puțin 1000 mm deasupra nivelului unde se găsește operatorul pentru partea din spate deschisă și dispozitivul de încărcare deschis	DA		
14.6	Coefficient compactare deșeu menajer: min. 6:1	DA	✓	
14.7	Ofertantul va prezenta în detaliu construcția, materialele folosite, grosimea tablelor, tratamentele întrebuintate, parametrii tehnici specifici și modul de funcționare, întreținere și înlocuire.	DA	✓	
15	<b>SISTEM RIDICARE PUBELE / CONTAINER CONFORM DIN 50700</b>			
15.1	Capacitatea de ridicare a sistemului de ridicare min 800 kg.	DA	✓	
15.2	Sistemul de ridicare, basculare și golire este proiectat pentru următoarele tipuri de containere: Corespunzător descărcării pubelelor de 120-390 litri și containerelor metalice sau plastic de 770-1.100 litri cu capac plat și semirotond, conform standardelor internaționale (EN 840 - 1,2,3,4). Dispozitive pentru ridicarea containerelor adaptate ambelor sisteme: fus și furcă. ✓	DA		
15.3	Ofertantul va prezenta în detaliu construcția, materialele folosite, grosimea tablelor, tratamentele întrebuintate, parametrii tehnici specifici și modul de funcționare, întreținere și înlocuire.	DA	✓	
15.4	Adecvat descărcării a doua pubele: 120 sau 240 (alăturate în lateral) Sistem de prindere a pubelelor/containerelor: Hidraulic.	DA		
15.5	Butoane pentru oprire de urgență cel puțin unul de fiecare parte a dispozitivului de ridicare și în cabină	DA		
15.6	Acționare manuală: maneta de efectuare a cursei inverse, pentru întreruperea ciclului de ridicare	DA		
15.7	Timpi ciclu: max. 30 secunde pentru containerele de 1100 litri	DA		
15.8	Autovehiculul va respecta prevederile Standardului EN 1501-1 și Directivei Europene 2006/42/CE – ofertanții vor detalia respectarea cerințelor de proiectare, funcționare și de securitatea vehicului compactor.	DA		
15.9	Sisteme hidraulice: pompa hidraulică acționată mecanic; Toate circuitele hidraulice vor fi prevăzute cu protecție la supraincarcare prin intermediul unor supape. -sisteme de control electro-hidraulic pentru dispozitivele hidraulice. -presiune minimă de operare a sistemului -160 bari ✓ -dispozitive de siguranță pe circuitul hidraulic care deschide capacul colector pentru evitarea caderii accidentale a acestuia	DA		
15.10	Panoul de comandă și control: ofertanții vor detalia toate facilitățile de comandă și control prevăzute pe panourile poziționate în cabină și în exterior. Control electro-hidraulic al tuturor funcțiilor operabil prin butoane și manete; Comandă de deschidere capac colector în partea din față a compartimentului colector; Comandă de închidere capac colector în partea din spate a compartimentului de colectare, pentru o bună vizualizare a coborârii capacului colector; Butoane roșii de oprire de siguranță pe ambele părți, în partea din spate; Comutator pentru pornire-oprire sistem de deplasare contra presiune a plăcii de golire. KIT EN 1501 (camera video, senzori trepte prezenta operatori, etc; prezenta în detaliu (tabel) și în formă explicită componente KIT și modul de	DA		

CONFIRM  
CU ORIGINALUL

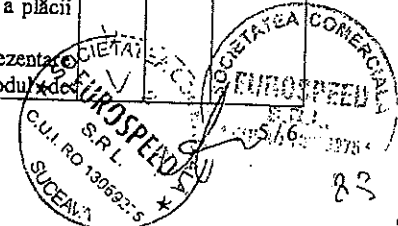
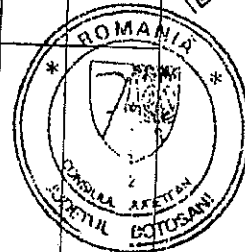

Nr. crt.	Tabel nr.1 Autogunoieră compactoare, cu capacitate de 16 mc	Correspondența propunerii tehnice cu specificatiile tehnice		
		Da	Nu	Obs.
	funcționare a acestora.			
15.11	Trepte/platforme spate: trepte rabatabile, prevazute cu senzori de prezenta a operatorilor si cu dispozitiv de limitare la 30Km/h. Siguranță: dispozitive de siguranta adecvate pentru toate partile in miscare;	DA	✓	
16.1	<del>Garantia...</del>	DA		
16.2	<del>Asigurarea...</del>	DA		
16.3	Asigurarea de service mobil la beneficiar. Prezentare de către ofertant de documente doveditoare de la minim 3 unități service mobil.	DA	✓	
16.4	Asigurare de service pentru pentru unitățile functionale (autoșasiu și suprastructură) în cadrul unității de service. Existenta unității service-ului se demonstrează cu Autorizatie de service de la fiecare producător pe numele ofertantului/ subcontractantului/ asociatului.	DA	✓	
16.5	În plus pentru autosasiuri si remorci ofertantii vor prezenta Autorizatie tehnica clasa I, II si III emisă de R.A.R. cu viza pe verso valabila la deschiderea ofertelor;	DA	✓	
17.	<del>Materiale dispozitive auxiliare</del>			
17.1	Triunghi reflectorizant sau lampa de semnalizare - 2 buc	DA	✓	
17.2	Roată de rezervă - 1 buc.	DA	✓	
17.3	Cric - 1 buc.	DA	✓	
17.4	Trusă scule, Trusa de becuri si sigurante - 1 buc.	DA		
17.5	Trusă prim ajutor - 1 buc	DA		
17.6	Extinctor 2 litri - 2 buc.	DA		
17.7	Lanțuri antiderapante - 2 perechi	DA		
18.	<del>Atașamente</del>			
18.1	Autorizatia de furnizare in original, eliberata de producator sau importatorul general ofertantului participant (in situatia in care ofertantul este o alta entitate decat producatorul sau importatorul general al echipamentelor/utilajelor), cu mentiunea ca autorizarea este valabila pentru furnizarea utilajelor solicitate in cadrul proiectului nostru.	DA	✓	

**CONFIRMAT  
CU ORIGINALUL**

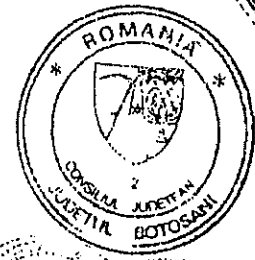

## Memoriul tehnic

Noi, Asociația EUROSPEED-GRADINARIU avem plăcerea de a vă prezenta oferta noastră:

Nr. crt.	Tip vehicul	Nr.
1.	Autogunoieră compactoare, cu capacitate de 16 mc	18 buc
2.	Autospecială transport containere 20-30 mc, cu cârlig hidraulic și remorcă	5 buc
3.	Autocamion pentru deplasarea containerelor 20-30 mc în cadrul stației de transfer	2 buc

Bunurile oferite sunt noi (excepție Autocamion pentru deplasarea containerelor 20-30 mc în cadrul stației de transfer, cu cârlig hidraulic), fac parte din gama standard de producție și sunt conforme cu specificațiile tehnice cuprinse în Caietul de sarcini. Toate bunurile vor fi complet asamblate și testate înainte de efectuarea livrării.

Dispozitivele de manipulare, control și panoul de instrumente vor fi dispuse ergonomic, încorporând etichete explicite pentru operarea normală și în regim de urgență. Toate etichetele și instrucțiunile vor fi în limba română.

Denumire vehicul	Norma de poluare:
Autogunoieră compactoare, cu capacitate de 16 mc	EEV - Vehicule Ecologice Îmbunătățite
Autospecială transport containere 20-30 mc, cu cârlig hidraulic și remorcă	EEV - Vehicule Ecologice Îmbunătățite

CONFORM  
 CU ORIGINALUL

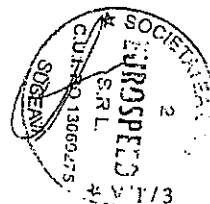
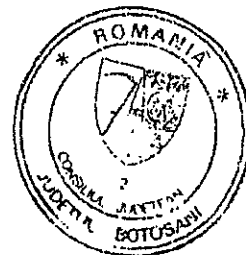



SC EUROSPEED SRL  
Str. Humorului, nr. 81  
Loc. Scheia, Jud. Suceava  
Tel: 0040.330.780.005  
Fax: 0040.230.526.690  
Web: [www.eurospeed.ro](http://www.eurospeed.ro)

Unitate functionala	Unitate service	Distanta (asa cum este prevazuta in caietul de sarcini)
Autosasiu gunoiera	Eurospeed SRL Str. Humorului Nr. 81, Scheia, jud. Suceava	42 km
Suprastructura compactoare de 16 mc	Eurospeed SRL Str. Humorului Nr. 81, Scheia, jud. Suceava	42 km
Autosasiu pentru carlig	Eurospeed SRL Str. Humorului Nr. 81, Scheia, jud. Suceava	42 km
Carlig hidraulic	Eurospeed SRL Str. Humorului Nr. 81, Scheia, jud. Suceava	42 km
Remorca	Eurospeed SRL Str. Humorului Nr. 81, Scheia, jud. Suceava	42 km
Autosasiu pentru carlig	Eurospeed SRL Str. Humorului Nr. 81, Scheia, jud. Suceava	42 km
Carlig hidraulic	Eurospeed SRL Str. Humorului Nr. 81, Scheia, jud. Suceava	42 km

Nr. crt.	Descriere unitate service mobil	Nr. Inmatriculare
1	Autoutilitara VW Caddy	SV-09-DAF
2	Autoutilitara Mercedes Vito	SV-18-DAF
3	Autoutilitara Mercedes Sprinter	SV-17-DAF

CONFORM  
CU ORIGINALUL

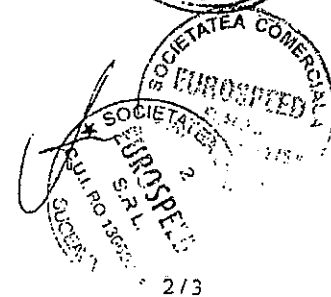

95

13





SC EUROSPEED SRL  
Str. Humorului, nr. 81  
Loc. Scheia, Jud. Suceava  
Tel: 0040.330.780.005  
Fax: 0040.230.526.690  
Web: [www.eurospeed.ro](http://www.eurospeed.ro)

**Perioada de garanție asigurată de furnizor/fabricant este:**

Denumire vehicul	Garanție oferită
Autogunioieră compactoare, cu capacitate de 16 mc	24 luni fara limita de ore de functionare
Autospecială transport containere 20-30 mc, cu cârlig hidraulic și remorcă	24 luni fara limita de ore de functionare
Autocamion pentru deplasarea containerelor 20-30 mc in cadrul statiei de transfer	12 luni

În aceasta perioadă, cu excepția consumabilelor, vom asigura gratuit, la prima cerere, toate piesele de schimb necesare pentru înlocuirea celor care s-au defectat care fac obiectul garanției, cu excepția situațiilor în care se poate dovedi exploatarea necorespunzătoare a bunurilor. Totodată, ne angajăm ca după expirarea perioadei de garanție, piesele de schimb vor fi disponibile, contra cost, pe o perioadă de minim 10 ani.

În perioada de garanție, lucrările de reparații și înlocuirea pieselor defecte pe garanție este gratuită, iar perioada de garanție se va prelungi automat cu perioada de nefuncționare datorată defecțiunilor survenite pe garanție.

**OBS. : Perioada de garanție începe din data semnării de către Beneficiar a Certificatului de acceptanță provizorie, emis de furnizor.**

În cazul echipamentelor de la poz. 1 și 2 din tabelul nr.1, garantăm că bunurile oferite sunt noi, neutilizate, sunt dintre cele mai recente modele și încorporează cele mai noi standarde de proiectare și materiale, în special cu privire la protecția mediului. De asemenea, garantăm că nici unul din bunurile furnizate nu prezintă vreun defect datorat proiectării, materialelor sau procesului de fabricație.

În perioada de garanție tractarea sau transportul până la unitatea de service este asigurată gratuit de către ofertant.

Scrisorile de garanție eliberate Autorității Contractante de furnizor/fabricant vor acoperi toată perioada de garanție oferită.



CONFORM  
CU ORIGINALUL

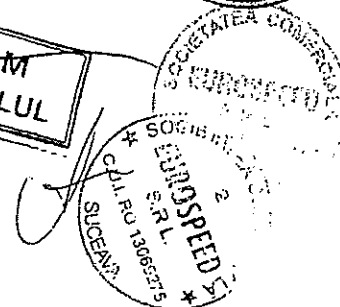

3 / 3

96





SC EUROSPEED SRL  
Str. Humorului, nr. 81  
Loc. Scheia, Jud. Suceava  
Tel: 0040.330.780.005  
Fax: 0040.230.526.690  
Web: [www.eurospeed.ro](http://www.eurospeed.ro)

### DECLARAȚIE

Subsemnatul, reprezentant imputernicit al SC EUROSPEED SRL, str. Humorului nr 81, Com. Scheia, Jud. Suceava, declar pe propria răspundere, sub sancțiunile aplicate faptei de fals în acte publice, că distanța pe sosea de la unitatea noastră de service până la autoritatea contractantă este conform următorului tabel:

Unitate functionala	Unitate service	Distanța (asa cum este prevazuta in caietul de sarcini)
Autosasiu gunoiera	Eurospeed SRL Str. Humorului Nr. 81, Scheia, jud. Suceava	42 km
Suprastructura compactoare de 16 mc	Eurospeed SRL Str. Humorului Nr. 81, Scheia, jud. Suceava	42 km
Autosasiu pentru carlig	Eurospeed SRL Str. Humorului Nr. 81, Scheia, jud. Suceava	42 km
Carlig hidraulic	Eurospeed SRL Str. Humorului Nr. 81, Scheia, jud. Suceava	42 km
Remorca	Eurospeed SRL Str. Humorului Nr. 81, Scheia, jud. Suceava	42 km
Autosasiu pentru carlig	Eurospeed SRL Str. Humorului Nr. 81, Scheia, jud. Suceava	42 km
Carlig hidraulic	Eurospeed SRL Str. Humorului Nr. 81, Scheia, jud. Suceava	42 km

Subsemnatul declar că informațiile furnizate sunt complete și corecte în fiecare detaliu și înțeleg că autoritatea contractantă are dreptul de a solicita, în scopul verificării și confirmării declarațiilor, situațiilor și documentelor care însoțesc oferta, orice informații suplimentare în scopul verificării datelor din prezenta declarație.

Data completării  
29.07.2011

Operator economic

(semnătura autorizată)

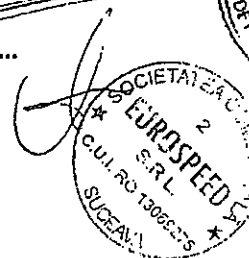
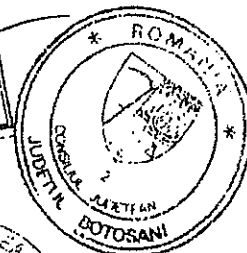
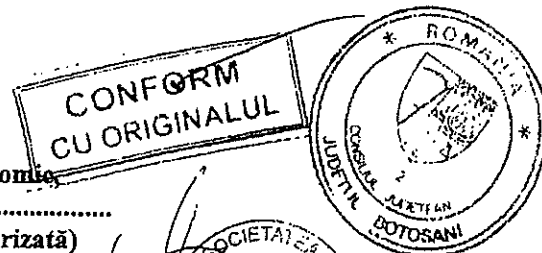

## DECLARAȚIE

Subsemnatul, reprezentant imputernicit al SC EUROSPEED SRL, str. Humorului nr 81, Com. Scheia, Jud. Suceava, declar pe propria răspundere, sub sancțiunile aplicate faptei de fals în acte publice, că autovehiculele oferite prezintă costuri privind reviziile anuale după cum urmează:

Denumire vehicul	Nr unitati	Cost unitar revizii (lei)*	Cost total revizii pentru vehiculele oferite (lei)*
Autoguncioară compactoare, cu capacitate de 16 mc	18	0,00 LEI (GRATUIT)	0,00 LEI (GRATUIT)
Autospecială transport containere 20-30 mc, cu cârlig hidraulic și remorcă	5	0,00 LEI (GRATUIT)	0,00 LEI (GRATUIT)
Total costuri service			0,00 LEI (GRATUIT)

\*Nota: in limita a 80.000 km

Subsemnatul declar că informațiile furnizate sunt complete și corecte în fiecare detaliu și înțeleg că autoritatea contractantă are dreptul de a solicita, în scopul verificării și confirmării declarațiilor, situațiilor și documentelor care însoțesc oferta, orice informații suplimentare în scopul verificării datelor din prezenta declarație.

Data completării  
 29.07.2011

Operator economic,

(semnătura autorizată)

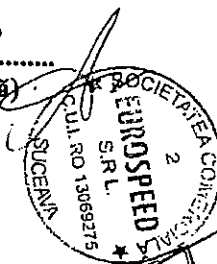



SC EUROSPEED SRL  
Str. Humorului, nr. 81  
Loc. Scheia, Jud. Suceava  
Tel: 0040.330.780.005  
Fax: 0040.230.526.690  
Web: [www.eurospeed.ro](http://www.eurospeed.ro)

Operatiuni revizii anuale Autogunoieră compactoare, cu capacitate de 16 mc  
DAF FAN LF55

Nr.op.	DENUMIREA OPERATIEI	OBSERV.
<b>CABINA SI SISTEMUL ELECTRIC</b>		
1	Verificare/ curatare bornele bateriilor	
2	Verificarea impamantarilor; transmiterea rezultatelor la DAF	
3	Verificare/completare nivel acid	
4	Inlocuirea rezervoarelor de gresare bolturi cabina;setare la 12 luni	
<b>MOTOR,SISTEM RACIRE ,SISTEM ALIMENTARE</b>		
1	Curățare /inlocuire element filtru aer	
2	Schimbare ulei motor	
3	Inlocuire filtru ulei motor ;filtru ulei centrifugal (daca este cazul)	
4	Inlocuire filtru motorină;inlocuire element prefiltru/separator	
5	Verificare joc supape. <sup>(3)</sup>	
6	Scoaterea sitei pentru lichidul de racire din "Oil Module" <sup>(3)</sup>	
7	Verificare, eliminare scurgeri motorină si ulei	
8	Verificare, reglare tensionare curele	
9	Verificare componente și tevi de conectare	
10	Verificare radiator și intercooler (dacă nu sunt sparte)	
11	Verificare etanșeitate furtune sistem admisie aer	
12	Verificare sistem de evacuare	
<b>SISTEM DE DIRECTIE ȘI SISTEM DE FRÎNARE</b>		
1	Verificare jocuri la mecanismul de directie	
2	Verificare nivel ulei servodirectie	
3	Verificare furtune, tevi și legaturi la directie	
4	Verificare componente sistem de franare, eliminat pierderi aer	
5	Verificare discuri si grosime placute de frana/tamburi,grosimi ferodun	
<b>TRANSMISIE, SUSPENSIE, ȘASIU</b>		
1	Verificare nivel lichid ambreiaj; verificare indicator uzura ambreiaj	<b>CONFORM CU ORIGINALUL</b>
2	Verificare nivel si pierderi de ulei cutie de viteze <sup>(2)</sup>	
3	Verificare pierderi diferentia, butuci <sup>(1)</sup>	
4	Verificare transmisie cardanică	
5	Verificare telescoape și bucși bare stabilizatoare	
6	Verificare stare și fixare arcuri, bride, cercel arc,bucși	
7	Verificare, stare și fixare perne de aer	
8	Verificare instalație gresare automată și GRESARE	

Alte activitati:

Setare "NEXT SERVICE" cu ajutorul DAVIE XD;  
Verificare "FIELD ACTIONS" pentru acest vehicul  
Verificare instructiuni Service Rapido 2.0

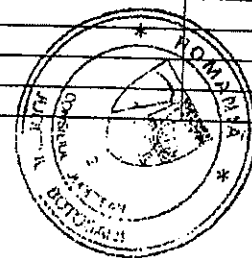

102

## LISTA PIESELOR DE SCHIMB PENTRU 1 AN DE OPERARE COSTURI EFECTIVE

### Autogunoieră compactoare, cu capacitate de 16 mc - 18 buc

Cod	Reper	Cantitate	Pret unitar (LEI)	Valoare (LEI)
E1668000	FILTRU AER DAF LF45, LF55	12,00	206,53	2.478,35
E1600428	FILTRU POLEN DAF	12,00	50,48	605,78
E1659964	ULEI MOTOR E7 DAF SUPER SAE 15W40	240,00	12,47	2.992,80
E1399494	FILTRU ULEI DAF LF	12,00	80,84	970,08
E1399760	FILTRU COMBUSTIBIL DAF LF45,55	12,00	58,48	701,76
E1400147	BUCSA BARA STAB. DAF	12,00	81,96	983,50
E1406486	INTINZATOR CUREA	6,00	907,95	5.447,67
E1689313	SET REPARATIE PRESARE ETRIER DAF	24,00	270,17	6.484,06
E1639100	SET REPARATIE BOLTURI ETRIER DAF	24,00	562,48	13.499,59
E1702604	CUREA	6,00	272,36	1.634,17
E1459268	TELESCOP	12,00	914,52	10.974,29
E0905313	PLACUTE FRANA TRP	12,00	395,60	4.747,20
	<b>Total</b>			<b>51.519,25</b>

### Autospecială transport containere 20-30 mc, cu cârlig hidraulic și remorcă - 5 buc

Cod	Reper	Cantitate	Pret unitar (LEI)	Valoare (LEI)
E1657523	FILTRU AER DAF CF	6,00	312,61	1.875,66
E1659964	ULEI MOTOR E7 DAF SUPER SAE 15W40	204,00	12,47	2.543,88
E1784782	FILTRU COMBUSTIBIL DAF XF95	6,00	83,72	502,33
E1791192	FILTRU POLEN CF (ECHIV. 1362124)	6,00	62,26	373,56
E1397764	FILTRU ULEI DAF CF	6,00	115,24	691,44
E1681575	FILTRU USCATOR	6,00	434,04	2.604,25
E0905313	PLACUTE FRANA TRP	6,00	395,60	2.373,60
E1658730	BOBINA ELECTROMOTOR DAF	3,00	864,30	2.592,90
E1699235	PINION ELECTROMOTOR	3,00	177,16	531,48
E1792589	BENDIX ELECTROMOTOR	3,00	863,66	2.590,97
E1689313	SET REPARATIE PRESARE ETRIER DAF	12,00	270,17	3.242,03
E1639100	SET REPARATIE BOLTURI ETRIER DAF	12,00	562,48	6.749,80
E1331925	CAP BARA	6,00	162,37	974,21
	<b>Total</b>			<b>27.646,12</b>

CONFORM  
 CU ORIGINALUL

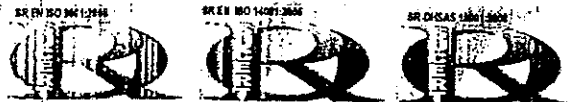
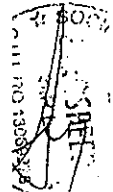
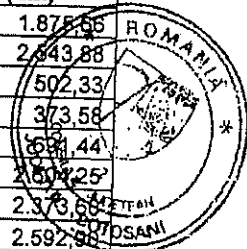



SC EUROSPEED SRL  
Str. Humorului, nr. 81  
Loc. Scheia, Jud. Suceava  
Tel: 0040.330.780.005  
Fax: 0040.230.526.690  
Web: [www.eurospeed.ro](http://www.eurospeed.ro)

Autocamion pentru deplasarea containerelor 20 – 30 mc in cadrul statiei de transfer DAF  
FAS CF85 - 2 buc

Cod	Reper	Cantitate	Pret unitar (LEI)	Valoare (LEI)
E1657523	FILTRU AER DAF CF	2,00	312,61	625,22
E1659964	ULEI MOTOR E7 DAF SUPER SAE 15W40	68,00	12,47	847,96
E1784782	FILTRU COMBUSTIBIL DAF XF95	2,00	83,72	167,44
E1791192	FILTRU POLEN CF (ECHIV. 1362124)	2,00	62,26	124,53
E1397764	FILTRU ULEI DAF CF	2,00	115,24	230,48
E1681575	FILTRU USCATOR	2,00	434,04	868,08
E0905313	PLACUTE FRANA TRP	2,00	395,60	791,20
E1658730	BOBINA ELECTROMOTOR DAF	1,00	864,30	864,30
E1699235	PINION ELECTROMOTOR	1,00	177,16	177,16
E1792589	BENDIX ELECTROMOTOR	1,00	863,66	863,66
E1689313	SET REPARATIE PRESARE ETRIER DAF	4,00	270,17	1.080,68
E1639100	SET REPARATIE BOLTURI ETRIER DAF	4,00	562,48	2.249,93
E1331925	CAP BARA	2,00	162,37	324,74
	<b>Total</b>			<b>9.215,37</b>

In aceasta lista Asociatia SC EUROSPEED SRL – SC GRADINARIU IMPORT EXPORT SRL a prezentat piesele de schimb necesare pentru un an de operare impreuna cu costurile efective ale acestora.

Totodata va informam ca, asa cum ne-am asumat in "declaratia costuri service", aceste costuri vor fi suportate de asocierea noastra fiind oferite gratuit (cu titlul de bonus = costuri egale cu "0") in conditiile stipulate in documentatie si reiterate in declaratia noastra.

Data completării  
29.07.2011

Operator economic,  
.....  
(semnătura autorizată)

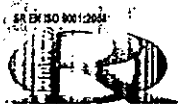
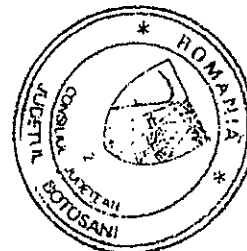

2/2

tel

23

## PROGRAM DE INSTRUIRE

### Instruirea personalului in vederea unei operari corespunzatoare a echipamentelor

1. Prima zi – instruire teoretica;
2. A doua zi – Instruire practica;
3. A treia zi Verificarea cunostintelor dobandite

### Instruirea personalului angajat al atelierului de service desemnat de achzitor

1. Prima zi – instruire teoretica instalatie electrica;
2. A doua zi – instruire teoretica instalatie hidraulica;
3. A treia zi – instruire teoretica instalatie pneumatica;
4. A patra si a cincea zi – Probe practice si functionale;
5. Asasea si a saptea zi – Verificarea cunostintelor dobandite

Instruirea personalului in vederea unei operari corespunzatoare a echipamentelor se va desfasura pe parcursul a 3 zile sub indrumarea unui tehnician specializat desemnat de furnizor in limba romana. De asemenea instruirea personalului angajat al atelierului de service desemnat de achzitor in vederea unei bune mentenabilitati preventive se va desfasura pe parcursul unei saptamani (7 zile) pe echipamente de acelasi tip care vor fi furnizate. Pentru activitatea teoretica rugam autoritatea contractanta sa asigure o sala de curs cu un numar de locuri egal cu numarul de participanti stabiliti. Durata de timp a instruirii zilnice va fi decisa de comun acord cu achizitorul.

Din partea ofertantului se vor pune la dispozitie urmatoarele resurse:

- 2 traineri
- Materiale informative (manuale de intretinere, manuale de conducere economica, schite)
- Alte resurse necesare.

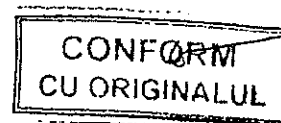



SC EUROSPEED SRL  
 Str. Humorului, nr. 81  
 Loc. Scheia, Jud. Suceava  
 Tel: 0040.330.780.005  
 Fax: 0040.230.526.690  
 Web: [www.eurospeed.ro](http://www.eurospeed.ro)

**Autogunoieră compactoare, cu capacitate de 16 mc, 18 buc**  
 - specificatie detaliata -

**SUMAR VEHICUL**

**Descriere vehicul**

Modelul .....	FANLF55	21t
Cabină și suspensie cabină .....	Day Cab, suspensie mecanică	
Spoiler și inele plafon .....	Fără spoiler pentru plafon, fără inele laterale	
Scaun șofer .....	Scaun șofer: pneumatic	
Scaun copilot .....	Banchetă pentru pasageri, velur	
Tahograf .....	Tahograf digital, Siemens/VDO	
Punte față .....	Față: 6,00 t, sistem parabolic, F60	
Punte spate .....	Spate: 10,50 + 6,00 t, pneumatică, SR10.26	
Anvelope furnizor .....	Bridgestone	
Anvelope față 1 .....	F1, 285/70R19,5 BRI R227 145/143 130km/h Direcție	
Anvelope spate 1 .....	R1, 285/70R19,5 BRI M729 145/143 130km/h Direcție	
Anvelope spate 2 .....	R2, 285/70R19,5 BRI R227 145/143 130km/h Direcție	
Roată de rezervă .....	SR, neaplicabil	
Motor și răcire .....	Motor 210 kW (280 cp), GR20.38	
Emisie de noxe .....	Emisie de noxe	
Execuție cutie de viteze .....	Cutie de viteze manuală, 9 viteze	
Angrenaj cutie de viteze .....	Priză directă cutie de viteze	
Tip cutie de viteze .....	Manuală, 9 viteze, 965009	
Raport cutie de viteze .....	Raport de transmisie 12,57	
Raport punte spate .....	Raport punte spate 112	
Distanță între osii/consolă spate .....	Distanță între osii 3,80 m/consolă spate 1,53 m	
Rezervor de combustibil .....	Rezervor de combustibil 200 l	
Rezervor de AdBlue .....	Rezervor de AdBlue de 26 litri	
Culoare cabina .....	3279/1 Brilliant White	

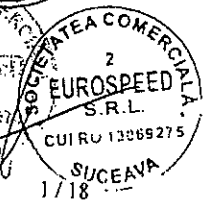
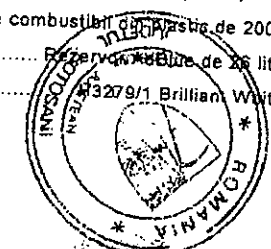
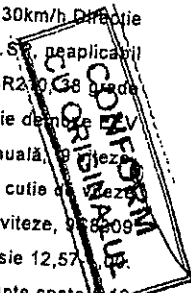

180



## S P E C I F I C A T I E

FANLF55	21t
Culoare	<ul style="list-style-type: none"> <li>- H3279/1 Brilliant White</li> </ul>
Exterior cabină	<ul style="list-style-type: none"> <li>- Day Cab cu suspensie mecanică și bară de protecție din oțel, geam cu tentă și geamuri electrice. Oglinzile principale și oglinzile panoramice încălzite electric. Lățime cabină 2130 mm.</li> <li>- Geam cu tentă verde.</li> <li>- Încuietoare ușă: dispozitive mecanice pentru șofer și copilot, 2 chei.</li> <li>- Parasolar extern transparent deasupra parbrizului, fumuriu.</li> <li>- Două oglinzi principale, oglindă pentru bordură, oglindă panoramică și oglindă pentru vedere frontală.</li> <li>- Oglindă pentru vedere frontală pentru conformitate cu directiva CE 2003/97/CE pentru câmpul de vedere frontal.</li> <li>- Suporturi oglinzi, pentru caroserie cu lățimea de 2,50 - 2,60 m.</li> <li>- Reglare electrică a oglinzilor principale.</li> <li>- Faruri duble cu halogen și lentile Lexan rezistente la impact</li> <li>- Fascicul far pentru circulație pe partea dreaptă.</li> <li>- Două faruri semnalizatoare de pericol pe plafonul cabinei.</li> </ul>
Culori	<ul style="list-style-type: none"> <li>- Culoarea vopselei pentru panoul de faruri, bara de protecție și treapta cabinei: gri.</li> <li>- Sasiu de culoare gri (standard).</li> <li>- Volan pe stânga.</li> <li>- Volan negru, finisaj moale.</li> <li>- Coloană de direcție reglabilă mecanic.</li> </ul>
Interior cabină	<ul style="list-style-type: none"> <li>- Scaun cu suspensie pneumatică, tetieră integrată și centură în trei puncte pentru șofer. Tapițeria scaunelor din velur cu spatele din vinilin.</li> <li>- Scaun dublu pentru pasageri cu tapițerie din velur.</li> <li>- Locul interior cu centură pentru coapse. Locul exterior cu centură în trei puncte. Spațiu de depozitare.</li> </ul>

**CONFORM  
 CU ORIGINALUL**

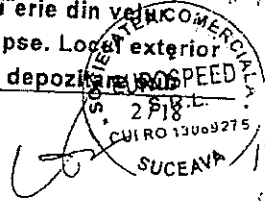
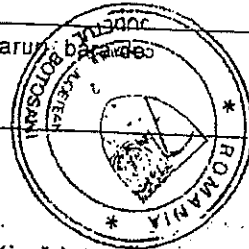

FANLF55

21t

	<ul style="list-style-type: none"> <li>perna locului exterior.</li> <li>- Aer condiționat controlat manual, cu recircularea aerului.</li> <li>- Convertor 24 V - 12 V, 15 A, 180 W.</li> <li>- Geamuri electrice.</li> </ul>
Comunicații și gestionarea condusului	<ul style="list-style-type: none"> <li>- Conector, 2 pini, pentru un sistem de gestionare a parcului auto (FMS).</li> <li>- Tahograf digital, Siemens/VDO</li> <li>- Vitezometru cu scală în km/h.</li> <li>- Setare limitator de viteză 85 km/h nominal.</li> <li>- <b>Radio-CD player, sistem cu 2 difuzoare.</b></li> <li>- O antenă GSM, frecvențe 900 MHz, 1800 MHz și GPRS.</li> <li>- Pilot automat.</li> </ul>
Siguranță și securitate	<ul style="list-style-type: none"> <li>- <b>Comutator principal controlat manual.</b></li> <li>- <b>Avertizare acustică pentru marșarier cu comutator de ignorare.</b></li> <li>- Imobilizator pentru motor cu inhibitor al injectiei de combustibil.</li> </ul>
Suspensie și punți	<ul style="list-style-type: none"> <li>- Punte față de tip F60. Suspensie lamelară parabolică cu amortizoare și stabilizator. Sarcină maximă 6,0 tone.</li> <li>- Punte spate motoare și punte spate portantă direcționată nemotoare cu suspensie pneumatică reglabilă controlată electronic, inclusiv amortizoare și stabilizator. Punte motoare cu reducere simplă de tip SR10.50 cu 2 traverse pivotante și 2 burdufuri de aer, sarcină maximă de 10,5 tone. Punte portantă cu 2 arcuri lamelare și 2 burdufuri de aer, sarcină maximă de 6,0 tone.</li> </ul>
Roți și anvelope	<ul style="list-style-type: none"> <li>- Prima punte față: dimensiuni anvelopă 285/70R19,5, dimensiuni roată 19,5 x 7,50.</li> <li>- Prima punte spate: dimensiuni anvelopă 285/70R19,5 dimensiuni roată 19,5 x 7,50.</li> <li>- A doua punte spate: dimensiuni anvelopă 285/70R19,5, dimensiuni roată 19,5 x 7,50.</li> <li>- Bridgestone</li> <li>- Roți gri metalizat.</li> <li>- Inele de protecție pentru roți cu secțiune centrală deschisă, gri-argintiu (RAL 9006).</li> <li>- Prima punte față: dimensiune pneuri 285/70R19,5, Bridgestone tip R227, indice de sarcină 145/143, viteză maximă 130 km/h, aplicație: direcție - regional</li> <li>- Prima punte spate: dimensiune anvelope 285/70R19,5, Bridgestone tip R227, indice de sarcină 145/143, viteză maximă 130 km/h, aplicație: direcție - regional</li> </ul>

**CONFORM  
 CU ORIGINALUL**

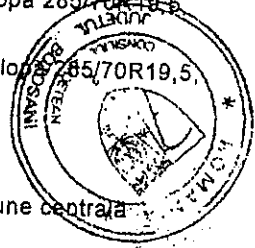

Camera de Comerț și Industrie a Județului Suceava  
 Suceava  
 13069275  
 182



FANLF55

21t

- Bridgestone M729, indice de sarcină 145/143, viteză max. 130 km/h, aplicație: tracțiune - regional.
- A doua punte spate: dimensiune pneuri 285/70R19.5; Bridgestone tip R227, indice de sarcină 145/143, viteză maximă 130 km/h, aplicație: direcție - regional.
  - Pneu roată de rezervă neaplicabil.
  - Sistem de indicare a presiunii în pneuri Sistemul monitorizează diferențele de turație a roților. Avertismentele asupra presiunii în pneuri sunt oferite pe afișajul LCD al panoului de instrumente.
- 
- Transmisie**
- Tip motor GR210: 6,7 litri, 6 cilindri în linie, patru supape pe cilindru, sistem de injecție cu rampă comună. Performanțe în conformitate cu ECE R24-03: putere de 210 kW (280 cp) începând de la 2100-2500 rpm, cuplu de 1020 Nm la 1200-1800 rpm. Temperatură ambiantă max. de 38 grade C. Tratare suplimentară a emisiilor cu tehnologia SCR (reducție catalitică selectivă).
  - Emisie de noxe EEV (Vehicule Ecologice Îmbunătățite).
  - Cutie de viteze manuală, 9 viteze.
  - Cutie de viteze cu priză directă.
  - Raport cutie de viteze 12,57-1,00.
  - Raport punte spate 5,13.
  - Punte spate motoare cu blocare mecanică a diferențialului și ASR.
- 
- Sistem de frânare**
- Frână la evacuare, putere 165 kw la 3200 RPM.
  - Frâne cu discuri ventilate în față și în spate. Sistem de aer complet cu trei circuite (circuit 1 - frâna de serviciu de pe puntea față, circuit 2 - frâna de serviciu de pe puntea spate, circuit 3 - frâna de parcare și frâna de serviciu a remorcii; dacă circuitul 1 sau 2 se defectează, circuitul rămas va furniza capacitatea de frânare secundară impusă de lege). Control pneumatic al frânării cu supapă de detecție a încărcării pe puntea spate. Compresor de aer cu uscător încălzit.
- 
- Șasiu**
- Distanță între osii 3,80 m/consolă spate 2,53 m.
  - Țalpi lonjeron 260 mm, grosime 6,0 mm. Răfortare interioară în spate.
  - Tobă de eșapament în linie cu evacuare orizontală.
  - Evacuare în sus.
  - Rezervor de combustibil din plastic de 200 litri.

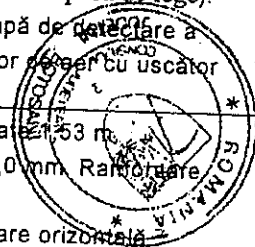
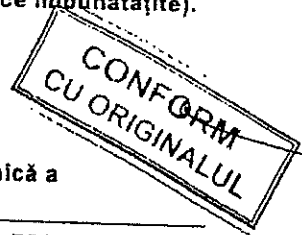

133

FANLF55

21t

	<ul style="list-style-type: none"> <li>- Sistem anti-împroșcare în apărătorile de noroi, în conformitate cu directiva 91/226/EEC.</li> <li>- Scut secundar față (FUP), în conformitate cu directiva UE 2000/40/EEC.</li> <li>- Rezervor de AdBlue de 26 litri.</li> </ul>
Caroserii și pregătirea pentru carosare	<ul style="list-style-type: none"> <li>- Conector pentru controlul turației motorului pe partea frontală a peretelui despărțitor al cabinei. Funcții de control pentru reglarea turației motorului, turația presetată a motorului și limitatorul de viteză pentru aplicații.</li> <li>- Conector aplicație pentru funcții caroserie de pe peretele despărțitor al cabinei față. Semnale electrice pentru - Rabatare cabină blocată- și -Motor în mers-. Alimentare 24 V înainte și după contact. Cabluri de rezervă pentru planșa de bord.</li> </ul>
Priză de putere (PTO)	<ul style="list-style-type: none"> <li>- Control priză de putere cutie de viteze, fără priză de putere cutie de viteze. Include un comutator pentru priza de putere pe planșa de bord și o supapă pentru controlul prizei de putere pe șasiu. Conector pentru priza de putere pe peretele despărțitor la cabinei față, cu semnale de intrare pentru antrenarea sau dezangrenarea prizei de putere și semnale pentru indicatorul de stare al prizei de putere și avertizare pentru priza de putere.</li> </ul>
Alimentare electrică	<ul style="list-style-type: none"> <li>- Alternator 80 A, baterii 2 x 125 Ah.</li> <li>- Putere demaror 5 kW</li> </ul>
Condiții de aplicare	<ul style="list-style-type: none"> <li>- Condiții de climă rece, cu temperaturi sub minus 18 grade Celsius.</li> <li>- Separator de picături cu vas pentru filtru încălzit și panou de stare pe planșa de bord.</li> <li>- Separator de umiditate neîncălzit, cu filtru preliminar.</li> <li>- Admisie aer redusă.</li> </ul>
Service și întreținere	<ul style="list-style-type: none"> <li>- Garanție: 2 ani garanție integrală vehicul, 2 ani reparatii defecțiuni, 2 ani componente transmisie, 2 ani vopsea cabină.</li> </ul>
Livrare vehicul	<ul style="list-style-type: none"> <li>- Kit de scule standard.</li> </ul>

**CONFORM  
CU ORIGINALUL**

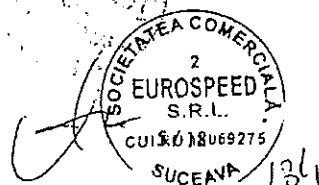
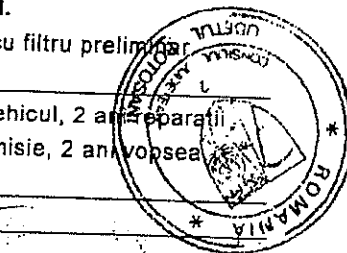

## OFERTA SUPRASTRUCTURA COMPACTOARE

1. Caracteristici tehnice
2. Garanție
3. Condiții comerciale

### Suprastructura compactoare EFE 213-16 mc



#### CARACTERISTICI TEHNICE

##### INFORMATII GENERALE

- Echipamentul consta intr-o caroserie, o bena incarcare cu mecanism de comprimare si un dispozitiv de evacuare in interiorul caroseriei. Instalatia hidraulica si mecanismul de control, toate functiile si distribuirea incarcaturii sunt montate in mod convenabil, in concordanta cu specificatia tehnica a sasiului de camion pe care acestea sunt montate. Intregul echipament este fabricat in productie de serie tinand seama de reglementarile in vigoare.

##### DIMENSIUNI INTERIOARE

- Volumul net al caroseriei: 16 mc;
- Inaltimea interioara: 2.050 mm;
- Latimea interioara: 2.240 mm
- Volumul benei de incarcare: 1,5 mc

##### TIMPUL DE LUCRU

- Ciclul de comprimare: 25 sec;
- Timpul de descarcare: 35 - 45 sec;
- Gradul de compactare: 1:6;
- Modul de compactare: prin translatie;
- Timp maxim ciclu de descarcare 240 sec

##### CAROSERIA

- In partea superioara: tabla otel de calitate HARDOX grosime 4 mm
- Pe partile laterale: tabla profilata otel de calitate HARDOX grosime 4 mm
- Podeaua: tabla otel de calitate HARDOX 5 mm
- Caroseria este intarita cu profile verticale din otel "U";
- Presiunea sistemului hidraulic: 180 bar;
- Temperatura de lucru a instalatiei hidraulice: 70-80 grade;
- Tratamente termice superioare pentru intreg ansamblul;
- Constructie robusta, ranforsata, fiabilitate sporita, superioara din punct de vedere al rezistentei la forte, presiuni si conditii dificile de lucru;
- Intretinere facila si timp scurt destinat operatiunii de inlocuirea a pieselor de schimb;
- Prinderea caroseriei de autosasiu este facuta cu elemente elastice;

CONFORM  
CU ORIGINALUL



135

# EUR SPEED

# DAF

SC EUROSPEED SRL  
Str. Humorului, nr. 81  
Loc. Scheia, Jud. Suceava  
Tel: 0040.330.780.005  
Fax: 0040.230.526.690  
Web: [www.eurospeed.ro](http://www.eurospeed.ro)

- Echipamentul este prevazut in partea din fata cu rezervor de apa murdara, precum si cu un furtun de descarcare; ✓
- Lonjeroanele de sub caroserie sunt montate pe o rama de profil "C", facand astfel ca podeaua sa fie rigidizata.;
- Podea compartiment colector + buncar incarcare din Hardox ✓

## DISPOZITIVUL DE EVACUARE

- Material: oțel special rezistent la tensiune abraziune și coroziune tip Hardox, tratament termic superior; ✓
- Capacitate benei de incarcare: 1,5 mc ✓
- Supape închidere /blocare cilindri hidraulici ✓
- Controale mișcări ușă spate localizate în exteriorul cabinei ✓
- Se deplaseaza in interiorul caroseriei pe sine profilate de la podea pana la partea superioara; ✓
- Dispozitivul de evacuare este usor de inlocuit fiind facut din saboti de poliamida asamblati prin nituri;
- Dispozitivul de evacuare este actionat in principal printr-un cilindru telescopic cu dubla actiune.
- Aceasta se afla in partea din spate a caroseriei cand aceasta este goala, si se deplaseaza automat inspre fata cu ajutorul supapei de presiune atunci cand deseurile sunt incarcate in bena;
- Material: oțel hardox rezistent la tensiune, abraziune, coroziune; ✓
- Grosime material: partea inferioara buncăr: 10 mm; părțile laterale 6 mm. ✓
- Construcție dispozitiv de încărcare: tabla din oțel de 6 mm, rezistent la uzura; ✓
- Gardă la sol dispozitiv de încărcare : 200 mm ✓
- Dispozitiv de blocare pentru a impiedica operarea compactorului cand dispozitivul de incarcare este ridicat. ✓
- Blocare automata a dispozitivului de incarcare al compartimentului colector ✓
- Înălțimea marginii buncărului pentru încărcarea manuală de 1000 mm deasupra nivelului unde se găsește operatorul pentru partea din spate deschisă și dispozitivul de încărcare deschis ✓
- Inlocuirea facila a pieselor de schimb; operatiuni de mentenanta simplificata; ✓
- Parametrii tehnici generali normali ai sistemului hidraulic: presiune, temperatura: 180 bar, 70 - 80 grade C.

## BENA

- Bena este montata pe caroserie prin balamale superioare si se deschide cu ajutorul unui cilindru hidraulic cu dubla actiune. /Unghi deschidere: 80° ✓
- Aceasta se zavoreste automat cand este inchisa. Balamalele superioare, partile de inchidere si cilindrii hidraulici sunt montati pe acelasi ax in scopul prevenirii suprasolicitatii structurale ✓
- Garnitura de etansare profilata de cauciuc intre compartimentul colector si dispozitivul de incarcare, in scopul prevenirii scurgerilor de apa murdara din caroserie. Garnitura este confectionata dintr-un cauciuc rezistent la uzura si acizi. Inaltime garnitura: minim 1000 mm. ✓
- Cuva si compartimentul electro prevazute cu supape de scurgere. ✓
- Gunoii din bena este rasturnat in caroserie si apoi presat cu ajutorul unui mecanism actionat de 4 cilindrii hidraulici cu dubla actiune.
- Presiunea de lucru: 180 bari ✓
- Mecanismul de compactare se compune dintr-un tobogan care se deplaseaza liniar pe sine, pe partile laterale ale benei, si o cupa care se deplaseaza radial in spatiul de depozitare al deseurilor. Miscarea cupei se realizeaza prin doi cilindrii hidraulici cu dubla actiune montati in partea superioara a toboganului, iar miscarea toboganului se realizeaza prin doi cilindrii hidraulici montati pe lateralele exterioare ale benei, fiind protejati de zona de incarcare a gunoiiului. ✓
- Placa de presare este astfel dimensionata pentru a goli cuva dintr-o singura trecere. ✓
- Sinele sunt realizate din bare de oțel de 50 mm grosime iar toboganul este prevazut cu 4 saboti din nylon de mare densitate.
- Sabotii sunt foarte usor de inlocuit din afara intrucat sinele nu au opritoare. Toboganul are de asemenea 4 saboti centrali pentru a-l mentine sigur in pozitie centrala.
- Exista o bara de siguranta in spatele benei care se monteaza intre caroserie si bena pentru a asigura bena deschisa in timpul reparatiilor.
- Exista de asemenea supape de siguranta anticadere montate pe cilindrii hidraulici pentru a preveni caderea benei in cazul unui furtun spart. ✓
- Exista un robinet de descarcare a apei murdare sub bena.

CONFORM  
COPILOR ORIGINALUL  
CONFECȚIONAT DINTR-UN

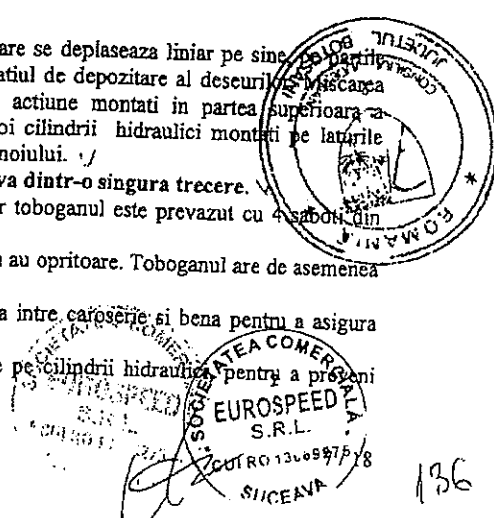

136

- In interiorul capacului colector nu exista puncte de lubrifiere, componente electrice sau hidraulice, pentru a se evita operatiuni dificile sau periculoase de intretinere

## INSTALATIA ELECTRICA:

- Sistem electric de 24 V
- Legaturile electrice cu mufe pentru intretinere si reparatie usoare
- Semnalizare sonora pentru mersul inapoi
- Limitarea vitezei vehiculului la 30 km/h cand operatorii se afla pe platforma spate. ✓
- Oprirea deplasarii inapoi a vehiculului cand operatorii se afla pe platformele spate.
- Sistem video pentru monitorizarea partii spate a vehiculului: camera video + monitor in cabina
- Conform normativelor europene UNI EN 1501-1, EN 954-1, EN 1088 si EN 62040-1
- Toate elementele exterioare sunt protejate la etanseitate dupa norma IP 67 ✓
- Comenzi electrice pentru descarcare caroserie
- Butoane de siguranta pe ambele parti ale suprastructurii.

## INSTALATIA HIDRAULICA

- Pompa este montata pe priza de putere a cutiei de viteze a camionului, iar capacitatea este astfel aleasa incat in 25 - 30 secunde se realizeaza un ciclu de comprimare. ✓
- Priza de putere este actionata din cabina.
- Rezervor de ulei hidraulic: 130 litri.
- Filtru pe sorb aspiratie: 125 micrometri.
- Filtru pe retur: 25 micrometri
- Rezervorul este prevazut cu un capac de vizitare, indicator de nivel si de temperatura, o supapa de sens pe aspiratie si un robinet de golire.
- Toate tevile sunt facute prin roluire la rece si protejate prin fosfatare in conformitate cu norma DIN 2391C. Toate racordurile sunt de tipul EO si toate furtunile de presiune sunt in conformitate cu normele SAE 100 R2. Furtunile de aspiratie sunt in conformitate cu normele SAE 100R4.
- Toti cilindrii hidraulici sunt facuti din tevi conuete in concordanta cu normele DIN 2391C si cu un grad inalt de cromare.
- Inchiderea si deschiderea benei, miscarea inainte-inapoi a dispozitivului de descarcare sunt controlate manual prin doua manete directionate cu supape de control si montate in fata - dreapta a caroseriei.
- Miscarea toboganului si a cupei este controlata de 3 manete cu supape electropneumatice directionate montate in partea din spate. Dispozitivul de incarcare este actionat manual printr-o maneta.
- Toate supapele sunt de categorie superioara. Toate circuitele hidraulice vor fi protejate la suprasarcina prin supape de evacuare presiune. ✓
- Sistem hidraulic conform EN 982 ✓

## DISPOZITIVUL DE INCARCARE AL CONTAINERULUI

- 2 cilindrii hidraulici cu dubla actiune pentru ridicarea si rasturnare: ✓
- Europubele de 80, 120, 240, 360, 390 L si eurocontainere de 600 - 1100 L; ✓
- Ciclu de golire pentru containerele de 1.100 litri: 25 sec. ✓
- Posibilitate de incarcare joasa pentru incarcare manuala gunoi vrac sau voluminos ✓
- Puncte de gresare pentru lubrifierea partilor in miscare
- Dispozitive pentru ridicarea containerelor adaptate ambelor sisteme : fus si furcă ✓
- Adecvat descărcării a doua pubele: 120 sau 240 (alăturate în lateral) ✓
- Sistem de prindere a pubelelor/containerelor: Hidraulic. ✓
- Protectii laterale
- Capacitatea de ridicare: aprox 1.000 kg. ✓

## PROCEDURA DE LUCRU

- Gunoiul este incarcat in cupa cu ajutorul ridicatorului de containere si apoi este presat in caroserie prin mecanismul de comprimare.
- Ciclu de compactare este controlat electronic prin apasarea unui buton aflat in partea dreapta a benei.
- Panoul de control este situat in partea dreapta a benei. Aici este prevazut un buton de oprire.
- In caz de urgenta, semnalizarea soferului si butonul de accelerare a motorului, precum si un intrerupator de selectare a ciclurilor de compactare, secvential sau continuu. Cand butonul de urgenta este apasat miscarea de comprimare este inversata si oprita in pozitia initiala. Fiecare miscare este fi controlata manual prin manete situate in partea dreapta a benei in caz de defect electric sau alte situatii deosebite.

CONFORM  
CU ORIGINALUL



134



SC EUROSPEED SRL  
Str. Humorului, nr. 81  
Loc. Scheia, Jud. Suceava  
Tel: 0040.330.780.005  
Fax: 0040.230.526.690  
Web: [www.eurospeed.ro](http://www.eurospeed.ro)

#### ACCESORII

- Dispozitiv de incarcare pentru containere de gunoi de 1.100 litri si 240 litri.
- Barile de siguranta intre caroserie si bena folosite in timpul reparatiilor.
- Lampi la partea din spate pentru lucrul pe timp de noapte.
- Doua scari pliabile montate in partea din spate cu bare de sustinere si senzori de prezenta. ✓
- Girofar galben, protectoare ceata, lampa marsarier, lampa spate ceata.
- Aparatori de noroi si flapsuri din cauciuc rezistent.
- Camera video in partea din spate cu monitor in cabina.
- Rezervor de apa murdara in fata caroseriei.
- Control electro-hidraulic al tuturor functiilor operabil prin butoane si manete; ✓
- Comandă de deschidere capac colector în partea din față a compartimentului colector; ✓
- Comandă de închidere capac colector în partea din spate a compartimentului de colectare, pentru o bună vizualizare a coborării capacului colector; ✓
- Butoane roșii de oprire de siguranță pe ambele părți, în partea din spate; ✓
- Comutator pentru pornire-oprire sistem de deplasare contra presiune a plăcii de golire ✓

#### CULOAREA

- Toata caroseria este protejata impotriva ruginii si a reziduurilor de ulei
- Stratul de protectie anticoroziva primer aplicat are grosimea de 40 micrometri.
- Stratul final de vopsea in culoarea solicitata este de 40 micrometri.

#### GARANTIE

Suprastructura EFE 16 mc este livrata cu 24 luni garantie pentru componente.

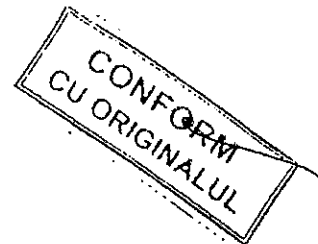

138



# EUR SPEED

# DAF

SC EUROSPEED SRL  
 Str. Humorului, nr. 81  
 Loc. Scheia, Jud. Suceava  
 Tel: 0040.330.780.005  
 Fax: 0040.230.526.690  
 Web: [www.eurospeed.ro](http://www.eurospeed.ro)

Eurospeed SRL  
 Str. Humorului Nr. 81  
 Loc. Scheia, Jud. Suceava

## FAN LF55 21t

**DAF**  
 A PACCAR COMPANY

Sarcini pe punți [kg]	COG [mm]	Față	Spate	Total
Șasiu și cabină	1925	3085	2505	5570
Colector de deșeur	4362(300)	-95	5095	5000
Șofer	0	80	0	80
Combustibilul	1718	99	67	166
deșeur 16 mc	3300	2332	7852	10184
<b>Neîncărcată</b>	--	<b>5481</b>	<b>15519</b>	<b>21000</b>
Sarcina totală pe punte	--	5481	15519	21000
Sarcină maximă pe punte	--	5800	16000	21000
Marjă	--	-319	-481	0

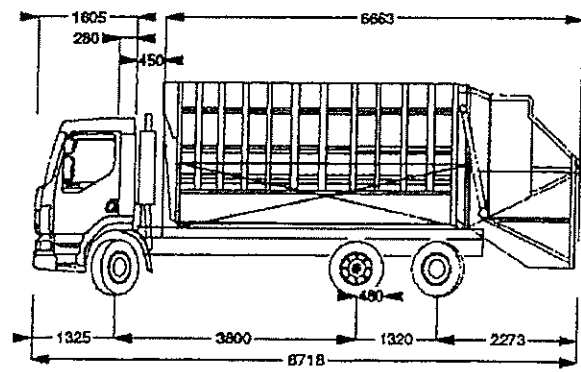

CONFORM  
 CU ORIGINALUL

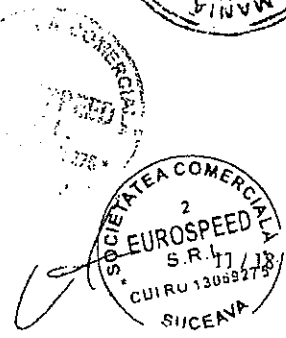

140  
 62

## Componenta Kit SR EN 1501-1

Nr.crt.	Paragraf	Tipul si denumirea elementelor specifice kit-ului EN 1501-1	Detalierea tehnica a modului in care se realizeaza conformarea la cerintele tehnice obligatorii stipulate in standardul EN 1501-1
1.	Sistem de descarcare	Limitatoare de siguranta montate pe cricurile de ridicare	Deoarece bunarul de incarcare si caroseria trebuiesc ridicate pentru descarcare, cricurile de ridicare sunt prevazute cu limitatoare de siguranta (ciapete de siguranta) montate direct pe acestea
		Dispozitive mecanice de inzavorare	Usa/caroseria basculanta nu trebuie sa cada sau sa se inchida accidental, in timpul curatarii sau intretinerii, fapt pentru care vor fi montate sisteme mecanice de inzavorare; vor ramane permanent montate pe usa si nu depind de nici o alta sursa exterioara de energie si rezista la orice greutate a usii.
		Dispozitiv pentru deschiderea/inchiderea usilor cu ajutorul unei comenzi duble cu actiune continua si o cutie de selectare a comenzii pentru aceste elemente amplasata in cabina	Conform EN 574 deschiderea usilor nu trebuie sa fie posibila decat cu ajutorul unei comenzi care necesita o actiune continua, fapt pentru care va fi montat un dispozitiv special pentru deschiderea usilor; durata minima de inchidere va fi de 20 s
		Sistem de siguranta pentru usile de acces la partile mobile	In cazul utilizarii unei usi de acces la partile mobile, deschiderea usilor trebuie sa provoace oprirea mecanismelor, conform EN 1088, fapt pentru care vor fi montate aceste sisteme de siguranta specifice.
		Mecanism special pentru compactarea deseurilor conditionat de deschiderea usilor si inaltime.	Deoarece mecanismul de compactare trebuie sa functioneze doar cand usa vehiculului este inchisa sa cand aceasta este ridicata la o inaltime mai mare de 2500 mm deasupra nivelului solului, usile vor fi prevazute cu mecanisme speciale de conditionare.
		2.	Dispozitiv pentru ridicarea containerelor

CONFORM  
 CU ORIGINALUL

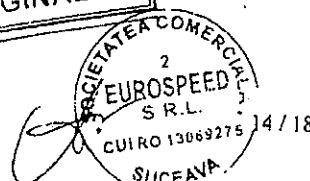
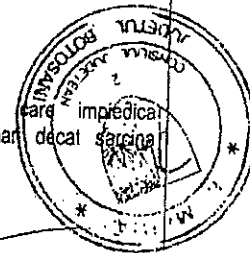

14/18

		Dispozitiv de pozitionare a containerelor	Deoarece pozitionarea containerelor trebuie sa fie foarte precisa, suprastructura va fi prevazuta cu un dispozitiv special de pozitionare a containerelor ; in modul automat sau semiautomat containerul nu poate fi ridicat mai mult de 400 mm , daca nu este pozitionat corect pe dispozitivul pentru ridicarea containerelor , acest lucru se realizeaza cu ajutorul dispozitivului de pozitionare corecta a containerelor pe dispozitivul pentru ridicarea containerelorsi confirma inaltimea de referinta a containerului
		Dispozitiv de inzavorare al containerelor	Dispozitiv special de inzavorare automata a containerelor ; ele trebuie sa ramana inchise pana la sfarsitul ciclului.
		Ecrane protectoare conform EN 349	Datorita faptului ca trebuie evitat orice pericol de strivire sau taiere din proiectarea dispozitivului pentru ridicarea containerelor, ele vor fi prevazute cu o protectie corespunzatoare ecran conform EN 349
		Element cu actiune continua pentru dispozitivul de ridicare al containerelor	Va fi montat acest element special pentru evitarea ranirilor la picioare, distanta dintre marginea inferioara a dispozitivului pentru ridicarea containerelor si nivelul drumului sa fie de cel putin 120 mm .
		Dispozitiv de ridicare a containerelor prin manete	Directia de functionare a manetei trebuie sa corespunda miscarii initiale: tragere-ridicare; impingere-coborare
		Elemente de comanda ale dispozitivului de ridicare a containerului	Aceste dispozitive vor fi amplasate in afara zonei de actiune a containerului
		Dispozitiv de conditionare a ridicarii containerelor	Daca dispozitivul pentru ridicarea containerelor se opreste , indiferent din ce motiv , acesta nu trebuie sa poata reporni automat, fapt pentru care va fi montat un dispozitiv de conditionare a ridicarii containerelor
		Clapete de siguranta impotriva spargerii tuburilor	Vor fi montate direct pe cricuri si vor asigura siguranta
3	Sistem hidraulic	Furtunuri hidraulice proiectate special sa reziste la presiuni de lucru superioare	Furtunurile vor fi proiectate special cu un coeficient de siguranta de cel putinn doua ori mai mare decat presiunea nominala de functionare
		Protectie speciala pentru furtunurile hidraulice , produse dintr-un material rezistent la presiuni si temperaturi ridicate de lucru	In zonele in care furtunurile sunt situate intr-un perimetru de 500 mm in jurul operatorului , acestea vor fi protejate cu aceasta protectie special in vederea ruperii brusca a furtunului si a protectiei la ulei ( de ex. fisurarea furtunului datorita unor sollicitari mecanice)

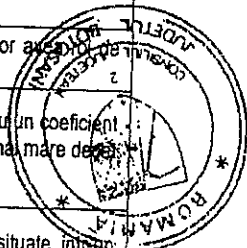

**CONFORM  
 CU ORIGINALUL**

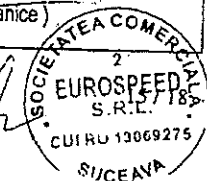

144

4	Simboluri de functionare	Pictograme (simboluri grafice)	Toate elementele de comanda si control vor fi prevazute cu pictograme (simboluri grafice), conform reprezentarii SE EN 1501-1, sectiunea simboluri grafice
5	Cabina	Oglinzi speciale	Oglinzi retrovizoare care permit conducatorului auto sa observe bordura trotuarului
		Trepte perforate	Treptele perforate vor permite noroiului, mizeriilor, ghetii si zapezii sa fie usor evacuate
		Prima treapta prevazuta la o inaltime mai mica sau egala cu 450 mm de sol	Prima treapta prevazuta la o inaltime mai mica sau egala cu 450 mm de sol
6	Trepte suprastructura	Trepte prevazute cu gratar metalic antiderapant si perforate	Trepte prevazute cu gratar metalic antiderapant si perforate pentru a evita alunecarea si pentru a permite noroiului, mizeriilor, ghetii si zapezii sa fie usor evacuate
		Senzor prezenta trepte	Senzorii de prezenta vor fi utilizati pentru detectarea unor persoane prin greutate (doar pentru o dingura persoana), deplasarea inainte cu peste 30 km/ora va deveni imposibila, dar acest fapt nu va cauza o decelerare mai mare de 2 m/(s^2)
		Mecanism special care conditioneaza mersul cu spatele	In momentul in care o persoana se afla pe una din trepte mersul cu spatele nu va putea fi realizat datorita mecanismului de conditionare, conditia fiind nula doar dupa ce nu se mai detecteaza prezenta nici unei persoane pe treapta (trepte)
7	Anularea sistemelor de securitate	Element de comanda special	Comanda suplimentara va fi amplasata in apropiere de locul soferului, aceasta comanda va opri puterea hidraulica in cazul unei urgente in traficul rutier; secventa de rearmare va porni numai cand autospeciala stationeaza si motorul merge, urmand ca dupa ce se da comanda de rearmare, dispozitivele de securitate pentru limitarea vitezei si mers inapoi vor fi actiionate din nou si va dura cel putin 5 minute pana cand autospeciala sa fie gata de pomire
8	Dispozitive de securitate	Dispozitive de securitate prevazute cu sisteme de siguranta	Dispozitive de securitate prevazute cu sisteme de siguranta care nu permit scoaterea din functiune sau suntarea usor, functionale ori de cate ori este pus contactul stabilite din categoriile definate de EN 954-1



CONFORM  
 CU ORIGINALUL

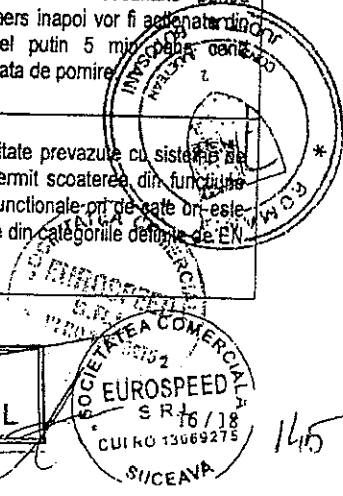

9	Sistemul de televiziune	Sistem de televiziune cu circuit inchis	Acest sistem va fi operational atata timp cat contactul este pus, iar in cazul in care nu este posibil sa se observe prezenta unei (unor) persoane pe treapta (trepte), va functiona in cabina o semnalizare care sa arate ca o treapta este ocupata, atat timp cat contactul este pus
10	Oprire de urgenta	Doua butoane stil "ciuperca"	Vor fi prevazute doua butoane pentru oprirea de urgenta pentru a permite oprirea oricarei miscari in interiorul caroseriei si/sau a dispozitivului pentru ridicarea containerelor care poate constitui un pericol
		Dispozitiv acustic montat in cabina	Dispozitiv acustic montat in cabina, se activeaza odata cu actionarea butoanelor de urgenta, conducatorul auto va auzi un semnal sonor intermitent rapid usor de identificat.
11	Comunicatie	Elemente de semnalizare instalate pe ambele laturi ale partii din spatele vehiculului	Aceste elemente ( de ex un oscilator ) vor fi montate pentru comunicatia intre operatori si conducatorul auto . Semnalul sonor va fi un semnal pulsatoriu simplu, auzibil in cabina conducatorului auto
12	Buton de siguranta	Buton de siguranta cu marcaj specific (galben)	Va fi instalat pentru a elibera orice persoana prinsa intre mecanismul de compactare si buncar, amplasat intr-un loc vizibil, dupa buncar. Dupa utilizarea acestui buton spatiul dintre mecanismul de compactare si buncar nu se va mai putea largi. Acest sistem va fi prioritar fata de celelalte comenzi si va trebui rearmat inaintea repornirii ciclului de compactare.
13	Intrerupator general	Intrerupator general	Intrerupator general amplasat in cabina care permite intreruperea curentului electric, previne orice functionare chiar si involuntara, atat timp cat echipamentul nu este operational.
14	Comanda de selectie	Selector manual	Selector manual instalat intr-o zona cu buna vizibilitate a zonelor de lucru corespunzatoare
15	Maneta de comanda	Maneta de comanda	Maneta de comanda instalata intr-o zona cu buna vizibilitate a zonelor de lucru corespunzatoare
16	Indicator pentru mers cu spatele	Dispozitiv de avertizare acustica	Dispozitiv de avertizare, auzibil in exterior, care indica mersul cu spatele al vehiculului

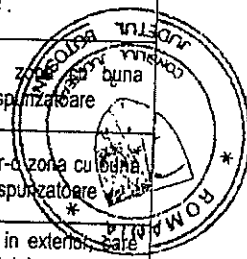

CONFORM  
 CU ORIGINALUL  
 SC EUROSPEED  
 S.R.L.  
 CUI RO 13069275  
 SUCEAVA

17/18

146



17	Cabluri	Cabluri electrice special proiectate	Cabluri electrice protejate la apa, suprasarcini si scurtcircuite legate la o borna maximum doua cabluri ; va fi numerotat fiecare cablu conform celor din schema de instalare
		Cablu de curent negativ	Cablu de curent negativ de culoare diferita fata de cele de distributie a curentului
18	Iluminat	Lumini specifice codului rutier	Lumini rosii, lumini de stop si lumini intermitente suplimentare in conformitate cu codul rutier
		Girofaruri	Girofaruri ( 2 buc ) in partea din spate de culoare portocalie , vizibile din orice directie si amplasat astfel incat sa nu orbeasca operatorii
19	Baterii	Baterii	Baterii acoperite astfel incat sa poata fi verificat si completat nivelul acidului fara a fi deplasate
		Borna pozitiva	Borna pozitiva izolata
20	Intretinere	Pene de mentinere a usii	Pene de mentinere a usii intr-o pozitie fixa pentru a permite operatorilor /mecanicilor sa execute operatiunile sub usa ridicata
		Dispozitive de siguranta	Dispozitive de siguranta care sa impiedice sistemul de compactare si golire sa functioneze daca accesul la usa a fost realizat .
21	Teava de esapament	Teava de esapament special proiectata	Teava de esapament verticala , montata astfel incat sa fie evitat orice risc de arsuri
22	Marcare	Benzi de semnalizare	Benzi de semnalizare suplimentare reflectorizante conform reglementarilor nationale

Data completării  
 29.07.2011

Operator economic,  
 .....  
 (semnătura autorizată)

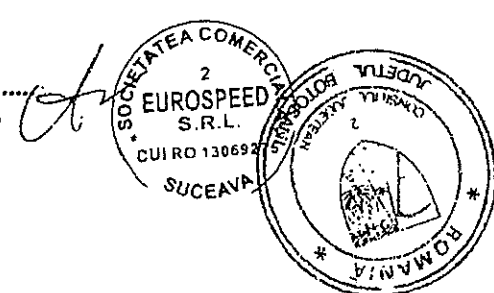

CONFORM  
 CU ORIGINALUL



**EC CERTIFICATE OF CONFORMITY**  
**Incomplete vehicles**  
**MODEL C1 - SIDE 1**



	The undersigned hereby certifies that the vehicle	Peter Kramer Manager Homologation Department DAF Trucks N.V.		
0.1.	Make (Trade name of manufacturer)	DAF		
0.2.	Type - Variant - Version	LF65EDN3	AE160FZM1Z	GR 210
0.2.1	Commercial name	FAN LF55		
0.4	Vehicle category	N3		
0.5.	Name and address of the manufacturer	DAF Trucks NV Hugo v.d. Goerlaan 1, 5643 TW Eindhoven, The Netherlands		
0.6.	Location and method of attachment of the statutory plates	Type plate mounted with rivets on left hand door aperture		
	Location of the vehicle identification number	Near to front axle in RH main girder adjacent		
0.9.	Name and address of the manufacturers representative (if any)			
0.10.	Vehicle identification number	XLRAP55FF0L360487		
	conforms in all respects to the type described in approval, issued on	e11*2007/46*002B*02 17-09-2007		
	and cannot be permanently registered without further approvals.			
	Eindhoven, 23-07-2010			

**MODRI C1 - SIDE 2**  
**Vehicle Category N3**

1.	Number of axles and wheels (axles, wheels)	3		6	
1.1.	Number and position of axles with twin wheels (number, position)	1		Axle 2	
2.	Steered axles (number, position)	2		Axle 1,3	
3.	Powered axles (number, position, interconnection)	1	Axle 2	Propeller shaft	
4.	Wheelbase (first axle, last axle) [mm]	4.1	Axle spacing (1-2, 2-3, 3-4) [mm]	4500	4500
5.1.	Maximum permissible length [mm]	6.1	Maximum permissible width [mm]	12000	2600
8.	Fifth wheel lead for semi-trailer towing vehicle (max., min.) [mm]	N/A		N/A	
12.1.	Maximum permissible rear overhang [mm]	4300			
14.	Mass of the incomplete vehicle in running order [kg]	4358			
14.1.	Distribution of this mass among the axles (1, 2, 3, 4) [kg]	2876	1482	N/A	N/A
15.	Minimum mass of the vehicle when completed [kg]	3932			
15.1.	Distribution of this mass among the axles (1, 2, 3, 4) [kg]	2689	1243	N/A	N/A
16.	Technically permissible maximum masses	21000			
16.1.	Technically permissible maximum laden mass [kg]	21000			
16.2.	Technically permissible mass each axle (1, 2, 3, 4) [kg]	6000	10500	6000	N/A
16.3.	Technically permissible mass on each axle group (front/rear) [kg]	6000		14500	
16.4.	Technically permissible maximum mass of the combination [kg]	24500			
17.	Intended registration / in service maximum permissible masses (national / international traffic) (for national traffic, country code)	National			
17.1.	maximum permissible laden mass [kg]	N/A			
17.2.	maximum permissible laden mass on each axle (1, 2, 3, 4) [kg]	N/A	N/A	N/A	N/A
17.3.	maximum permissible laden mass on each axle group (front, rear) [kg]	N/A		N/A	
17.4.	maximum permissible mass of the combination [kg]	N/A			
18.	Technically permissible maximum towable mass in case of				
18.1.	Drawbar trailer [kg]	18.2.	Semi trailer [kg]	3500	
18.3.	Centre-axle trailer [kg]	18.4.	Unbraked Trailer [kg]	3500	
19.1.	Technically permissible maximum static mass at the coupling point	N/A			
20.	Manufacturer of the engine	21.	Engine code as marked on the engine	DAF Trucks NV	GR 210
22.	Working principle	Compression Ignition 4 stroke			
23.	Pure electric	23.1.	Hybrid (electric) vehicle	No	
24.	Number and arrangement of cylinders	25.	Engine capacity [cm³]	6 in line	6672
26.	Fuel (Diesel / Petrol / LPG/GNG Biomethane / Ethanol / Biodiesel / Hydrogen)	Diesel			

**CONFORM CU ORIGINALUL**

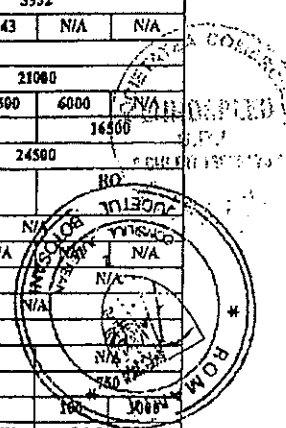

**CONFORM CU ORIGINALUL**

SUCESAL  
RO 13068215  
152  
16

**EC CERTIFICATE OF CONFORMITY**  
**incomplete vehicles**  
**MODEL C1 - SIDE 2**  
**Vehicle Category N3**

26.1.	Mono fuel / Bi fuel / Flex fuel	Mono					
27.	Maximum net power at engine speed [kW] [rpm] Or maximum continuous rated power (electric motor) [kW]	151.4	1900				
28.	Gearbox (type)	N/A					
29.	Maximum speed [km/h]	Manual	90				
31.	Position of retractable axle(s)	N/A	N/A				
32.	Position of loadable axle(s)	N/A					
33.	Drive axle(s) fitted with air suspension or equivalent	Yes					
35.	Tyre/wheel combination Load Index, Speed symbol, Wheel-size (axle 1, 2)	285/70R19,5	285/70R19,5				
		145 H1 7,5 ET155	142 H1 7,5 ET155				
	Tyre/Wheel combination (load index, speed symbol, wheel size) (Axle 3,4)	285/70R19,5	N/A				
		145 H1 7,5 ET155	N/A				
36.	Trailer brake connections (Mechanical / Electric / Pneumatic / Hydraulic)	N/A					
37.	Pressure in feed line for trailer braking system [bar]	8.5					
43.	Approval number or approval mark of coupling device (if fitted)	Installation certificate e4*94/20*94/20*1793*					
45.	Types or classes of coupling devices which can be fitted	C50/S					
45.1.	Characteristic values (D/V/S/U) [kN]	N/A	N/A	N/A	N/A		
46.	Sound level [db(A)] - Stationary at engine speed [min <sup>-1</sup> ] - Drive-by [db(A)]	88	1875	78			
47.	Exhaust emission level: Euro	EEV - Enhanced Environmentally Friendly Vehicle					
48.	Exhaust emission: number of the basic regulatory act and latest amending regulatory act applicable 2005/65-2008/74K	2005/65-2008/74K					
		1. Test procedure: Type I or BSC	CO, HC, NO <sub>x</sub> , HC+NO <sub>x</sub> [g/kWh]	0.89	0	1.45	N/A
			Particulates [g/kWh], Smoke opacity [m <sup>-1</sup> ]	0.013		0.12	
		2. Test procedure: BFC (if applicable)	CO, NO <sub>x</sub> , NMHC, THC [g/kWh]	0.17	1.39	0.80	N/A
			CH <sub>4</sub> , Particulates [g/kWh]	N/A	0.019		
48.1	Smoke corrected absorption coefficient [m <sup>-1</sup> ]	0.80					
52.	Remarks						
	Technically permissible maximum laden mass excluding tyres [kg]	21000					
	Technically permissible mass each axle excluding tyres (axle 1, 2, 3, 4) [kg]	6000	10500	6000	N/A		

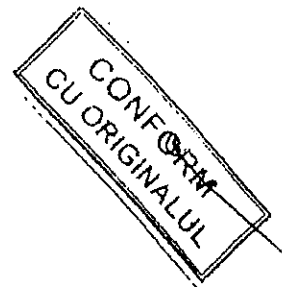



Anexa 7.3

**FIȘE TEHNICE**  
**UNITĂȚI COMPOSTARE**

1.5 Unitate de compostare individuala (capacitate nominala intre 350 litri si 400 litri)		
Specificatii tehnice impuse prin Caietul de sarcini		Corespondenta propunerii tehnice cu specificatiile tehnice (da/nu)
1		2
Dimensiuni ( L x l sau d)	Dimensiunile compostoarelor vor fi corespunzatoare capacitatii intre (350 litri si 400 litri) si formei geometrice a acestora. Varianta ofertata va prezenta caracteristicile dimensionale si volumetrice ale compostoarelor cu justificarea volumului acestora.	Da, 400 litri, forma geometrica – paralelipipedica ✓
Inaltime		
Volum	350 litri – 400 litri	Da, 400 litri ✓
Greutate	Minim 4 kg	Da ✓
Materiale	100% Polipropilenă reciclată postconsum, sau polietilena de inalta densitate (HDPE), atestata prin certificate de la un institut independent, rezistentă la radiații ultraviolete, temperaturi extreme (minimă -30°C, maximă +45°C) și influențe de natură chimică și biologică	Da, 100% Polietilena reciclata postconsum, atasat certificat producator
Metale grele in continutul materialului	Concentratia totala de materiale grele (Plumb, Crom, Cadmiu si Mercur) sub 100 ppm, Conform directivei 94/62 EC, atestata prin certificate obtinut de la un laborator autorizat independent fata de furnizor.	Da, atasat certificat conform directivei 94/62 EC producator
Culoare	Antracit sau negru (toata cantitatea va fi livrata in aceiasi culoare fie antracit fie negru)	Da, negru
Corp	Monobloc / Montabil manual (fără scule speciale), realizat prin turnare (injecție) sau diverse alte metode de prelucrare in forma a materialelor plastice Fără muchii ascuțite Guri de aerare pe toate fețele corpului Fără fund sau grile la bază, pretabil contactului direct cu solul al conținutului Suprafețe exterioare netede, fără asperități, pentru facilitarea curățării	Da, montabil manual (fara scule), realizat prin injectie
Deschidere destinată umplerii	Capac: corespunzator capacitatii (intre 350 litri si 400 litri) si formei corespunzatoare a compostorului.	Da
Deschidere destinată extragerii produsului final (compostului)	Minimum o deschidere de dimensiuni 250 x 250 mm	Da
Capac	Monobloc, realizat prin turnare (injecție sau vid) sau diverse alte metode de prelucrare in forma a materialelor plastice Fără muchii ascuțite	Da, realizat prin injectie

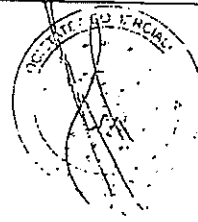
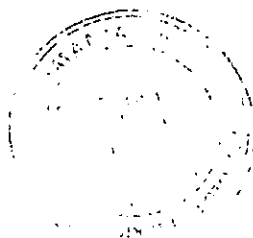
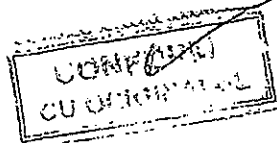

5

	Sistem de prindere aderentă la corp, pentru evitarea deschiderii în condiții de vânt puternic Permite ridicarea cu o mână, pentru umplere	
Ușițe pentru extragerea produsului final	Monobloc realizat prin turnare (injectie sau vid) Fără muchii sacuțite Prindere aderentă la corp cu sistem de închidere manuală, pentru evitarea deschiderii în condiții de vânt puternic. Deschiderea se va putea realiza cu o singură mână pentru a putea permite extragerea compostului cu cealaltă mână.	Da, realizat prin injectie
Marcare	În limba română (se acceptă duplicarea textului în altă limbă) Realizată prin etichetare adezivă	Da
Garantie	24 luni	Da, 48 luni
<u>Instrucțiuni</u>	<u>Fiecare unitate va fi livrată însoțită de fișă de instrucțiuni în limba română</u>	Da
<u>Reciclare</u>	<u>Toate componentele trebuie să fie reciclabile</u>	Da

Data completării: 02.05.2011

Ofertant

SC Europlast Romania SRL

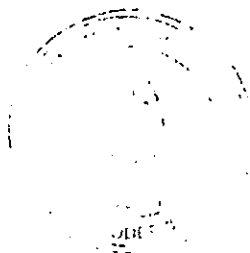
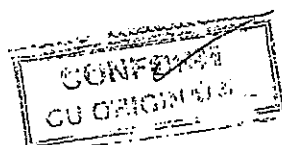
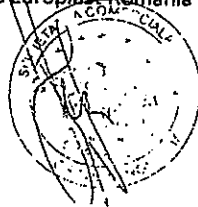

X

6



Traducere din limba engleză

### DIMENSIUNI

Compostor de culoare neagră Eco-King 400 (400 litri)

	400 L	400/600 L
	400/600 L	600 L



- X 400 L L = 70 cm B = 70 cm H = 83 cm
- 600 L L = 80 cm B = 80 cm H = 95 cm

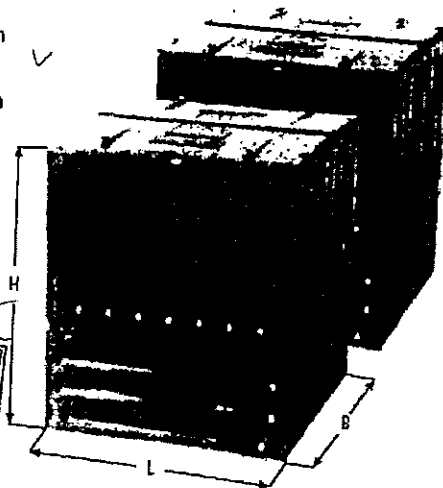

CONFIRMARE  
CU ORIGINALUL



83



## DIMENSIONS

Eco-King 400 black composter (400 liter)

	 400 L	 400/600 L
	400/600 L	600 L



**X** 400 L L = 70 cm B = 70 cm H = 83 cm  
600 L L = 80 cm B = 80 cm H = 95 cm

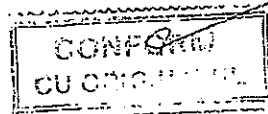
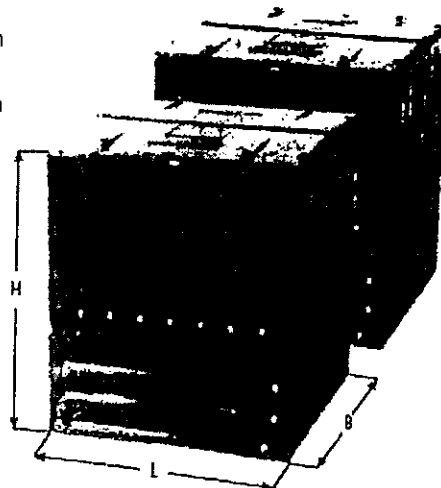

Аnexa 7.4

**FIȘE TEHNICE**  
**PLATFORME SMID**

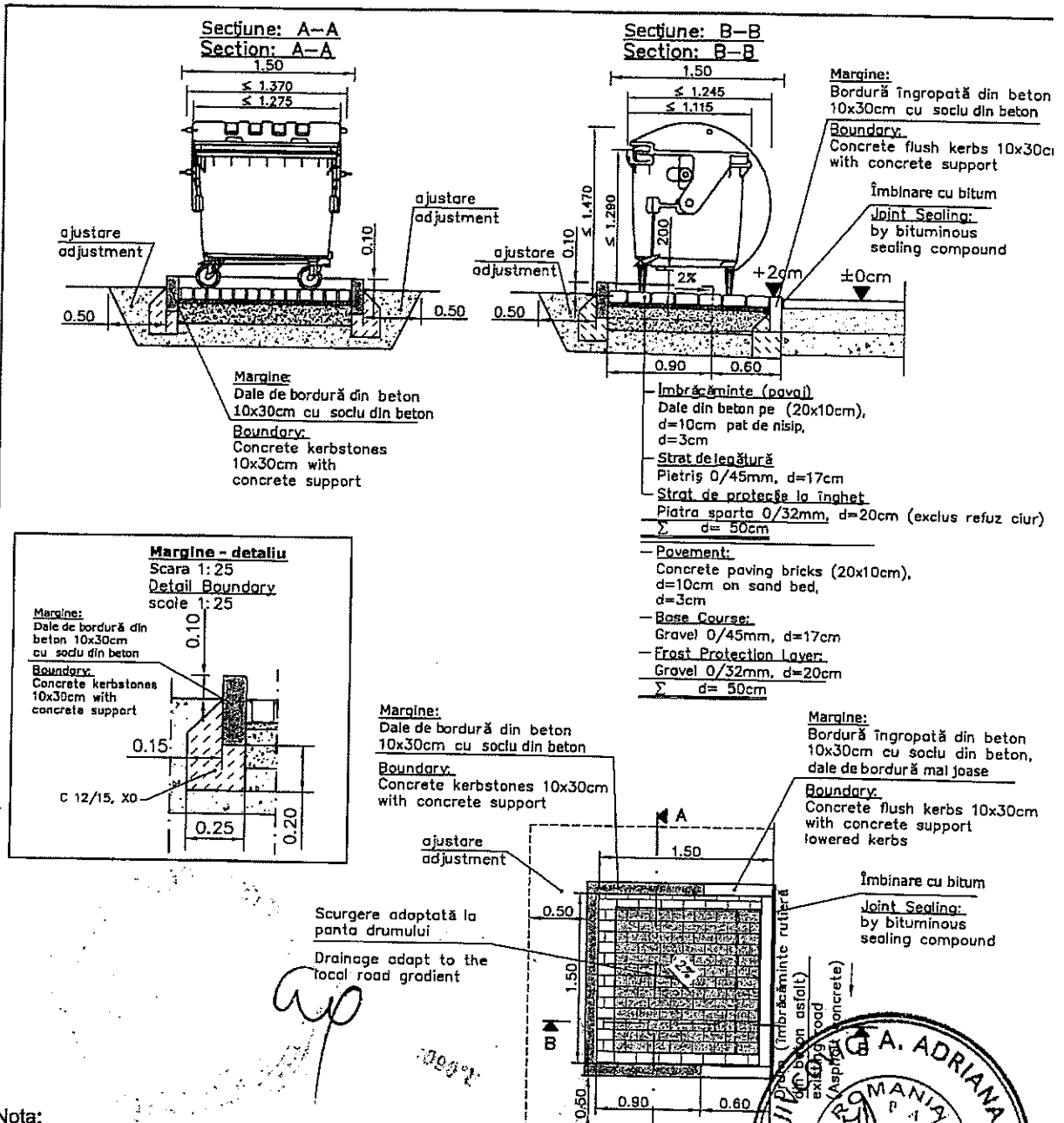

**Nota:**  
Orice modificare adusa la proiect fara acordul prealabil in scris al proiectantului  
exonereaza proiectantul de orice fel de raspundere.

Rev.	Data/Date	Modificari/Modifications (cauza/cause):

C&E Consulting  
und Engineering GmbH  
Jagdschänkenstrasse 52  
D-09117 Chemnitz/Germany  
Fon: +49-371-881 43 80  
Fax: +49-371-881 45 89



Project/Proiect: Asistență tehnică pentru pregătirea proiectului în sectorul de Mediu - România  
Asistență tehnică pentru pregătirea proiectului în sectorul deșeurilor solide  
\* Technical Assistance for project preparation in the Environment sector - Romania  
\* Technical Assistance for project preparation in the solid waste sector

Certif. Nr. Certif. No.	Set Echipe Team Leader	V. Pinlău		

Contracting Authority: Central Finance and Contracting Unit (CFCU)  
Final Beneficiary: Ministry of Environment

Project/Proiect: **Județul Botosani - Zone urbane si rurale**  
**Botosani County - Urban and rural areas**  
platforme pentru colectarea deseurilor menajere si reciclabile din mediul urban si rural  
platforms for home and recyclable wastes for urban and rural areas

Planşa Sheet	Planşa Sheets
1	1

F:\V\_Prog\_5\_Contracta\Pietforma\Botosani\2010-04-25-ContIner-DN.dwg







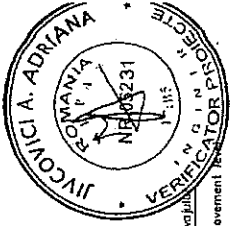

Sectiune: A-A  
Section: A-A

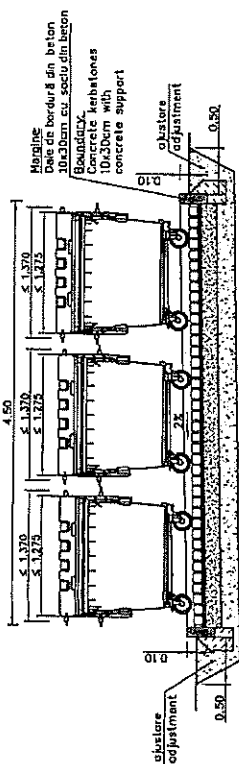

Sectiune: B-B  
Section: B-B

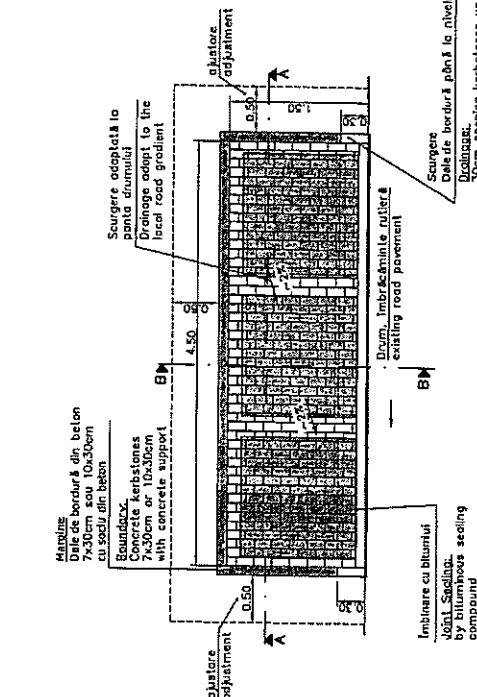
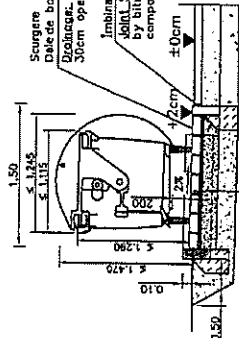

- Imbinare cu bitumul (pânză) Dale din beton pe (20x10cm), d=10cm pat de nisip, d=5cm
- Strat de lașă și nisip Pietriș 0/45mm, d=17cm
- Strat de protecție la înșelț (exclusiv reflex de zăă) Pielă scartă 0/32mm, d=20cm
- d=50cm
- Pavimentul Concrete paving bricks (20x10cm), d=10cm on sand bed, d=5cm
- Baza Coarse Gravel 0/45mm, d=17cm
- Escut Protecție Lower Gravel 0/32mm, d=20cm
- d=50cm

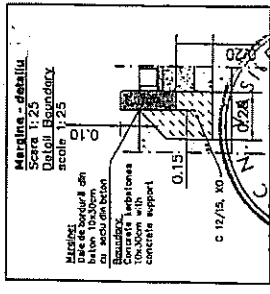

Rev.	Data/Date	Modificări/Modifications (Cause/cause)
		CAE Consulting and Engineering GmbH Jggschänkestrasse 52 D-09117 Chemnitz/Germany Fax: +49-371-481 43 80 Fax: +49-371-481 70 80
Proj. Nr.		1403231
Proj. Name		LUIS BERGER SAS
Proj. No.		150_123
Proj. Date		04/2010
Proj. Author		Central Finance and Contracting Unit (CFCU)
Proj. Reviewer		Ministry of Environment
Proj. No.		1

**Notă:**  
Orice modificare adusă la proiect fără acordul prealabil în scris al proiectantului exonerază proiectantul de orice fel de răspundere.





-ASOCIERIA SC FLORCONSTRUCT SRL-SC RITEHNIC SRL-SC RITMIC COM SRL-

## PROPUNEREA FINANCIARA

### OPIS

*Concesionarea serviciului public de colectare și transport a deșeurilor municipale solide în Județul Botosani – Proiect „ Sistem integrat de management al deșeurilor în județul Botosani”*

Cod CPV 9051100-2-Servicii de colectare a deșeurilor menajere (Rev.2),90500000-2-Servicii privind deșeurile menajere și deșeurile (Rev.2),90512000-9-Servicii pentru transport deșeurilor menajere (Rev.2),

#### LOT NR.V-ZONA –V- TRANSFER FLAMINZI

Nr.crt.	Tip document	Nr.pag. (de la..-pâna la)	Perioada de valabilitate a documentului (de la..-pâna la)
1.	Formular de oferta Lot nr.V-Zona V-transfer Flaminzi- Formular nr.4	pag.	1
2.	Fisa de fundamentare tarif	pag.	4-22
3.	Memoriu tehnico-economic,justificativ la fisa de fundamentare tarif-devize financiare	pag.-pag.	2-3

Operator economic

ASOCIEREA: SC FLORCONSTRUCT SRL Suceava, SC FRITEHNIC SRL Suceava si SC RITMIC COM SRL Iisesti  
(denumirea/numele)**FORMULAR DE OFERTĂ LOT: Zona V transfer Flamanzi**Către ASOCIEREA DE DEZVOLTARE INTERCOMUNITARA „ECOPROCES” BOTOSANI  
(denumirea autorității contractante și adresa completă)

Stimați reprezentanți ai Autorității Contractante,

1.Examinând documentația de atribuire, subsemnații, reprezentanți ai ofertantului ASOCIEREA: SC FLORCONSTRUCT SRL Suceava, SC FRITEHNIC SRL Suceava si SC RITMIC COM SRL Iisesti (denumirea/numele ofertantului), ne oferim ca, în conformitate cu prevederile și cerințele cuprinse în documentația mai sus menționată, să executăm/ *Concesiunea serviciului public de colectarea și transport al deeurilor municipale solide în Județul Botosani - Proiect „Sistem integrat de management al deeurilor în județul Botosani”* ~ **Zona V transfer Flamanzi** pentru:

Tarif/tona deseuri : 55,09 lei(cinzecișicincileisinoiabani), la care se adaugă taxa pe valoarea adăugată în valoare de 11,02 (unsprezeceleisidoibani)

2.Ne angajăm ca, în cazul în care oferta noastră este stabilită câștigătoare, să începem serviciile în conformitate cu obligațiile contractuale asumate.

3.Ne angajăm să menținem aceasta ofertă valabilă pentru o durată de 120 (osutadouazeci)zile, (durata în litere și cifre), respectiv până la data de 31.10.2016 (ziua/luna/anul), și ea va rămâne obligatorie pentru noi și poate fi acceptată oricând înainte de expirarea perioadei de valabilitate.

4.Până la încheierea și semnarea contractului de achiziție publică această ofertă, împreună cu comunicarea transmisă de dumneavoastră, prin care oferta noastră este stabilită câștigătoare, vor constitui un contract angajant între noi.

5.Precizăm că:

depunem ofertă alternativă, ale cărei detalii sunt prezentate într-un formular de ofertă separat, marcat în mod clar "alternativă";

nu depunem ofertă alternativă.

(Se bifează opțiunea corespunzătoare.)

6.Am înțeles și consimțim ca, în cazul în care oferta noastră este stabilită ca fiind câștigătoare, să constituim garanția de bună execuție în conformitate cu prevederile din documentația de atribuire.

7.Înțelegem că nu sunteți obligați să acceptați oferta cu cel mai scăzut preț sau orice altă ofertă pe care o puteți primi.

FLOREA VASILE, în calitate de reprezentant legal autorizat să semnez oferta pentru și în numele Asocierii:  
SC FLORCONSTRUCT SRL Suceava, SC FRITEHNIC SRL Suceava si SC RITMIC COM SRL Iisesti  
(denumirea/numele operatorului economic)

NOTA: *Prezentul formular va fi însoțit de fișa de fundamentare însoțită de memoriul tehnico-economic justificativ, conform Anexei 1 la Norma metodologica de stabilire, ajustare și modificare a tarifelor pentru activitățile specifice serviciului public de salubritate aprobată prin Ordinul ANRSC nr. 109/2007*

Data 01.07.2016

INTANT LIDER ASOCIERE: SC FLORCONSTRUCT SRL Suceava, SC FRITEHNIC SRL Suceava si SC RITMIC COM SRL Iisesti



1

ASOCIEREA: SC FLORCONSTRUCT SRL Suceava, SC FRITEHNIC SRL Suceava si SC RITMIC COM SRL Iisesti

Contract de concesiune a serviciului public de colectare a deseurilor municipale solide de pe raza UAT-urilor din Zona V transfer Flamanzi si transportul acestora la statia de transfer Dorohoi, conform descrierilor din Caietul de sarcini si anexe.

Nr. Crt.	Denumirea Activitatilor	U M	Tarif fără TVA lei/UM	Cantitate 2016	Cantitate/ 8 ani	Valoare estimata primul an/2016	%	Urban	Rural	Cii	TOTAL	DIF
1	Colectat, transportat, descarcat la statia de transfer, a deseurii reziduale	to	55,23	4392,96	35143,68			2.659	774	960,0	4393,0	0,00
2	Colectat, transportat, descarcat la punctul de sortare, deseurii reciclabile	to	50,49	1765,80	14126,43			1.120	406	240	1765,8	0,00
3	Colectat, transportat, descarcat la punctul de sortare, deseurii voluminoase	to	88,53	224,30	1794,40			142	82		224,3	0,00
	<b>VALOARE CONTRACT/LUNA</b>		<b>55,09</b>	<b>6383</b>	<b>51064,51</b>		<b>651.985,15</b>	<b>3922</b>	<b>1261</b>	<b>1200</b>	<b>6383,1</b>	<b>0,00</b>

Ne angajăm ca, în cazul în care oferta noastră este stabilită câștigătoare, să executăm serviciul public de salubritate stradala conform caietului de sarcini asumat.

În cazul în care oferta noastră este declarata castigatoare, o vom mentine valabila cel puțin 120 de zile

Florea Vasile, Florea Razvan Ilie si Corneanu Costel , in calitate imputerniciti a Asocierii:

SC FLORCONSTRUCT SRL Suceava, SC FRITEHNIC SRL Suceava si SC RITMIC COM SRL Iisesti

legal autorizati sa semneze oferta pentru si in numele asocienii:

SC FLORCONSTRUCT SRL Suceava, SC FRITEHNIC SRL Suceava si SC RITMIC COM SRL Iisesti

REPREZENTANT LIDER ASOCIEREA: SC FLORCONSTRUCT SRL Suceava, SC FRITEHNIC SRL Suceava si SC RITMIC COM SRL Iisesti  
FLOREA VASILE

Data 01,07.2016

SEMNATURA/LS.



ASOCIEREA:  
SC FLORCONSTRUCT SRL Suceava, SC FRITEHNIC SRL Suceava si SC RITMIC COM SRL Iliesti  
Zona V transfer Flamanzii

### MEMORIU TEHNIC ECONOMIC JUSTIFICATIV

la Fisa de fundamentare a tarifului

de colectare, transport si descarcare la punctul de sortare a deseur menajere, reciclabile si voluminoase

Pentru stabilirea tarifului pentru activitatea de colectare a deseurilor menajere s-au avut in vedere urmatoarele date inițiale, care se regasesc in Devizul Financiar anexate/ colectare deseuri menajere/ colectare deseuri reciclabile si colectare deseuri voluminoase :

- Cantitate care urmeaza a fi colectata intr-un an este de 6383,06 mc compactati in conformitate cu prevederile ca-tetului de sarcini
- Executarea serviciului in cursul unui singur schimb timp de 6 zile pe saptamana.
- Numarul de utilaje prevazute in caietul de sarcini este de 5 autogunoiere compactoare+ Auto Hook lift, cu capacitate medie echivalenta de echivalenta de 16-20-24 mc, dotate cu sistem hidraulic de ridicare a eurocontinerelor de 1,1 mc, europubele de 120 l.

La stabilirea tarifului sau previzionat urmatoarele elemente de cheltuieli:

1. Cheltuieli materiale, din care:	30446,54	lei/to
- Combustibili si lubrifianti	6214,98	lei/to
- Energie electrica tehnologica	85,34	lei/to
- Alimentare cu apa	707,31	lei/to
- Materii prime, si materiale consumabile	1055,52	lei/to
- Piese de schimb, utilaje	6085,20	lei/to
- Echipament de lucru si protectia muncii	4600,04	lei/to
- Reparatii	81,71	lei/to
- Amortizarea utilajelor si mijloacelor de transport	3335,28	lei/to
- Cheltuieli cu protectia mediului	5904,00	lei/to
- Alte servicii executate de terti	1408,72	lei/to
- colaborari	122,11	lei/to
- comisionare si onorarii	0,00	lei/to
- reclama, publicitate	1226,61	lei/to
- posta, telecomunicatii	60,00	lei/to
- Alte cheltuieli materiale	968,43	lei/to
2. Cheltuieli cu munca vie, din care:	283640,52	lei/to
- salarii	204937,70	lei/to
- CAS	32360,46	lei/to
- fond scmai	1024,69	lei/to
- CASS	10656,76	lei/to
- fond de accid munca si boli prof	514,39	lei/to
- cost de contributii pentru concedii si indemnizatii	1741,97	lei/to
- fond garantare creante salariale	512,34	lei/to
- Alte cheltuieli cu munca vie (inclusiv tichete de masa)	31872,50	lei/to
3. Cheltuieli cu taxe, licente, acreditari/certificari, autorizari:	23807,01	lei/to
- taxe inmatriculare	370,82	lei/to
- impozite si taxe locale	832,05	lei/to
- contributii si licente ANRSC	1173,57	lei/to
- CASCO si alte asigurari	12629,36	lei/to
- alte cheltuieli cu taxe, licente, autorizari	8801,26	lei/to
4. Cheltuieli cu inchirierea utilajelor	2600,00	lei/to
5. Alte cheltuieli	4069,26	lei/to
- Sistem informatic computerizat	600,00	lei/to
- Cheltuieli constituzare populatie	2100,00	lei/to
- Monitorizare, gps	724,59	lei/to
- Cheltuieli cu identitatea firmei, personalizare masini etc	120,77	lei/to
- Alte cheltuieli necesare	523,91	lei/to
A. Cheltuieli de exploatare (1+2+3+4+5+6)	344563,34	lei/to
B. Cheltuieli financiare	182,85	lei/to
I. Cheltuieli totale (A+B)	344746,19	lei/to
II. Profit	3447,46	lei/to
III. Cost de dezvoltare	3447,46	lei/to
IV. Venituri obtinute din activitatea de solubritare (I+II+III)	351641,11	lei/to
V. Cantitatea estimata de AC (programata) in to/an / contract	6383,06	lei/to
VI. Tarif, exclusiv TVA (IV.V) lei/to	55,09	lei/to
VII. TVA - Tarif	11,02	lei/to
VIII. Tarif, inclusiv TVA lei/to	66,11	lei/to

Asocierea propune un nr. mediu de 13 persoane, cu un salariu de:

conducator auto	1300	lei/luna
muncitori necalificati	1250	lei/luna
meccanic intretinere	1300	lei/luna
SSM	1300	lei/luna
revizor tehnic/mecan	1300	lei/luna
contabil	1300	lei/luna
inc gestiunea deseui	1300	lei/luna
SEF	1350	lei/luna

A fost prevazut un profit de numai 0,25 % si o cota de dezvoltare de 0,25% din valoarea cheltuielilor totale .

REPREZENTANT LIDER ASOCIERE:  
SC FLORCONSTRUCT SRL Suceava, SC FRITEHNIC SRL Suceava si SC RITMIC COM SRL Iliesti



## ASOCIEREA:

SC FLORCONSTRUCT SRL Suceava, SC FRITEHNIC SRL Suceava si SC RITMIC COM SRL Iiisesti  
Zona V transfer Flamanzl

FISA DE FUNDAMENTARE  
VALOARE CONTRACT SALUBRIZARE / AN  
Zona V transfer Flamanzl

Specificatie	UM to	Programat anual lei	Tarif propus le/to
Numar mediu salariat/luna		13	
Venit mediu luna/ salariat		1289	
<b>1. Cheltuieli materiale, din care:</b>		<b>30.446,54</b>	<b>4,77</b>
- Combustibili si lubrifianti		6.214,98	0,97
- Energie electrica tehnologica		85,34	0,01
- Alimentare cu apa		707,31	0,11
- Materii prime si materiale consumabile		1.055,52	0,17
- Piese de schimb, utilaje		6.085,20	0,95
- Echipament de lucru si protectia muncii		4.600,04	0,72
- Reparatii		81,71	0,01
- Amortizarea utilajelor si mijloacelor de transport		3.335,28	0,52
- Cheltuieli cu protectia mediului		5.904,00	0,92
- Alte servicii executate de terti		1.408,72	0,22
- colaborari		122,11	0,02
- comisioane si onorarii		0,00	0,00
- reclama, publicitate		1.226,61	0,19
- posta, telecomunicatie		60,00	0,01
- Alte cheltuieli materiale		968,43	0,15
<b>2. Cheltuieli cu munca vie, din care:</b>		<b>283.640,52</b>	<b>44,44</b>
- salarii		204.937,70	32,11
- CAS	15,800%	32.350,16	5,07
- fond soma	0,500%	1.024,69	0,16
- CASS	5,200%	10.656,78	1,67
- fond de accid munca si boli prof	0,251%	514,39	0,08
- cotă de contribuții pentru concedii și indemnizații	0,850%	1.741,97	0,27
- fond garantare creanțe salariale	0,250%	512,34	0,08
- Alte cheltuieli cu munca vie (inclusiv tichete de masa)		31.672,50	4,99
<b>3. Cheltuieli cu taxe, licențe, acreditări/certificări, autorizări:</b>		<b>23.807,01</b>	<b>3,73</b>
- taxe înmatriculare		370,82	0,06
- impozite și taxe locale		832,00	0,13
- contribuții și licențe ANRSC		1.173,57	0,18
- CASCO și alte asigurări		12.629,38	1,98
- alte cheltuieli cu taxe, licențe, autorizări		8.801,26	1,36
<b>4. Cheltuieli cu închirierea utilajelor</b>		<b>2.600,00</b>	<b>0,41</b>
<b>5. Alte cheltuieli</b>		<b>4.069,28</b>	<b>0,64</b>
- Sistem informatic computerizat		600,00	0,09
- Cheltuieli conștientizare populație		2.100,00	0,33
- Monitorizare gps		724,59	0,11
- Cheltuieli cu identitatea firmei, personalizare mașini etc.		120,77	0,02
- Alte cheltuieli necesare		523,91	0,08
<b>A. Cheltuieli de exploatare (1+2+3+4+5+6)</b>		<b>344.563,34</b>	<b>53,98</b>
<b>B. Cheltuieli financiare</b>		<b>182,85</b>	<b>0,03</b>
<b>I. Cheltuieli totale (A+B)</b>		<b>344.746,19</b>	<b>54,01</b>
II. Profit	1,00%	3.447,46	0,540
III. Cotă de dezvoltare	1,00%	3.447,46	0,540
<b>IV. Venituri obținute din activitatea de salubritare (I+II+III)</b>		<b>351.641,11</b>	<b>55,09</b>
V. Cantitatea estimată de AC (programată) în to/an / contract		6.383,06	1,00
VI. Tarif, exclusiv TVA (IV-V) lei/to		55,09	55,09
VII. TVA - Tarif		11,02	11,02
VIII. Tarif, inclusiv TVA lei/to		66,11	66,11

## REPREZENTANT LIDER ASOCIERE:

SC FLORCONSTRUCT SRL Suceava, SC FRITEHNIC SRL Suceava si SC RITMIC COM SRL Iiisesti

FLOREA VASILE





## ASOCIEREA:

SC FLORCONSTRUCT SRL Suceava, SC FRITEHNIC SRL Suceava si SC RITMIC COM SRL Iliesti  
Zona V transfer Flamanzl

## FISA DE FUNDAMENTARE TARIF

Colectat, transportat, descarcat la statia de transfer, a deșeurii reziduale

Specificatie	UM to	Programat anual lei	Tarif propus lei/to
Numar mediu salariat/luna		0	
Venit mediu luna/salarlat		1289	
<b>1. Cheltuieli materiale, din care:</b>		<b>20.296,64</b>	<b>4,62</b>
- Combustibil si lubrifianti		4.220,80	0,95
- Energie electrica tehnologica		56,89	0,01
- Alimentare cu apa		529,82	0,12
- Materii prime, si materiale consumabile		729,21	0,17
- Piese de schimb, utilaje		4.136,04	0,94
- Echipament de lucru si protectia muncii		3.210,28	0,73
- Reparatii		55,54	0,01
- Amortizarea utilajelor si mijloacelor de transport		2.170,44	0,49
- Cheltuieli cu protectia mediului		3.352,00	0,76
- Alte servicii executate de terti		1.174,92	0,27
- colaborari		60,00	0,01
- comisoane si onorarii		0,00	0,00
- reclama, publicitate		1.073,63	0,24
- posta, telecomunicatii		47,29	0,01
- Alte cheltuieli materiale		660,69	0,15
<b>2. Cheltuieli cu munca vie, din care:</b>		<b>197.905,00</b>	<b>45,05</b>
- salarii		142.987,54	32,55
- CAS	15,800%	22.592,05	5,14
- fond soma]	0,500%	714,94	0,16
- CASS	5,200%	7.435,36	1,69
- fond de accid munca si boli prof	0,251%	358,90	0,08
- cotă de contributie pentru concedii si indemnizatii	0,850%	1.215,39	0,28
- fond garantare creante salariale	0,250%	357,47	0,08
- Alte cheltuieli cu munca vie (inclusiv tichete de masa)		22.243,26	5,08
<b>3. Cheltuieli cu taxe, licențe, acreditări/certificări, autorizări:</b>		<b>16.787,62</b>	<b>3,82</b>
- taxe inmatriculare		247,21	0,06
- impozite si taxe locale		572,60	0,13
- contributie si licențe ANRSC		807,68	0,18
- CASCO si alte asigurări		8.931,21	2,03
- alte cheltuieli cu taxe, licențe, autorizari		6.228,92	1,42
<b>4. Cheltuieli cu inchirierea utilajelor</b>		<b>0,00</b>	<b>0,000</b>
<b>5. Alte cheltuieli</b>		<b>2.812,79</b>	<b>0,64</b>
- Sistem informatic computerizat		412,93	0,09
- Cheltuieli constientizare populatie		1.445,26	0,33
- Monitorizare, gps		511,48	0,12
- Cheltuieli cu identitatea firmei, personalizare mașini etc		85,25	0,02
- Alte cheltuieli necesare		357,88	0,08
<b>A. Cheltuieli de exploatare (1+2+3+4+5+6)</b>		<b>237.802,06</b>	<b>54,13</b>
<b>B. Cheltuieli financiare</b>		<b>72,65</b>	<b>0,017</b>
<b>I. Cheltuieli totale (A+B)</b>		<b>237.874,71</b>	<b>54,15</b>
II. Profit	1,00%	2.378,75	0,541
III. Cotă de dezoitare	1,00%	2.378,75	0,541
<b>IV Venituri obtinute din activitatea de salubritate (I+II+III)</b>		<b>242.632,20</b>	<b>54,69</b>
<b>V. Cantitatea estimată de AC (programata) in tolan / contract</b>		<b>4.392,96</b>	<b>1,00</b>
<b>VI Tarif, exclusiv TVA (IV:V) lei/to</b>		<b>55,23</b>	<b>54,69</b>
<b>VII. TVA - Tarif</b>		<b>11,05</b>	<b>10,94</b>
<b>VIII. Tarif, inclusiv TVA lei/to</b>		<b>66,28</b>	<b>65,63</b>

REPREZENTANT LIDER ASOCIERE:

SC FLORCONSTRUCT SRL Suceava, SC FRITEHNIC SRL Suceava si SC RITMIC COM SRL Iliesti

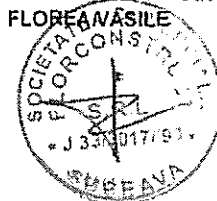

5

ASOCIERIA: SC FLORCONSTRUCT SRL Suceava, SC FRITEHNIC SRL Suceava si SC RITMIC COM SRL Iliesi  
Zona V transfer Flamanzii

Deviz financiar

Colectat, transportat, descarcat la statia de transfer, a deșeurii reziduale

Fundamentarea cheltuielilor cu carburanți și lubrifianți ZONA URBANA ASIGURATE DE OPERATOR

Mijloc de transport Autogunolera	Cantitatea de deșeurii m/cursă	Nr. mijloacel or auto	Nr. cursezi zile/sapta mana	Nr. curse/an	Cantit/ian (mc)	coef. transf	tone/ian	tone/centr	km/cursă (medie)	km/ian	Consum specific l/100 km	ore funcționar e /cursa	ore funcționara re/ian	Consum specific l/ora funcționare	total litri/ian	Preț unitar lei/l	Valoare lei/ian	#DIV/0!
Combustibil	24	0	0	0	0	0.5	0	0	5	0	15	1	0	1	0	3.60	0.00	
Ulei motor consum (completare)+schimb										0	0.06		0		0	11.48	0.00	
Ulei transmisie (completare+schimb)										0	0.013		0		0	13.75	0.00	
Ulei hidrolic Antigel										0	0.045		0		0	6.10	0.00	
Total										0	0.01		0		0	10.46	0.00	

Fundamentarea cheltuielilor cu carburanți și lubrifianți ZONA URBANA ASIGURATE DE OPERATOR

Mijloc de transport Autogunolera	Cantitatea de deșeurii m/cursă	Nr. mijloacel or auto	Nr. cursezi zile/sapta mana	Nr. curse/an	Cantit/ian (mc)	coef. transf	tone/ian	tone/centr	km/cursă (medie)	km/ian	Consum specific l/100 km	ore funcționar e /cursa	ore funcționara re/ian	Consum specific l/ora funcționare	total litri/ian	Preț unitar lei/l	Valoare lei/ian	#DIV/0!
Combustibil	18	1	1.45	452.4	7238.4	0.5	3619.2	28933.6	5	2262	15	1	452.4	1	791.7	3.5	2770.95	
Ulei motor consum (completare)+schimb										2262	0.06		452.4		1.3572	11.48	15.58	
Ulei transmisie (completare+schimb)										2262	0.013		452.4		0.2941	13.75	4.04	
Ulei hidrolic Antigel										452.4	0.045		452.4		0.2036	6.1	1.24	
Total										2262	0.01		452.4		0.2282	10.46	2.37	
																	2754.18	
																	0.77	

Fundamentarea cheltuielilor cu carburanți și lubrifianți ZONA RURARA ASIGURATE PRIN PROIECT

Mijloc de transport Autogunolera	Cantitatea de deșeurii m/cursă	Nr. mijloacel or auto	Nr. cursezi zile/sapta mana	Nr. curse/an	Cantit/ian (mc)	coef. transf	tone/ian	tone/centr	km/cursă (medie)	km/ian	Consum specific l/100 km	ore funcționar e /cursa	ore funcționara re/ian	Consum specific l/ora funcționare	total litri/ian	Preț unitar lei/l	Valoare lei/ian	#DIV/0!
Combustibil	16	1	1.55	161.2	2579.2	0.3	773.76	6190.08	10	1612	15	1	161.2	1	403	3.5	1410.50	
Ulei motor consum (completare)+schimb										1612	0.06		161.2		0.9672	11.48	11.10	
Ulei transmisie (completare+schimb)										1612	0.013		161.2		0.2096	13.75	2.89	
Ulei hidrolic Antigel										1612	0.045		161.2		0.0725	6.1	0.44	
Total										1612	0.01		161.2		0.1612	10.46	1.69	
																	1426.61	
																	1.84	

TOTAL CHELTUIELI CU CARBURANTII SI LUBRIFIANTII

Cantitate % din Total Contract	2	3.00	14	4392.96	35143.68	3874	613.6	4220.80	0.95
--------------------------------	---	------	----	---------	----------	------	-------	---------	------

Fundamentarea cheltuielilor cu energia electrică

Garaj auto	Nr. zile/sapam	Nr. zile/ian	Nr. ore/zi	ore/ian	kw/ora	Preț unitar	Valoare lei/ian
Energie electrica	6.00	312.00	1	312.00	0.5	0.3547	56.89
Incalzire si acc garaj							0
consumabile							0
TOTAL							56.89
							0.01

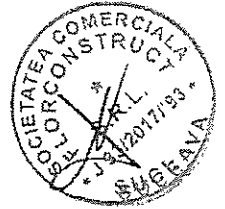

Fundamentarea cheltuielilor cu apa

Garaj auto	Nr. zile/septiam	Nr. zile/septiam	Nr. zile/septiam	mc/an	%	Preț unitar	Valoare lei/an
apa	6,00	52	312,00	93,60	100,00%	3,51	328,638
canal			93,60	93,60	85,00%	2,53	201,29
<b>TOTAL</b>							<b>529,92</b>

0,12

Fundamentarea cheltuielilor cu materii prime, si materiale consumabile

Mijloc de transport	Total mijloace/ buc	Nr. buc./ mijloc	Total Anvelope buc	Total km/an	Total km/an/ anvelopa( Total anvelope/ Tot al mijl.)	Durata de viata a unui anvelopa( /Km.	procent de infoculare/ an	Total Anvelope buclan (Total anvel.*% infoc)	Preț unitar	Valoare totala anvelope
Autogunolera	2	6	12	3.874	1.937	33.000	6%	0,70	727,00	512,07

0,12

Mijloc de transport	Total mijloace/ buc	Nr. buc./ mijloc	Total Acumulatori buc	Total km/an	Total ore/an	Conform normaliv knuora	Total km(ore)/ an	Rulaj knuora/ Total acumulatori/ Total km / (ore*% anvel.)	Total acumulatori / Total acumulatori / Total km / (ore*% anvel.)	procent de infoculare/ an	Durata de viata a unui acumulator / Km.	Preț unitar	Valoare Totala acumulatori
Autogunolera	2	2	4	3874	614	5	3088	6942,00	3471,00	9%	38.300	599,00	217,14

0,05

TOTAL CHELTUIELI CU MATERII PRIME SI MATERIALE CONSUMABILE

														729,21
--	--	--	--	--	--	--	--	--	--	--	--	--	--	--------

0,17

Fundamentarea cheltuielilor cu Piese de schimb, utilitaje

Mijloc de transport	Total mijloace/ buc	Rulaj km/an	Media cheltuielilor din ultimile 12 luni/ lei/1000.km	Valoare lei/an
Autogunolera	2	6942,00	59,58	4136,04

0,94

Valoarea pieselor de schimb s-a evaluat după media cheltuielilor din ultimele 12 luni, 59,58 lei/100 km

Fundamentarea cheltuielilor cu echipamentul de lucru si protectie

Nr. muncitori	Salopeta	Costum vâului	Halat protectie	Mânuși protectie	Săpun	Valoare lei/an
	buc/an	buc/an	buc/an	buc/an	buc/an	
Bucani/pers.	1	1	1	12	24	
	9,24	9,24	9,24	110,93	221,68	
				55	7,5	
						2,97
						3210,28

0,73

Fundamentarea cheltuielilor cu reparatiile cu terți

Mijloc de transport	Rulaj consum km/an	Normă lei/km	Valoare lei/an
Autospeciala	6942,00	0,01	55,536

0,01

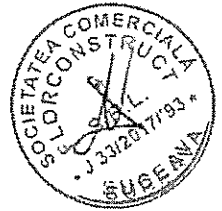

Ar

Fundamentarea cheltuielilor cu amortismento

Mijloc de transport	Valoarea de inlocuire feibuc	Nr. bucati	Valoarea totala	Durata de amortizare in ani	Valoarea de amortizare feibuc	ZILESAFT /EFFECT	SAPT/AN	ZILE/AN/ EFECTUAT	ZILE/AN	%	TOTAL VALOAR E/COMP ONENTIE
Autocompactoare 24 mc ASIG. DE OPERATOR IN MEDIUL URBAN	0	0	0	0	0,00	6,00	52,00	312,00	366	85,25%	0,00
Autocompactoare 16 mc ASIG. DE OPERATOR IN MEDIUL URBAN	19218,75	1	19218,75	8	2402,34	6,00	52,00	312,00	366	85,25%	2047,90
Autocompactoare 16 mc ASIG. PEIN PROIECT IN MEDIUL URBAN	0	1	0	8	0,00	2,00	52,00	104	366	20,42%	0,00
Autoulitiera	1150	1	1150	8	143,75	6,00	52,00	312,00	366	85,25%	122,54
Europubeta 1,1 mc urban	0	31	0	8	0,00	7,00	52,00	366	366	100,00%	0,00
Europubeta 1,1 mc rural	0	221	0	8	0,00	7,00	52,00	366	366	100,00%	0,00
punctelor urbane	0	20	0	8	0,00	7,00	52,00	366	366	100,00%	0,00
punctelor rurale	0	52	0	8	0,00	7,00	52,00	366	366	100,00%	0,00
<b>TOTAL</b>											<b>2170,44</b>

Fundamentarea cheltuielilor cu protectia mediului

Dezinfecsiile mijloace de transport/ pubele	Total mijloace	Operatiuni	Nr. supl. /an	Operatiuni /an	Total operatiuni /an	Prez/ operatiune	Valoarea feibuc
Autogospodire urban	1	6	52	312	312	2	524
Autogospodire rural	1	2	52	104	104	2	208
Containere urbane	31			5	155	2	310
Containere rurale	221			5	1105	2	2210
<b>TOTAL</b>							<b>3362</b>

Fundamentarea cheltuielilor cu colaborari

Nr. mijloace transport	Cheltuieli lunare feibuc	Nr. Lun/lan	Valoarea feibuc
1	5	12	60,00
<b>TOTAL</b>			<b>60,00</b>

Fundamentarea cheltuielilor cu comisioane si onorari

	Valoare
<b>TOTAL</b>	<b>0</b>

Fundamentarea cheltuielilor cu protocol, reclama, public.

Denumire	Nr. zile/septam ana	Nr. zile/lan	Cheltuieli lunare feibuc	%	Valoarea feibuc
Campaie publicitara	6,00	312	5	68,82%	1073,63
<b>TOTAL</b>					<b>1073,63</b>

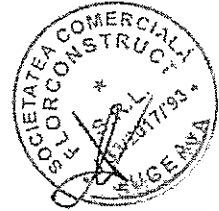

8

0,24

0,76

0,48



Fundamentarea cheltuielilor cu închiriere utilitate			
UM	buc	lei/zi	zile
	0	0	0
<b>TOTAL</b>			<b>0</b>

Fundamentarea altor cheltuieli										
DENUMIRE CHELTUIELI	UM	TOTAL UTILITARE CALCUL	NR LUNARI ZILE/AN	NR. ZILE/AN	VALOARE ZILE/AN AM UN	TOTAL VALOARE	%	TOTAL VALOARE ECONOMICE NENETIE	TOTAL VALOARE/VALOARE CAPITOL	
Alte cheltuieli cu:	buc		12		50	600	68,82%	412,93	412,93	
Sistem informatic computerizat	buc		4	7	75	2100	68,82%	1445,26	1445,26	
Cheltuieli consultanță populație	buc	2			300	600	85,25%	511,48	511,48	
Alte cheltuieli spa	buc		2		50	100	65,25%	65,25	65,25	
Cheltuieli cu identitatea firmei, personalitate consultanță	buc		4		40	160	68,82%	110,12		
Alte cheltuieli necesare biroului	buc		12		30	360	68,82%	247,76	367,88	
<b>TOTAL</b>								<b>2812,79</b>	<b>2812,79</b>	

Fundamentarea alte cheltuieli financiare		
ALTE CHELTUIELI FINANCIARE	Valoare	%
credite	0	0
nsprezavuta	50	68,82%
<b>TOTAL</b>	<b>50</b>	<b>72,65</b>

<b>TOTAL CHELTUIELI</b>	<b>lei/an</b>	<b>lei/zi</b>
	237874,1	64,15

REPREZANTANT LIDER ASOCIERE:  
 SC FLORCONSTRUCT SRL Suceava, SC FRITEHNIC SRL Suceava si SC RITMIC COM SRL Iisostu  
 FLOREA VASILE

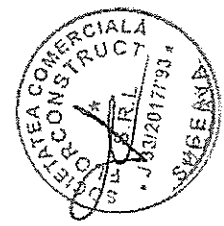

## ASOCIEREA:

SC FLORCONSTRUCT SRL Suceava, SC FRITEHNIC SRL Suceava si SC RITMIC COM SRL Iiisesti  
Zona V transfer Flamanzl

## FISA DE FUNDAMENTARE TARIF

Colectat, transportat, descarcat la punctul de sortare, deșeuri reciclabile

Specificatie	UM to	Programat anual lei	Tarif propus lei/to
Numar mediu salariat/luna		3,38	
Venit mediu luna/salarial		1291	
<b>1.Cheltuleli materiale, din care:</b>		<b>8.359,70</b>	<b>4,73</b>
- Combustibil si lubrifianti		1.744,88	0,988
- Energie electrica tehnologica		18,86	0,011
- Alimentare cu apa		178,61	0,100
- Materii prime, si materiale consumabile		282,37	0,160
- Piese de schimb utilaje		1.703,99	0,985
- Echipament de lucru si protectia muncii		1.168,51	0,652
- Reparatii		22,88	0,013
- Amortizarea utilajelor si mijloacelor de transport		723,48	0,410
- Cheltuleli cu protectia mediului		2.032,00	1,151
- Alte servicii executate de terti		220,45	0,125
- colaborari		60,00	0,034
- comisiioane si onorarii		0,00	0,000
- reclama, publicitate		143,85	0,081
- posta, telecomunicatii		16,60	0,009
- Alte cheltuleli materiale		265,57	0,150
<b>2. Cheltuleli cu munca vie, din care:</b>		<b>72.150,98</b>	<b>40,860</b>
- salarii		52.140,12	29,528
- CAS	15,000%	8.238,14	4,67
- fond somaj	0,500%	260,70	0,15
- CASS	5,200%	2.711,29	1,54
- fond de accid munca si boli prof	0,251%	130,87	0,07
- cotă de contributii pentru concedii si indemnizatii	0,855%	443,19	0,25
- fond garantare creante salariale	0,250%	130,35	0,07
- Alte cheltuleli cu munca vie (inclusiv tichete de masa)		8.098,32	4,585
<b>3. Cheltuleli cu taxe, licențe, acreditări/certificări, autorizări:</b>		<b>5.690,60</b>	<b>3,22</b>
- taxe inmatriculare		82,40	0,05
- impozite si taxe locale		230,16	0,13
-contributii si licențe ANRSC		324,68	0,18
-CASCO si alte asigurări		2.977,07	1,69
-alte cheltuleli cu taxe, licențe, autorizări		2.076,31	1,18
<b>4. Cheltuleli cu inchirierea utilajelor</b>		<b>0,00</b>	<b>0,00</b>
<b>5. Alte cheltuleli</b>		<b>1.093,59</b>	<b>0,62</b>
- Sistem informatic computerizat		165,98	0,09
-Cheltuleli consientizare populatie		580,04	0,33
-Monitorizare, gps		170,49	0,10
-Cheltuleli cu identitatea firmei, personalizare masini etc		26,42	0,02
-Alte cheltuleli necesare		147,76	0,08
<b>A. Cheltuleli de exploatare (1+2+3+4+5+6)</b>		<b>87.294,87</b>	<b>52,65</b>
<b>B. Cheltuleli financiare</b>		<b>108,44</b>	<b>0,06</b>
<b>I. Cheltuleli totale (A+B)</b>		<b>87.403,32</b>	<b>52,72</b>
II. Profit	1,00%	874,03	0,495
III. Cotă de dezvoltare	1,00%	874,03	0,495
IV Venituri obtinute din activitatea de salubritate (I+II+III)		89.151,39	53,22
V. Cantitatea estimată de AC (programata) in to/an / contract		1.765,80	1,00
VI Tarif, exclusiv TVA (IV:V) lei/to		50,49	63,22
VII. TVA - Tarif		10,10	10,84
VIII. Tarif, inclusiv TVA lei/to		60,59	63,68

## REPREZENTANT LIDER ASOCIERE:

SC FLORCONSTRUCT SRL Suceava, SC FRITEHNIC SRL Suceava si SC RITMIC COM SRL Iiisesti

FLOREA VASILE

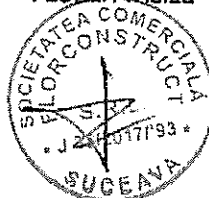

ASOCIEREA: SC FLORCONSTRUCT SRL Suceava, SC FRITEHNIC SRL Suceava si SC RITMIC COM SRL Iliesti  
Zona V transfer Flamanz

Devez financiar

Colectat, transportat, descarcat la punctul de sortare, deseuri reciclabile

Fundamentarea cheltuielilor cu carburant( și lubrifiant) pt. deseuri reciclabile ZONA URBANA ASIGURATE DE OPERATOR

Milloc de transport	Capacitatea de deșeur	Nr. mijloace	Nr. cursezi	Nr. zile/sept	Nr. cursezi	Canțilan	coef. transf	tonelan	tone/contr	km/curșă	km/șan	Consum specific	ore	Consum	Preț unitar	Valoare
reciclabile	mc/curșă	or auto	or auto	ansina	ansina	(mc)				(medie)		/100 km	funcționare	funcționare	lei/t	lei/șan
Combusibil	24	0	0	2	0	0	0.4	0	0	5	0	15	1	0	3.5	0.00
Ulei motor consum												0.06	0		11.48	0.00
(completare)+schimb												0.013	0		13.75	0.00
Ulei transmisie												0.045	0		6.1	0.00
(completare)+schimb												0.01	0		10.45	0.00
Ulei hidrolic													0			0.00
Antigel																0.00
<b>Total</b>																<b>0.00</b>

Fundamentarea cheltuielilor cu carburant( și lubrifiant) pt. deseuri reciclabile ZONA URBANA ASIGURATE DE OPERATOR

Milloc de transport	Capacitatea de deșeur	Nr. mijloace	Nr. cursezi	Nr. zile/sept	Nr. cursezi	Canțilan	coef. transf	tonelan	tone/contr	km/curșă	km/șan	Consum specific	ore	Consum	Preț unitar	Valoare
reciclabile	mc/curșă	or auto	or auto	ansina	ansina	(mc)				(medie)		/100 km	funcționare	funcționare	lei/t	lei/șan
Combusibil	16	1	2	2	208	3328	0.4	1560.28	10882.284	5	1040	15	1	208	3.5	1274.00
Ulei motor consum												0.06	208		11.48	7.16
(completare)+schimb												0.013	208		13.75	1.86
Ulei transmisie												0.045	208		8.1	0.57
(completare)+schimb												0.01	208		10.45	1.89
Ulei hidrolic																0.00
Antigel																0.00
<b>Total</b>																<b>1284.88</b>

Fundamentarea cheltuielilor cu carburant( și lubrifiant) pt. deseuri reciclabile P&M ZONA RUTARA ASIGURATE PRIN PROIECT

Milloc de transport	Capacitatea de deșeur	Nr. mijloace	Nr. cursezi	Nr. zile/sept	Nr. cursezi	Canțilan	coef. transf	tonelan	tone/contr	km/curșă	km/șan	Consum specific	ore	Consum	Preț unitar	Valoare
reciclabile	mc/curșă	or auto	or auto	ansina	ansina	(mc)				(medie)		/100 km	funcționare	funcționare	lei/t	lei/șan
Combusibil	16	1	1	1	52	832	0.5	405.5168	3244.1344	10	520	15	1	52	3.5	455.00
Ulei motor consum												0.06	52		11.48	3.58
(completare)+schimb												0.013	52		13.75	0.93
Ulei transmisie												0.045	52		6.1	0.14
(completare)+schimb												0.01	52		10.45	0.54
Ulei hidrolic																0.00
Antigel																0.00
<b>Total</b>																<b>460.20</b>

Fundamentarea cheltuielilor cu carburant( și lubrifiant) pt. deseuri reciclabile silita ZONA RUTARA ASIGURATE PRIN PROIECT

Milloc de transport	Capacitatea de deșeur	Nr. mijloace	Nr. cursezi	Nr. zile/sept	Nr. cursezi	Canțilan	coef. transf	tonelan	tone/contr	km/curșă	km/șan	Consum specific	ore	Consum	Preț unitar	Valoare
reciclabile	mc/curșă	or auto	or auto	ansina	ansina	(mc)				(medie)		/100 km	funcționare	funcționare	lei/t	lei/șan
Combusibil	16	0	0	1	0	0	0.6	0.00	0.00	10	0	15	1	0	3.5	0.00
Ulei motor consum												0.06	0		11.48	0.00
(completare)+schimb												0.013	0		13.75	0.00
Ulei transmisie												0.045	0		6.1	0.00
(completare)+schimb												0.01	0		10.45	0.00
Ulei hidrolic																0.00
Antigel																0.00
<b>Total</b>																<b>0.00</b>

TOTAL CHELTUIELI CU CARBURANTI SI LUBRIFIANTI

Capacitate % din Total Contract	2	1765.80	14128.43	1660	260	1744.88	0.99
---------------------------------	---	---------	----------	------	-----	---------	------

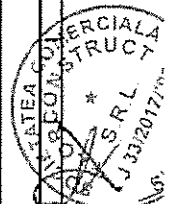

Handwritten mark resembling the number '12'.



Fundamentarea cheltuielilor cu energia electrică

	Nr. zile/săptăm.	Nr. săptăm.	Nr. zile/an	Nr. ore/an	kw/oră	Preț unitar lei/an	Valoare lei/an
Gara auto	2	52	104	104	0,5	0,3847	18,96
energie electrică							
incalzire si acc. gara							
consumabile							
<b>TOTAL</b>							<b>18,96</b>

0,01

Fundamentarea cheltuielilor cu apa

	Nr. zile/săptăm.	Nr. săptăm.	Nr. zile/an	Măzid	%	Preț unitar lei/an	Valoare lei/an
Gara auto	2	52	104	0,3	100,00%	3,51	109,51
apa							
canal							
<b>TOTAL</b>							<b>109,51</b>

0,10

Fundamentarea cheltuielilor cu materiile prime, și materialele consumabile

	Total mijloace/ buc	Nr. buc./ mijloc	Total Anvelope buc	Total km/an	Total anvelope/ km/an/1000 (Total anvel. % anvel.)	Durata de viață a unui anvelopă /km.	procent mediu de înlocuire/ an	Total Anvelope buc/an (Total anvel. % anvel.)	Preț unitar	Valoare totală anvelope
Mijloc de transport	2	6	12	1.560	780	35.000	2%	0,284	727,00	206,20
Autogunoliera										

0,12

	Total mijloace/ buc	Nr. buc./ mijloc	Total Anvelope buc	Total km/an	Total anvelope/ km/an/1000 (Total anvel. % anvel.)	Conform normativ km/ore/an	Total km/ore/an	Rulaj km/an (Total km/an/ore/an)	Total km/an/ore/an	Total acumulat ori/an (Total acum. % anvel.)	Durata de viață a unui anvelopă /km.	Preț unitar	Valoare totală anvelope
Mijloc de transport	2	2	4	1560	780	5,00	260	1300	2850,00	4%	35.000	1430,00	76,17
Autogunoliera													

0,04

TOTAL CHELTUIELI CU MATERII PRIME SI MATERIALE CONSUMABILE

													282,37
													0,16

Fundamentarea cheltuielilor cu Piese de schimb, utilaje

	Total mijloace/ buc	Rulaj km/an	Media cheltuielilor din ultimele 12 luni lei/1000 km	Valoare lei/an
Autogunoliera	2	2850,00	59,58	1703,99

0,96

Voisorea pieselor de schimb s-a evaluat după media cheltuielilor din ultimele 12 luni, 59,58 lei/1000 km

Fundamentarea cheltuielilor cu echipamentul de lucru și protecție

Nr. muncitori	Săpăt.	Costum vânt	Haiat protecție	Mănuși protecție	Săpun	Valoare lei/an
	buc/an	buc/an	buc/an	buc/an	buc/an	Preț unitar
3	1	1	3	12	24	1188,51
	63	3	68	40,377015	7,5	80,754031
						2,97

0,66

Fundamentarea cheltuielilor cu reparatiile cu torti

Mijloc de transport	Rulaj km/an	Normă consum lei/km	Valoare lei/an
Autospecială	2850,00	0,008	22,80

0,01

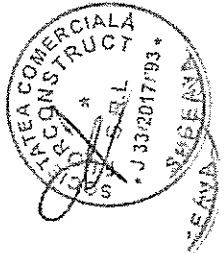

Fundamentarea cheltuielilor cu amortismente

Mijloc de transport	Valoarea de înlocuire la fabrică	Nr. bucati	Valoarea totala la fabrică	Durata de amortizare in ani	Valoarea de amortizare pe luna	ZILE/SAP TZI EFECT	SAPTAN	ZILEAN/ EFECTUA TE	ZILEAN/ ZILEAN	%	TOTAL VALOAR E/COMP OSENTI
Autocamion 24 mc pt. deșeură reciclabilă ASIG DE OPERATOR IN MEDIUL URBAN	19218,75	1	19218,75	0	2402,34	2,00	52,00	104	366	28,42%	682,03
Autocamion 16 mc pt. deșeură reciclabilă ASIG DE OPERATOR IN MEDIUL URBAN	0	1	0	0	0,00	1,00	52,00	52	366	14,21%	0,00
Autocamion 16 mc pt. deșeură reciclabilă P&M ASIG PRIN PROD IN MEDIUL URBAN	1150	1	1150	0	143,75	2,00	52,00	104	366	28,42%	40,85
Autocamion 16 mc pt. deșeură reciclabilă ASIG PRIN PROD IN MEDIUL URBAN	0	0	0	0	0,00	7,00	52,00	366	366	100,00%	0,00
Autocamion 16 mc pt. deșeură reciclabilă ASIG PRIN PROD IN MEDIUL URBAN	0	0	0	0	0,00	7,00	52,00	366	366	100,00%	0,00
Autocamion 16 mc pt. deșeură reciclabilă ASIG PRIN PROD IN MEDIUL URBAN	0	0	0	0	0,00	7,00	52,00	366	366	100,00%	0,00
Autocamion 16 mc pt. deșeură reciclabilă ASIG PRIN PROD IN MEDIUL URBAN	0	0	0	0	0,00	7,00	52,00	366	366	100,00%	0,00
Autocamion 16 mc pt. deșeură reciclabilă ASIG PRIN PROD IN MEDIUL URBAN	0	0	0	0	0,00	7,00	52,00	366	366	100,00%	0,00
<b>TOTAL</b>											<b>723,48</b>

0,41

Fundamentarea cheltuielilor cu protecția mediului

Deszinfecție mijloace de transport/ publice	Total mijloace	Operatii in/saptam ani	Nr. sapt./an	Operatii pe luna	Total operatiuni pe an	Valoarea pe operatiune
Autocamion urban	1	2	52	104	104	208
Autocamion rural	1	1	52	52	52	104
Containere urbane	96	5	490	2	980	196
Containere rurale	76	5	380	2	760	152
<b>TOTAL</b>					<b>2032</b>	<b>416</b>

1,15

Fundamentarea cheltuielilor cu colaborari

Nr. mijloace transport	Cheltuieli lunare (lei/luna)	Nr. Lun/An	Valoarea pe/an
1	5	12	60
<b>TOTAL</b>			<b>60</b>

0,03

Fundamentarea cheltuielilor cu campanii si evenimente

	Valoare
	0
<b>TOTAL</b>	<b>0</b>

Fundamentarea cheltuielilor cu proiecte, reclame, publicitate

Denumire	Nr. zile/saptam ani	Nr. zile/an	Cheltuieli lunare (lei/zi)	%	Valoarea totala
Campaie publicitara	2	104	5	27,66%	143,85
<b>TOTAL</b>					<b>143,85</b>

0,03

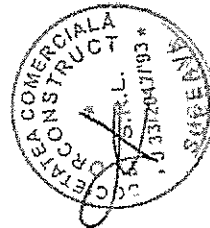

16

Fundamentarea cheltuielilor cu posta, telecom

Cheltuieli lunare le/luna	%	le/lună	Nr. Lună	Valoare le/lun
5	27,66%	1,38	12	16,60
<b>TOTAL</b>				<b>16,60</b>

0,01

Fundamentarea altor cheltuieli materiale

Alte cheltuieli	le/lună	%	le/lună	Nr. Lună	Valoare le/lun
Încalzire căldură, vodyană, înghețat, utilități	50	27,66%	13,03	12	165,98333
Cheltuieli neprevăzute	30	27,66%	8,30	12	99,58995
<b>TOTAL</b>					<b>265,57328</b>

0,15

Fundamentarea cheltuielilor cu munca via/ fichetele de masa

Meseria	Nr. salarii afirmati activitati	12,00 %	salari le/lună	Total le/luna	Fichete de masa (f)		Nr. zile/ lunatic
					Valoare fichete	Total fichete	
conducător auto	2	28,42%	1300	738,00	9,37	113,06	21,4
munșii/medicini	4	28,42%	1250	1420,77	9,37	227,91	
medicină întreținere	1	27,66%	1300	359,63	9,37	55,47	
SSM	1	27,66%	1300	359,63	9,37	55,47	
tehnici/ampelat	1	27,66%	1300	359,63	9,37	55,47	
contabili	1	27,66%	1300	359,63	9,37	55,47	
ino calculatoare	1	27,66%	1300	359,63	9,37	55,47	
SEF	1	27,66%	1400	387,29	9,37	55,47	
<b>Total le/luna</b>			<b>4345,01</b>		<b>674,69</b>		
Uc. lună				12			
<b>Total le/lun</b>			<b>52140,12</b>		<b>8056,3184</b>		
EAS	15,80%		8238,14				
fond somn	0,58%		259,70				
CASS	5,20%		2711,29				
fond de acumulare si de cont. de cont. pt. concedii	0,23%		130,87				
fond garantare creșta ț	0,25%		443,19				
<b>TOTAL CHELTUIELI SALARIALE</b>			<b>64054,658</b>		<b>8095,32</b>		<b>77160,98</b>

40,06

Fundamentarea Cheltuielii cu taxe, licențe, acreditări/identificări, autorizații

DENUMIRE CHELTUIELI	UM	VALOARE ESTIMATA CONTRACT A. VILA A.		AUTOCUN OIERE URBAN	AUTOCUN OIERE RURAR	TOTAL CALCUL ASIG.	VALOARE ANUALA/ UMI	ZILEAN/ EFECTUA TE	ZILEAN	%	VALOARE ECONOM ONTE	TOTAL VALOARE/C ANUAL
		1	2									
Autoprompactor	buc			1	2		145	104	366	28,42%	92,40	92,40
Taxe încalzire	buc			0	2		832			27,66%	230,16	230,16
Contribuția H	buc	651.985,15	0,12%				782,38			27,66%	216,44	
Benzi ANRSC	buc	651.985,15	0,08%				391,19			28,42%	109,22	324,66
CASCO	buc			0	1		3765	104	366	28,42%	927,76	
alte asigurări	buc			1	2		3608	104	366	28,42%	2049,31	
Alte cheltuieli cu:	buc			1	2		1472	104	366	28,42%	836,55	2977,87
ITP	buc			1	2		200	194	366	28,42%	113,66	
convențe	buc			0	1		3243	104	366	28,42%	921,51	
acțiune auto	buc			1	2		260	104	366	28,42%	147,76	
autorizații	buc			1	2		100	104	366	28,42%	56,83	2976,31
											5890,601	5890,601

3,22

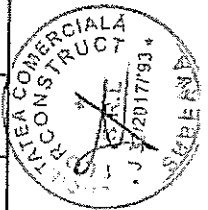

15

Fundamentarea cheltuiilor cu închiriere utilităși

Utilități	buc	lei	zile	Valoare
Autocalcator	0	0	0	0
<b>TOTAL</b>				<b>0</b>

Fundamentarea altor cheltuieli

DENUMIRE CHELTUIELI	UM	TOTAL UTILITAJE CALCUL	NR LUNI/AN	NR ZILE/TRI M.	NR ZILE/AN	VALOARE ZILIU/S/ AN UM	TOTAL VALOARE VALOARE	%	TOTAL VALOARE E/COMP ONENTE	TOTAL VALOARE/E ARTIOL
Alte cheltuii cu:										
Sistem informatic computertizat	buc		12		28	50	600	27.65%	165.98	165.98
Cheltuieli constituire pozajie	buc		4	7		75	2100	27.65%	600.94	600.94
Mentozare, pes	buc	2				300	600	28.42%	170.49	170.49
Cheltuieli cu identitatea firmei, personalizat	buc	2				50	100	28.42%	28.42	28.42
Alte cheltuieli necesare	buc		4			40	160	28.42%	45.46	45.46
BRODUCI	buc		12			30	360	28.42%	102.30	102.30
									1093.59	1093.59
										0.62

Fundamentarea alte cheltuieli financiare

ALTE CHELTUIELI FINANCIARE	Valoare	%	Valoare lei/tri
credite	0	0	0
neprevazute	30	27.65%	108.44
<b>TOTAL</b>			<b>108.44</b>
			0.06

TOTAL CHELTUIELI	lei/tri	lei/tri
	78203.76	44.51

REPREZANTANT LIDER ASOCIERE:  
SC FLORCONSTRUCT SRL Suceava, SC FRITENIC SRL Suceava si SC RITMIC COM SRL Bistritza  
FLOREA VASILE

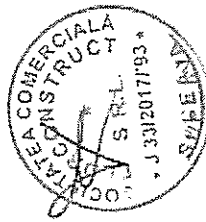

66

## ASOCIEREA:

SC FLORCONSTRUCT SRL Suceava, SC FRITEHNIC SRL Suceava si SC RITMIC COM SRL Ilisesti  
Zona V transfer Flamanzii

## FISA DE FUNDAMENTARE TARIF

Colectat, transportat, descarcat la punctul de sortare, deșcui voluminoase

Specificate	UM lc	Programat anual	Tarif propus
		lei	lei/ta
Numar mediu salariați/luna		0,64	
Venit mediu luna/salarat		1283	
<b>I. Cheltuieli materiale, din care:</b>		<b>1.790,20</b>	<b>7,98</b>
- Combustibili si lubrifianti		249,31	1,11
- Energie electrica tehnologica		9,48	0,04
- Alimentare cu apa		0,88	0,00
- Materii prime, si materiale consumabile		43,93	0,20
- Piese de schimb, utilaje		245,17	1,09
- Echipament de lucru si protectia muncii		221,24	0,99
- Reparatii		3,29	0,01
- Amortizarea utilajelor si mijloacelor de transport		441,36	1,97
- Cheltuieli cu protectia mediului		520,00	2,32
- Alte servicii executate de terți		13,35	0,06
- colaborari		2,11	0,01
- comisioane si onorarii		0,00	0,00
- reclama, publicitate		9,14	0,04
- posta, telecomunicatii		2,11	0,01
- Alte cheltuieli materiale		42,17	0,19
<b>2. Cheltuieli cu munca vie, din care:</b>		<b>13.584,54</b>	<b>60,56</b>
- salarii		9.809,95	43,74
- CAS	15,800%	1.549,97	6,91
- fond somaj	0,500%	49,05	0,22
- CASS	5,200%	510,12	2,27
- fond de aced. munca si boala prof	0,251%	24,62	0,11
- cota de contributie pentru concedii si indemnizatii	0,850%	83,38	0,37
- fond garantare creante salariale	0,250%	24,52	0,11
- Alte cheltuieli cu munca vie (inclusiv tichete de masa)		1.532,92	6,83
<b>3. Cheltuieli cu taxe, licențe, acreditări/certificări, autorizări:</b>		<b>1.328,79</b>	<b>5,92</b>
- taxe inmatriculare		41,20	0,18
- impozite și taxe locale		29,24	0,13
- contributii si licențe ANRSC		41,24	0,18
- CASCO și alte asigurări		721,07	3,21
- alte cheltuieli cu taxe, licențe, autorizări		496,04	2,21
<b>4. Cheltuieli cu inchirierea utilajelor</b>		<b>2.600,00</b>	<b>11,592</b>
<b>5. Alte cheltuieli</b>		<b>162,88</b>	<b>0,73</b>
- Sistem informatic computerizat		21,08	0,09
- Cheltuieli constientizare populatie		73,79	0,33
- Mentonare gas		42,62	0,19
- Cheltuieli cu identitatea firmei, personalizare masini etc		7,10	0,03
- Alte cheltuieli necesare		18,27	0,08
<b>A. Cheltuieli de exploatare (1+2+3+4+5+6)</b>		<b>19.466,41</b>	<b>92,71</b>
<b>B. Cheltuieli financiare</b>		<b>1,76</b>	<b>0,008</b>
<b>I. Cheltuieli totale (A+B)</b>		<b>19.468,16</b>	<b>92,72</b>
<b>II. Profit</b>	1,00%	194,68	0,87
<b>III. Cota de dezvoltare</b>	1,00%	194,68	0,87
<b>IV. Venituri obtinute din activitatea de salubritate ((II+III))</b>		<b>19.657,53</b>	<b>88,53</b>
<b>V. Cantitatea estimata de AC (programata) in tofan / contract</b>		<b>224,30</b>	<b>1,00</b>
<b>VI. Tarif, exclusiv TVA (IV:V) lei/ta</b>		<b>88,53</b>	<b>88,53</b>
<b>VII. TVA - Tarif</b>		<b>17,71</b>	<b>17,71</b>
<b>VIII. Tarif, inclusiv TVA lei/ta</b>		<b>106,24</b>	<b>106,24</b>

## REPREZENTANT LIDER ASOCIERE:

SC FLORCONSTRUCT SRL Suceava, SC FRITEHNIC SRL Suceava si SC RITMIC COM SRL Ilisesti

FLOREA VASILE

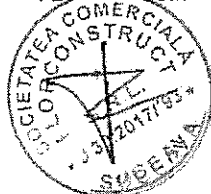

12

ASOCIERIA: SC FLORCONSTRUCT SRL Suceava, SC FRITEHNIC SRL Suceava si SC RITMIC COM SRL Iisestii  
Zona V transfer Flamanzi

Dezvolt financiar

Colectat, transportat, descarcat la punctul de sortare, deseuri voluminoase

Fundamentarea cheltuielilor cu carburantii și lubrifianți ZONA URBANA ASIGURATE DE OPERATOR

Mijloc de transport Auto	Capacitatea mijloacelor de deșeurii m/cursă	Nr. curse/zi	Nr. zile/saptamana	Nr. curse/zi	Coef. transf	tonelan	tone/contr	km/cursă (medie)	km/lan	Consum specific l/100 km	ore funcționare /cursa	ore funcționare elan	Consum specific l/ora funcționare	total litri/lan	Preț unitar lei/l	Valoare lei/lan
Hook lift 20 mc	20	0,45	1	23,4	0,30	140,4	1123,2	5	117	0,06		23,4	1	40,95	3,5	143,33
Ulei motor consum (completare)+schimb									117	0,06		23,4		0,0702	11,48	0,81
Ulei transmisie (completare)+schimb									117	0,013		23,4		0,01521	13,75	0,21
Ulei hidrolic (completare)+schimb									23,4	0,045		23,4		0,01953	6,1	0,06
Alteștel									117	0,01		23,4		0,0117	10,46	0,12
<b>Total</b>																<b>144,53</b>
																<b>0,64</b>

Fundamentarea cheltuielilor cu carburantii și lubrifianți ZONA RURALA ASIGURATE DE OPERATOR

Mijloc de transport Auto	Capacitatea mijloacelor de deșeurii m/cursă	Nr. curse/zi	Nr. zile/saptamana	Nr. curse/zi	Coef. transf	tonelan	tone/contr	km/cursă (medie)	km/lan	Consum specific l/100 km	ore funcționare /cursa	ore funcționare elan	Consum specific l/ora funcționare	total litri/lan	Preț unitar lei/l	Valoare lei/lan
Hook lift 20 mc	20	0,45	1	11,7	0,35	81,9	655,2	10	117	0,06		11,7	1	29,25	3,5	102,38
Ulei motor consum (completare)+schimb									117	0,06		11,7		0,0702	11,48	0,81
Ulei transmisie (completare)+schimb									117	0,013		11,7		0,01521	13,75	0,21
Ulei hidrolic (completare)+schimb									11,7	0,045		11,7		0,05527	6,1	0,03
Alteștel									117	0,01		11,7		0,0117	10,46	0,12
<b>Total</b>																<b>103,54</b>
																<b>0,46</b>

Fundamentarea cheltuielilor cu carburantii și lubrifianți pt. transport deseuri voluminoase, inclusiv DEEE și deseuri metale periculoase ASIGURATE DE OPERATOR

Mijloc de transport Auto	Capacitatea mijloacelor de deșeurii m/cursă	Nr. curse/zi	Nr. zile/saptamana	Nr. curse/zi	Coef. transf	tonelan	tone/contr	km/cursă (medie)	km/lan	Consum specific l/100 km	ore funcționare /cursa	ore funcționare elan	Consum specific l/ora funcționare	total litri/lan	Preț unitar lei/l	Valoare lei/lan
Hook lift 20 mc	20	0,1	1	0,2	0,5	2	10	5	1	0,06		0,2	1	0,35	3,5	1,23
Ulei motor consum (completare)+schimb									1	0,06		0,2		0,0006	11,48	0,01
Ulei transmisie (completare)+schimb									1	0,013		0,2		0,00013	13,75	0,00
Ulei hidrolic (completare)+schimb									0,2	0,045		0,2		0,00008	6,1	0,00
Alteștel									1	0,01		0,2		0,0001	10,46	0,00
<b>Total</b>																<b>1,24</b>
																<b>35,15</b>

TOTAL CHELTUIELI CU CARBURANTII SI LUBRIFIANTI

1	2	224,3	1794,4	20	235	3	70,55	249,31
Cantitate % din Total Contract							3,51%	1,11

Fundamentarea cheltuielilor cu energia electrică

Garaj auto	Nr. zile/saptamana	Nr. zile/lan	Nr. ore/lan	kw/oră	Preț unitar	Valoare lei/lan
energie electrică (incalzire si acc. garaj)	1	52	1	52	0,5	9,48
consumabile						
<b>TOTAL</b>						<b>9,48</b>

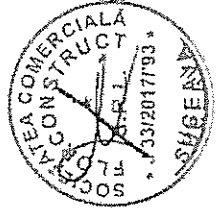

28

Fundamentarea cheltuielilor cu apa

	Nr. zădărnici	Nr. zile/șapte	Nr. zile/șapte	Mcăz	mc/șan	%	Preț unitar	Valoare ieșan
Spa	1	52	0,3	15,6	100,00%		3,51	0,55
Canal				15,6	85,00%		2,53	0,34
<b>TOTAL</b>								<b>0,88</b>

0,00

Fundamentarea cheltuielilor cu materii prime, si materiale consumabile

Mijloc de transport	Total mijloace/ buc	Nr. buc./ mijloc	Total Anvelope buc	Total km/șan	Total km/șan/ anvelopa/ al mijl.	Durata de viața a unui anvelopa/ /Km.	procent mediu de înlocuire/ an	Rulați km/șan (Total km/șan+Total km / (șanșan)	Total Anvelope buc/șan (Total anvel. % înloc)	Preț unitar	Valoare totala anvelopa
Auto Hook lit. 20 mc	1	6	6	235	235	33000	1%	411,50	0,04	727	31,05

0,14

Mijloc de transport	Total mijloace/ buc	Nr. buc./ mijloc	Total Acumulatori buc	Total km/șan	Total ore/șan	Conform normaliv km/șora	Total km/șora/ an	Rulați km/șan (Total km/șan+Total km / (șanșan)	Total km/șan/ acumulatori (Total acumulatori / an	Durata de viața a unui acumulatori / Km.	procent de înlocuire/ an	Total acumulatori (Total acum. %	Preț Unitar	Valoare Totala acumulatori
Auto Hook lit. 20 mc	1	2	2	235	95	5	177	411,50	411,50	30,3000	1%	0,02	599,00	12,97

0,06

TOTAL CHELTUIELI CU MATERII PRIME SI MATERIALE CONSUMABILE

														43,93
														0,20

Fundamentarea cheltuielilor cu Piese de schimb, utilitaje

Mijloc de transport	Total mijloace/ buc	Rulați km/șan	Media cheltuielilor din ultimele 12 luni= /1000 km	Valoare ieșan
Auto Hook lit. 20 mc	1	411,50	59,58	245,17

1,09

Valoarea pieselor de schimb s-a evaluat după media cheltuielilor din ultimele 12 luni, 59,58 lei/100 km

Fundamentarea cheltuielilor cu echipamentul de lucru și protecție

Nr. muncitori	Salopetă	Salopetă	Costum vălurit	Halat protecție	Mănuși protecție	Preț unitar	Valoare ieșan
	1	1	1	1	12	24	21,24
						15,289649	2,97

0,99

Fundamentarea cheltuielilor cu reparațiile cu fieri

Mijloc de transport	Rulați km/șan	Normă consum	Valoare ieșan
Auto Hook lit. 20 mc	411,50	0,008	3,292

0,01

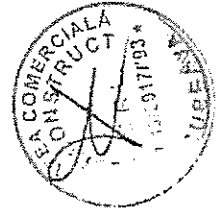

19

0,00

Fundamentarea cheltuielilor cu amortismente

Mijloc de transport	Valoarea de inlocuire la fabrica	Nr. bucati	Valoarea totala la fabrica	Durata de amortizare in ani	Valoarea de amortizare la fabrica	ZILE/AN /EFFECT	SAPT/AN	ZILE/AN EFECTUATE	%	TOTAL VALOARE RECUPERATE
Auto Hook int 20 mc ASIG OPERATOR MEDUL LERIAN	21738	0,55	11055,9	8	1494,49	1,00	52,00	52	14,21%	212,33
Auto Hook int 20 mc ASIG DE OPERATOR IN MEDIU RURAL	21738	0,45	9782,1	8	1222,70	1,00	52,00	52	14,21%	173,73
Auto Hook int 20 mc DE OPERATOR MEDUL LERIAN	21738	0,1	2173,8	8	271,73	1,00	52,00	52	14,21%	39,01
Autodistributia Euroconfort 22 mc urban	470,2	1	470,2	8	58,78	1,00	52,00	52	14,21%	8,35
Euroconfort 22 mc rural punctelor urbane	470,2	1	470,2	8	58,78	1,00	52,00	52	14,21%	8,35
punctelor rurale	0	0	0	0	0,00	0,00	0,00	0	0,00%	0,00
TOTAL										441,36

Fundamentarea cheltuielilor cu protectia mediului

Destinatie mijloace de transport/ pubele	Total mijloace	Operatiuni la fabrica	Nr. aspt. /an	Operatiuni in an	Total operatiuni in an	Pret/ operatiune	Valoarea la fabrica
Auto Hook int urban	0,55	1	52	52	28,6	2	57,2
Auto Hook int rural	0,45	1	52	52	23,4	2	46,8
Confort 22 mc urban	2	2	52	104	104	2	208
Confort 22 mc rural	2	2	52	104	104	2	208
TOTAL							520

Fundamentarea cheltuielilor cu colaborari

Nr. mijloace transport	Cheltuieli lunare la fabrica	%	total la fabrica	Nr. Lunile	Valoarea la fabrica
1	5	3,51%	0,18	12	2,11
TOTAL					2,11

Fundamentarea cheltuielilor cu comisioane si onorarii

	Valoare
TOTAL	0

Fundamentarea cheltuielilor cu protocol, reclama, public.

Denumire	Nr. zile/saptamana	Nr. zile/an	Cheltuieli lunare la fabrica	%	Valoarea la fabrica
Campaניה publicitara	1	52	5	3,51%	2,11
TOTAL					2,11

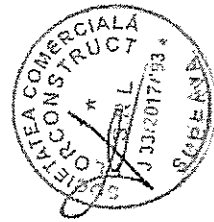



Fundamentarea cheltuielilor cu posta, telecom

Cheltuieli lunare	leilună	%	leilună	Nr. Lună	Valoare leilună
5	0.18	3.51%	12		2.11
<b>TOTAL</b>					<b>2.11</b>

Fundamentarea altor cheltuieli materiale

Alte cheltuieli	leilună	%	leilună	Nr. Lună	Valoare leilună
Intreținere clădiri, scări, împrejmuiri, utilități	50	3.51%	1.78	12	21.08
<b>Cheltuieli neprevăzute</b>	50	3.51%	1.78	12	21.08
<b>TOTAL</b>					<b>42.17</b>

0.19

Fundamentarea cheltuielilor cu munca via/ tichetele de masa

Masa	Nr. salariați	din care referenți activității	9,00		Total salarii	Tichete de masa și		Nr. zile lunatichetate
			leilună	%		leilună	Total tichete	
condițio auto	1	14.21%	0.14	1300	184.70	9.37	28.48	21.4
munții necesității	2	14.21%	0.28	1250	355.19	9.37	56.98	
meccanic întreținere	1	3.51%	0.04	1300	45.68	9.37	7.05	
SSM	1	3.51%	0.04	1300	45.68	9.37	7.05	
revizor tehnocampesni	1	3.51%	0.04	1300	45.68	9.37	7.05	
contabili	1	3.51%	0.04	1300	45.68	9.37	7.05	
inc. destinația desou	1	3.51%	0.04	1300	45.68	9.37	7.05	
SEF	1	3.51%	0.04	1400	49.29	9.37	7.05	
<b>Total leilună</b>					<b>617.50</b>		<b>127.74</b>	
<b>Nr. lună</b>							<b>12</b>	
<b>Total leilună</b>					<b>9809.96</b>		<b>1532.92</b>	
CAS	13.82%				1649.97			
fond somn	0.50%				49.05			
CASS	5.20%				510.12			
fond de acord munca și boală	0.25%				24.62			
soțul de contr. p. concedii și l.	0.85%				83.38			
fond garanțio creanță salariale	0.25%				24.52			
<b>TOTAL CHELTUIELI SALARIALE</b>					<b>12051.62</b>		<b>1532.92</b>	<b>60.56</b>

Fundamentarea Cheltuielii cu taxe, licențe, acreditări/licențieri, autorizări

DENUMIRE CHELTUIELI	UIM	VALOARE ESTIMATA CONTRACT ASIDALA		% ANRSC	AUTOGUNI OIERE URBAN	AUTOGUNI OIERE RURAL	TOTAL CALCUL ASIG.	VALOARE ANUALA/UMI	ZILE/AN/EFECTUA TE	ZILE/AN	%	TOTAL VALOARE /COMPON ENTIE	TOTAL VALOARE/ CARPOL
		1	2										
Autocompactoare					0.55	0.45	1						
Taxa înmatriculare	buc				0	2	2	145	52	360	14.21%	41.20	41.20
Impozite și taxe locale	buc							832			3.51%	20.24	20.24
Contribuții și								782.30			3.51%	27.49	27.49
Cont ANRSC	buc	651,985.15	0.17%					391.19			3.51%	13.75	13.75
Cont ARS	buc	651,985.15	0.66%					3.265	52	360	14.21%	208.75	208.75
CASCO și	buc				0.45	0.45	1	3.606	52	360	14.21%	512.33	512.33
taxe asigurari	buc				0.55	0.45	1	1.472	52	360	14.21%	209.14	209.14
RCA	buc				0.55	0.45	1	200	52	360	14.21%	28.42	28.42
taxe/impozit	buc				0.45	0.45	1	3.243	52	360	14.21%	207.34	207.34
TIP	buc				0.55	0.45	1	260	52	360	14.21%	36.84	36.84
concrete	buc				0.55	0.45	1	100	52	360	14.21%	14.21	14.21
licențe auto	buc				0.55	0.45	1	100	52	360	14.21%	14.21	14.21
autorizări	buc				0.55	0.45	1	100	52	360	14.21%	14.21	14.21
<b>TOTAL</b>								<b>1328.7903</b>				<b>496.04</b>	<b>1328.79</b>

5.92

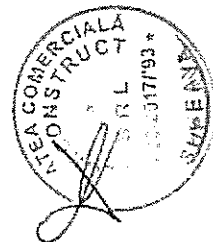

Fundamentarea cheltuielilor cu inchiriere utilitate				
Utilitate	buc	nr/zile	zile	Valoare
Autopcalcat	1	50	52	2500
<b>TOTAL</b>				<b>2500</b>

11,99

Fundamentarea alor cheltuieli

DENUMIRE CHELTUIELI	UM	TOTAL UTILITATE CALCUL	NR LUNIAN	NR ZILE/TRI M.	NR ZILE/AN	VALOARE ZILUNA/ AN UN	TOTAL VALOARE	%	TOTAL VALOARE /COMPON ENTE	TOTAL VALOARE/ CAPTOL
Alte cheltuieli cu:										
Sistem informatic computerizat	buc	12	4	7	28	50	600	3,51%	21,08	21,08
Cheltuieli capitalizarea populatie	buc	1	1			2100	2100	3,51%	73,70	73,70
Monitorizare, ppz	buc	1	1			300	300	14,21%	42,62	42,62
Cheltuieli cu identitatea firmei, personalizare	buc	1	1			50	50	14,21%	7,10	7,10
Alte cheltuieli necesare consultanta	buc	4	4			160	160	3,51%	5,02	5,02
Impozita	buc	12	12			30	360	3,51%	12,65	12,65
									162,88	162,88
										0,73

Fundamentarea alor cheltuieli financiare

ALTE CHELTUIELI FINANCIARE	Valoare	%	Valoare la/an
credite	0	0	0
reprezentati	50	3,51%	1,76
			1,76
			0,01

TOTAL CHELTUIELI	la/an	total
	19208,49	85,64
	0,00	

REPREZENTANT LIDER ASOCIERE:  
SC FLORCONSTRUCT SRL Suceava, SC FITEHNIC SRL Suceava si SC RITMIC COM SRL Iisead  
FLOREA VASILE

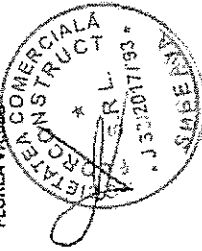

-ASOCIEREA SC FLORCONSTRUCT SRL-SC FRITEHNIC SRL-SC RITMIC COM SRL

## PROPUNEREA TEHNICA

### OPIS

*Concesionarea serviciului public de colectare și transport a deșeurilor municipale solide în Județul Botosani – Proiect „ Sistem integrat de management al deșeurilor in judetul Botosani”*

Cod CPV 90511000-2-Servicii de colectare a deșeurilor menajere (Rev.2),90500000-2-Servicii privind deșeurile menajere si deșeurile (Rev.2),90512000-9-Servicii de transport deseuri menajere (Rev.2),

### LOT NR.V-ZONA V- TRANSFER FLAMANZI

Nr.crt.	Tip document	Nr.pag. (de la...pâna la...)
1.	Organizarea serviciului public de colectare si transport a deșeurilor municipale solide in judetul Botosani,modalitatea de organizare si functionare a serviciului de colectare si transport deseuri municipale solide pentru Lot nr.V-Zona V transfer Flamanzi	pag.1-pag.9
2.	Declaratia privind dotarile ,autovehiculele ,echipamentele si utilajele de care dispune operatorul pentru indeplinirea corespunzatoare a contractului-Formular nr.20 pentu Lot nr.V-Zona V transfer Flamanzi- SC FLORCONSTRUCT SRL	pag.10
3.	Declaratia privind dotarile ,autovehiculele ,echipamentele si utilajele de care dispune operatorul pentru indeplinirea corespunzatoare a contractului+Lista cuprinzind cantitatile de utilaje ,instalatii echipamente tehnice si mijloace de transport specifice-Formular nr.20- pentru Lot nr.V-Zona V transfer Flamanzi-SC FRITEHNIC SRL	pag.11
4.	Declaratia privind dotarile ,autovehiculele ,echipamentele si utilajele de care dispune operatorul pentru indeplinirea corespunzatoare a contractului+Lista cuprinzind cantitatile de utilaje ,instalatii echipamente tehnice si mijloace de transport specifice-Formular nr.20 - pentru Lot nr.V-Zona V transfer Flamanzi -SC RITMIC COM SRL	pag.12

5.	Lista cuprinzind cantitatile de utilaje ,instalatii echipamente tehnice si mijloace de transport specifice - Lot nr.V-Zona V transfer Flamanzi - lider asociere SC FLORCONSTRUCT SRL	pag.13-pag.14
6.	Documente care atesta forma de detinere licenta transport,cartea utilajului,certificat de inmatriculare,asigurare etc),contract GPS	pag.15-pag.59
7.	Graficul de colectare a deseurilor municipale de la toti utilizatorii ,inclusiv agenti economici si institutii public Lot nr.V-Zona V transfer Flamanzi	pag.60
8.	Lista responsabililor desemnati in cadrul contractului-Anexa 1 la Formularul 3F pentru Lot nr.V-Zona V transfer Flamanzi	pag.61
9.	CV-Anexa 2 la formularul 3F+documente privind experienta persoanei responsabila de contract (diploma,contract de munca, etc.) pentru Lot nr.V-Zona V transfer Flamanzi	pag.62-pag.69
10.	CV-Anexa 2 la formularul 3F+documente privind experienta persoanei responsabila de SSM si Protectia mediului (diploma,contract de munca,calificari etc.) pentru Lot nr.V-Zona V transfer Flamanzi	pag.70-pag.82
11.	Proceduri de executie pentru serviciului public de colectare si transport a deseurilor municipale solide pentru Lot nr.V-Zona V transfer Flamanzi	pag.83-pag.103
12.	Indicatori de performanta ai serviciului public de salubritate menajera pentru Lot nr.V-Zona V transfer Flamanzi	pag.104-pag.106
13.	Programul perioadei de mobilizare pentru Lot nr.V-Zona V transfer Flamanzi	pag.107-pag.114
14.	Autorizatie de mediu nr.241/21.06.2011-pentru serviciul public de salubritate-SC Florconstruct SRL	pag.115-pag.123
15.	Autorizatie de mediu nr.322/10.08.2009-pentru serviciul public de salubritate si sortare deseuri refolosibile-SC Ritmic Com SRL	pag.124-pag.130
16.	Autorizatie de mediu nr.241 /16.09.2015-pentru tratare ,eliminare deseuri,recuperarea materialelor reciclabile sortate,comert cu ridicata al deseurilor si resturilor -SC Ritmic Com SRL	pag.131-pag.141
17.	Declaratie privind respectarea reglementarilor de mediu Formular nr.21-pentru Lot nr.V-Zona V transfer Flamanzi -SC Florconstruct SRL	pag.142

18.	Declaratie privind respectarea reglementarilor de mediu Formular nr.21- pentru Lot nr.V-Zona V transfer Flamanzi -SC Fritehnic SRL	pag.143
19.	Declaratie privind respectarea reglementarilor de mediu Formular nr.21- pentru Lot nr.V-Zona V transfer Flamanzi -SC Ritmic Com SRL	pag.144
20.	Declaratie pe propria raspundere privind conditiile de munca si de protectie a muncii-Formular nr.22- pentru Lot nr.V-Zona V transfer Flamanzi -SC Florconstruct SRL	pag.145
21.	Declaratie pe propria raspundere privind conditiile de munca si de protectie a muncii-Formular nr.22- pentru Lot nr.V-Zona V transfer Flamanzi -SC Fritehnic SRL	pag.146
22.	Declaratie pe propria raspundere privind conditiile de munca si de protectie a muncii-Formular nr.22- pentru Lot nr.V-Zona V transfer Flamanzi -SC Ritmic Com SRL	pag.147
23.	Declaratie de acceptare a conditiilor contractuale-Formular nr.23-SC Florconstruct SRL	pag.148
24.	Declaratie de acceptare a conditiilor contractuale-Formular nr.23-SC Fritehnic SRL	pag.149
25.	Declaratie de acceptare a conditiilor contractuale-Formular nr.23-SC Ritmic Com SRL	pag.150
26.	Model de contract-Volumul 4-“Concesionarea serviciului public de colectare si transport a deseurilor municipale solide in jud.Botosani- Proiect „Sistem integrat de management al deseurilor in jud.Botosani”- pentru Lot nr.V- Zona V transfer Flamanzi -ASOCIEREA SC FLORCONSTRUCT SRL-SC FRITEHNIC SRL-SC RITMIC COM SRL	pag.151-pag.205

ORGANIZAREA  
si  
FUNCTIONAREA SERVICIULUI PUBLIC  
DE COLECTARE SI TRANSPORT A DESEURILOR  
MUNICIPALE SOLIDE  
IN  
JUDETUL BOTOSANI

Oferta:

COLECTAREA SI TRANSPORTUL DESEURILOR  
MUNICIPALE SOLIDE LOT NR.V-ZONA -V- TRANSFER  
FLAMANZI



LOT NR.V- ZONA V- TRANSFER FLAMÂNZI

MODALITATEA DE ORGANIZARE SI FUNCTIONARE A SERVICIULUI  
PUBLIC DE COLECTARE SI TRANSPORT DESEURI MUNICIPALE  
SOLIDE

Listele cuprinzind cantitatile de utilaje instalatii  
echipamente tehnice, mijloace de transport

Graficul de colectare a deeurilor municipale de la  
toti utilizatorii ,inclusiv agenti economici si institutii  
publice

Lista responsabililor desemnati in cadrul contractului

Proceduri de executie

Indicatori de performanta ai serviciului public de  
salubritate menajera

Programul perioadei de mobilizare



## **ORGANIZAREA SERVICIULUI PUBLIC DE COLECTARE SI TRANSPORT A DESEURILOR MUNICIPALE SOLIDE IN JUDETUL BOTOSANI**

Pentru realizarea serviciului public de colectare si transport deseuri municipale solide ASOCIEREA S.C. "FLORCONSTRUCT" SRL SUCEAVA, cu sediul societatii in municipiul Suceava, Str. Petru Rares nr.52, judetul Suceava, tel/fax 0230-530304, inmatriculata la Registrul Comertului cu nr. J33/2017/23.12.1993, Cod Unic de Inregistrare RO5031652 , SC FRITEHNIC SRL cu sediul societatii in municipiul Suceava, Str. Grigore Alexandru Ghica nr.110, judetul Suceava, inmatriculata la Registrul Comertului cu nr. J33/810/2013, Cod Unic de Inregistrare RO 32391250 si SC RITMIC COM SRL cu sediul societatii in sat Ilisesti, comuna Ilisesti nr.768, judetul Suceava , tel/fax 0230-551761, inmatriculata la Registrul Comertului cu nr. J33/553/1994, Cod Unic de Inregistrare RO5505985, v-a aplica metode moderne de organizare si functionare in ceea ce priveste dotarea cu autospeciale, utilaje si echipamente specializate cit si in organizarea personalului si a activitatilor suport.

### **Dotarea cu utilaje**

ASOCIEREA SC FLORCONSTRUCT SRL-SC FRITEHNIC SRL-SC RITMIC COM SRL, este preocupata in permanent cu asigurarea unei dotari eficiente pentru realizarea lucrarilor de colectare si transport a deseurilor municipale solide ,folosind autospeciale compactoare si echipamente specializate conform Listelor de utilaje ,instalatii si echipamente tehnice si mijloace de transport specifice pe fiecare zona de transfer .

### **Organizarea teritoriului in care se executa lucrarile de salubritate menajera**

Pentru coordonarea eficienta a activitatilor de salubritate menajera fiecare zona v-a avea un punct de apel coordonat de responsabilul de contract ,incit sa reduca la minim distantele pina la cele mai indepartate puncte de lucru.In fiecare localitate urbana din zona deservita se v-a amenaja si v-a opera un birou de lucru cu publicul.

### **Organizare personal**

Personalul care efectueaza lucrarile de salubritate menajera va fi organizat in echipe repartizate pe fiecare zona de transfer.Personalul v-a fi instruit in privinta respectarii normelor de sanatate si securitate in munca si a celor de protectie a mediului.

Pentru activitatile suport (coordonare, monitorizare, intretinere, reparatii, contabilitate etc.) este angajat personal calificat corespunzator.

### **Suport tehnico-organizatoric**

Realizarea activitatilor de salubritate menajera vor fi asigurate de structura organizatorica adecvata activitatii prin:

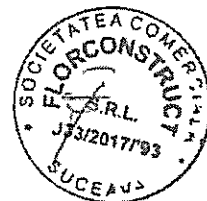



- sediu birouri;
- dispecerat:
- telefon/fax/adresa e-mail;
- sistem informational computerizat pentru stocarea si procesarea datelor operationale,
- atelier intretinere si reparatii utilaje si echipamente;
- spatiu parcare utilaje si echipamente specializate pentru acest tip de lucrari;
- spatiu depozitare scule si unelte
- spatiu depozitare carburanti si lubrefianti;
- spatiu de depozitare eurocontainere 1.1 mc, containere de 22 mc si/sau europubele 120 litri, 240 litri, necesare acestui tip de lucrari;
- spatiu spalare utilaje si recipienti;
- dotarea personalului cu echipament de lucru si protectie personalizat;
- dotarea personalului muncitor cu unelte de lucru;
- dotarea personalului muncitor cu mijloace de comunicatie rapida (telefoane mobile etc)
- inscripționarea utilajelor cu denumire firmei si dotarea cu sistem GPS

#### **Realizarea lucrarilor de colectare si transport deseuri municipale solide**

La realizarea lucrarilor se vor respecta intocmai prevederile caietului de sarcini ,prevederilor contractuale ,precum si programele de lucru conform graficelor de colectare pe fiecare zona de transfer .

Executia prestatiiilor de salubritate menajera , va fi conforma cu cerintele prevazute de caietul de sarcini , cu standardele de performanta tehnica prevazute in studiul de fundamentare privind serviciul public de salubritate menajera ,prevederilor legale care reglementeaza domeniul,normelor de calitate cit si normelor privind protectia mediului.

Toate activitatile de salubritate menajera se vor realiza conform procedurilor de lucru si indicatorilor de performanta ,indicatorilor specifici activitatii de salubritate menajera .

De asemenea ne-am insusit matricea de alocare a riscurilor conform Sectiunii 10 la caietul de sarcini.

**LIDER ASOCIERE**

**SC FLORCONSTRUCT SRL-FLOREA VASILE-Director general**



**MODALITATEA DE ORGANIZAREA SI FUNCTIONARE A SERVICIULUI PUBLIC DE  
COLECTARE SI TRANSPORT A DESEURILOR MUNICIPALE SOLIDE IN JUDEȚUL  
BOTOSANI**

pentru  
**LOT NR.V-ZONA -V- TRANSFER FLAMÂNZI**

Serviciul public de salubritate menajera în Zona V-transfer Flamânzi, cuprinde activitatea de colectare separata și transportul separat al deșeurilor municipale și al deșeurilor similare provenind din activități comerciale din industrie și instituții, inclusiv fracții colectate separat fara a aduce atingere fluxului de deșeuri de echipamente electrice și electronice ,baterii acumulatori;

Sfera serviciilor include:

- colectarea deșeurilor reziduale și reciclabile de la populație ;
- colectarea deșeurilor reziduale și reciclabile provenite din activități comerciale ,din industrie și instituții;
- transportul deșeurilor reziduale la Statia de transfer, arondata Zonei Flamânzi;
- transportul deșeurilor reciclabile (hârtie-carton,metale,plastic) la Statia de transfer;
- transportul sticlei colectate direct la reciclator/recuperator de sticla ,desemnat de Consiliul Judetean Botosani;
- colectarea selectiva a fracțiilor speciale (DEEE);
- colectarea deșeurilor voluminoase;
- colectarea deșeurilor provenite din locuințe generate din activități de reamenajare și reabilitare interioara/exterioara.

Principalele obiective în realizarea serviciului sunt:

- asigurarea unui procent de colectare a deșeurilor de 100% în mediul urban;
- asigurarea unui grad de acoperire a colectării de 95% în mediul rural;
- protejarea sanatații publice și protejarea mediului prin aplicare de metode performante de colectarea deșeurilor;
- optimizarea managementului integrat al deșeurilor;
- introducerea sau extinderea sistemelor de colectare selectiva a deșeurilor de ambalaje și pentru a reduce cantitatea de deșeuri generate ce ajung în depozit;
- incurajarea compostării propriilor biodeseuri în gospodăriile din mediul rural;
- constientizarea populației privind colectarea selectiva și reciclarea deșeurilor.

În cadrul activității de salubritate menajera ,pentru Lot V-Zona V Flamânzi, sunt necesare efectuarea

următoarele operațiuni:

**1.Colectarea și transportul deșeurilor menajere(mixte) de la persoanele fizice ,persoanele juridice și instituții publice pînă la statia de transfer**

Activitatea de colectare a deșeurilor se executa numai din recipienti standardizati în spațiile special amenajate-platfome de colectare unde s-a realizat precolectarea ,prin descarcare în autogunoiere.Frecventa de colectare și transport este de 6 ori/saptamina-in mediul urban și de 2 ori/ saptamina în mediul rural în intervalul 6:00-18:00. . Platfomele de colectare vor fi dotate ( SIMD) cu un nr.de 31 buc. recipienti de capacitate 1,1 mc.pentru mediul urban și cu un nr. de 221 buc.recipienti de capacitate 1,1 mc. pentru mediul rural. Agentii economici,instituțiile publice vor fi dotate la cerere cu recipienti de capacitate 1,1 mc. sau cu pubele de capacitate 120 litri,240 litri.Toate recipientele vor fi inseriate,etichetate cu denumirea tipului de deșeu.Activitatea se va realiza cu un nr. de 2 buc. autogunoiere compactoare în mediul urban și 1 buc.autogunoiera compactoare în mediul rural,dotate cu sistem hidraulic special de ridicarea recipientilor, deservite fiecare de catre un sofer și 2 muncitori. Autogunoierile au starea tehnica și de întretinere corespunzatoare circulatiei pe drumurile publice ,sunt compatibile tipului de recipienti de colectare.benele de incarcare sunt etanse și sunt inscriptionate cu denumirea societatii,adresa, numar de telefon și afiș publicitar adresat locuitorilor pentru constientizarea acestora, au în dotare lopeti și unelte utilizate la curatarea locului de lucru și au echipament GPS.Personalul deservent pe fiecare autogunoiera, v-a executa operatiunile specifice în conditii de siguranta și eficienta,v-a manevra cu grija recipientii,v-a evita producerea prafului sau raspindirea deșeurilor ,v-a evita producerea zgomotului și v-a asigura



curatenia si dezinfectia punctului de precolectare dupa evacuarea deseurilor.Dupa colectare deseurile vor fi transportate in statia de transfer.Autovehiculele vor fi spalate zilnic si vor fi dotate cu foi de parcurs .Deseurile predominant vegetale din mediul rural si urban-case vor fi compostate in mod individual de catre utilizatori prin unitati de compostare individuale,iar cele din mediul urban (parcuri,curti,gradini),se transporta in vederea reciclarii prin compostare, la statia de compostare sau compostarea este realizata in situ.Deseurile agricole rezultate din amenajari in gospodarii particulare se neutralizeaza prin compostare in amenajari proprii.  
Se v-a intocmi evidenta gestionarii deseurilor care v-a cuprinde:data in care s-a realizat colectarea ,transportul si depozitarea in statia de transfer,punctele in care s-a facut colectarea,cantitatile de deseuri preluate de la populatie,agenti economici,instituti publice.

## **2.Colectarea si transportul deseurilor reciclabile:fractii hârtie/carton,stiela,mase plastice,metal de la persoanele fizice ,persoanele juridice si instituti publice pina la statia de transfer.**

Activitatea de colectare a deseurilor reciclabile se executa numai din recipienti standardizati si inseriati si etichetati cu tipul fractiei de deseuri ,prin descarcare in autovehicule compatibile acestei operatiuni. Precventa de colectare si transport este de 2 ori pe saptamina in mediul urban .o data la 2 saptamini in mediul rural . Dotarea SIMD cu recipienti de precolectare de capacitate 1,1mc.pentru mediul urban: 24 buc.pentru precolectare hirtie-carton,48 buc.pentru precolectare plastic-metal,24 buc.pentru precolectare stiela.Dotarea SIMD cu recipienti de precolectare de capacitate 1,1 mc. pentru mediul rural :38 buc.pentru precolectare plastic-metal,38 buc.pentru precolectare stiela. Activitatea se va realiza cu 1 buc.autogunoiera compactoare-in mediul urban si 1 buc.autogunoiera compactoare -in mediul rural.(personal deservent pe fiecare utilaj-1 sofer si 2 muncitori). dotate cu sistem special de ridicare a recipientilor si care vor face colectarea pe tipuri de fractii de deseuri .Autocompactoarele au starea tehnica si de intretinere corespunzatoare circulatiei pe drumurile publice ,sunt compatibile tipului de recipienti de colectare,benele de incarcare sunt etanse si sunt inscriptionate cu denumirea societatii,adresa, numar de telefon si afis publicitar adresat locuitorilor pentru constientizarea acestora , au in dotare lopeti si unelte utilizate la curatirea locului de lucru si au echipament GPS. Personalul deservent ,v-a executa operatiunile specifice in conditii de siguranta si eficienta,v-a manevra cu grija recipientii,v-a evita producerea prafului sau raspindirea deseurilor ,v-a evita producerea zgomotului si v-a asigura curatenia punctului de precolectare dupa evacuarea deseurilor.Dupa colectare deseurile vor fi transportate in statia de transfer ,cu exceptia celor de stiela care vor fi transportate direct la reciclatorul sau recuperatorul de stiela .Se va intocmi evidenta gestionarii deseurilor pe fractii:hârtie/carton,mase plastice,stiela,metal care v-a cuprinde:data in care s-a realizat colectarea ,transportul si depozitarea in punctul de valorificare,punctele in care s-a facut colectarea,cantitatile de deseuri preluate de la populatie,agenti economici,instituti publice.

## **3.Colectarea,transportul, deseurilor voluminoase provenite de la populatie,ag.economici,instituti (mobilier,obiecte de uz casnic,deseuri de echipamente electrice si electronice etc)**

Activitatea se realizeaza selectiv pe categorii de deseuri,din locuri stabilite ,conform unui program intocmit si aprobat de autoritatea administrativ teritoriala/ADI. care v-a cuprinde zilele si intervalul orar si care v-a fi comunicat populatiei ,agentilor economici si institutiilor publice. Autospeciala tip hook-lift, v-a avea starea tehnica si de intretinere corespunzatoare circulatiei pe drumurile publice ,v-a fi inscriptionata cu denumirea societatii,adresa, numar de telefon si afis publicitar adresat locuitorilor pentru constientizarea acestora si v-a fi prevazuta cu sistem GPS si sistem de acoperire a incarcaturii.Incercarea se executa manual de catre personalul deservent(sofer si 2 muncitori). care vor avea in dotare mături pentru curatirea locurilor din care s-a realizat colectarea. Dupa colectare deseurile vor fi transportate in punctul de depozitare si valorificare.Se va intocmi evidenta gestionarii deseurilor pe sortimente de deseuri voluminoase care v-a cuprinde:data in care s-a realizat colectarea ,transportul si depozitarea in punctul de valorificare,sau de depozitare,punctele in care s-a facut colectarea,cantitatile de deseuri preluate de la populatie,agenti economici,instituti publice,cantitatile de componente sau aparate intregi ce urmeaza a fi refolosite ,cu denumirea lor,cantitatile ce urmeaza a fi depozitate la depozitiul de deseuri .



#### 4. Colectarea si transportul deseurilor provenite din locuinte ,generate de activitati de reamenajare si reabilitare interioara si/sau exteriora a acestora

Activitatea se refera la deseurile din constructii si demolari ,reparatii si amenajari de cladiri,locuinte si spatii cu alta destinatie , produse de catre populatie,si la deseurile din constructii rezultate in urma demolarii sau construirii cladirilor,soselelor si altor structuri generate de agentii economici,instituti publice.Precolectarea se realizeaza in containere specializate puse la dispozitie de operator .Colectarea si transportul se face din locurile de precolectare cu o autospeciala tip hook-lift ,inscriptiionata cu denumirea societatii,adresa, numar de telefon si afis publicitar adresat locuitorilor pentru constientizarea acestora si prevazuta cu sistem GPS si sistem de acoperire a incarcaturii.Transportul in vederea depozitarii se realizeaza in baza unui contract de prestari servicii incheiat cu generatorul deseurilor. Personalul deservent pe autospeciala(1 sofer si 2 muncitori) v-a executa operatiunile specifice in conditii de siguranta si eficienta,va manevra cu grija recipientii,v-a lua masurile necesare de umectare, incit cantitatea de praf degajata in aer sa fie sub concentratia admisa,v-a evita raspindirea deseurilor si producerea zgomotului si va asigura curatenia punctului de precolectare dupa evacuarea deseurilor.Dupa colectare deseurile vor fi transportate in depozitul specializat pentru primirea acestor tipuri de deseuri ,unde pot fi supuse proceselor de reciclare si recuperare, iar cele care nu sint poluate (pamint,roci excavate) in cadrul lucrarilor de sapatura, pot fi utilizate ,cu acordul autoritatilor de mediu,la alte lucrari de constructie,agricultura,silvicultura,amenajari hidrotehnice,constructii drumuri.Se v-a intocmi evidenta gestionarii deseurilor pe sortimente de deseuri care v-a cuprinde: data in care s-a realizat colectarea ,transportul si depozitarea in punctul de depozitare ,punctele in care s-a facut colectarea,cantitatile de deseuri preluate de la populatie,agenti economici,instituti publice. Toate aceste operatiuni sunt conforme cu normele in vigoare.

#### Detalii privind personalul de specialitate, organizarea și programul echipelor operative de intervenții.

Lucrarile vor fi coordonate de personalul de specialitate:

-ing. IVAN(MANEA) EMILIA-responsabil contract care v-a coordona si v-a asigura calitatea executiei lucrarilor,v-a verifica permanent modul de efectuare a prestatiei,v-a prelua si rezolva operativ sesizarile primite de la autoritatea contractanta,v-a asigura prestarea serviciilor in sistem de continuitate si eficienta urmarind realizarea unui raport calitate/cost cit mai bun si indeplinirea indicatorilor de performanta stabiliti si v-a colabora permanent cu Autoritatea contractanta ,privind managementul prestarii serviciilor ,prin raportari zilnice,lunare, trimestriale,anuale.

-ing.AVRAMIA ANDREI GEORGE-responsabil cu protectia muncii,si mediului care va asigura implementarea normelor de securitate si sanatate in munca in vigoare,v-a asigura instructajul personalului si dotarea cu echipament de protectie si lucru,v-a instrui personalul privind lucrarile ce se executa si privind minuirea sculelor si dispozitivelor din dotare, v-a asigura implementarea conditiilor stabilite prin acte normative emise de autoritatile de mediu,respectarea prevederilor Legii protectiei mediului,managementul integrat al deseurilor, v-a colabora cu Autoritatea contractanta ,astfel incit sa se asigure mentinerea curateniei,protejarea peisajului si mentinerea unui mediu sanatos pentru locuitorii din zona de transfer deservita. Instructajul v-a fi realizat pe baza planului de coordonare pe probleme de securitate si sanatate in munca,pe baza planului de interventii in situatii de urgenta si a normelor de protectie a mediului.



4

Activitatea de dispecerat ,care va prelua sesizarile, reclamatii primite care vor fi inregistrate cu data,numele reclamantului,o descriere detaliata a motivului,actiunea planificata,data planificata pentru indeplinirea actiunii,data executarii actiunii si indicarea finalizarii ei .Printr-un Raport lunar Autoritatea contractanta v-a fi informata privind respectivele reclamatii si actiunile intreprinse.

Asocierea SC Florconstruct SRL -SC Fritehnic SRL-SC Ritmic Com SRL, v-a obtine toate autorizatiile necesare desfasurarii acestui serviciu ,v-a asigura mentinerea in stare buna de functionare a utilajelor in scopul obtinerii si mentinerii calitatii cerute pentru lucrarile ce vor trebui executate.

Asocierea SC Florconstruct SRL –SC Fritehnic SRL-SC Ritmic Com SRL, v-a asigura:  
Realizarea activitatilor de educare,informare si constientizare in rindul populatiei si agentilor economici in mediul urban si rural ,despre colectarea selectiva cuprinde:

- alegerea grupurilor tinta(virsta sex,date demografice);
- alegerea obiectivelor ce trebuie realizate (sensibilizarea opiniei publice etc);
- alegerea mediului de comunicare(tv,radio,internet,pliate,brosuri etc);
- alegerea programului de comunicare (calendar,durata);
- monitorizare si feedback;
- evaluare.

Instrumentele necesare atingerii acestor obiective:

- publicare de articole in ziare ;
- comunicate cu presa;
- discursuri;
- publicare de afise ,distributie flyere- ;
- distribuire de pliante (colectare selectiva si DEEE)
- distribuire de postere(colectare selectiva si DEEE)

Respectarea legislatiei ,normelor , directivelor si reglementarilor de igiena a muncii ,protectia muncii ,protectia mediului,prevenirea si controlul incendiilor;

Operarea ,intretinerea si repararea instalatiilor de catre personal specializat;

Respectarea indicatorilor de performanta;

Cantitatea de deseuri colectata selectiv raportata la cantitatea totala de deseuri colectate :20%-in primul an de operare.25% -pentru anii 2-5 de operare.35%-pentru anii 6-8 de operare;

Furnizarea catre Autoritatea Contractanta si ANRSC a informatiilor solicitate cu privier la serviciul public de salubritate;

Prestarea serviciului tuturor utilizatorilor din zona de colectare;

Aplicarea de metode performante si eficiente de management pentru reducerea costurilor operationale;

Dotarea utilizatorilor cu mijloace de precolectare selectiva a deseurilor;

Intocmirea mijloacelor de precolectare care prezinta defecte si nectansietati;

Tinerea evidentei orelor de functionare a utilajelor;

Elaborarea planurilor anuale de revizii si reparatii;

Pregatirea unui sistem de inregistrare a sesizarilor si reclamatiiilor;

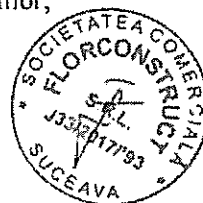

8

Tinerea de evidente privind gestionarea deseurilor si raportarea lunara a situatiilor Autoritatii Contractante;  
Asigerarea necesarului de personal pentru desfasurarea activitatilor;  
Dotarea proprie cu echipamente necesare pentru realizarea activitatilor.

LIDER ASOCIERE  
SC FLORCONSTRUCT SRL  
Director general,  
FLOREA VASILE



9

**SC FLORCONSTRUCT SRL**  
Str.Petru Rares nr.52

FORMULARUL 20

**DECLARAȚIE**

privind dotarile, vehiculele, echipamentele și utilajele specifice de care dispune operatorul economic pentru îndeplinirea corespunzătoare a contractului

-pentru Lot V-Zona V transfer Flaminzi

Subsemnatul FLOREA VASILE, reprezentant împuternicit al SC FLORCONSTRUCT SRL, strada Petru Rares nr.52, Suceava, județul Suceava, declar pe propria răspundere, sub sancțiunile aplicate faptei de fals în acte publice, că datele prezentate în tabelul anexat sunt reale.

De asemenea, declar ca informațiile furnizate sunt complete și corecte în fiecare detaliu și înțeleg că autoritatea contractantă are dreptul de a solicita, în scopul verificării și confirmării declarațiilor, situațiilor și documentelor care însoțesc oferta, orice informații suplimentare în scopul verificării datelor din prezenta declarație.

Subsemnatul FLOREA VASILE autorizez prin prezenta orice instituție, societate comercială, bancă, alte persoane juridice să furnizeze informații reprezentanților autorizați ai *Asociației de Dezvoltare Intercomunitară "ECOPROCES" Botosani* cu privire la orice aspect tehnic și financiar în legătură cu activitatea noastră.

Prezenta declarație este valabilă până la data de 03.11.2016

Data completării :01.07.2016

Ofertant

**SC FLORCONSTRUCT SRL**  
Director general,  
FLOREA VASILE



## DECLARAȚIE

privind dotările, vehiculele, echipamentele și utilajele specifice de care dispune operatorul economic pentru îndeplinirea corespunzătoare a contractului  
-pentru Lot V-Zona V transfer Flaminzi

Subsemnatul FLOREA RAZVAN ILIE, reprezentant împuternicit al SC FRITEHNIC SRL, strada Grigore Alexandru Ghica nr.110, Suceava, județul Suceava, declar pe propria răspundere, sub sancțiunile aplicate faptei de fals în acte publice, că datele prezentate în tabelul anexat sunt reale.

De asemenea, declar ca informațiile furnizate sunt complete și corecte în fiecare detaliu și înțeleg că autoritatea contractantă are dreptul de a solicita, în scopul verificării și confirmării declarațiilor, situațiilor și documentelor care însoțesc oferta, orice informații suplimentare în scopul verificării datelor din prezenta declarație.

Subsemnatul FLOREA RAZVAN ILIE autorizez prin prezenta orice instituție, societate comercială, bancă, alte persoane juridice să furnizeze informații reprezentanților autorizați ai *Asociației de Dezvoltare Intercomunitară "ECOPROCES" Botosani* cu privire la orice aspect tehnic și financiar în legătură cu activitatea noastră.

Prezenta declarație este valabilă până la data de 03.11.2016

Data completării :01.07.2016

## LISTA

cuprinzând cantitățile de utilaje, instalații, echipamente tehnice și mijloace de transport specifice  
-pentru Lot V-Zona V transfer Flaminzi

Nr. crt	Denumire utilaj/echipament/instalație	U.M.	Cantitate	Masa totală autorizată	Forma de deținere	
					Proprietate	In chirie
	ASIGURATE DE ASOCIAT					

Data completării:01.07.2016

SC FRITEHNIC SRL  
Administrator,  
FLOREA RAZVAN ILIE





## DECLARAȚIE

privind dotările, vehiculele, echipamentele și utilajele specifice de care dispune operatorul economic pentru îndeplinirea corespunzătoare a contractului  
-pentru Lot V-Zona V transfer Flaminzi

Subsemnatul CORNEANU COSTEL, reprezentant împuternicit al SC RITMIC COM SRL, sat Ilisesti, comuna Ilisesti nr.768, județul Suceava, declar pe propria răspundere, sub sancțiunile aplicate faptei de fals în acte publice, că datele prezentate în tabelul anexat sunt reale.

De asemenea, declar ca informațiile furnizate sunt complete și corecte în fiecare detaliu și înțeleg că autoritatea contractantă are dreptul de a solicita, în scopul verificării și confirmării declarațiilor, situațiilor și documentelor care însoțesc oferta, orice informații suplimentare în scopul verificării datelor din prezenta declarație.

Subsemnatul CORNEANU COSTEL autorizez prin prezenta orice instituție, societate comercială, bancă, alte persoane juridice să furnizeze informații reprezentanților autorizați ai *Asociației de Dezvoltare Intercomunitară "ECOPROCES" Botosani* cu privire la orice aspect tehnic și financiar în legătură cu activitatea noastră.

Prezenta declarație este valabilă până la data de 03.11.2016

Data completării :01.07.2016

## LISTA

cuprinzând cantitățile de utilaje, instalații, echipamente tehnice și mijloace de transport specifice  
-pentru Lot V-Zona V transfer Flaminzi

Nr. crt	Denumire utilaj/echipament/instalație	U.M.	Cantitate	Masa totala autorizata	Forma de deținere	
					Proprietate	In chirie
	ASIGURATE DE ASOCIAT					

Data completării:01.07.2016

SC RITMIC COM SRL  
Administrator,  
CORNEANU COSTEL



12

LISTA

cuprinzând cantitățile de utilaje, instalații, echipamente tehnice și mijloace de transport specifice  
-pentru LOT -V-ZONA -V- TRANSFER FLAMÂNZI

Nr. crt	Denumire utilaj/echipament/instalație	U.M.	Cantitate	Masa totala autorizata (kg)	Forma de deținere		
					Proprietate	În chirie	Zona de transfer
1.	Autogunoiera compactoare – sistem de incarcare spate capacitate 16 mc. cu sistem hidraulic de ridicare eurocontainere de capacitate 1,1mc,europubele de capacitate 120litri,europubele de capacitate 240litri – SV 21 FRI (colectare deseuri reziduale)	Buc.	1	18.000	X		Zona nr.5-transfer Flamânzi-urban
2.	Autogunoiera compactoare – sistem de incarcare spate capacitate 16 mc. cu sistem hidraulic de ridicare eurocontainere de capacitate 1,1mc,europubele de capacitate 120litri,europubele de capacitate 240litri – SV 28 FRI (colectare deseuri reziduale)	Buc.	1	18.000	X		Zona nr.5-transfer Flamânzi-urban
3.	Autogunoiera compactoare – sistem de incarcare spate capacitate 16 mc. cu sistem hidraulic de ridicare eurocontainere de capacitate 1,1mc,europubele de capacitate 120litri,europubele de capacitate 240litri – SV 37 FRO (colectare deseuri reciclabile)	Buc.	1	19.000	X		Zona nr.5-transfer Flamânzi-urban
4.	Autospeciala hook –lift –SV 33 FRI-colectare, transport deseuri voluminoase,inclusiv DEEE si deseuri periculoase ,deseuri din constructii	Buc.	1	26.000	X		Zona nr.5-transfer Flamânzi
5.	Eurocontainere de capacitate 1,1 mc.	Buc.	200		X Factura nr.15/701/2015		Zona nr.5-transfer Flamânzi



B

6.	Containere de capacitate 22 mc.	Buc.	1		X Nota de intrare- receptie nr.15/28. 04.2011	Zona nr.5- transfer Flamânzi
----	---------------------------------	------	---	--	--	------------------------------------

Ofertant

LIDER ASOCIERE

**SC FLORCONSTRUCT SRL**

Director general,  
FLOREA VASILE



# COMUNITATEA EUROPEANĂ



RO<sup>1</sup>

MINISTERUL TRANSPORTURILOR ȘI  
INFRASTRUCTURII  
AUTORITATEA RUTIERĂ ROMÂNĂ - ARR

LICENȚA NR. 0155624

pentru transportul rutier internațional de mărfuri  
contra cost în numele unui terț

Prezenta licență îndreptățește pe<sup>2</sup> ..... FLORCONSTRUCT SRL  
..... STR.PETRU RARES NR.52, SUCEAVA  
..... RO5031652

să efectueze transporturi rutiere internaționale de mărfuri contra cost în numele unui terț pe orice traseu, pentru deplasări sau secțiuni ale deplasării, efectuate contra cost în numele unui terț pe teritoriul Comunității, astfel cum este stabilit în Regulamentul (CE) nr. 1072/2009 al Parlamentului European și al Consiliului din 21 octombrie 2009 privind normele comune pentru accesul la piața transportului rutier internațional de mărfuri și în conformitate cu prevederile generale ale prezentei licențe.

Observații: .....	
.....	
Licența este valabilă de la ..... 28.02.2012.....	până la ..... 27.02.2022.....
Emisă în ..... Suceava.....	la ..... ja .....
..... CONFORM CU ORIGINALUL	

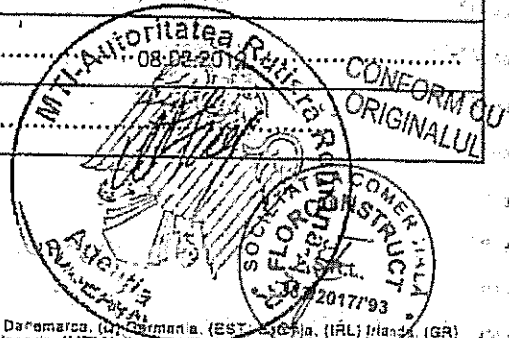

<sup>1</sup> Statele membre ale state care sunt: (B) Belgia, (BG) Bulgaria, (CZ) Republica Cehă, (DK) Danemarca, (D) Germania, (EST) Estonia, (FR) Franța, (GR) Grecia, (E) Spania, (F) Franța, (I) Italia, (CY) Cipru, (LV) Letonia, (LT) Lituania, (L) Luxemburg, (H) Ungaria, (MT) Malta, (NL) Țările de Jos, (PL) Polonia, (P) Portugalia, (RO) România, (SL) Slovenia, (SK) Slovacia, (FIN) Finlanda, (S) Suedia, (UK) Regatul Unit.  
<sup>2</sup> Denumirea sau denumirea comerțului și adresa completă a operatorului de transport rutier de marfă  
<sup>3</sup> Semnătura și ștampila autorității sau a organului emitent competent.

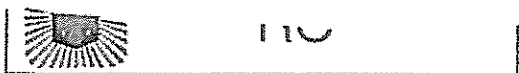

MINISTERUL TRANSPORTURILOR  
AUTORITATEA RUTIERĂ ROMÂNĂ - ARR

**COPIE CONFORMĂ NR. 1295265**

pentru transportul rutier internațional de mărfuri  
contra cost în numele unui terț

Prezenta licență îndreptățește pe **FLORCONSTRUCT SRL**

STR. PETRU RARES NR 52/SUCEAVA/Suceava 5031652

să efectueze transporturi rutiere internaționale de mărfuri contra cost în numele unui terț pe orice traseu, pentru deplasări sau secțiuni ale deplasării, efectuate contra cost în numele unui terț pe teritoriul Comunității, astfel cum este stabilit în Regulamentul (CE) nr. 1072/2009 al Parlamentului European și al Consiliului din 21 octombrie 2009 privind normele comune pentru accesul la piața transportului rutier internațional de mărfuri și în conformitate cu prevederile generale ale prezentei licențe.

Valabila pentru autovehiculul cu nr. de inmatriculare: **SV-21-FRI**

Observații: .....	
.....	
Licența este valabilă de la 19.05.2016	până la 18.05.2017
Emisă în Suceava	la 18.05.2016
.....	

*[Signature]*  
SOCIETATEA COMERCIALĂ  
FLORCONSTRUCT SRL  
J33/2017/93  
SUCEAVA 16

<sup>1</sup> Semnele distictive ale statelor membre sunt (B) Belgia (BG) Bulgaria (CZ) Republica Cehă (DK) Danemarca (D) Germania (EST) Estonia (IRE) Irlanda (GR) Grecia (E) Spania (F) Franța (I) Italia (CY) Cipru (LV) Letonia (LT) Lituania (L) Luxemburg (H) Ungaria (MT) Malta (NL) Țările de Jos (A) Austria (PL) Polonia (P) Portugalia (RO) România (SLO) Slovenia (SK) Slovacia (FIN) Finlanda (S) Suedia (UK) Regatul Unit (HR) Croația

# CARTEA DE IDENTITATE A VEHICULULUI

5. Numărul de înmatriculare		5V-21-FRI	
Deținător		SC FLORCONSTRUCT SRL	
Data nașterii (NR de înm. la Reg. Com.)		5031652	
Adresa		Adresa str. Petru Rareș Nr. 52, Mur Suceava, Jud. Suceava	
6. Numărul de înmatriculare		5031652	
Deținător		SC FLORCONSTRUCT SRL	
Data nașterii (NR de înm. la Reg. Com.)		5031652	
Adresa		Adresa str. Petru Rareș Nr. 52, Mur Suceava, Jud. Suceava	
7. Numărul de înmatriculare		5031652	
Deținător		SC FLORCONSTRUCT SRL	
Data nașterii (NR de înm. la Reg. Com.)		5031652	
Adresa		Adresa str. Petru Rareș Nr. 52, Mur Suceava, Jud. Suceava	

1. Numărul de înmatriculare		5V-21-FRI	
Deținător		SC FLORCONSTRUCT SRL	
Data nașterii (NR de înm. la Reg. Com.)		5031652	
Adresa		Adresa str. Petru Rareș Nr. 52, Mur Suceava, Jud. Suceava	
2. Numărul de înmatriculare		5031652	
Deținător		SC FLORCONSTRUCT SRL	
Data nașterii (NR de înm. la Reg. Com.)		5031652	
Adresa		Adresa str. Petru Rareș Nr. 52, Mur Suceava, Jud. Suceava	
3. Numărul de înmatriculare		5031652	
Deținător		SC FLORCONSTRUCT SRL	
Data nașterii (NR de înm. la Reg. Com.)		5031652	
Adresa		Adresa str. Petru Rareș Nr. 52, Mur Suceava, Jud. Suceava	
4. Numărul de înmatriculare		5031652	
Deținător		SC FLORCONSTRUCT SRL	
Data nașterii (NR de înm. la Reg. Com.)		5031652	
Adresa		Adresa str. Petru Rareș Nr. 52, Mur Suceava, Jud. Suceava	

CONFORM CU ORIGINALUL

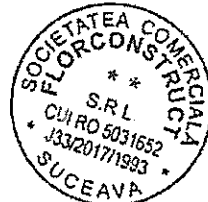

CONFORM CU ORIGINALUL





K 6 0 5 6 3

SA0383464 -04-2015  
SUCEAVA

N P 177 071

(MOLDOVA) (IND)

SOCIETATEA COMERCIALA  
FLORCONSTRUCT SRL  
C IR 5031 52  
J332 17 1993

CONFORM CU ORIGINALUL

- 2 -

1	Tipul de motor	21-2030E2
2	Tipul de motor	AUTOVEHICUL SPECIAL NR
3	Model	5618 gamma
4	Marca	MERCEDES-BENZ
5	Tipul de motor	950.56/AT890 1628
6	Tipul de motor	SEMHN 151-EK45R2/2000
7	Tipul de motor	WDB9505311K464305
8	Tipul de motor	11670 18000
9	Tipul de motor	6330
10	Tipul de motor	7100
11	Tipul de motor	11500
12	Tipul de motor	0
13	Tipul de motor	2
14	Tipul de motor	2
15	Tipul de motor	0
16	Tipul de motor	7700 2500 3750
17	Tipul de motor	0806LA.11/3
18	Tipul de motor	6374 205/ 2500
19	Tipul de motor	NOTARINA
20	Tipul de motor	2
21	Tipul de motor	SPATE
22	Tipul de motor	295/80R22.5 152/145G
23	Tipul de motor	295/80R22.5 152/145G
24	Tipul de motor	80
25	Tipul de motor	86
26	Tipul de motor	90
27	Tipul de motor	200
28	Tipul de motor	ALB

COD MOTOR: 0806LA.11/3(806.921)  
SV/540303464/21-04-2015

SOCIETATEA COMERCIALA  
FLORCONSTRUCT SRL  
J332 2017/93  
SUCEAVA

CONFORM CU ORIGINALUL

18

NR. 500345746V  
 SV-21-FPI  
 LALETTIFICABIL DE INREGISTRARE  
 LALETTIFICABIL DE INREGISTRARE

17.04.2016 RAHSV001



B 04.04.2000  
 I 05.05.2015  
 R1 16900  
 P1 6374  
 P3 MOTORINA  
 R ALB  
 S.1 2  
 S.2  
 (X) K605633  
 (Z) SRPCIV Suceava  
 Observatii

A SV-21-FPI  
 J AUTOVEHICUL SPECIAL N3  
 D.1 MERCEDES-BENZ  
 D.2 950.53  
 D.3 ATEGO 1828  
 E WDB950531K464305  
 K SEMHIN1811K15R2  
 C.2 C.2.1 SC FLORCONSTRUCT SRL  
 C.2.2

C.2.3 Str. PETRU RARES Nr.52 mun  
 SUCEAVA Jud. SUCEAVA

C2=C1

C.3 C.3.1

C.3.2

C.3.3

C3=C1

Numeral certificate: 500345746V

Numeral certificate: 500345746V



CONFORM CU ORIGINALUL

19



1. CARTE INTERNAȚIONALĂ DE ASIGURARE PENTRU AUTOVEHICULE 1. INTERNATIONAL MOTOR INSURANCE CARD 1. CARTE INTERNATIONALE D'ASSURANCE AUTOMOBILE		2. EMISĂ SUB AUTORITATEA: ISSUED UNDER THE AUTHORITY OF: BIRoul UI ASIGURĂTORILOR DE AU TOVEHICULE DIN ROMÂNIA (B.A.A.R.)	
3. VALABILITATE - VALID DE LA - FROM PÂNĂ LA - TO		4. Codul țării/Codul asigurătorului/Numărul poliței Country/Code/insurer's Code / Number <b>RO/16/H16/DV 2007988561</b>	
5. Nr. de înregistrare sau, în lipsă, numărul șasiului sau nr. motor Registration No. (or if none) Chassis or Engine No. <b>SV21FRI WDB9505311K464305</b>		6. Categorie de vehiculă / Category of Vehicle <b>C</b>	
7. Marca vehiculului Make of Vehicle <b>MERCEDES-BENZ</b>		8. 95053	

**B. VALABILITATEA TERITORIALĂ**

Această carte este valabilă în țările în care căsuța corespunzătoare de mai jos nu este bătută (pentru informații suplimentare, vă rugăm accesați site-ul [www.cobs.org](http://www.cobs.org)).

În fiecare țară vizitată, Biroul acelei țări garantează acoperirea prin asigurare pentru prejudiciul cauzat prin utilizarea vehiculului menționat mai sus, în conformitate cu legea din acea țară privind asigurarea obligatorie.

Pentru identificarea Biroului relevant, va rugăm să verificați versantul din urmă.

A	B	BG	CY <sup>(1)</sup>	CZ	D	DK	E	EST	F	FIN
GB	GR	H	I	IRL	IS	L	LT	LV	M	N
NL	P	PL	RO	S	SK	SLO	CH	AL	AND	BA <sup>(2)</sup>
BY	HR	X	X	X	MD	X	MNE	RS	SRB <sup>(2)</sup>	X
TR	UA									

(1) Răspunderea asigurătorului, prevăzută în documentele de asigurare, este limitată la suma asigurată a acestor stat care este sub controlul Guvernului Republicii Cehia.

(2) Răspunderea asigurătorului, prevăzută în documentele de asigurare, este limitată la suma asigurată a acestor stat care este sub controlul Guvernului Republicii Serbia.



9. Numele și adresa asigurătorului (sau a titularului vehiculului)  
Name and Address of the Policyholder (or User of the Vehicle)  
**FLORCONSTRUCT SRL  
SUCEAVA - SUCEAVA, str. PETRU RARES nr. 52, bl. ,et. ,ap.**

10. Această carte a fost liberată de / This Card has been released by  
**S C EUROINS ROMANIA**

11. Semnătura asiguratorului  
Signature of Insurer

**ASIGURARE REASIGURARE S.A.**  
VOLUNTAR, Jud.B.FOV, Str. Bucuresti Nord, Nr. 10  
Global City Business Park, Cladirea 021, Etaj 4

Tel: 021 31 707 11  
Fax: 021 31 707 14  
office@euroins.ro  
www.euroins.ro

**CODUL CATEGORIILOR DE VEHIICULE**

A - AUTOVEHICULE 1 - AUTOVEHICULE DE CATEGORIA TRACOR 2 - AUTOVEHICULE DE CATEGORIA TRACOR 3 - AUTOVEHICULE DE CATEGORIA TRACOR 4 - AUTOVEHICULE DE CATEGORIA TRACOR 5 - AUTOVEHICULE DE CATEGORIA TRACOR 6 - AUTOVEHICULE DE CATEGORIA TRACOR 7 - AUTOVEHICULE DE CATEGORIA TRACOR 8 - AUTOVEHICULE DE CATEGORIA TRACOR 9 - AUTOVEHICULE DE CATEGORIA TRACOR

**POLIȚĂ DE ASIGURARE DE RĂSPUNDERE CIVILĂ AUTO RCA** Seria **RO/16/H16/DV** Nr. **2007988561**  
**EUROINS ROMANIA ASIGURARE REASIGURARE SA** R.C. **J23/2823/27.10.2011** C.U.I. **5328123**

Tel.: +40213.170.711, +40213.170.712

Sucursala / Agenția **SV030 - Agentia Suceava 3**

Cheltuiala medie de achiziție directă:        %\*

Denumire Broker / Agent **UNION CONSULTING BROKER**

Cod Broker / Agent **8503**

Comision de intermediere: **17.0%**, respectiv **1050.71** lei

Nume/Denumire Asigurat PROPRIETAR	FLORCONSTRUCT SRL	Fel, Tip, Marcă, Model Vehicul	Alte autovehicule MERCEDES-BENZ 95053
C.U.I. / C.N.P. Proprietar	5031652	Nr. înmatriculare/inregistrare	SV21FRI
Nume/Denumire Asigurat UTILIZATOR	FLORCONSTRUCT SRL	Nr. identificare - Serie CIV / nr. de inventar	WDB9505311K464305
C.U.I. / C.N.P. utilizator	5031652	Capacitate cilindrică / Putere	11670 / 205
Adresă Asigurat / Utilizator / Tel.	SUCEAVA - SUCEAVA, str. PETRU RARES, nr 52, bl. ,et. ,ap.	Nr. locuri / masă totală maximă autorizată:	2 / 18000

Valabilitate poliță: de la **19.11.2015** până la: **18.11.2016**  
emisă în data de: **18.11.2015**

Clasa B/M: **B3** Prima de asigurare: **6.180.66** RON  
ncasată cu: **OPOP** Din data de: **18.11.2015**

Cheltuiala medie de achiziție directă și comisionul sunt incluse în prima de asigurare

Limita de despăgubire pentru vătămări corporale și deces este de:	5 000 000 EURO
Limita de despăgubire pentru pagube materiale este de:	1 000 000 EURO

Autontatea de Supraveghere Financiară primește și răspunde la toate sesizările și reclamațiile privind activitatea asigurătorilor, reasiguratorilor și intermediarilor în asigurări și/sau reasigurări  
condițiile contractuale sunt prevăzute în Normele privind asigurarea obligatorie de răspundere civilă pentru prejudicii produse prin accidente de vehicule adoptate de Autontatea de Supraveghere Financiară

CONFORM CU ORIGINALUL

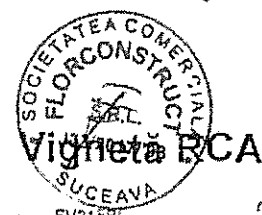

Nr. înmatriculare /  
Seriă cartorie  
SV21FRI  
WDB9505311K464305

Data la care  
expiră asigurarea  
18 11 2016  
Ziua Luna An

RO/16/H16/DV

# COMUNITATEA EUROPEANĂ

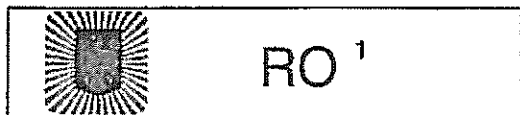

MINISTERUL TRANSPORTURILOR  
AUTORITATEA RUTIERĂ ROMÂNĂ - ARR

**COPIE CONFORMĂ NR. 1295648**

pentru transportul rutier internațional de mărfuri  
contra cost în numele unui terț

Prezenta licență îndreptățește pe <sup>2</sup> **FLORCONSTRUCT SRL**

STR.PETRU RARES NR 52/SUCEAVA/Suceava 5031652

să efectueze transporturi rutiere internaționale de mărfuri contra cost în numele unui terț pe orice traseu, pentru deplasări sau secțiuni ale deplasării, efectuate contra cost în numele unui terț pe teritoriul Comunității, astfel cum este stabilit în Regulamentul (CE) nr. 1072/2009 al Parlamentului European și al Consiliului din 21 octombrie 2009 privind normele comune pentru accesul la piața transportului rutier internațional de mărfuri și în conformitate cu prevederile generale ale prezentei licențe.

Valabila pentru autovehiculul cu nr. de inmatriculare: **SV-28-FRI**

Observații: .....	
.....	
Licența este valabilă de la ..... 11.06.2016	până la ..... 10.06.2017
Emisă în ..... Suceava	la ..... 07.06.2016
.....	

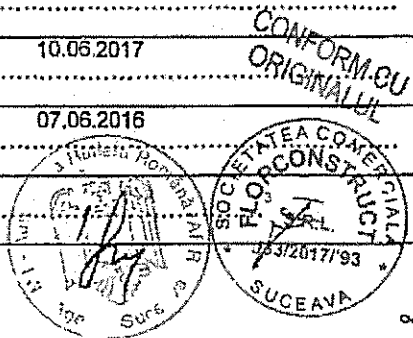

<sup>1</sup> Semnele distinctive ale statelor membre sunt (B) Belgia (BG) Bulgaria (CZ) Republica Cehă, (DK) Danemarca, (D) Germania, (EST) Estonia, (IRL) Irlanda (GR) Grecia, (E) Spania (F) Franța, (I) Italia (CY) Cipru (LV) Letonia (LT) Lituania, (L) Luxemburg (H) Ungaria, (MT) Malta (NL) Țările de Jos (A) Austria (PL) Polonia (P) Portugalia, (RO) România, (SLO) Slovenia, (SK) Slovacia (FIN) Finlanda (S) Suedia (UK) Regatul Unit (HR) Croația

# CARTEA DE IDENTITATE A VEHICULULUI

5. Numărul de înmatriculare		SV-26-ERI	
Deținător		Inspectoratul de poliție al	
Data nașterii (Nr. de înm. la Reg. Com.)		Data înmatriculării	
Adresă		Semnătura și ștampila	
6. Numărul de înmatriculare		Inspectoratul de poliție al	
Deținător		Data înmatriculării	
Data nașterii (Nr. de înm. la Reg. Com.)		Semnătura și ștampila	
Adresă		Mentouri	
7. Numărul de înmatriculare		SV-26-ERI	
Deținător		Inspectoratul de poliție al	
Data nașterii (Nr. de înm. la Reg. Com.)		Data înmatriculării	
Adresă		Semnătura și ștampila	

1. Numărul de înmatriculare		SV-26-ERI	
Deținător		Inspectoratul de poliție al	
Data nașterii (Nr. de înm. la Reg. Com.)		Data înmatriculării	
Adresă		Semnătura și ștampila	
2. Numărul de înmatriculare		Inspectoratul de poliție al	
Deținător		Data înmatriculării	
Data nașterii (Nr. de înm. la Reg. Com.)		Semnătura și ștampila	
Adresă		Mentouri	
3. Numărul de înmatriculare		SV-26-ERI	
Deținător		Inspectoratul de poliție al	
Data nașterii (Nr. de înm. la Reg. Com.)		Data înmatriculării	
Adresă		Semnătura și ștampila	
4. Numărul de înmatriculare		SV-26-ERI	
Deținător		Inspectoratul de poliție al	
Data nașterii (Nr. de înm. la Reg. Com.)		Data înmatriculării	
Adresă		Semnătura și ștampila	

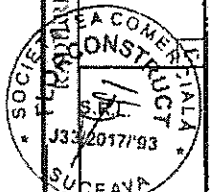
  
 \* SOCIETATE COMERCIALA \*  
 FLORCONSTRUCT SRL  
 J33/2017/93  
 SUCEAVA  
 CONFORM CU ORIGINALUL  
 (data, semnătura și ștampila)

22



96-882324	
AUTOTRANSPORT SPECIAL NE	
5018 AUTOLEA	
MERCEDES-BENZ	
950.53/ATE60 1828	
SEMIFIN1811K55R3/2004	
WDB9505311K935734	
210	11500
5500	18000
7100	
11500	
0	0
3	3
7850	3600
0906LA.111/4	00401255
6374	205/ 2200
MOTORUL	
2	SPATE
315 BOR22.5	1F2 145G
315 BOR22.5	15 145G
7D	4
9C	9C
PORTOCALIU-GRI	
MOTORUL: 0906LA.111/4(996.9261 SV SA0385083/14-05 2015 ALTE ANVELORE: 315/70 R22.5 182/145G; 205/90 R22.5 152/145G; PATA: 385/65 R22.5 154G; SV/SA0385083 15-05-2015	
CONFORM CU ORIGINALUL 	

LB



K 6 4 2 7 1 2

ONTOLOGIA DE TIP PENTRU CIRCULATIU	
Vehiculul avand datele prezentate in tabelul A corespunde tipului mașinii de Registrul Auto Roman in conformitate cu informatiile de omologare nr. ....	
1	Produsător
2	Reprezentant în România
3	Scara și stampila
4	
5	
6	
7	
8	ONTOLOGIA INDIVIDUALĂ PENTRU CIRCULATIU
9	Vehiculul având datele prezentate în tabelul A corespunde tipului mașinii de Registrul Auto Roman în conformitate cu informațiile de omologare nr. ....
10	Nr de matrică SA0385083 Localitatea SUCEAVA Reprezentant în România SV
11	12
12	
13	
14	
15	
16	
17	
18	
19	
20	



1. CARTE INTERNAȚIONALĂ DE ASIGURARE PENTRU AUTOVEHICULE 1. INTERNATIONAL MOTOR INSURANCE CARD 1. CARTE INTERNATIONALE D'ASSURANCE AUTOMOBILE		2. EMISĂ SUB AUTORITATEA: ISSUED UNDER THE AUTHORITY OF: BIRoul UI ASIGURĂTORILOR DE AUTOVEHICULE DIN ROMÂNIA (B.A.R.)	
3. VALABILITATE - VALID DE LA - FROM PÂNĂ LA - TO 28 11 2015 27 11 2016 <small>(Addre validă care include și zilele de weekend)</small>		4. Codul (și/Codul asigurătorului)/Numărul poliței Country Code/Insurer's Code / Number RO/16/H16/DV 2007988846	
5. Nr. de înmatriculare sau, în lipsă, numărul de identificare sau nr. motor Registration No. (or if none) Chassis or Engine No. SV28FRI WDB9505311K935734		6. Categori vehiculului / Category of Vehicle C	7. Marca vehiculului Make of Vehicle MERCEDES-BENZ ATEGO B50.53
8. VALABILITATEA TERITORIALĂ Această carte este valabilă în țările în care căsuțele corespunzătoare de mai jos nu este bătută (pentru informații suplimentare, vă rugăm accesați site-ul <a href="http://www.euroins.ro">www.euroins.ro</a> ) In fiecare țară vizitată, Biroul acela (și paranteză) acoperirea prin asigurare pentru prejudiciul cauzați prin utilizarea vehiculului menționat mai sus, în conformitate cu legea din acea țară privind asigurarea obligatorie. Pentru identificarea Biroului relevant, va rugăm să verificați verso-ul cărții. A B BG CY CZ D DK E EST F FIN GB GR H I IRL IS L LT LV M N NL P PL RO S SK SLO CH AL AND BH BY HR X X X MD X MNE X SRB X TR UA (1) Răspunderea asigurătorului, prevăzută în documentele de asigurare, eliberate pentru Cipru, este limitată la cea prevăzută a acestui stat care este sub controlul Guvernului Republicii Cipru (2) Răspunderea asigurătorului, prevăzută în documentele de asigurare, eliberate pentru Serbia, este limitată la cea prevăzută a acestui stat care este sub controlul Guvernului Republicii Serbia			

9. Numerele și adresa asigurătorului sau a utilizatorului vehiculului Name and Address of the Policyholder (or User of the vehicle) FLORCONSTRUCT SRL SUCEAVA - SUCEAVA, str. PETRU RARES, nr. 52.bl., et. ,ap.		11. Semnătura asigurătorului Signature of Insurer
10. Această carte a fost eliberată de / This Card has been issued by S.C. EUROINS ROMANIA ASIGURARE REASIGURARE S.A. VOLUNTARI, Jud. ILFOV, Sose. București Nord, Nr. 10 Global City Business Park, Giulești Det., Etaj 3		
Tel.: 021 31 207 11 Fax: 021 31 207 14 office@euroins.ro www.euroins.ro		



\*CODUL DATE ORIGINALE DE VEHICULE  
A AUTOTRACIUNĂ C AUTOVEHICULE STRUCTURALE/TRACTOR E AUTOVEHICULE PENTRU CĂLĂRI  
E AUTOVEHICULE PENTRU CĂLĂRI D ALTE AUTOVEHICULE F ALTE AUTOVEHICULE

POLIȚĂ DE ASIGURARE DE RĂSPUNDERE CIVILĂ AUTO RCA Seria RO/16/H16/DV Nr. 2007988846  
EUROINS ROMANIA ASIGURARE REASIGURARE SA R.C. J23/2823/27.10.2011 C.U.I. 5328123

Tel.: +40213 170.711, +40213.170.712

Sucursala / Agenția SV030 - Agenția Suceava 3

Cheltuiala medie de achiziție directă: \_\_\_ %\*

Denumire Broker / Agent UNION CONSULTING BROKER

Cod Broker / Agent 8503

Comision de intermediere: 17.0%, respectiv 1099 58 lei\*

Nume/Denumire Asigurat: PROPRIETAR	FLORCONSTRUCT SRL	Fet, Tip, Marcă, Model Vehicul	Alte autovehicule MERCEDES-BENZ ATEGO
C.U.I. / C.N.P. Proprietar:	5031652	Nr. înmatriculare/inregistrare	SV28FRI
Nume/Denumire Asigurat: UTILIZATOR	FLORCONSTRUCT SRL	Nr. identificare - Serie CIV / nr. de inventar	WDB9505311K935734
C.U.I. / C.N.P. utilizator:	5031652	Capacitate cilindrică / Putere	6374 / 205
Adresă Asigurat / Utilizator/ Tel.	SUCEAVA - SUCEAVA, str. PETRU RARES, nr. 52.bl., et. ,ap	Nr. locuri / masă totală maximă autorizată	3 / 18000

Valabilitate poliță: de la 28.11.2015 până la 27.11.2016  
emisă în data de: 18.11.2015

Clasa B/M: B2 Prima de asigurare: 6,468.13 RON  
ncasată cu: OPOP Din data de: 18.11.2015

Cheltuiala medie de achiziție directă și comisionul sunt incluse în prima de asigurare

Limita de despăgubire pentru vătămări corporale și deces este de:	5.000.000 EURO
Limita de despăgubire pentru pagube materiale este de:	1.000.000 EURO

utoritatea de Supraveghere Financiară primește și răspunde la toate sesizările și reclamațiile privind activitatea  
sigurătorilor, reasiguratorilor și intermediarilor în asigurări și/sau reasigurări;  
ondiciile contractuale sunt prevăzute în Normele privind asigurarea obligatorie de răspundere civilă pentru prejudiciul  
roduse prin accidente de vehicule adoptate de Autoritatea de Supraveghere Financiară

CONFORM CU  
ORIGINALUL

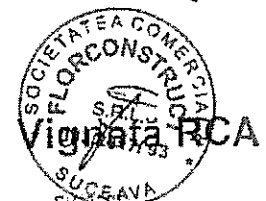

Nr. înmatriculare /  
C.U.I. Asigurat

WDB9505311K935734

Data la care  
se expiră asigurarea

27 11 2016

RO/16/H16/DV

# COMUNITATEA EUROPEANĂ

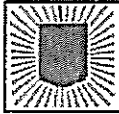

RO<sup>1</sup>

MINISTERUL TRANSPORTURILOR  
AUTORITATEA RUTIERĂ ROMÂNĂ - ARR

**COPIE CONFORMĂ NR. 1159811**

pentru transportul rutier internațional de mărfuri  
contra cost în numele unui terț

Prezenta licență îndreptățește pe: **FLORCONSTRUCT SRL**

STR. PETRU RARES NR. 52/SUCEAVA/Suceava 5031652

să efectueze transporturi rutiere internaționale de mărfuri contra cost în numele unui terț pe orice traseu, pentru deplasări sau secțiuni ale deplasării, efectuate contra cost în numele unui terț pe teritoriul Comunității, astfel cum este stabilit în Regulamentul (CE) nr. 1072/2009 al Parlamentului European și al Consiliului din 21 octombrie 2009 privind normele comune pentru accesul la piața transportului rutier internațional de mărfuri și în conformitate cu prevederile generale ale prezentei licențe.

Valabilă pentru autovehiculul cu nr. de înmatriculare: **SV-37-FRO**

Observații: .....	
.....	
Licența este valabilă de la ..... 07.08.2015 .....	până la ..... 06.08.2016 .....
Emisă în ..... Suceava .....	la ..... 06.08.2015 .....
.....	

CONFORM CU  
ORIGINALUL

<sup>1</sup> Semnale distinctive ale statelor membre sunt: (B) Belgia, (BG) Bulgaria, (CZ) Republica Cehă, (DK) Danemarca, (D) Germania, (EST) Estonia, (E) Spania, (F) Franța, (I) Italia, (CY) Cipru, (LV) Letonia, (LT) Lituania, (L) Luxemburg, (H) Ungaria, (MT) Malta, (NL) Țările de Jos, (A) Austria, (P) Portugalia, (RO) România, (SLO) Slovenia, (SK) Slovacia, (FIN) Finlanda, (S) Suedia, (UK) Regatul Unit.  
<sup>2</sup> Denumirea sau denumirea comercială și adresa completă a operatorului de transport rutier de mărfuri.  
<sup>3</sup> Semnătura și stampila autorității sau a organului emitent competent.

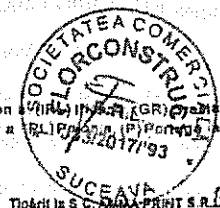

Tipărit în S.C. MDA-PRINT S.R.L.

# CARTEA DE IDENTITATE A VEHICULULUI

<p><b>5</b> Numărul de înmatriculare</p>	<p>Deținător</p>	<p>Inspectoratul de poliție al</p>	<p>SRPCIV ILFOV</p>	<p>15.01.2013</p>
<p>Data nașterii (Nr. de înm. în Reg. Com.)</p>	<p>STREET LIGHTING S.R.L.</p>	<p>Data înmatriculării</p>	<p>15.01.2013</p>	<p>Semnătura și ștampila</p>
<p>Adresa</p>	<p>27987656</p>	<p>Inspectoratul de poliție al</p>	<p>SRPCIV BUCUREȘTI</p>	<p>02.04.2014</p>
<p>Adresa</p>	<p>Str. Ciulinii Nr. 3 Bl.CM3, Com Jilava, Jud. Ilfov</p>	<p>Data nașterii (Nr. de înm. în Reg. Com.)</p>	<p>DLHSTEF OOH SRL</p>	<p>Semnătura și ștampila</p>
<p>Adresa</p>	<p>18299119</p>	<p>Data înmatriculării</p>	<p>02.04.2014</p>	<p>Semnătura și ștampila</p>
<p>Adresa</p>	<p>Str. Măryșanului Nr. 8 Bl.M68 MC-2 Ap. 65, Sectorul 5, Mun București</p>	<p>Inspectoratul de poliție al</p>	<p>SRPCIV SUCEAVA</p>	<p>24.07.2015</p>
<p>Adresa</p>	<p>SC FLORCONSTRUCT SRL</p>	<p>Data înmatriculării</p>	<p>24.07.2015</p>	<p>Semnătura și ștampila</p>
<p>Adresa</p>	<p>5031652</p>	<p>Inspectoratul de poliție al</p>	<p>SRPCIV SUCEAVA</p>	<p>24.07.2015</p>
<p>Adresa</p>	<p>Str. Petru Rareș Nr. 52, Mun Suceava, Jud. Suceava</p>	<p>Data nașterii (Nr. de înm. în Reg. Com.)</p>	<p>SV-37-FRO</p>	<p>Semnătura și ștampila</p>
<p>Adresa</p>	<p>Str. Petru Rareș Nr. 52, Mun Suceava, Jud. Suceava</p>	<p>Data înmatriculării</p>	<p>SV-37-FRO</p>	<p>Semnătura și ștampila</p>
<p>Adresa</p>	<p>Str. Petru Rareș Nr. 52, Mun Suceava, Jud. Suceava</p>	<p>Data nașterii (Nr. de înm. în Reg. Com.)</p>	<p>SV-37-FRO</p>	<p>Semnătura și ștampila</p>
<p>Adresa</p>	<p>Str. Petru Rareș Nr. 52, Mun Suceava, Jud. Suceava</p>	<p>Data înmatriculării</p>	<p>SV-37-FRO</p>	<p>Semnătura și ștampila</p>

<p><b>5</b> Numărul de înmatriculare</p>	<p>Deținător</p>	<p>Inspectoratul de poliție al</p>	<p>SRPCIV ILFOV</p>	<p>15.01.2013</p>
<p>Data nașterii (Nr. de înm. în Reg. Com.)</p>	<p>STREET LIGHTING S.R.L.</p>	<p>Data înmatriculării</p>	<p>15.01.2013</p>	<p>Semnătura și ștampila</p>
<p>Adresa</p>	<p>27987656</p>	<p>Inspectoratul de poliție al</p>	<p>SRPCIV BUCUREȘTI</p>	<p>02.04.2014</p>
<p>Adresa</p>	<p>Str. Ciulinii Nr. 3 Bl.CM3, Com Jilava, Jud. Ilfov</p>	<p>Data nașterii (Nr. de înm. în Reg. Com.)</p>	<p>DLHSTEF OOH SRL</p>	<p>Semnătura și ștampila</p>
<p>Adresa</p>	<p>18299119</p>	<p>Data înmatriculării</p>	<p>02.04.2014</p>	<p>Semnătura și ștampila</p>
<p>Adresa</p>	<p>Str. Măryșanului Nr. 8 Bl.M68 MC-2 Ap. 65, Sectorul 5, Mun București</p>	<p>Inspectoratul de poliție al</p>	<p>SRPCIV SUCEAVA</p>	<p>24.07.2015</p>
<p>Adresa</p>	<p>SC FLORCONSTRUCT SRL</p>	<p>Data înmatriculării</p>	<p>24.07.2015</p>	<p>Semnătura și ștampila</p>
<p>Adresa</p>	<p>5031652</p>	<p>Inspectoratul de poliție al</p>	<p>SRPCIV SUCEAVA</p>	<p>24.07.2015</p>
<p>Adresa</p>	<p>Str. Petru Rareș Nr. 52, Mun Suceava, Jud. Suceava</p>	<p>Data nașterii (Nr. de înm. în Reg. Com.)</p>	<p>SV-37-FRO</p>	<p>Semnătura și ștampila</p>
<p>Adresa</p>	<p>Str. Petru Rareș Nr. 52, Mun Suceava, Jud. Suceava</p>	<p>Data înmatriculării</p>	<p>SV-37-FRO</p>	<p>Semnătura și ștampila</p>
<p>Adresa</p>	<p>Str. Petru Rareș Nr. 52, Mun Suceava, Jud. Suceava</p>	<p>Data nașterii (Nr. de înm. în Reg. Com.)</p>	<p>SV-37-FRO</p>	<p>Semnătura și ștampila</p>
<p>Adresa</p>	<p>Str. Petru Rareș Nr. 52, Mun Suceava, Jud. Suceava</p>	<p>Data înmatriculării</p>	<p>SV-37-FRO</p>	<p>Semnătura și ștampila</p>

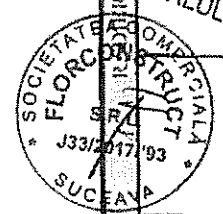

CONFORM CU ORIGINALUL



Tipăritura ELYTRONIS

Handwritten signature or initials.





J 6 1 8 6 4 5

-3-

OMOLOGARE DE TIP PENTRU CIRCULATIE	
1	Vehiculul având datele prezentate în tabelul A corespunde tipului omologat de Registrul Auto Român conform cerințelor de omologare nr. .... din .....
2	Producător (Reprezentant) .....
3	Semnătura și ștampila .....
4	
5	
6	
7	
8	<b>OMOLOGARE INDIVIDUALĂ PENTRU CIRCULATIE</b>
9	Vehiculul având datele prezentate în tabelul X corespunde reglementărilor privind admiterea în circulație pe drumurile publice.
10	Nr. de înreg. .... <b>VR625346</b> din <b>22-11-2012</b> Legea nr. 11/2002 pentru modificarea și completarea Legii nr. 60/1991 privind autorizarea vânzării, închirierii și leasingului autovehiculelor rutiere și motocicletelor Registru Automobilist Căminul Câmpului Str. .... Căminul Câmpului
11	
12	
13	
14	Vehiculul având datele prezentate în tabelul Y corespunde reglementărilor privind admiterea în circulație pe drumurile publice.
15	Nr. de înreg. .... data .....
16	Localitatea .....
17	Reprezentant R.A.R. ....
18	Semnătura și ștampila .....
19	

-2-

05 526 71

1					
2					
3					
4					
5					
6					
7					
8					
9					
10					
11					
12					
13					
14					
15					
16					
17					
18					
19					

A		B	
1	Autovehiculul este destinat să circuleze în țară și în străinătate.	1	
2	Clasa de vehicule: <b>SA autovehicule</b>	2	
3	Tipul de vehicul: <b>PERMANENT VI</b>	3	
4	Tipul de vehicul: <b>22 AND / 22 AND / 22 AND</b>	4	
5	Tipul de vehicul: <b>SREG 413 B1 1882 R2 / 2000</b>	5	
6	Tipul de vehicul: <b>VF622 AXR000100671</b>	6	
7	Tipul de vehicul: <b>19500</b>	7	
8	Tipul de vehicul: <b>8500</b>	8	
9	Tipul de vehicul: <b>7100</b>	9	
10	Tipul de vehicul: <b>19000</b>	10	
11	Tipul de vehicul: <b>0</b>	11	
12	Tipul de vehicul: <b>0</b>	12	
13	Tipul de vehicul: <b>0</b>	13	
14	Tipul de vehicul: <b>0</b>	14	
15	Tipul de vehicul: <b>0</b>	15	
16	Tipul de vehicul: <b>0</b>	16	
17	Tipul de vehicul: <b>0</b>	17	
18	Tipul de vehicul: <b>0</b>	18	
19	Tipul de vehicul: <b>0</b>	19	



28

A SV-37-PRO  
 J AUTOVEHICUL SPECIAL N3  
 D.1 RENAULT VI  
 D.2 22AXBIX GEESING  
 D.3 PREMIUM  
 E VF622AXB000100671  
 K SERGIHIBIBB2R2  
 C.2 C.2.1 SC FLORCONSTRUCT SRL

C.2.2  
 C.2.3 Str. PETRU RARES Nr.52 mun  
 SUCEAVA, Jud. SUCEAVA  
 C2=C1  
 C.3 C.3.1  
 C.3.2  
 C.3.3

Numarul certificatului: 500351483V  
 C3=C1

B 17.05.2001  
 I 24.07.2015  
 F1 19000  
 P1 9839  
 P3 MOTORINA  
 R ALB  
 S.13  
 (X) J618645  
 Observati:

H 24.07.2015  
 G 12500  
 P2 188  
 Q  
 S.2  
 (Z)SRPCIV Suceava

ANEXA  
 LA CERTIFICATUL DE INMATICULARE  
 NR. 500351483V  
 SV-37-PRO

INSPECTIUNEA PERIODICE  
 Data urmatoarei  
 examinari tehnice  
 Sistemul de propulsie  
 27.05.2016  
 ITPB40

	<p>27.05.2016</p>	<p>I TPB40</p>
---	-------------------	----------------

Numarul certificatului: 500351483V

CONFORM CU ORIGINALUL



29

1. CARTE INTERNAȚIONALĂ DE ASIGURARE PENTRU AUTOVEHICULE 1. INTERNATIONAL MOTOR INSURANCE CARD 1. CARTE INTERNATIONALE D'ASSURANCE AUTOMOBILE		2. EMISĂ SUB AUTORITATEA, ISSUED UNDER THE AUTHORITY OF BIRCULUI ASIGURĂTORILOR DE AUTOVEHICULE DIN ROMÂNIA (B.A.A.R.)								
3. VALABILITATE - VALID DE LA - FROM PÂNĂ LA - TO		4. Codul țării Codul asigurătorului / Numărul poliței Country Code / Issuer's Code / Number								
16	1	2016	15	7	2016	RO/16/H16/DV 2008881191				
5. Nr. de circulație sau numărul de identificare al unui motor Registration No. (or # none) / Chassis or Engine No		6. Categorie vehiculului / Category of Vehicle	7. Marca vehiculului / Make of Vehicle							
SV37FRO VF622AXB000100671		C	RENAULT VI PREMIUM							
B. VALABILITATEA TERITORIALĂ										
Această carte este valabilă în țările în care căsuța corespunzătoare de mai jos nu este bătută (pentru informații suplimentare, vă rugăm accesați site-ul <a href="http://www.cozs.org">www.cozs.org</a> ).										
În fiecare țară vizitată, Biroul aceluiași garantator asigurătorului garantează acoperirea prin asigurare pentru prejudiciul cauzat prin utilizarea vehiculului menționat mai sus, în conformitate cu legea din acea țară privind asigurarea obligatorie.										
Pentru identificarea Biroului relevant, va rugăm să verificați versorul cărții.										
A	B	BG	CY <sup>(1)</sup>	CZ	D	DK	E	EST	F	FIN
GB	GR	H	HR	I	IRL	IS	L	LT	LV	M
N	NL	P	PL	RO	S	SK	SLO	CH	AL	AND
AZ <sup>(2)</sup>	<del>BH</del>	BY	<del>CX</del>	<del>CF</del>	<del>CG</del>	MD	<del>MC</del>	MNE	<del>RS</del>	SRB <sup>(3)</sup>
<del>X</del>	TR	UA								
(1) Răspunderea asigurătorului, prevăzută în documentele de asigurare eliberate pentru țările care aparțin la zona geografică a acestui stat, care este sub controlul Guvernului Republicii Cipro.										
(2) Răspunderea asigurătorului, prevăzută în documentele de asigurare eliberate pentru Azerbaidjan, este limitată la zona geografică a acestui stat, care este sub controlul Guvernului Republicii Azerbaidjan.										
(3) Răspunderea asigurătorului, prevăzută în documentele de asigurare eliberate pentru Serbia, este limitată la zona geografică a acestui stat, care este sub controlul Guvernului Republicii Serbia.										

9. Numele și adresa asigurătorului (sau a utilizatorului vehiculului) Name and Address of the Policyholder (or User of the Vehicle) FLORCONSTRUCT SRL SUCEAVA - SUCEAVA, str. PETRU RARES, nr. 52, bl. .et. ,ap.		11. Semnătura asigurătorului / Signature of Issuer
10. Această carte a fost emisă de / This Card has been issued by S.C. EUROINS ROMANIA ASIGURARE REASIGURARE S.A VOLUNTARI, Jud. ILOV, Sos. Bucuresti Nord, Nr. 10 Global City Business Park, Cladirea D23 Etaj 3		 <b>EUROINS</b> <small>MEMBER OF EUROGRUPE</small>
Tel. 021 31 707 11 Fax 021 31 707 14 office@euroins.ro www.euroins.ro		

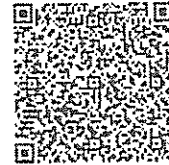

\*MODUL CATEGORIILOR DE VEHIKULE  
1. A - PASAGERI 2. M - MOTOBIKETE 3. T - TRACTOARE 4. C - CAMIONI 5. F - FURCILE 6. S - SCUTURILE 7. D - DOLBURI 8. L - LACRIMATOARE 9. A - ALTE

POLIȚĂ DE ASIGURARE DE RĂSPUNDERE CIVILĂ AUTO RCA Seria RO/16/H16/DV Nr. 2008881191  
EUROINS ROMANIA ASIGURARE REASIGURARE SA R.C. J23/2823/27.10.2011 C.U.I. 5328123

Tel.: +40213.170.711, +40213.170.712

Sucursala / Agenția SV030 - Agenția Suceava 3  
Cheltuiala medie de achiziție directă: %\*

Denumire Broker / Agent UNION CONSULTING BROKER  
Cod Broker / Agent 8503  
Comision de intermediere: 17.0%, respectiv 555.79 lei

Nume/Denumire Asigurat: PROPRIETAR	FLORCONSTRUCT SRL	Fel, Tip, Marcă Model Vehicul:	Alte autovehicule RENAULT VI PREMIUM
C.U.I. / C.N.P. Proprietar:	5031652	Nr. înmatriculare/inregistrare	SV37FRO
Nume/Denumire Asigurat: UTILIZATOR	FLORCONSTRUCT SRL	Nr. identificare - Serie CIV / nr. de inventar	VF622AXB000100671
C.U.I. / C.N.P. utilizator:	5031652	Capacitate cilindrică / Putere	9839 / 188
Adresă Asigurat / Utilizator / Tel.	SUCEAVA - SUCEAVA, str. PETRU RARES, nr. 52, bl. .et. ,ap.	Nr. locuri / masă totală maximă autorizată:	3 / 19000

Valabilitate poliță: de la 16.01.2016 până la: 15.07.2016  
emisă în data de: 15.01.2016

Clasa B/M: B1 Prima de asigurare: 3,269.33 RON  
ncasată cu: OPOP Din data de: 15.01.2016

Cheltuiala medie de achiziție directă și comisionul sunt incluse în prima de asigurare

Limita de despăgubire pentru vătămări corporale și deces este de:	5 000.000 EURO
Limita de despăgubire pentru pagube materiale este de:	1.000.000 EURO

Autotătea de Supraveghere Financiară primește și răspunde la toate sesizările și reclamațiile privind activitatea asigurătorilor, reasiguratorilor și intermediarilor în asigurări și/sau reasigurări; condițiile contractuale sunt prevăzute în Normele privind asigurarea obligatorie de răspundere civilă pentru prejudiciul cauzat prin accidente de vehicule adoptate de Autoritatea de Supraveghere Financiară

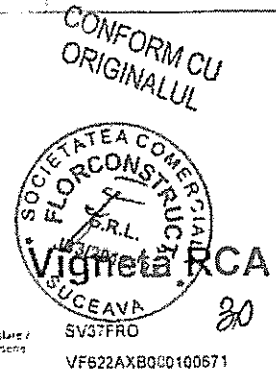

Data la care este emisă asigurarea: 15 7 2016

RO/16/H16/L

# COMUNITATEA EUROPEANĂ



RO<sup>1</sup>

MINISTERUL TRANSPORTURILOR  
AUTORITATEA RUTIERĂ ROMÂNĂ - ARR

COPIE CONFORMĂ NR. 1233353

pentru transportul rutier internațional de mărfuri  
contra cost în numele unui terț

Prezenta licență îndreptățește pe **FLORCONSTRUCT SRL**

PIETRU RARES NR 52/SUCEAVA/Suceava 5031652

să efectueze transporturi rutiere internaționale de mărfuri contra cost în numele unui terț pe orice teritoriu, pentru deplasări sau secțiuni ale deplasării, efectuate contra cost în numele unui terț pe teritoriul Comunității, astfel cum este stabilit în Regulamentul (CE) nr. 1072/2009 al Parlamentului European și al Consiliului din 21 octombrie 2009 privind normele comune pentru accesul la piața transportului rutier internațional de mărfuri și în conformitate cu prevederile generale ale prezentei licențe.

Valabila pentru autovehiculul cu nr. de inmatriculare: **SV-33-FRI**

Observații: .....

Licența este valabilă de la <b>20.01.2016</b>	până la <b>19.01.2017</b>
emisă în <b>Suceava</b>	la <b>19.01.2016</b>

CONFORM CU ORIGINALUL

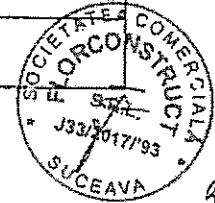
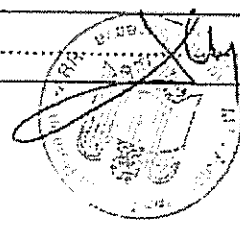

31

<sup>1</sup> Se disting și alte state care ombresunt (S) Belgia (BG) Bulgaria (CZ) Republica Cehă (DK) Danemarca (D) Germania (EST) Estonia (IRL) Irlanda (GR) Grecia (FR) Franța (IT) Italia (C) Cipru (LV) Letonia (LT) Lituania (L) Luxemburg (H) Ungaria (MT) Malta (NL) Țările de Jos (A) Austria (PL) Polonia (P) Portugalia (RO) România (SI) Slovenia (SK) Slovacia (FIN) Finlanda (S) Suedia (UK) Regatul Unit (HR) Croația

# CARTEA DE IDENTITATE A VEHICULULUI

1 Numărul de înmatriculare SV-33-FRI		2 Numărul de înmatriculare	
Deținător SC FLORCONSTRUCT SRL		Deținător	
Data nașterii (Nr. de înm. la Reg. Com.) 5031652		Data nașterii (Nr. de înm. la Reg. Com.)	
Adresa Str., Petru Rareș Nr. 52, Mun. Suceava, Jud. Suceava		Adresa	
Inspectoratul de poliție al Data înmatriculării		Inspectoratul de poliție al Data înmatriculării	
Scambătura și ștampila		Scambătura și ștampila	
3 Numărul de înmatriculare		4 Numărul de înmatriculare	
Deținător		Deținător	
Data nașterii (Nr. de înm. la Reg. Com.)		Data nașterii (Nr. de înm. la Reg. Com.)	
Adresa		Adresa	
Inspectoratul de poliție al Data înmatriculării		Inspectoratul de poliție al Data înmatriculării	
Scambătura și ștampila		Scambătura și ștampila	

5 Numărul de înmatriculare		6 Numărul de înmatriculare	
Deținător		Deținător	
Data nașterii (Nr. de înm. la Reg. Com.)		Data nașterii (Nr. de înm. la Reg. Com.)	
Adresa		Adresa	
Inspectoratul de poliție al Data înmatriculării		Inspectoratul de poliție al Data înmatriculării	
Scambătura și ștampila		Scambătura și ștampila	
7 Numărul de înmatriculare		8 Numărul de înmatriculare	
Deținător		Deținător	
Data nașterii (Nr. de înm. la Reg. Com.)		Data nașterii (Nr. de înm. la Reg. Com.)	
Adresa		Adresa	
Inspectoratul de poliție al Data înmatriculării		Inspectoratul de poliție al Data înmatriculării	
Scambătura și ștampila		Scambătura și ștampila	

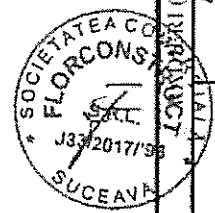

CONFIRMAREA CU ORIGINALUL



Tipul de P. P. E. S. S. P. R. L.



K 9 6 0 4 4 8

- 3 -

07 115150



1	AUTOVEHICUL TARA N3
2	MASSA CU CARTE VEDUTOR
3	DAF
4	FABRICATION NR 05.410
5	RVDATCILLIKCR572008
6	XLRAS5MCOE843374
7	11620 - 26500
8	14880
9	7500
10	19400
11	24000 - 750
12	8870 - 2500 - 3550
13	12902 - 3007 1900
14	MOTORINA
15	315780R22.5 154714BG
16	315780R22.5 154714BG
17	80 - 91
18	80 - 300
19	GALBEN

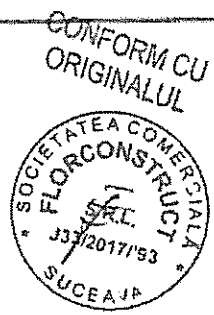

33

COMPOZITIE DE TIP PENTRU CIRCULATIE	
1	Vehicleul avand datele prezentate in tabelul A corespunde
2	tipului amplasat de Registrul Auto Roman conform cer-
3	tificatiilor de emisie, care in
4	..... de
5	Producator
6	(Reprezentant)
7	Semnatura si
8	stampila
COMPOZITIE TIPDIPLUAMA PENTRU CIRCULATIE	
9	Vehicleul avand datele prezentate in tabelul A corespunde
10	reglementarilor privind admiterea in circulatie pe drumurile
11	publice
12	Nr. de inreg. SA0399818 data 30-12-2015
13	Localitatea SUCEAVA
14	Reprezentant R.A.R. SV
15	Semnatura si
16	stampila
17	Vehicleul avand datele prezentate in tabelul B corespunde
18	reglementarilor privind admiterea in circulatie pe drumurile
19	publice
20	Nr. de inreg.
21	Localitatea
22	Reprezentant R.A.R.
23	Semnatura si
24	stampila
25	Vehicleul avand datele prezentate in tabelul C corespunde
26	reglementarilor privind admiterea in circulatie pe drumurile
27	publice
28	Nr. de inreg.
29	Localitatea
30	Reprezentant R.A.R.
31	Semnatura si
32	stampila

ANEXA  
LA CERTIFICATUL DE ÎNMATRICULARE

NR. S00362654V  
SV-33-FRI

INSPECTII TEHNICE PERIODICE

Data emiterii  
raportului tehnic

Data intrării  
în vigoare

Semnatura  
autorizată

28.12.2016	RARSY001

B 18.11.2008 H

I 14.01.2016 I.1 14.01.2016

F1 26500 G 11620

R1 12902 P2 300

R3 MOTORINA Q

R GALBEN

S.1 2 S.2

(X) K960448 (Z) SRPCIV Suceava

Obiectivul

Numărul certificatului: S00362654V

A SV-33-FRI

J AUTOUTILITARA N3

D.1 DAF

D.2 FANCR85

D.3 CF 85.410

E XLRAS85MC0E84374

K RYDAIC111KCSRS

C.2 C.2.1 SC FLORCONSTRUCT SRL

C.2.2

C.2.3 Str. PETRU RARES Nr.52 mun  
SUCEAVA Jud. SUCEAVA

C8-C1

C.3 C.3.1

C.3.2

C.3.3

C9-C1

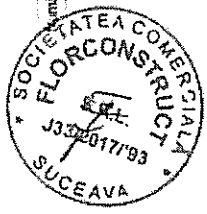

Numărul certificatului: S00362654V



CONFORM CU  
ORIGINALUL

34

1. CARTE INTERNAȚIONALĂ DE ASIGURARE PENTRU AUTOVEHICULE 1. INTERNATIONAL MOTOR INSURANCE CARD 1. CARTE INTERNATIONALE D'ASSURANCE AUTOMOBILE		2. EMISĂ SUB AUTORITATEA: ISSUED UNDER THE AUTHORITY OF: BIRoul ASIGURĂTORILOR DE AUTOVEHICULE DIN ROMÂNIA (I.A.A.R.)																																																								
VALABILITATE - VALID DE LA - FROM PÂNĂ LA - TO Anul - Day Luna - Month Anul - Year Luna - Month Anul - Year Luna - Month 6 2 2016 5 8 2016 (Anul de data care vine din / Best Dates Indicate)		4. Codul țării / Codul asiguratorului / Numărul poliței Country Code / Insurer's Code / Number RO/16/H16/DV 2008830425																																																								
i. Nr. de circulație sau în lesă, nr. identificare sau nr. motor Registration No. (or if none) Chassis or Engine No XLRAS85MCOE843374		6. Categorie vehicul / Category of Vehicle C	7. Marca vehiculului / Make of Vehicle Dat CF85.410T																																																							
3. VALABILITATEA TERITORIALĂ Această carte este valabilă în țările în care căsuța corespunzătoare de mai jos nu este bătută (pentru informații suplimentare, vă rugăm accesați site-ul <a href="http://www.cobz.org">www.cobz.org</a> ). In fiecare țară vizitată, Biroul aceluia țării garantează acoperirea prin asigurare pentru prejudiciul cauzat prin utilizarea vehiculului menționat mai sus, în conformitate cu legea din acea țară privind asigurarea obligatorie. Pentru identificarea Biroului relevant, va rugăm să verificați versoul cărții. <table border="1"> <tr><td>X</td><td>X</td><td>DE</td><td>CH</td><td>DE</td><td>X</td><td>X</td><td>X</td><td>BT</td><td>X</td><td>X</td></tr> <tr><td>DE</td><td>DE</td><td>X</td><td>DE</td><td>X</td><td>DE</td><td>X</td><td>X</td><td>X</td><td>X</td><td>X</td></tr> <tr><td>X</td><td>X</td><td>X</td><td>X</td><td>RO</td><td>X</td><td>X</td><td>SD</td><td>CH</td><td>A</td><td>AD</td></tr> <tr><td>AZ</td><td>BI</td><td>BY</td><td>X</td><td>X</td><td>DE</td><td>DE</td><td>DE</td><td>DE</td><td>DE</td><td>SR</td></tr> <tr><td>X</td><td>X</td><td>X</td><td></td><td></td><td></td><td></td><td></td><td></td><td></td><td></td></tr> </table> <p>(1) Răspunderea asigurătorului prevăzută în documentele de asigurare, eliberate pentru Cipru, este limitată la aria geografică a acestui stat, care este sub controlul Guvernului Republicii Cipru. (2) Răspunderea asigurătorului, prevăzută în documentele de asigurare, eliberate pentru Azerbaidjan, este limitată la aria geografică a acestui stat, care este sub controlul Guvernului Republicii Azerbaidjan. (3) Răspunderea asigurătorului, prevăzută în documentele de asigurare, eliberate pentru Georgia, este limitată la aria geografică a acestui stat, care este sub controlul Guvernului Republicii Georgia.</p>				X	X	DE	CH	DE	X	X	X	BT	X	X	DE	DE	X	DE	X	DE	X	X	X	X	X	X	X	X	X	RO	X	X	SD	CH	A	AD	AZ	BI	BY	X	X	DE	DE	DE	DE	DE	SR	X	X	X								
X	X	DE	CH	DE	X	X	X	BT	X	X																																																
DE	DE	X	DE	X	DE	X	X	X	X	X																																																
X	X	X	X	RO	X	X	SD	CH	A	AD																																																
AZ	BI	BY	X	X	DE	DE	DE	DE	DE	SR																																																
X	X	X																																																								

8. Numele și adresa asiguratului (sau a celui care conduce vehiculul) Name and Address of the Policyholder (or User of the vehicle) FLORCONSTRUCT SRL SUCEAVA - SUCEAVA, str. PETRU RARES, nr. 52, bl. ,et. ,ap		10. Această carte a fost eliberată de / This Card has been issued by S.C. EUROINS ROMANIA	11. Semnătura asiguratorului Signature of Insurer
ASIGURARE REASIGURARE S.A. VOLUNTARI, Jud. ILOV, Sos. Bucureștii Noi, Nr. 16 Global City Business Park, Clădirea G3, Etaj 4			
Tel.: 021 31 797 11 Fax: 021 31 797 14 office@euroins.ro www.euroins.ro			



\*COUL CATEGORIILOR DE VEHIULE  
A - AUTOMOBIL B - MOTOCICLURI C - MOTOCICLURI TRICICLURI D - AUTOCARURI  
E - TRACTOARE F - CAMIONETI G - CAMIONETI TRICICLURI H - CAMIONETI TRICICLURI  
I - CAMIONETI TRICICLURI

POLIȚĂ DE ASIGURARE DE RĂSPUNDERE CIVILĂ AUTO RCA Seria RO/1 6/H16/DV Nr. 2008830425  
EUROINS ROMANIA ASIGURARE REASIGURARE SA R.C. J23/2823/27.10.2011 C.U.I. 5328123  
Tel.: +40213.170.711, +40213.170.712  
Denumire Broker / Agent UNION CONSULTING BROKER  
Sucursala / Agenția SV030 - Agenția Suceava 3 Cod Broker / Agent 8503  
Cheltuiala medie de achiziție directă: \_\_\_%\* Comision de intermediere: 17.0%, respectiv 555.79 lei\*

Nume/Denumire Asigurat: PROPRIETAR	FLORCONSTRUCT SRL	Fel, Tip, Marcă, Model Vehicul:	Alte autovehicule Dat
C.U.I. / C.N.P. Proprietar:	5031652	Nr. înmatriculare/inregistrare	CF85.410T
Nume/Denumire Asigurat: UTILIZATOR	FLORCONSTRUCT SRL	Nr. identificare - Serie CIV / nr. de inventar	SV 33 FRI
C.U.I. / C.N.P. utilizator:	5031652	Capacitate cilindrică / Putere	XLRAS85MCOE843374
Adresă Asigurat / Utilizator/ Tel.	SUCEAVA - SUCEAVA, str. PETRU RARES, nr. 52, bl. ,et. ,ap.	Nr. locuri / masă totală maximă autorizată:	12902 / 300
			2 / 26500

Valabilitate poliță: de la 06.02.2016 până la: 05.08.2016  
emisă în data de: 13.01.2016

Clasa B/M: B1 Prima de asigurare: 3,269.33 RON  
ncasată cu: OPOP Din data de: 13.01.2016

Cheltuiala medie de achiziție directă și comisionul sunt incluse în prima de asigurare

Limita de despăgubire pentru vătămări corporale și deces este de:	5.000.000 EURO
Limita de despăgubire pentru pagube materiale este de:	1 000.000 EURO

utoritatea de Supraveghere Financiară primește și răspunde la toate sesizările și reclamațiile privind activitatea  
sigurătorilor, reasiguratorilor și intermediarilor în asigurări și/sau reasigurări.  
ondțiile contractuale sunt prevăzute în Normele privind asigurarea obligatorie de răspundere civilă pentru prejudicii  
roduse prin accidente de vehicule adoptate de Autoritatea de Supraveghere Financiară

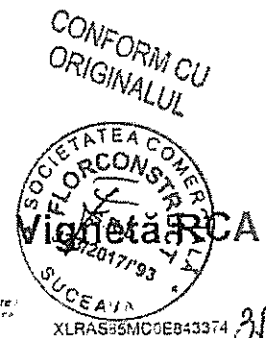

Data la care  
expiră asigurarea: 5 8 2016  
Zi Luni An

RO/16/H16/DV



PHU IMPEX  
 Piotr Bećkowski  
 Zielonogórska 35 71-084 Szczecin  
 Tel.: 91 812-01-26 NIP 853-100-26-45  
 BANK ZACHODNI WSK S.A.  
 04 1500 1113 1211 1003 4289 0000

Miejsce wystawienia:  
 Szczecin

Data wystawienia:  
 2015-03-19

Sprzedawca:  
 PHU IMPEX  
 Piotr Bećkowski  
 ul Zielonogórska 35  
 71-084 Szczecin  
 NIP 853-100-26-45

Klient:  
 S.C. Florconstruct S R L  
 720008 Str Petru Rares, nr 52  
 NIP: RO 5031652

Faktura pro forma 15/701/03/2015 oryginał

Lp	Nazwa	PKWiU	Ilość	Jm.	Rabat [%]	Cena netto [PLN]	VAT [%]	Wartość netto [PLN]	VAT [PLN]	Wartość brutto [PLN]
1	Pojemnik plastikowy 1100 L		200,000	szk	0,00	90,00	0	18 000,00	0,00	18 000,00

według stawki VAT		wartość netto	kwota VAT	wartość brutto
Podatek VAT 0%	w EUR	18 000,00	0,00	18 000,00
	w PLN	74 510,00	0,00	74 510,00
Razem w EUR		18 000,00	0,00	18 000,00
Razem w PLN		74 510,00	0,00	74 510,00

Razem: 18 000,00  
 Słownie: osiemnaście tysięcy EUR 0/100

Termin realizacji: 2015-03-19

Sugerowany sposób płatności:  
 Płatność odroczone: 18 000,00  
 W terminie: 0 dni

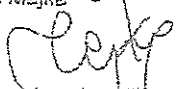
Wystawiona:  
 Magdalena Majka  

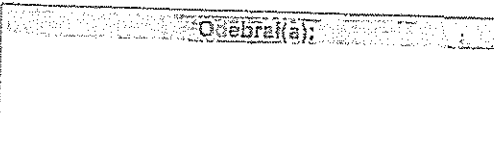
Odebrana:  

Podpis osoby upoważnionej do wystawienia faktury  
 71-084 Szczecin, ul. Zielonogórska 35  
 tel. (91) 433 78 35, fax (91) 433 78 97  
 REGON 816504972, NIP 853-100-26-45

Podpis osoby upoważnionej do odbioru faktury

CONFORM CU  
 ORIGINALUL



Societatea : Florconstruct SRL RO5031652

Magazia : MIJLOACE FIXE

# NOTA DE INTRARE RECEPTIE Nr. 15

din Data de 28/04/2011

Furnizor AUTO-HENZE

Scadenta la data de : 28/04/2011

Se receptioneaza marfurile de  
ca auto (vagon) nr

din localitatea

conform FACTURII (AVIZ de expeditie) N20110214 din data de 28/04/2011 astfel

Nr. crt	Denumire produs	UM	Cantitate	Furnizor			Total fact 401	CONT
				Pret unitar fara TVA	Valoarea fara TVA	TVA 4426		
1	REMORCA PENTRU TRANSPORT	BC	1.000	20380.000	20380.000	0.000	20380.000	2133
2	CAMION CU REMORCA PT	BC	1.000	97824.000	97824.000	0.000	97824.000	2133
3	CONTAINER PT TRANSPORT	BC	1.000	10190.000	10190.000	0.000	10190.000	2133
<b>TOTAL:</b>				128394.00		0.00	128394.00	

Programare: ACCEPT SOFTWARE Radauti Telefon: 0230 566313

COMISIA DE RECEPTIE  
NUMELE SI PRENUMELE

SEMNATURA

PRIMIT IN GESTIUNE

128394.00  
Data: 28/04/2011  
Semnatura

ING. BRĂDESCU LIDIA  
ING. AMARIEI EUENA  
ING. CĂRLAN C-TIM

87042399

CONFORM CU ORIGINALUL



Traducere în extras din limba germană

Auto-Henze  
Dieselstrasse 8.A. 31228 Peine  
Tel: 0049 0 5171 9902 0  
Fax: 0049 0 5171 9902 22  
Email: [auto-henze@t-online.de](mailto:auto-henze@t-online.de)  
Nr. înreg. ORC Gifhorn 10806  
CUI: DE 115612994

Cumpărător: Florconstruct SRI  
Str. Petru Rareș nr.52  
20008 Jud. Suceava, Mun. Suceava, România

FACTURA și CONFIRMARE COMANDĂ Nr. 20110214 Data: 28.04.2011  
CUI: RO5031652 Data livrării: 28.04.2011

Pe baza următoarelor condiții comerciale vă livrăm

Denumire vehicul: MUELLER, MITTELAL remorcă container RA-T remorcă pentru transport containere  
Data primei înmatriculări: 09.06.1994  
Serie șasiu: 38639  
Carte de identitate: AD310313  
Nr. vehicul: 22278  
Preț: 5.000 Euro  $71,076 = 20.380$

Denumire vehicul: MAN T2000 26.414 FL camion cu remorcă pentru transport containere  
Data primei înmatriculări: 13.12.2000  
Serie șasiu: WMA136ZZZ1M315666  
Carte de identitate: VB200844  
Nr. vehicul: 22276  
Preț: 24.000 Euro  $71,076 = 97.801$

Denumire vehicul: DIVERSE container - container transport Diverse  
Data primei înmatriculări: -  
Serie șasiu: 482  
Carte de identitate: fără  
Nr. vehicul: 22248  
Preț: 2.500 Euro  $71,076 = 10.190$

Se vinde în starea văzută, fără garanții.

Subtotal: 31.500 Euro

Avans 6.000 Euro în numerar. Rest 25.500 Euro prin transfer bancar săptămâna nr. 18 în contul deschis la Volksbank Hameln, cod bancă 254 621 60, nr. cont 55 105 2000, swift GENO DE FI HMP, IBAN: DE 43 254 621 600 551 052 000

Data preluării: 28.04.2011

Stampila emitentului  
(semnătură indescifrabilă)

Nota traducătorului Actul tradus este o factură și confirmare comandă



Handwritten signature: Florconstruct

Contract de produse si servicii

nr. 01 / . .2012

İsys 1211201

Prezentul Contract se încheie astăzi 12.11.2012 între:

S.C. İSYS PROFESSIONAL SRL, având CIF RO23081500, înregistrată la Registrul Comerțului cu numărul J29/108/2008, cu sediul în Ploiești, Bd. București, nr.28, cont RO26 INGB 0000 9999 0160 2980 deschis la ING BANK PLOIESTI, reprezentată prin Rusu Vladimir, în calitate de Administrator, Tel 0344.112.052, Fax 0344.112.053, E-mail office@isyspro.ro și pe care o vom numi în continuare Furnizor

și

S.C. FlorConstruct S.R.L., având CIF RO 5031652, înregistrată la Registrul Comerțului cu numărul J33/2017/1993, cu sediul în Suceava, Str. Petru Rares nr. 52, cont RO47 RZBR 0000 0600 0048 5808 deschis la Raiffeisen Bank, reprezentată prin Florea Vasile, în calitate de Administrator, Fax \_\_\_\_\_, Tel 0744/516171, E-mail florconstruct@yahoo.com

și pe care o vom numi în continuare Beneficiar

Adresa de facturare Beneficiar (dacă diferă de adresa de mai sus):

Persoana de Contact Beneficiar: Florea Bogdan  
Telefon: 0744.516171  
E-mail: florconstruct@yahoo.com

CONFORM CU  
ORIGINALUL



Părțile au căzut de acord la încheierea unui Contract în următoarele condiții:

## Art. 1. OBIECTUL CONTRACTULUI

- 1.1 Furnizorul realizează instalarea și punerea în funcțiune a unui sistem de monitorizare a parcului auto al Beneficiarului, împreună cu echipamentele și serviciile specificate în Anexa 1. Parcul auto al Beneficiarului poate varia pe durata desfășurării contractului. Pentru modificări/adăugiri se întocmesc formulare de comandă de către Beneficiar, ce vor deveni anexe la prezentul contract.
- 1.2 Modalitatea de acordare a suportului tehnic de către Furnizor pe toată perioada desfășurării contractului este descrisă în Anexa 2.

## Art. 2. DURATA CONTRACTULUI

- 2.1 Prezentul contract se încheie pe o perioadă de 12 luni pentru fiecare echipament GPS GPRS instalat pe autovehicul, cu prelungirea automată pe o perioadă egală cu cea inițială, dacă nici una din părți nu notifică celeilalte părți, cu cel puțin 30 de zile înainte, rezilierea contractului.
- 2.2 Prezentul contract intră în vigoare la data semnării acestuia, clauzele se aplică pentru fiecare autovehicul, începând cu data instalării înscrise în procesul verbal ce atestă punere în funcțiune a sistemului.

## Art. 3. PREȚ SI MODALITĂȚI DE PLATĂ. PENALIZARI

- 3.1 Prețul contractului este menționat în Anexa 1 (parte integrantă a prezentului contract).
- 3.2 Plata produselor și serviciilor care fac obiectul prezentului contract se achită în următoarea modalitate:
  - a) *Componente hardware, software și servicii de instalare*  
- 100% din suma prevăzută în Anexa 1, respectiv 1875 EUR fără TVA, se vor achita la semnarea prezentului contract de către ambele părți;
  - b) *Abonament Track*  
Beneficiarul va plăti un abonament trimestrial pentru fiecare echipament instalat, valori menționate în Anexa 1; Prețul total al serviciilor efectuate lunar de Furnizor se va achita de către Beneficiar pe baza facturilor trimestriale emise de către Furnizor în prima zi a fiecărui trimestru.
- 3.3 Plata se face în lei, la cursul BNR din ziua emiterii facturii, în termen de 15 zile calendaristice de la data primirii acesteia.
- 3.4 În situația în care autovehiculele beneficiarului se vor deplasa în spațiul altor țări, acesta va plăti contravaloarea serviciilor de roaming, pe care operatorul GSM le percepe pentru spațiile respective.
- 3.5 Pentru întârzieri în plata facturilor Furnizorul va percepe penalizări de 0,15% întârziere din valoarea facturilor emise de către acesta și rămase restante, după expirarea termen de 5 zile calendaristice de la data scadenței acestor facturi.
- 3.6 Nerespectarea termenului de plată dă dreptul furnizorului la sistarea furnizării către beneficiar până la momentul dovedirii efectuării plății. Sistarea serviciilor are loc după expirarea unui termen de 15 zile calendaristice de la data scadenței acestor facturi.
- 3.7 Pentru nerespectarea termenelor din vina exclusivă a Furnizorului, Beneficiarul va plăti penalizări de 0,15% pe zi de întârziere din contravaloarea serviciilor restante. Penalitatea se plătește de către Furnizor începând cu a 5-a zi calendaristică de la data când trebuiau prestate.

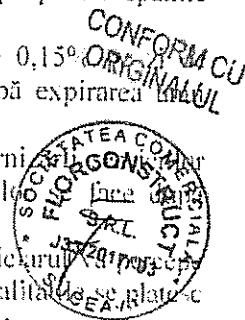

#### Art. 4. RESPONSABILITĂȚILE GENERALE ALE PĂRȚILOR

##### 4.1 Furnizorul își asuma următoarele obligații:

- Să realizeze obiectivele prezentului Contract, la termenele și în condițiile stabilite și la un înalt standard de calitate;
- Să informeze regulat Beneficiarul despre stadiul activităților și să pună la dispoziție toate datele solicitate;
- Să păstreze confidențialitatea asupra rezultatelor obținute și a datelor și materialelor la care a avut acces în executarea Contractului;
- Să informeze Beneficiarul pentru situația în care nu poate efectua serviciul livrabilul la data sau în condițiile solicitate de acesta, precum și motivul neexecutării. Să propună o altă data sau modalitate de efectuare a serviciului în cauza, urmărind ca data sau modalitatea efectuării să fie acceptată de Beneficiar;
- Să asigure buna funcționare a echipamentului și dispozitivelor necesare în realizarea obiectivului în perioada de garanție în condițiile prezentului contract.

##### 4.2 Beneficiarul își asuma următoarele obligații:

- Să analizeze, împreună cu Furnizorul, în timpul derulării Contractului, modul de executare a serviciilor;
- Să achite valoarea prezentului Contract în modalitatea și în cuantumul prevăzute în cadrul articolului 3;
- Să pună la dispoziția Furnizorului în timp util toate materialele și informațiile necesare pentru îndeplinirea îndatoririlor sale, conform prezentului Contract;
- Să pună la dispoziția Furnizorului resursele umane și materiale necesare îndeplinirii obiectului contractului;
- Să solicite activarea serviciilor de roaming pentru autovehiculele care se vor deplasa pe teritoriul altor țări; toate cheltuielile ce ar putea fi generate de aceasta solicitare sunt suportate integral de către Beneficiar;
- Să notifice orice modificare a adresei de corespondență, precum și a persoanelor de contact;
- Să asigure furnizorului condițiile necesare desfășurării activității de instalare/dezinstalare a echipamentelor ce compun sistemul;
- Să respecte programul de instalare stabilit de comun acord cu furnizorul pentru instalarea/dezinstalarea pe autovehicule a echipamentelor;
- Să anunțe furnizorul modificările aduse autovehiculelor care ar putea afecta buna funcționare a echipamentelor instalate;
- Să nu acționeze asupra echipamentelor instalate pe autovehicul, în caz contrar, va suporta cheltuielile cu privire la eventuale intervenții;
- Să notifice Furnizorul orice modificare a flotei auto care are legătura cu prezentul contract, cu cel puțin 30 de zile calendaristice în avans.

#### Art. 5. RASPUNDERE CONTRACTUALA

Confidențialitate



- 5.1 Furnizorul nu răspunde pentru daunele ce pot fi provocate de utilizarea în mod necorespunzător a sistemului de monitorizare și nici pentru alte evenimente de ordin juridic ce pot proveni din utilizarea sau din neutilizarea sistemului.
- 5.2 Furnizorul nu răspunde pentru furturile sau orice alte evenimente, nici pentru daunele ce pot surveni asupra autovehiculului în care este instalat echipamentul de monitorizare.
- 5.3 Furnizorul nu poate fi tras la răspundere pentru neîndeplinirea obligațiilor ca urmare a întreruperilor furnizării serviciilor de către operatorul GSM, a ieșirii autovehiculelor beneficiarului din aria de acoperire GSM GPRS a operatorului, a defectării echipamentelor ca urmare a intervenției neautorizate asupra acestora.
- 5.4 Beneficiarul poartă toată răspunderea cu privire la localizarea 24 de ore din 24 de ore a autovehiculelor din flota acestuia.
- 5.5 Beneficiarul își asumă obligațiile prevăzute în Legea 677/2001 și Legea 506/2004.
- 5.6 Beneficiarul are obligația ca, în cazul rezilierii contractului înainte de termenul prevăzut la art. 2.1. al prezentului contract, să plătească Furnizorului contravaloarea abonamentelor de comunicație lunare 2 EURO/lună/echipament, până la sfârșitul anului contractual în curs. Beneficiarul se obligă să notifice Furnizorului intenția de reziliere a contractului cu cel puțin în 60 de zile înainte. Această clauză nu se va aplica în următoarele cazuri: declanșării procedurii prevăzută de Legea nr. 85/2006 (procedura insolvenței), vânzarea autovehiculelor care au beneficiat de instalarea echipamentului de monitorizare.
- 5.7 În cazul în care mașinile din flota Beneficiarului nu vor fi utilizate pentru o perioadă de cel puțin o lună de zile, acesta va plăti doar contravaloarea abonamentelor de comunicație lunare 2 EURO/lună/echipament. Beneficiarul se obligă să anunțe la începutul lunii, numărul de autovehicule neutilizate, ce nu poate depăși 10% din flotă instalată.

## Art. 6. GARANTII

- 6.1 Furnizorul garantează că toate produsele vândute către Beneficiar în temeiul Contractului își vor îndeplini în mod substanțial funcțiile descrise în documentația aferentă și garantează că sunt capabile să îndeplinească cerințele beneficiarului în condițiile stabilite prin prezentul Contract, fără modificări sau costuri ulterioare.
- 6.2 Furnizorul garantează pentru echipament pe toată perioada derulării prezentului contract, în condițiile unei exploatări normale, precum și reparatia echipamentelor utilizate în condițiile unei exploatări normale. În cazul unei defectiuni ce nu se poate remedia prin repararea componentelor, se va înlocui echipamentul de către Furnizor.
- 6.3 Remedierea eventualelor defecte ale echipamentelor în perioada de garanție se va face la sediul tehnic al Furnizorului în termen de 40 ore lucratoare, respectiv de comun acord cu Beneficiarul pentru deplasările în țară, cu condiția notificării Furnizorului la adresa de e-mail: support@isyspro.ro. Cuantumul sumei datorate de către Beneficiar pentru serviciile de deplasare în teritoriul este menționat în Anexa I.
- 6.4 În condițiile în care defectiunile sunt cauzate de către Beneficiar sau de către un terț, prin utilizarea defectuoasă sau distrugerea sistemului sau componentelor acestuia, costul reparării și al înlocuirii, atât al componentelor sistemului, cât și al manoperei va fi suportat de către Beneficiar.
- 6.5 Perioada de garanție este de 24 luni pentru echipamentele GPS/GSM.

## Art. 7. CONFIDENȚIALITATEA

- 7.1 Informație Confidențială reprezintă orice informație de orice natură (tehnică/comercială/operatională sau altele) care poate fi dezvăluită de către una dintre părți celeilalte în legătura cu executarea prezentului contract.

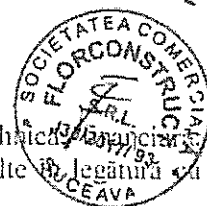

h2

Nu este considerata informatie confidentiala informatia de notorietate publica adusa la cunostinta publicului larg, prin declaratiile directe si exprese ale partii proprietare a informatiei.

7.2 Fiecare parte se angajează să abordeze și să păstreze confidentialitatea stabilită de comun acord asupra tuturor informațiilor legate de încheierea și derularea prezentului contract, precum și asupra informațiilor confidentiale la care are sau a avut acces și care au legătură cu cealaltă parte.

7.3 O parte contractantă va fi exonerată de răspundere dacă:

- a) informația a fost dezvăluită după ce a fost obținut acordul scris al celeilalte părți contractante pentru asemenea dezvăluire; sau
- b) partea contractantă a fost obligată în mod legal să dezvăluie informația.

7.4 Partea care încalcă clauza de confidentialitate va fi obligată la plata de despăgubiri.

7.5 Furnizorul asigură în condițiile legii, păstrarea confidențialității datelor cu caracter personal ale Beneficiarului și respectarea dreptului acestuia la protecția vieții private în privința prelucrării datelor cu caracter personal.

7.6 Prelucrarea datelor cu caracter personal se realizează de către Furnizor în temeiul legii, de buna credință, în scopuri legitime, pentru încheierea și executarea prezentului contract.

7.7 Păstrarea confidențialității parolei de acces în aplicație revine în exclusivitate Beneficiarului. Furnizorul fiind exonerat de orice răspundere în cazul conectării abuzive a oricăror terți pe conturile de utilizator.

## Art. 8. REZILIEREA CONTRACTULUI

9.1 Prezentul contract încetează de plin drept, fără a mai fi necesară intervenția unei instanțe competente tribunalului arbitral, în următoarele cazuri:

- (i) este declarat în stare de incapacitate de plată sau a fost declansată procedura de lichidare sau faliment înainte de începerea executării prezentului contract;
- (ii) cesionează drepturile și obligațiile sale prevăzute de prezentul contract fără acordul celeilalte părți; prin acordul părților;
- (iii) dacă perioada de valabilitate a contractului a expirat, iar una din părți și-a exprimat în scris intenția de a nu prelunge durata contractului
- (iv) în caz de neplata a facturilor emise de către Furnizor pentru mai mult de 30 de zile de la data scadenței, având obligațiile ce rezulta din art. 5.6

9.2. În situația în care este îndeplinită una din cauzele de încetare menționate la art. 9.1, oricare parte poate rezilia prezentul contract în baza unei notificări comunicate părții în culpa cu cel puțin 10 de zile înainte de data la care încetarea urmează să își producă efectele. Contractul va înceta de plin drept, fără nici o altă formalitate, fără a mai fi necesară intervenția instanței de judecată. La împlinirea termenului de 10 zile, în situația în care partea în culpa nu a înlăturat situația ce a atras comunicarea notificării până la expirarea termenului de 10 zile.

9.3. Încetarea prezentului contract, indiferent de cauză, nu va avea nici un efect asupra obligațiilor deja scadente între părți.

## Art. 9. NOTIFICĂRI

10.1. Orice notificare dintre Părți va fi considerată valabil îndeplinită, dacă va fi făcută în scris la adresele menționate în prezentul Contract. Partea care va primi notificarea va răspunde la o asemenea notificare în termen de 5 zile lucrătoare. Notificările dintre Părți se pot face prin telefon, fax sau e-mail, dar numai sub condiția confirmării în scris a trimiterii notificării.

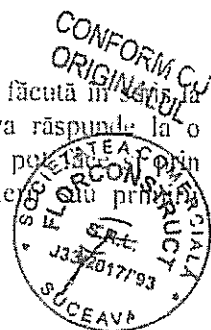



## Art. 10. LEGEA APLICABILĂ ȘI SOLUȚIONAREA LITIGIILOR

Prezentul Contract va fi guvernat și interpretat în conformitate cu legea română.  
Prezentul Contract a fost încheiat de Părți în limba română.

Neînțelegerile ivite între Părți în timpul executării prezentului Contract, vor fi soluționate pe cale amiabilă, iar dacă acest lucru nu este posibil, litigiul va fi înaintat spre soluționare instanțelor judecătorești competente din Ploiești.

## Art. 11. FORȚA MAJORĂ

12.1. Orice eveniment imprevizibil sau inevitabil care împiedică, în parte sau în totalitate, executarea obligațiilor contractuale, va fi considerat caz de forță majoră.

12.2. Partea care invocă forța majoră trebuie să notifice în cel mult 5 zile de la producerea evenimentului și să transmită documentele doveditoare în cel mai scurt timp.

12.3. Partea care invocă forța majoră trebuie să comunice de asemenea celelalte părți data încetării acesteia, dacă acest lucru este posibil.

12.4. Dacă părțile nu fac notificările în termenele și condițiile specificate anterior privind începerea și terminarea situației de forță majoră, partea care o invocă va fi responsabilă pentru daunele suferite de cealaltă parte.

12.5. Pentru neexecutarea obligațiilor ca urmare a unei situații de forță majoră, nici una dintre părți nu va putea reclama aplicarea de penalități, dobânzi sau alte compensații. Cu toate acestea partea care o invocă nu este exonerată de îndeplinirea obligațiilor născute din prezentul contract înainte de intervenirea cazului de forță majoră, având obligația ca imediat după încetarea cazului de forță majoră să aducă la îndeplinire obligațiile în cauză.

## Art. 12. CLAUZE FINALE

13.1. Prezentul document conține toate înțelegerile dintre Părți și va înlocui toate înțelegerile anterioare verbale sau scrise, cu privire la clauzele prezentului Contract.

13.2. Prezentul Contract conține următoarele anexe:

Anexa 1 –Descrierea produselor și serviciilor ce urmează a fi achiziționate.

Anexa 2 - Descrierea modalității de acordare a suportului tehnic de către Furnizor

care fac parte integrantă din prezentul contract.

Prezentul Contract a fost încheiat astăzi 09.11.2012, în 2 (două) exemplare originale, câte unul pentru fiecare Parte, având aceeași putere legală.

SC ISYS PROFESSIONAL SRL

Administrator  
Rusu Vladimir

Area Sales Manager  
Bogdan Cojocaru



SC

Director General



ANEXA nr. 1 la CONTRACTUL NR. / . 2012

Nr. crt	Produs / Serviciu	Cantitate	Pret unitar	Total
I.	Echipament GPS/GSM	15	125 €	1875 €
<b>TOTAL echipamente</b>				<b>1875 €</b>
	Abonament trimestrial iTrack Express	15	19,5 €	292,5 €
<b>TOTAL abonament</b>				<b>292,5 €</b>

Tarifele din tabel sunt exprimate in EURO si nu contin TVA

Abonamentul se refera strict la rapoartele si functionalitatile standard ale aplicaiei iTrack Business.

Orice tip de cerinta suplimentara, care nu intra in sfera serviciilor care fac obiectul prezentului contract vor fi facturate in regim de Timp si Materiale astfel:

- Cereri privind functionalitati suplimentare ale aplicaiei - 200 Euro fara TVA /consultant /zi
- Cereri privind ore de instruire suplimentare - 30 Euro fara TVA /ora

Servicii/produse suplimentare	
Instalare echipament	25 €
Demontare echipament	20 €
Mutare echipament de pe un autovehicul pe altul	40 €
Deplasare echipa tehnica (pret/km)	0.25 €
Interventie echipa tehnica, remediere defecte ce nu fac obiectul garantiei	50 €
Harta detaliata Romania ROAD \ 3 2	140 €
Antena GPS	40 €
Antena GSM	10 €
Utilizator suplimentar iTrack	200 €

Tarifele din tabel sunt exprimate in EURO si nu contin TVA

Instalarea echipamentelor se face la sediul Beneficiarului.

In cazul in care instalarea echipamentului nu se realizeaza conform programului stabilit de parti din vina exclusiva a Beneficiarului, acesta se obliga la plata cheltuielilor legate de echipa tehnica (0.25 EURO / km + 30 EURO /ora stationare echipa tehnica fara activitate, fara TVA)

SC ISYS PROFESSIONAL SRL

Administrator  
Rusu Vlad



Confidential & VS

SC  
Director General

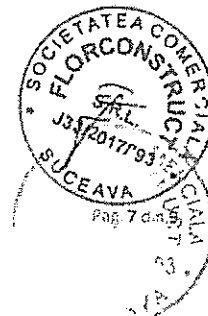
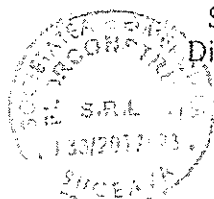

Area Sales Manager  
Bogdan Cojocaru

ANEXA nr. 2 la CONTRACTUL NR. / . .2012

Pe perioada derulării contractului, Furnizorul se obliga ca pana la expirarea duratei prezentului Contract, sa asigure Beneficiarului suport tehnic pentru sistemul iTrack.

Date de contact Furnizor:

ISYS PROFESSIONAL SRL

tel: 0372.740.185

fax: 0344.112.053

E-mail: support@isyspro.ro

Pe perioada de mentenanță, Beneficiarul va raporta orice problema apăruta in functionarea aplicatiei si va furniza orice dovezi, documente, informatii de care Furnizorul ar putea avea nevoie in mod rezonabil pentru rezolvarea unor asemenea probleme. Furnizorul nu este răspunzător si nu îi revine nici o obligatie, decât daca a primit o notificare scrisa cu privire la problema apăruta nu mai târziu de expirarea duratei serviciului de mentenanță.

Furnizorul va asigura următoarele servicii in cadrul serviciului de suport tehnic :

- acces gratuit la noile versiuni software, cu informarea asupra îmbunătățirilor aduse de acestea;
- adresa de email dedicata acestui serviciu support@isyspro.ro prin care asiguram un răspuns prompt din partea specialistilor nostri la toate problemele apărute in privinta nefunctionalității sistemului;
- asigurarea de backup periodic (copie de siguranță) a datelor pe server si pe un alt tip de suport (CD,DVD,Benzi magnetice).
- Consultanta prin email/telefon pentru utilizarea aplicatiei, in zilele de Luni-Vineri, orele 09:00 – 18:00

SC ISYS PROFESSIONAL SRL

Administru  
Rusu Vlad  
Confidential ISYS



SC

Director General

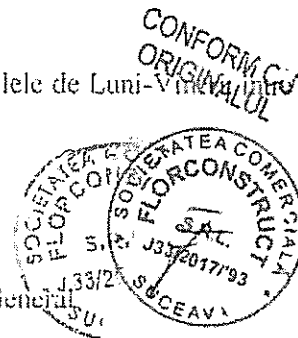

P&C 8/11/9

1/6

Aneva la Contract de produse/servicii ISYS Professional

Formular de comandă nr. 1 din 22.11.2012

Comandat de SC FLOR CONSTRUCT SRL in calitate de Client

Prezenta reprezinta o comanda ferma, in conditiile ofertei contractuale din data 12.11.2012.

Observatii:

Acest formular de comanda va beneficia de ofertele existente in contractul cu numarul isys1211201 din 12.11.2012.

Clauzele contractului se vor aplica si formularului de comanda. Formularul de Comanda face parte integranta din contractul cu cu numarul isys1211201 din 12.11.2012.

Produse si servicii:

Nr crt	Produs/Serviciu	Cantitate	Total
1	Echipament GPS/GSM	10	10
2	Abonament iTrack Express	10	10

Reprezentant



Semnătura:

Data:

22.11.2012

CONFORM CU ORIGINALUL



## Anexa la Contract de produse/servicii iSYS Professional

Formular de comandă nr. 02 din 5.12.2012

Comandat de SC FLORECONSTRUCT SRL in calitate de Client

Prezenta reprezinta o comanda ferma, in conditiile ofertei contractuale din data 12.11.2012

Observatii:

Acest formular de comanda va beneficia de ofertele existente in contractul cu numarul iSYS 12/11201 din 12.11.2012

Clauzele contractului se vor aplica si formularului de comanda. Formularul de Comanda face parte integranta din contractul cu cu numarul iSYS 12/11201 din 12.11.2012

## Produse si servicii:

Nr crt	Produs/Serviciu	Cantitate	Total
1	Echipament GPS/GSM	5	
2	Abonament iTrack Express	5	30 milioane

Reprezentant

Semnătura:

Data:



5.12.2012

FLOREA BOGDAN



**Anexa la Contract de produse/servicii iSYS Professional**

Formular de comandă nr. .... din 20.11.2013 .

Comandat de SC FlorConstruct SRL in calitate de Client

Prezenta reprezinta o comanda ferma, in conditiile ofertei contractuale din data 12.11.2012 .

**Observatii:**

Acest formular de comanda va beneficia de ofertele existente in contractul cu numarul ISYS12111201 din 12.11.2012 .

Clauzele contractului se vor aplica si formularului de comanda. Formularul de Comanda face parte integranta din contractul cu cu numarul ISYS12111201 din 12.11.2012 .

**Produse si servicii:**

Nr crt	Produs/Serviciu	Cantitate	Total
1	Pachet Prepaid 12 Deszapezire - 120 Euro / buc fara TVA	25	25
2			

\*preturile nu contin TVA

Beneficiarul va depune un bilet la ordin, emis fara drept de protest, semnat de catre reprezentantul autorizat al Beneficiarului si completat in mod corect si complet cu data scadentei si debitul care urmeaza a fi achitat, reprezentand intreaga suma conform prevederilor prezentei comenzi.

**iTrack Prepaid 12 Deszapezire - 120 EUR contine:**

1. Echipament GPS IT 11;
2. Instalare echipament in centre autorizate in maxim 30 de zile de la semnare contract si plata;
3. Abonament iTrack Express si trafic GPRS inclus pentru 12 luni
4. Suport cartografic online
5. un utilizator aplicatie mobila iTrack pentru smartphone

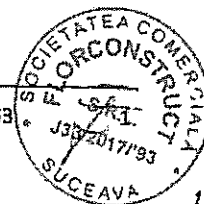

Dupa expirarea perioadei de 12 luni abonamentul este de 5 euro/luna/echipament, platibil numai pentru lunile in care utilajul are activitate.

Upgrade la pachet superior se poate face in orice moment.

**Observatii:**

Regulament de utilizare echipament GPS

Montajul echipamentului GPS a fost efectuat de catre personal calificat, respectandu-se toate instructiunile producatorului.

Orice interventie neautorizata asupra echipamentului duce la pierderea garantiei si la costuri ce cad in sarcina utilizatorului (demonzare, reparare, montaj, inlocuire).

**ATENTIE**



Dispozitivul poate fi deconectat numai de catre personal calificat.



Nu modificati amplasamentul sau pozitia echipamentului si accesoriilor



Aparatul este sensibil la apa si umiditate: evitati contactul cu apa.



Nu atingeti cablurile si mufele care conecteaza echipamentul GPS



Limitele de tensiune permise: 10-30V. Tensiune nominala 12V

Conditii in care nu se aplica garantia pentru echipamentul GPS:

1. Defectat ca urmare a distrugerii unei componente
2. Instalat de catre alte persoane decat cele agreate de furnizor
3. Cu defecte datorate interventiilor neautorizate in unitatile de service auto
4. Inundat cu apa sau cu urme de umezeala (echipamentul nu este protejat la patrunderea apei)
5. Defectat in urma unei supratensiuni produse de functionarea defectuoasa a alternatorului masinii sau de scoatea accidentala a acumulatorului cu motorul pornit
6. Defectat in urma pornirii cu robot (tensiunea reglata la robotul de pornire sa nu fie prea mare pentru a reduce riscul de supratensiune)

Pasi de incarcare pentru acumulator auto folosind robot:

- se monteaza clesii de la robotul de pornire pe borne respectandu-se polaritatea
- se seteaza robotul de pornire si incarcare pe selectorul de incarcarea usoara sau rapida (curent de incarcare 90A), fara a se trece direct la modul de pornire fara incarcare in pozitia de „pornire fara incarcare”. Astfel se va evita aparitia unui varf de tensiune care va trece inclusiv de siguranta echipamentului.

Reprezentant

Client  
SC FLOCONSTRUCT SRL

Semnătura:



Data:

20.11.2013

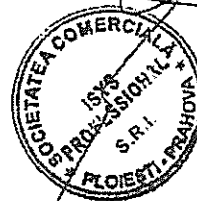

CONFORM CU ORIGINALUL





Anexa la Contract de produse/servicii ISYS Professional

Formular de comandă nr. .... din 03.12.2013 .

Comandat de SC FlorConstruct SRI în calitate de Client

Prezenta reprezintă o comandă fermă, în condițiile ofertei contractuale din data 12.11.2012 .

Observatii:

Acest formular de comanda va beneficia de ofertele existente în contractul cu numărul ISYS12111201 din 12.11.2012 .

Clauzele contractului se vor aplica și formularului de comanda. Formularul de Comanda face parte integrantă din contractul cu numărul ISYS12111201 din 12.11.2012 .

Produse și servicii:

Nr. crt	Produs/Serviciu	Cantitate	Total
1	Pachet Prepaid12 Dezapezire - 120 Euro / buc fara IVA	10	10
2			

\*preturile nu contin IVA

Beneficiarul va depune un bilet la ordin, emis fara drept de protest, semnat de catre reprezentantul autorizat al Beneficiarului și completat în mod corect și complet cu data scadentei și debitul care urmeaza a fi achitat, reprezentand întreaga suma conform prevederilor prezentei comenzi.

iTrack Prepaid12 Dezapezire - 120 EUR continut:

1. Echipament GPS 1111;
2. Instalare echipament în centre autorizate în maxim 30 de zile de la semnarea contract și plata;
3. Abonament iTrack Express și trafic GPRS inclus pentru 12 luni
4. Suport cartografic online
5. un utilizator aplicatie mobila iTrack pentru smartphone

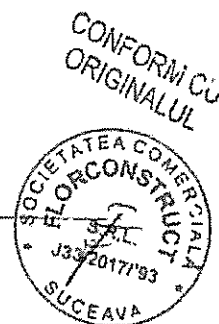

52

Dupa expirarea perioadei de 12 luni abonamentul este de 5 euro luna echipament, platibil numai pentru lunile in care utilajul are activitate

Upgrade la pachet superior se poate face in orice moment

#### Observatii:

Regulament de utilizare echipament GPS

Montajul echipamentului GPS a fost efectuat de catre personal calificat, respectandu-se toate instructiunile producatorului.

Orice interventie neautorizata asupra echipamentului duce la pierderea garantiei si la costuri ce cad in sarcina utilizatorului (demontare, reparare, montaj, inlocuire).

#### AVERTISMENTE



Dispozitivul poate fi deconectat numai de catre personal calificat.



Nu modificati amplasamentul sau pozitia echipamentului si accesoriilor



Aparatul este sensibil la apa si umiditate: evitati contactul cu apa.



Nu atingeti cablurile si mufele care conecteaza echipamentul GPS



Limitele de tensiune permise: 10-30V. Tensiune nominala 12V

Conditii in care nu se aplica garantia pentru echipamentul GPS:

1. Defectat ca urmare a distrugerii unei componente
2. Instalat de catre alte persoane decat cele agreate de furnizor
3. Cu defecte datorate interventiilor neautorizate in unitatile de service auto
4. Inundat cu apa sau cu urme de umezeala (echipamentul nu este protejat la patrunderea apei)
5. Defectat in urma unei supratensiuni produse de functionarea defectuoasa a alternatorului masinii sau de scotea accidentala a acumulatorului cu motorul pornit
6. Defectat in urma pornirii cu robot (tensiunea reglata la robotul de pornire sa nu fie prea mare pentru a reduce riscul de supratensiune)



Pasi de incarcare pentru acumulator auto folosind robot:

- se monteaza clesul de la robotul de pornire pe borne respectandu-se polaritatea
- se seteaza robotul de pornire si incarcare pe selectorul de incarcare usoara sau rapida (curent de incarcare 90A), fara a se trece direct la modul de pornire fara incarcare in pozitia de „pornire fara incarcare”. Astfel se va evita aparitia unui varf de tensiune care va trece inclusiv de siguranta echipamentului.

Reprezentant

Semnatura

Data:

Client

03.12.2013

BOGDAN FLOREA

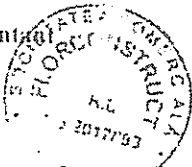

CONFORM CU ORIGINALUL



**Anexa la Contract de produse/servicii iSYS Professional**

Formular de comandă nr. .... din 16.12.2013 .

Comandat de SC FlorConstruct SRL in calitate de Client

Prezenta reprezinta o comanda ferma, in conditiile ofertei contractuale din data 12.11.2012 .

**Observatii:**

Acest formular de comanda va beneficia de ofertele existente in contractul cu numarul ISYS12111201 din 12.11.2012 .

Clauzele contractului se vor aplica si formularului de comanda. Formularul de Comanda face parte integranta din contractul cu cu numarul ISYS12111201 din 12.11.2012 .

**Produse si servicii:**

Nr crt	Produs/Serviciu	Cantitate	Total
1	Pachet Prepaid12 Deszapezire – 120 Euro / buc fara TVA	5	5
2			

\*preturile nu contin TVA

Beneficiarul va depune un bilet la ordin, emis fara drept de protest, semnat de catre reprezentantul autorizat al Beneficiarului si completat in mod corect si complet cu data scadentei si debitul care urmeaza a fi achitat, reprezentand intreaga suma conform prevederilor prezentei comenzi.

**iTrack Prepaid12 Deszapezire – 120 EUR contine:**

1. Echipament GPS IT11;
2. Instalare echipament in centre autorizate in maxim 30 de zile de la semnare contract si plata;
3. Abonament iTrack Express si trafic GPRS inclus pentru 12 luni
4. Suport cartografic online
5. un utilizator aplicatie mobila iTrack pentru smartphone



Dupa expirarea perioadei de 12 luni abonamentul este de 5 euro/luna/echipament, platibil numai pentru lunile in care utilajul are activitate.

Upgrade la pachet superior se poate face in orice moment.

**Observatii:**

Regulament de utilizare echipament GPS

Montajul echipamentului GPS a fost efectuat de catre personal calificat, respectandu-se toate instructiunile producatorului.

Orice interventie neautorizata asupra echipamentului duce la pierderea garantiei si la costuri ce cad in sarcina utilizatorului (demontare, reparare, montaj, inlocuire).

**ATENTIE**



Dispozitivul poate fi deconectat numai de catre personal calificat.



Nu modificati amplasamentul sau pozitia echipamentului si accesoriilor



Aparatul este sensibil la apa si umiditate: evitati contactul cu apa.



Nu atingeti cablurile si mufele care conecteaza echipamentul GPS



Limitele de tensiune permise: 10-30V. Tensiune nominala 12V

Conditii in care nu se aplica garantia pentru echipamentul GPS:

1. Defectat ca urmare a distrugerii unei componente
2. Instalat de catre alte persoane decat cele agreate de furnizor
3. Cu defecte datorate interventiilor neautorizate in unitatile de service auto
4. Inundat cu apa sau cu urme de umezeala (echipamentul nu este protejat la patrunderea apei)
5. Defectat in urma unei supratensiuni produse de functionarea defectuoasa a altor prize ale masinii sau de scoatea accidentala a acumulatorului cu motorul pornit
6. Defectat in urma pornirii cu robot (tensiunea reglata la robotul de pornire sa nu fie prea mare pentru a reduce riscul de supratensiune)

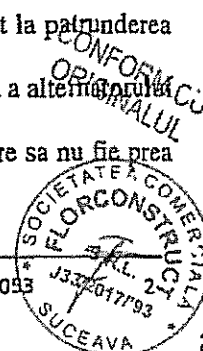

Pasi de incarcare pentru acumulator auto folosind robot:

- se monteaza clesii de la robotul de pornire pe borne respectandu-se polaritatea
- se seteaza robotul de pornire si incarcare pe selectorul de incarcarea usoara sau rapida (curent de incarcare 90A), fara a se trece direct la modul de pornire fara incarcare in pozitia de „pornire fara incarcare”. Astfel se va evita aparitia unui varf de tensiune care va trece inclusiv de siguranta echipamentului.

Reprezentant

Semnătura:

Data:

Client

SC FLORCONSTRUCT SRL



16.12.2013



CONFORM CU ORIGINALUL

**Anexa la Contract de produse/servicii iSYS Professional**

Formular de comandă nr. 1 din 07.11.2014 .

Comandat de SC FLOR CONSTRUCT SRI. în calitate de Client

Prezenta reprezintă o comanda ferma, în condițiile ofertei contractuale din data 07.11.2014 .

**Observatii:**

Acest formular de comanda va beneficia de ofertele existente în contractul cu numărul

ISYS12111201 din 12.11.2012 .

Clauzele contractului se vor aplica și formularului de comanda. Formularul de Comanda face parte integrantă din contractul cu numărul ISYS12111201 din 12.11.2012.

**Produse și servicii:**

Nr crt	Produs/Serviciu	Cantitate	Pret unitar fara TVA	Total EURO fara TVA
1	Echipament ITECO	3	79	237
2	Prepaid 12 Dezapezire	10	139	1390

Reprezentant

Semnătura:

Data:

07 11 2014



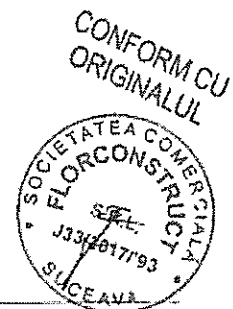

**Anexa la Contract de produse/servicii iSYS Professional**

Formular de comandă nr. 1 din 05.02.2015 .

Comandat de SC FLOR CONSTRUCT SRL in calitate de Client

Prezenta reprezinta o comanda ferma, in conditiile ofertei contractuale din data 05.02.2015 .

**Observatii:**

Acest formular de comanda va beneficia de ofertele existente in contractul cu numarul ISYS12111201 din 12.11.2012 .

Clauzele contractului se vor aplica si formularului de comanda. Formularul de Comanda face parte integranta din contractul cu cu numarul ISYS12111201 din 12.11.2012.

**Produse si servicii:**

Nr crt	Produs/Serviciu	Cantitate	Pret unitar fara TVA	Total EURO fara TVA
2	Prepaid12 Transport Deseuri (include GPS, montaj, abonament 12 luni)	22	139	3058

**Reprezentant**

**Semnătura:**

**Data:**

5.02.2015

CONFORM CU ORIGINALUL

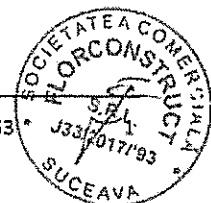



**GRAFICUL DE COLECTARE A DESEURILOR MUNICIPALE , DE LA TOTI UTILIZATORII ,  
INCLUSIV AGENTI ECONOMICI SI INSTITUTII PUBLICE  
LOT NR.5-ZONA -V- TRANSFER FLAMÂNZI**

Nr. crt.	Tipul de deseuri colectate	Localitati	Nr. de persoane deservite	Frecventa de colectare	Tip utilaj
1.	Deseuri reziduale(mixte)colectate din recipienti -containere de capacitate 1,1 mc.de la populatie,ag.econ.,institutii publice;	Flamânzi,Nicolae Balcescu,Poiana,Chitoveni,Prisacani	10.836	6 ori/saptamâna	Autocompactoare
2.	Deseuri reciclabile(hâtie carton,plastic, metal,sticla) colectate din recipienti -containere de capacitate 1,1 mc.de la populatie,ag.econ.,institutii publice	Flamânzi,Nicolae Balcescu,Poiana, Chitoveni.Prisacani	10.836	2 ori/saptamâna	Autocompactoare
3.	Deseuri reziduale(mixte)colectate din recipienti -containere de capacitate 1,1 mc.de la populatie,ag.econ.,institutii publice;	Cosula.Buda.Padureni. Supitca	2.944	2ori/saptamâna	Autocompactoare
4.	Deseuri reciclabile(hâtie carton,plastic, metal,sticla) colectate din recipienti -containere de capacitate 1,1 mc.de la populatie,ag.econ.,institutii publice	Cosula.Buda.Padureni. Supitca	2.944	1 data la doua saptamâni pe tip de deseu	Autocompactoare
5.	Deseuri reziduale(mixte)colectate din recipienti -containere de capacitate 1,1 mc.de la populatie,ag.econ.,institutii publice;	Copalau,Cotu,Cerbu	4.053	2ori/saptamâna	Autocompactoare
6.	Deseuri reciclabile(hâtie carton,plastic, metal,sticla) colectate din recipienti -containere de capacitate 1,1 mc.de la populatie,ag.econ.,institutii publice	Copalau,Cotu,Cerbu	4.053	1 data la doua saptamâni pe tip de deseu	Autocompactoare
7.	Deseuri reziduale(mixte)colectate din recipienti -containere de capacitate 1,1 mc.de la populatie,ag.econ.,institutii publice;	Frumusica.Boscoteni. Radeni.Sendreni. Storesti. Vladeni Deal	5.657	2ori/saptamâna	Autocompactoare
8.	Deseuri reciclabile(hâtie carton,plastic, metal,sticla) colectate din recipienti -containere de capacitate 1,1 mc.de la populatie,ag.econ.,institutii publice	Frumusica.Boscoteni. Radeni.Sendreni, Storesti. Vladeni Deal	5.657	1 data la doua saptamâni pe tip de deseu	Autocompactoare
9.	Deseuri reziduale(mixte)colectate din recipienti -containere de capacitate 1,1 mc.de la populatie,ag.econ.,institutii publice;	Prajeni,Campeni, Luparia, Miletin	3.210	2ori/saptamâna	Autocompactoare
10	Deseuri reciclabile(hâtie carton,plastic, metal,sticla) colectate din recipienti -containere de capacitate 1,1 mc.de la populatie,ag.econ.,institutii publice	Prajeni,Campeni, Luparia, Miletin	3.210	1 data la doua saptamâni pe tip de deseu	Autocompactoare
11	Colectare deseuri DEEE	Zona de transfer Flamânzi	-	intre	4-6 campanii/an

LIDER ASOCIERE

SC FLORCONSTRUCT SRL

Director general,  
FLOREA VASILE

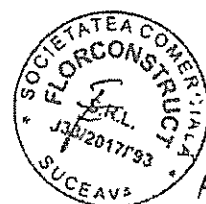

## LISTA RESPONSABILILOR DESEMNAȚI ÎN CADRUL CONTRACTULUI

-pentru Lot V-Zona V transfer Flamânzi

Numele și prenumele responsabilului	Poziția propusă în cadrul proiectului	Pregătire profesională și experiență similară
IVAN(MANEA) EMILIA	Responsabil contract Lot V-Zona V-transfer Flamânzi	Institutul de Petrol și Gaze –Facultatea de Utilaj Tehnologic-specializarea Utilaj de Rafinare-inginer mecanic Responsabil de contract ,în perioada 2006-2016,privind lucrări de salubritate menajera în comunele Pojorata,Sadova,Moldovita,Vatra Moldovitei
AVRAMIA ANDREI GEORGE	Responsabil protecția muncii și protecția mediului Lot V-ZonaV-transfer Flamânzi	Universitatea Tehnică Gh.Asachi Iași-Facultatea de Construcții și Instalații ;Certificat de absolvire seria G nr.0003539-formare profesională în domeniul securității și sănătății în munca COR 315219,absolvent filiera tehnologică în profilul Resurse naturale și protecția mediului,specializarea Protecția mediului, Decizie nr.23/2010 ca Inspector Protecția muncii și Responsabil de mediu Responsabil protecția muncii și protecția mediului Contract nr.1458/26.01.2006.

Data completării:01.07.2016

Ofertant  
Lider asociereSC FLORCONSTRUCT SRL  
Director general,  
FLOREA VASILE

61

**CURRICULUM VITAE**

Rolul propus in cadrul proiectului: **RESPONSABIL CONTRACT LOT NR.V-ZONA V TRANSFER FLAMINZI**

1. Nume: **IVAN(MANEA)**

2. Prenume: **EMILIA**

3. Data de nastere: **05.12.1953**

4. Nationalitatea: **Româna**

5. Stare civila: **Casatorita**

6. Nivelul Educational:

Instituitia (de la Data – la Data)	Diploma obtinuta si nivelul de scolarizare:
1994	Curs de contabilitate –Certificat eliberat de Colegiul Consultativ al Contabilitatii
1974-1979	Institutul de Petrol si Gaze Ploiesti-Facultatea de Utilaj Tehnologic-Diploma de licenta in specializarea Utilaj de Rafinarie
1969-1974	Liceul Industrial de Petrol si Gaze Ploiesti-Diploma de bacalaureat in specializarea Petrol si Gaze

7. Limbi straine: se indica nivelul de competenta pe scara de la 1 la 5 (1 - excelent; 5 - incepator)

	Citit	Vorbit	Scris
Limba rusa	1	3	3
Limba engleza	3	3	3

8. Membrii ai unor corpuri profesionale:-

9. Alte aptitudini: (de ex. P.C., etc.) :cunostinte operare calculator,cunostinte contabilitate primara,spirit de echipa,bun conducator,comunicativitate,competitivitate,responsabilitate,operativitate in indeplinirea sarcinilor.

10. Pozitia profesionala in acest moment: **coordonator birou productie-prestari servicii salubrizare**

11. Vechimea in cadrul operatorului economic: **10 ani**

12. Calificari relevante pentru proiect: **studii superioare tehnice,experienta in domeniul salubrizarii publice,coordonator al contractelor de salubrizare menajera a localitatilor,cunostinte in domeniul normarii productiei,in domeniul calculului preturilor de cost,cunostinte de contabilitate ,cunostinte de operare calculator.**

13.Experienta specifica in regiune:

Tara	De la Data – pana la Data
România	1979-prezent

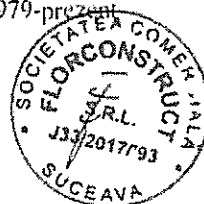

*Handwritten signature*

14. Experiinta profesionala

De la Data – pana la Data	Locatia	Angajator	Pozitia	Descrierea
07.08.1979-20.06.1990	C-lung Moldovenesc	Intreprinderea de Prospectiuni Geologice, C-lung Moldovenesc jud. Suceava	Inginer	Birou productie-inginer mecanic ,planificarea si urmarirea productiei
20.06.1990-01.09.1992	C-lung Moldovenesc	Intreprinderea de Prospectiuni Geologice, C-lung Moldovenesc jud. Suceava	Inginer	Birou normare Brigada Geologica C-lung Moldovenesc-inginer mecanic .normare productie
01.09.1992-01.05.1997	C-lung Moldovenesc	Intreprinderea de Prospectiuni Geologice, C-lung Moldovenesc jud. Suceava	Inginer	Birou pret de cost-inginer mecanic ,analiza pret cost
01.05.1997-01.03.1998	somaj			
15.01.2000-01.03.2001	C-lung Moldovenesc	SC SALUBRIS SA C-lung Moldovenesc judetul Suceava	Contabil	Birou contabilitate – contabil, servicii contabilitate primara
01.03.2001-01.02.2006	C-lung Moldovenesc	Directia Servicii Publice din cadrul Primariei Municipiului C-lung Moldovenesc	Contabil	Birou contabilitate – contabil, servicii contabilitate primara
01.02.2006-01.01.2013	C-lung Moldovenesc	SC FLORCONSTRUCT SRL Agentia C-lung Moldovenesc	Sef agentie	Coordonare activitate prestari servicii salubrizare in cadrul Agentiei C-lung Moldovenesc
01.03.2013-prezent	C-lung Moldovenesc	SC FLORCONSTRUCT SRL Agentia C-lung Moldovenesc	Ing. productie	Coordonator birou productie

Data: 01.07.2016

Semnatura

*Eln*



15098

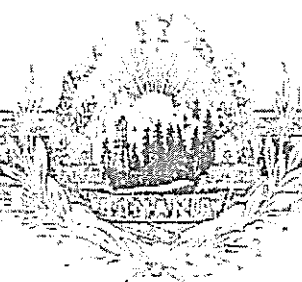

REPUBLICA ROMÂNIA  
MINISTERUL EDUCAȚIEI ȘI ÎNSUȘĂMÎNȚĂRII  
INSTITUTUL DE PETROL ȘI GAZE PLOIEȘTI  
FACULTATEA DE UTILAJ TEHNOLOGIC



# DIPLOMĂ

În baza hotărârii Comisiei pentru examenul de diplomă din sesiunea *ivrie* anul *1984*

**MANEA GH. EMILIA**

născută în anul *1953*, luna *decembrie*, ziua *5*,  
la localitatea *Ploiești*  
raionul *Barbova*.

a obținut  
**DIPLOMA DE ÎNGINER** în profilul *mecanice*  
specializarea *utilaj tehnologic*

cu nota *8 (opt)* la examenul de diplomă.

RECTOR  
*[Signature]*

SECRETAR

Secretar șef.





**SC FLORCONSTRUCT SRL SUCEAVA**  
 EXECUTIE CONSTRUCTII AUTOSTRAZI, SI DRUMURI  
 EXECUTIE CONSTRUCTII DE CLADIRI SI DE GENIU  
 SALUBRIZARE, DEPOLUARE SI ACTIVITATI SIMILARE



STR. PETRU RARES, NR.52, SUCEAVA, ROMANIA, J33/2017/1993, CUI RO 5031652  
 Cont. RO47 RZBR 0000 0600 0048 5808 Raiffeisen Bank Suceava, Capital social 500 000lei/RON  
 Act.P.4211, Tel/fax 0230/530304, 0726/244154, Cod Postal 720 008, e-mail, florconstruct@yahoo.com

Nr. 1578 din 11.10.2012

## CONTRACT INDIVIDUAL DE MUNCA

incheiat si inregistrat sub nr 563 / 11.10.2012 in registrul general de evidenta a salariatilor\*

### A. Partile contractului

Angajator – persoana juridica/fizica SC FLORCONSTRUCT SRL , cu sediul/domiciliul in Suceava, inregistrata la registrul comertului/autoritatile administratiei publice din Suceava, sub nr. J33/2017/1993, cod fiscal RO 5031652, telefon 0230/530304, reprezentata legal prin FLOREA VASILE, in calitate de MANAGER GENERAL;

si

salariatul/salariata – domnul/doamna IVAN EMILIA  
 domiciliat/domiciliata in localitatea CAMPULUNG MARE str. CALEA BUCURINELOR nr. 71/A, judetul SUCEAVA, posesor/posesoare a/buletinului/cartii de identitate/pasaportului seria PH nr. 529607  
 eliberat/eliberata de POL. PLOIESTI la data de 04.04.2012 CNP 2531205293104  
 autorizatie de munca/permis de sedere in scop de munca seria ..... nr. .... din data .....

am incheiat prezentul contract individual de munca in urmatoarele conditii asupra carora am convenit:

B. Obiectul contractului: CONFORM FISEI POSTULUI

### C. Durata contractului:

a) nedeterminata, salariatul/salariata IVAN EMILIA urmand sa inceapa activitatea la data de 12.10.2012;

b) determinata, de.....luni, pe perioada cuprinsa intre data de.....si data de ..... pe perioada suspendarii contractului individual de munca al titularului de post.

### D. Locul de munca

1. Activitatea se desfasoara la (sectie/atelier/birou/serviciu/ compartiment etc.)  
AG. C.A.M. P.O.L.U. M.G. M.D.C. A.D.V.E.M.E.S.C. ..... din sediul social/punctul de lucru/alt loc de munca organizat al angajatorului S.C. F.L.O.R.C.O.N.S.T.R.U.C.T. S.R.L. S.U.C.E.A.V.A.;

2. In lipsa unui loc de munca fix salariatul va desfasura activitatea astfel: .....

### E. Felul muncii

Funcția/meseria SEF AGENTIE conform Clasificarii Ocupatiilor din Romania, Cod COR: 232321

### F. Atributiile postului

Atributiile postului sunt prevazute in fisa postului, anexa la contractul individual de munca\*.)



1/4

*[Signature]*

**F1. Criteriile de evaluare a activitatii profesionale a salariatului :**

Munca în echipă, Comportament etic, Disciplina în muncă, Adaptarea la condiții noi și Prezența la lucru ;

**G. Conditii de munca**

1. Activitatea se desfasoara in conformitate cu prevederile Legii nr. 31/1991.

2. Activitatea prestata se desfasoara in conditii normale/deosebite/speciale de munca, potrivit Legii nr. 263/2010 privind sistemul public de pensii si alte drepturi de asigurari sociale, cu modificarile si completarile ulterioare.

**H. Durata muncii**

1. O norma intreaga, durata timpului de lucru fiind de ...8... ore/zi, 48... ore/saptamana.

a) Repartizarea programului de lucru se face dupa cum urmeaza: 7<sup>h</sup> - 15<sup>h</sup> (ore zi/ore noapte/inegal).

b) Programul de lucru se poate modifica in conditiile regulamentului intern/contractului colectiv de munca aplicabil.

2. O fractiune de norma de ..... ore/zi(cel puțin 2 ore/zi), ..... ore/saptamana.

a) Repartizarea programului de lucru se face dupa cum urmeaza: ..... (ore zi/ore noapte).

b) Programul de lucru se poate modifica în condițiile regulamentului intern/contractului colectiv de munca aplicabil.

c) Nu se vor efectua ore suplimentare, cu exceptia cazurilor de forta majora sau pentru alte lucrari urgente destinate prevenirii producerii unor accidente sau inlaturarii consecintelor acestora.

**I. Concediul**

Durata concediului anual de odihna este de ...26... zile lucratoare , in raport cu durata muncii (norma intreaga, fractiune de norma).

De asemenea, beneficiaza de un concediu suplimentar de ...NU..... ;

**J. Salariul :**

1. Salariul de baza lunar brut: ...1400... lei ;

2. Alte elemente constitutive :

a) sporuri.....NU..... ;

b) indemnizatii.....NU..... ;

b1) prestatii suplimentare in bani .....NU..... ;

b2) modalitatea prestatiiilor suplimentare in natura .....NU..... ;

c) alte adaosuri.....NU..... ;

3. Orele suplimentare prestate in afara programului normal de lucru sau in zilele in care nu se lucreaza ori in zilele de sarbatori legale se compenseaza cu orele libere platite sau se platesc cu un spor la salariu, conform contractului colectiv de munca sau Legii nr. 53/2003-Codul muncii.

4. Data/datele la care se plateste salariul este/sunt: ...15.30. ale lunii..... ;

**K. Drepturi si obligatii ale partilor privind securitatea si sanatatea in munca:**

a) echipament individual de protectie.....DA..... ;

b) echipament individual de lucru.....DA..... ;

c) materiale igienico-sanitare.....DA..... ;

d) alimentatie de protectie.....NU..... ;

e) alte drepturi si obligatii privind sanatatea si securitatea in munca.....NU..... ;



2/4  
66

**L. Alte clauze:**

- a) perioada de proba este de ..... 90... zile lucratoare (calendaristice);
- b) perioada de preaviz in cazul concedierii este de 20. zile lucratoare (calendaristice), conform Legii nr. 53/2003 – Codul muncii sau contractului colectiv de munca;
- c) perioada de preaviz in cazul demisiei este de 20... zile lucratoare (calendaristice), conform Legii nr. 53/2003, republicata, sau contractului colectiv de munca aplicabil;
- d) in cazul in care salariatul urmeaza sa-si desfasoare activitatea in strainatate, informatiile prevazute la art.18 alin.(1) din Legea nr. 53/2003 – Codul muncii se vor regasi si in contractul individual de munca;
- e) alte clauze.
- f) salariatul este obligat sa respecte prevederile Regulamentului Intern si ale Fisei Postului ;

**M. Drepturi si obligatii generale ale partilor**

**1. Salariatul are, in principal, urmatoarele drepturi:**

- a) dreptul la salarizare pentru munca depusa;
- b) dreptul la repaus zilnic si saptamanal;
- c) dreptul la concediu de odihna anual;
- d) dreptul la egalitate de sanse si de tratament;
- e) dreptul de securitate si sanatate in munca;
- f) dreptul la acces la formare profesionala.

**2. Salariatului ii revin, in principal, urmatoarele obligatii:**

- a) obligatia de a realiza norma de munca sau, dupa caz, de a indeplini atributiile ce ii revin conform fisei postului;
- b) obligatia de a respecta disciplina muncii;
- c) obligatia de fidelitate fata de angajator in executarea atributiilor de serviciu;
- d) obligatia de a respecta masurile de securitate si sanatate a muncii in unitate;
- e) obligatia de a respecta secretul de serviciu ;
- f) obligatia de a se supune obiectivelor de performanta individuale impuse, precum si criteriilor de evaluare a realizarii acestora.

**3. Angajatorul are, in principal, urmatoarele drepturi:**

- a) sa dea dispozitii cu caracter obligatoriu pentru salariat, sub rezerva legalitatii lor;
- b) sa exercite controlul asupra modului de indeplinire a sarcinilor de serviciu;
- c) sa constate savarsirea abaterilor disciplinare si sa aplice sanctiunile corespunzatoare, potrivit legii, contractului de munca aplicabil si regulamentului intern.

**4. Angajatorului ii revin, in principal, urmatoarele obligatii:**

- a) sa inmaneze salariatului un exemplar din contractul individual de munca, anterior inceperii activitatii;
  - a1) sa acorde salariatului toate drepturile ce decurg din contractele individuale de munca, din contractul colectiv de munca aplicabil si din lege;
  - b) sa asigure permanent conditiile tehnice si organizatorice avute in vedere la elaborare normelor de munca si conditiile corespunzatoare de munca;
  - c) sa informeze salariatul asupra conditiilor de munca si asupra elementelor care privesc desfasurarea relatiilor de munca;
  - d) sa elibereze, la cerere, un document care sa ateste calitatea de salariat a solicitantului, respectiv activitatea desfasurata de acesta, durata activitatii, salariul, vechimea in munca, in meserie si specialitate;
  - e) sa asigure confidentialitatea datelor cu caracter personal ale salariatului;
  - f) sa evalueze salariatul numai dupa obiectivelor de performanta individuale impuse, precum si criteriilor de evaluare a realizarii acestora.





**N. Dispozitii finale**

Prevederile prezentului contract individual de munca se completeaza cu dispozitiile Legii nr. 53/2003 – Codul muncii si ale contractului colectiv de munca aplicabil incheiat la nivelul angajatorului/grupului de angajatori/ramurii/national, inregistrat sub nr. 2626/11.06.2012 la Directia generala de munca a judetului/municipiului Suceava /Ministerul Muncii si Solidaritatii Sociale.

Orice modificare privind clauzele contractuale in timpul executarii contractului individual de munca impune incheierea unui act additional la contract, conform dispozitiilor legale, cu exceptia situatiilor in care o asemenea modificare este prevazuta in mod expres de lege.

Prezentul contract individual de muncă s-a incheiat în două exemplare, cate unul pentru fiecare parte.

**O. Conflictetele** in legatura cu incheierea, executarea, modificarea, suspendarea sau incetarea prezentului contract individual de munca sunt solutionate de instanta judecatoreasca competenta material si teritorial, potrivit legii.

Angajator,

SC. FLORCONSTRUCT SRL  
Semnatura/ LS .....

Reprezentant legal, FLORIN VASILE

Salariat

IVAN EMILIA  
Semnatura .....

Data .....

Pe data de ..... prezentul contract inceteaza in temeiul art. .... din Legea nr. 53/2003, republicata, in urma indeplinirii procedurii legale.

Angajator

.....

CONFORM CU ORIGINALUL



*Ed*



**SC FLORCONSTRUCT SRL SUCEAVA**  
 EXECUTIE CONSTRUCTII AUTOSTRAZI, SI DRUMURI  
 EXECUTIE CONSTRUCTII DE CLADIRI SI DE GENIU  
 SALUBRIZARE, DEPOLUARE SI ACTIVITATI SIMILARE



STR. PETRU RARES, NR.52, SUCEAVA, ROMANIA, J33/2017/1993, GUI RO 5031652  
 Cont. RO47 RZBR 0000 0600 0048 5808 Raiffeisen Bank Suceava, Capital social 500 000lei/RON  
 Act.P.4211, Tel/fax 0230/530304, 0726/244154, Cod Postal 720 008, e-mail, [florconstruct@yahoo.com](mailto:florconstruct@yahoo.com)

Nr. ...106... din 31.../01.../2013

ACT ADITIONAL NR. ....11.../2013.....

**LA CONTRACTUL INDIVIDUAL DE MUNCA**  
 NR. 563 din 11.../10.../2012

**PARTILE:**

SC. FLORCONSTRUCT SRL Suceava, reprezentata legal prin FLOREA VASILE, in calitate de ADMINISTRATOR / DIRECTOR GENERAL, in baza Actelor Constitutive ale societatii;

si  
 Salariatul/ salariata d/ d-na ...IVAN... EMILIA....., CNP. 2531205293109.....  
 angajat al SC FLORCONSTRUCT SRL Suceava, in functia de ...SEF... AGENȚIE.....

Se modifica incepand cu data de ...01.02...2013....., contractul individual de munca astfel:

- a) durata contractului .....
- b) locul muncii .....
- c) felul muncii ...INGINER.....
- d) conditiile de munca .....
- e) salariul .....
- f) sporuri .....
- g) timpul de munca si de odihna .....

Prezentul act aditional s-a incheiat in doua exemplare, cate unul pentru fiecare parte.

ANGAJATOR,

ADMINISTRATOR,  
 Florea Vasile,

(semnatura si stampila)

SALARIAT,

...IVAN... EMILIA.....

(semnatura)  
 CONFORM CU  
 ORIGINALUL



69

**CURRICULUM VITAE**

Rolul propus in cadrul proiectului: **RESPONSABIL PROTECTIA MUNCII SI PROTECTIA MEDIULUI LOT NR.V-ZONA V-TRANFER FLAMANZI**

1.Nume: AVRAMIA

2.Prenume: ANDREI-GEORGE

3.Data de nastere: 21.04.1984

4.Nationalitatea: Romăna

5.Stare civila: Casatorit

6.Nivelul Educational:

Institutia (de la Data – la Data)	Diploma obtinuta si nivelul de scolarizare:
27.08.2010-03.09.2010	ISCIR –Inspectia teritoriala Bacau-certificat operator RSVTI Cod COR 315218
21.06.2010-16.07.2010	SC PSIHOTEST SRL-Certificat seria G nr.0003539-inspector SSM cod COR 315219
01.10.2009-01.07.2010	Universitatea Tehnica GH.Asachi Iasi-Facultatea de Constructii si Instalatii-diploma master specializarea Reabilitarea Infrastructurii Transporturilor
01.10.2004-30.06.2009	Universitatea Tehnica GH.Asachi Iasi-Facultatea de Constructii si Instalatii-diploma inginer diplomat specializarea Cai ferate ,drumuri si poduri
1999-2003	Grup Scolar nr.3 Suceava-Filiera tehnologica in profilul Resurse naturale si protectia mediului,specializarea Protectia mediului-diploma de bacalaureat

7.Limbi straine: se indica nivelul de competenta pe scara de la 1 la 5 (1 - excelent; 5 - incepator)

	Citit	Vorbit	Scris
Limba engleza	2	2	2
Limba germana	3	3	3

8.Membrii ai unor corpuri profesionale:-



9. Alte aptitudini: (de ex. P.C., etc.) :cunostinte operare calculator :Office Pack, Autocad, Windev ,spirit de echipa, bun conducator, ambitie ,perseverenta, usurinta in comunicare,, capacitate mare de intelegere, spirit organizatoric.

10. Pozitia profesionala in acest moment: Inginer coordonator sectia constructii si drumuri

11. Vechimea in cadrul operatorului economic: 5,5 ani

12. Calificari relevante pentru proiect: studii superioare tehnice. experienta si studii in domeniul SSM si in legislatia Protectiei mediului privind prestarile de servicii salubritate menajera si alte prestari ,responsabil SSM si Protectia mediului pentru contractele de prestari servicii salubritate ale societatii.

13. Experienta specifica in regiune:

Tara	De la Data – pana la Data
România	2010-prezent

14. Experienta profesionala

De la Data – pana la Data	Locatia	Angajator	Pozitia	Descrierea
01.09.2010- prezent	Suceava	SC FLORCONSTRUCT SRL Suceava	Inginer	Sectia de constructii si drumuri –analizarea si avizarea proiectelor de constructii si drumuri Responsabil SSM si Protectia mediului pentru contactele de prestari servicii

Data: 01.07.2016

Semnatura



71



Seria H Nr. 0018128

ROMÂNIA  
MINISTERUL EDUCAȚIEI, CERCETĂRII ȘI INOVĂRII

# DIPLOMĂ DE INGINER

TS

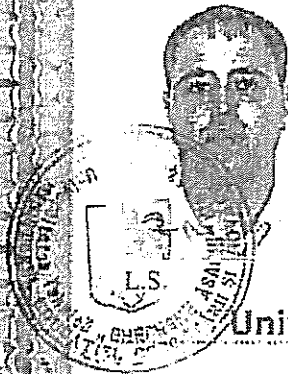

Universitatea Tehnică "Gheorghe Asachi" din Iași

pe baza promovării examenului de diplomă din sesiunea **IUNIE**  
anul **2009**, la propunerea Facultății de **Construcții și Instalații**

conferă

D -lui **AVRAMIA V.M. ANDREI-GEORGE**

născut în anul **1984** luna **APRILIE** ziua **21**  
în localitatea **SUCEAVA**, județul **SUCEAVA**, țara **ROMÂNIA**  
absolvent a **Universității Tehnice "Gheorghe Asachi" din Iași, Facultatea de  
Construcții și Instalații**

titlul de: **INGINER DIPLOMAT**

în domeniul **INGINERIE CIVILĂ**  
specializarea **CĂI FERATE, DRUMURI ȘI PODURI**  
direcția de studii (aprofundare) **-----**  
Durata studiilor **5** ani.

Titlurile și acestor diplome i se acordă toate drepturile legale



SECRETAR ȘEF

DECAN  
CONFORM CU  
ORIGINALUL

Nr. **79422** din **30.07.2010**  
Diploma este însoțită de suplimentul la diplomă.  
Rezultatele obținute la examenul de diplomă sunt înscrise pe verso.

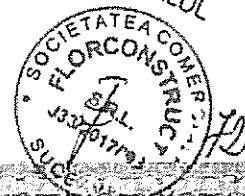

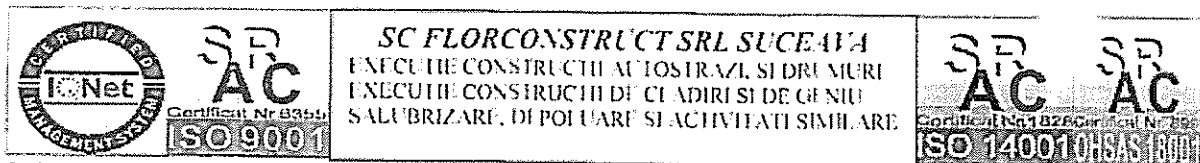

STR. PETRU RARES, NR.52, SUCEAVA, ROMANIA, J33/2017/1993, CUI RO 5031652  
Cont. RO47 RZBR 0000 0600 0048 5808 Raiffeisen Bank Suceava, Capital social 500 000lei/RON  
Act.P.4211, Tel/fax 0230/530304, 0726/244154. Cod Postal 720 008, e-mail, [florconstruct@yahoo.com](mailto:florconstruct@yahoo.com)

Nr. 911 din 01.07.2010

## DECIZIE INTERNA 23/2010

Florea Vasile, administrator SC. „FLORCONSTRUCT” SRL Suceava,  
In temeiul Legii nr. 31/1990 privind societatile comerciale;

### DISPUN:

Art.1: D-l AVRAMIA ANDREI GEORGE, se numeste in functia de  
INSPECTOR DE PROTECTIA MUNCII si RESPONSABIL DE MEDIU PE  
SOCIETATE”, incepand cu data de 01.07.2010;

Art.2: V-a conduce permanent si efectiv, activitatea de Protectia Muncii si Mediu pe  
societate ;

Art.3: Serviciu Productie Personal Salarizare, v-a duce la indeplinire prevederile  
prezentei decizii.

ADMINISTRATOR,

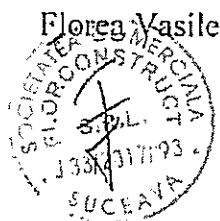

CONFORM CU  
ORIGINALUL

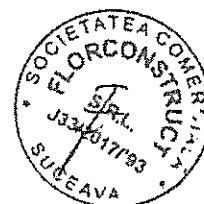

ROMÂNIA

MINISTERUL MUNCII,  
FAMILIEI ȘI PROTECȚIEI  
SOCIALE

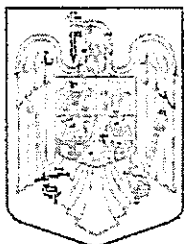

MINISTERUL EDUCAȚIEI,  
CERCETĂRII ȘI INOVĂRII

SERIA G Nr. 00003539

TS

# CERTIFICAT DE ABSOLVIRE

DI/D-na AVRAMIA V.M. ANDREI - GEORGE  
C.N.P. 1840421330245 născut(ă) în anul 1984 luna APRILIE  
ziua 21 în localitatea SUCEAVA județul/sectorul SUCEAVA  
fiul/fiica lui VASILICĂ - MARIN și al(a) ZINICA  
a participat în perioada 21.06.2010 - 16.07.2010 la programul de inițiere / perfecționare /  
specializare cu durata de 80 ore, pentru ocupația (competențe comune) Inspector în domeniul securității și sănătății în muncă  
organizat de S.C. PSIHOTEST S.R.L. cu sediul în localitatea PLATRA NEAMT  
județul NEAMT înmatriculat în Registrul național al furnizorilor de formare  
profesională a adulților cu nr. 27/298/06.06.2008 și a promovat examenul de  
absolvire în anul 2010 luna IULIE ziua 22 cu nota/calificativul 9,50

Prezentul certificat se eliberează în conformitate cu prevederile O.G. nr. 129/2000,  
republicată și este însoțit de suplimentul descriptiv al certificatului.



DIRECTOR  
ILEANA POPESCU

Secretar,  
ANCA ELENA PĂDURARU

PREȘEDINTE  
DORIN MIHAILĂ

Nr. 1668 Data eliberării: anul 2010 luna NOIEMBRIE ziua 25

CONFORM CU  
ORIGINALUL

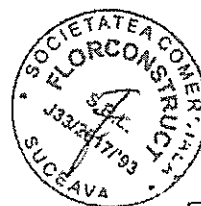

ROMÂNIA



## SUPLIMENT DESCRIPTIV AL CERTIFICATULUI

### 1. Certificatul

Tipul ..... **CERTIFICAT DE ABSOLVIRE** ..... seria ..... **G** ..... nr. **0003539**  
calificarea/ocupația<sup>1)</sup> **Inspector în domeniul securității și sănătății în muncă** cod COR **315 219**  
cod Nomenclator / cod Registrul național al calificărilor profesionale din România .....

### 2. Autoritățile naționale responsabile

**MINISTERUL MUNCII,  
FAMILIEI ȘI EGALITĂȚII  
DE ȘANSE**

**CONSILIUL NAȚIONAL DE  
FORMARE PROFESIONALĂ  
A ADULȚILOR**

**MINISTERUL EDUCAȚIEI,  
CERCETĂRII ȘI  
TINERETULUI**

### 3. Denumirea furnizorului de formare profesională care a eliberat certificatul

**S.C. PSIHOTEST S.R.L.**

Nr. de înmatriculare în Registrul național al furnizorilor de formare profesională a adulților .....

### 4. Nivelul de calificare certificat

### 5. Sistemul de evaluare

note: ..... **1 - 10** ..... calificative: .....

### 6. Baza legală pentru eliberarea certificatului

**O.G. nr. 129 / 2000**

### 7. Nivelul studiilor pentru accesul la programul de formare profesională

**STUDII POSTLICEALE**

CONFORM CU  
ORIGINALUL

### 8. Tipul de program de formare profesională

**PERFECTIONARE**

Durata (ore)  
din care:

total ..... **80** .....  
pregătire teoretică ..... **20** .....  
pregătire practică ..... **60** .....

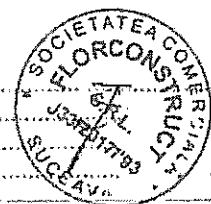

Notă:

Acest document nu este un act oficial de calificare.

<sup>1)</sup> Se va completa *calificarea* pentru certificatele de calificare și *ocupația* pentru certificatul de absolvire.



## 9. Competențe profesionale dobândite

1. Comunicarea în limba oficială
2. Dezvoltarea profesională
3. Planificarea activităților proprii
4. Realizarea activităților de prevenire și protecție. Securitatea și sănătatea în muncă la nivelul angajaților
5. Realizarea semnalizării de securitate și/sau sănătate la locurile de muncă
6. Instruirea lucrătorilor în domeniul securității și sănătății în muncă
7. Informarea lucrătorilor în domeniul securității și sănătății în muncă
8. Stabilirea mijloacelor materiale și tehnice necesare securității și sănătății în muncă. Mijloace individuale de protecție
9. Prevenirea accidentelor de muncă și a bolilor profesionale. Evaluarea securității unui sistem
10. Participarea la cercetarea evenimentelor care produc incapacitate temporară de muncă
11. Verificarea respectării prevederilor legale în domeniul securității și sănătății
12. Monitorizarea activităților de evacuare și intervenție în situații de urgență
13. Competența de a învăța
14. Competențe sociale și civice
15. Competențe de bază în matematică, știință și tehnologie

DIRECTOR\*)



ILEANA POPESCU

PREȘEDINTE\*\*),

DORIN MIHĂILĂ

Secretar,

ANCA EDENA PĂDURARU

CONFORM CU  
ORIGINALUL

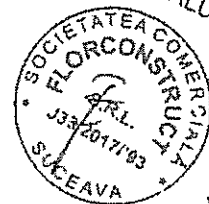

\*) Directorul furnizorului de formare  
\*\*) Președintele comisiei de examinare



Seria T Nr 0310508

ROMANIA

MINISTERUL EDUCATIEI SI CERCETARII

T.S.

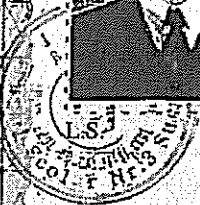

# DIPLOMĂ DE BACALAUREAT

absolventă a AVAĂMIA V. M. ANDREI GEORGE din  
 localitatea GRUPUL ȘCOLAR NR. 3 din  
SUCEAVA județul SUCEAVA  
 filiera TEHNOLOGICĂ în profilul REZERVĂ MATEMATICĂ ȘI PROTECȚIA MEDIULUI  
 specializarea PROTECȚIA MEDIULUI  
 având C.N.P. 

1	8	4	0	4	2	1	3	3	0	2	4	J
---	---	---	---	---	---	---	---	---	---	---	---	---

 i se acordă

## DIPLOMA DE BACALAUREAT

în urma rezultatelor obținute la examenul din sesiunea IULIE 2003,  
 organizat la GRUPUL ȘCOLAR NR. 3  
 din localitatea SUCEAVA, județul SUCEAVA

PREȘEDINTELE COMISIEI,

L.S. CONF.

Nr. 18

Data eliberării: anul 2003, luna IULIE, ziua 14. Semnătura titu arului AVAĂMIA ANDREI GEORGE

CONFORM CU  
ORIGINALUL



47

CONTRACT INDIVIDUAL DE MUNCA

incheiat si inregistrat sub nr. 55 / 01.07.2006 in registrul general de evidenta a salariatilor\*)

55 / 01.07.2006

A. Partile contractului

Angajator-persoana juridica/fizica SC "FLORCONSTRUCT" SRL cu sediul/domiciliul in SUCEAVA, inregistrata la registrul comertului/autoritatile administratiei publice din SUCEAVA, sub nr. 33/2014/93 cod fiscal R. 5031652, telefon 530304, reprezentata legal prin POPOVICI VALELIA, in calitate de DIRECTOR si

salariatul/salariata-dominul/doamna AVRAMIA ANA-GEORGE domiciliat/domiciliata in localitatea PASI, str. P. ANIBRU nr. 2, judetul SUCEAVA, posesor/posesoare a/buletinului/carții de identitate/pasaportului seria H.X. nr. 191129, eliberat/eliberata de P.P. ASI la data de 22.07.06, CNP 1.84.07.2133.0215, permis de munca seria nr. .... din data .....

am incheiat prezentul contract individual de munca in urmatoarele conditii asupra carora am convenit:

B. Obiectul contractului:

COND. FISA POSTULUI

C. Durata contractului:

a) nedeterminata, salariatul/salariata AVRAMIA ANA-GEORGE urmand sa inceapa activitatea la data de 01.07.2006;

b) determinata, de ..... luni, pe perioada cuprinsa intre data de ..... si data de ..... /pe perioada suspendării contractului individual de munca al titularului de post.

D. Locul de munca

- 1. Activitatea se desfasoara la SC "FLORCONSTRUCT" SRL
2. In lipsa unui loc de munca fix salariatul va desfasura activitatea astfel: .....

E. Felul muncii

Functia/meseria ADMINISTRATOR conform Clasificării ocupărilor din România

F. Atribuțiile postului

Atribuțiile postului sunt prevazute in Fișa postului, anexă la contractul individual de munca\*).

G. Condiții de munca

- 1. Activitatea se desfasoara in conformitate cu prevederile Legii nr. 31/1991.
2. Activitatea prestată se desfasoara in conditii normale/deosebite/speciale de munca, potrivit Legii nr. 19/2000 privind sistemul public de pensii si drepturi de asigurari sociale, cu modificarile si completarile ulterioare.

H. Durata muncii

1.0 norma intreaga, durata timpului de lucru fiind de 112 ore/saptamana.

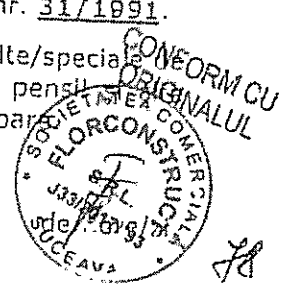

a) Repartizarea programului de lucru se face după cum urmează: 7/20 (ore zi/ore noapte/inegal).

b) Programul de lucru se poate modifica în condițiile regulamentului intern/contractului colectiv de muncă aplicabil.

2. O fracțiune de normă de ..... ore/zi (cel puțin 2 ore/zi), ..... ore/săptămână

a) Repartizarea programului de lucru se face după cum urmează: .....

b) Programul de lucru se poate modifica în condițiile regulamentului intern/contractului colectiv de muncă aplicabil

c) Nu se vor efectua ore suplimentare, cu excepția cazurilor de forță majoră sau pentru alte lucrări urgente destinate prevenirii producerii unor accidente sau înlăturării consecințelor acestora.

### I. Concediul

Durata concediului anual de odihnă este de 20 zile lucrătoare, în raport cu durata muncii (normă întreagă, fracțiune de normă).

De asemenea, beneficiază de un concediu suplimentar de 10 .....

### J. Salariul

1. Salariul de bază lunar brut: ..... 347 lei

2. Alte elemente constitutive:

a) sporuri ..... NU .....

b) indemnizații ..... NU .....

c) alte adaosuri ..... NU .....

3. Orele suplimentare prestate în afara programului normal de lucru sau în zilele în care nu se lucrează ori în zilele de sărbători legale se compensează cu ore libere plătite sau se plătesc cu un spor la salariu, conform contractului colectiv de muncă aplicabil sau Legii nr. 53/2003 - Codul muncii.

4. Data/datele la care se plătește salariul este/sunt 20 zile lucrătoare .....

K. Drepturi și obligații ale părților privind securitatea și sănătatea în muncă:

a) echipament individual de protecție ..... DA .....

b) echipament individual de lucru ..... DA .....

c) materiale igienico-sanitare ..... DA .....

d) alimentație de protecție ..... NU .....

e) alte drepturi și obligații privind sănătatea și securitatea în muncă ..... NU .....

### L. Alte clauze:

a) perioada de probă este de ..... 30 zile .....

b) perioada de preaviz în cazul concedierii este de ..... 15 ..... zile, conform Legii nr. 53/2003 - Codul muncii sau contractului colectiv de muncă aplicabil;

c) perioada de preaviz în cazul demisiei este de ..... 15 ..... zile, conform Legii nr. 53/2003 - Codul muncii sau contractului colectiv de muncă aplicabil;

CONFORM CU ORIGINALUL

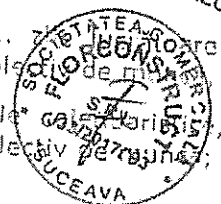

d) în cazul în care salariatul urmează să-și desfășoare activitatea în străinătate, informațiile prevăzute la art. 18 alin. (1) din Legea nr. 53/2003 - Codul muncii se vor regăsi și în contractul individual de muncă;

e) alte clauze.

**M. Drepturi și obligații generale ale părților**

**1. Salariatul are, în principal, următoarele drepturi:**

- a) dreptul la salarizare pentru munca depusă;
- b) dreptul la repaus zilnic și săptămânal;
- c) dreptul la concediu de odihnă anual;
- d) dreptul la egalitate de șanse și de tratament;
- e) dreptul la securitate și sănătate în muncă;
- f) dreptul la formare profesională, în condițiile actelor adiționale.

**2. Salariatului îi revin, în principal, următoarele obligații:**

- a) obligația de a realiza norma de muncă sau, după caz, de a îndeplini atribuțiile ce îi revin conform fișei postului;
- b) obligația de a respecta disciplina muncii;
- c) obligația de fidelitate față de angajator în executarea atribuțiilor de serviciu;
- d) obligația de a respecta măsurile de securitate și sănătate a muncii în unitate;
- e) obligația de a respecta secretul de serviciu.

**3. Angajatorul are, în principal, următoarele drepturi:**

- a) să dea dispoziții cu caracter obligatoriu pentru salariat, sub rezerva legalității lor;
- b) să exercite controlul asupra modului de îndeplinire a sarcinilor de serviciu;
- c) să constate săvârșirea abaterilor disciplinare și să aplice sancțiunile corespunzătoare, potrivit legii, contractului colectiv de muncă aplicabil și regulamentului intern.

**4. Angajatorul îi revin, în principal, următoarele obligații:**

- a) să acorde salariatului toate drepturile ce decurg din contractele individuale de muncă, din contractul colectiv de muncă aplicabil și din lege;
- b) să asigure permanent condițiile tehnice și organizatorice avute în vedere la elaborarea normelor de muncă și condițiile corespunzătoare de muncă;
- c) să informeze salariatul asupra condițiilor de muncă și asupra elementelor care privesc desfășurarea relațiilor de muncă;
- d) să elibereze, la cerere, toate documentele care atestă calitatea de salariat a solicitantului;
- e) să asigure confidențialitatea datelor cu caracter personal ale salariatului.

**N. Dispoziții finale**

Prevederile prezentului contract individual de muncă se completează cu dispozițiile Legii nr. 53/2003 - Codul muncii și ale contractului colectiv de muncă aplicabil încheiat la nivelul angajatorului/grupului de angajatori/ramurii/național, înregistrat sub nr. 126/126 / 126/126 / 126/126 la

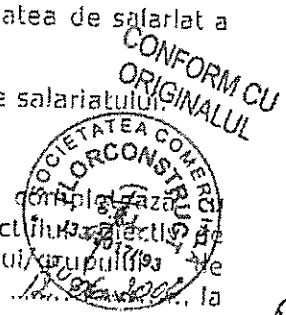

80

Direcția generală de muncă și solidaritate socială a județului/municipiului  
...DECEAJE... / Ministerul Muncii și Solidarității Sociale.

Orice modificare privind clauzele contractuale în timpul executării contractului individual de muncă impune încheierea unui act adițional la contract, conform dispozițiilor legale.

Prezentul contract individual de muncă s-a încheiat în două exemplare, câte unul pentru fiecare parte.

O. Conflictele în legătură cu încheierea, executarea, modificarea, suspendarea sau încetarea prezentului contract individual de muncă sunt soluționate de instanța judecătorească competentă material și teritorial, potrivit legii.

Angajator,  
SC. FLORCONSTRUCT SRL  
[Signature]  
-reprezentant legal,  
ING. POPEVICI VALENTIN

Salariat,  
[Signature]  
[Stamp: Direcția Generală de Muncă și Solidaritate Socială - DECEAJE]

Pe data re ..... prezentul contract încetează în temeiul art. ....  
din Legea nr. 53/2003 - Codul muncii, în urma îndeplinirii procedurii legale.

Angajator,  
.....

\*) Până la data de 31 decembrie 2003, contractul individual de muncă va fi înregistrat la Inspectoratul teritorial de muncă, cu menționarea pe contract a acestui număr.

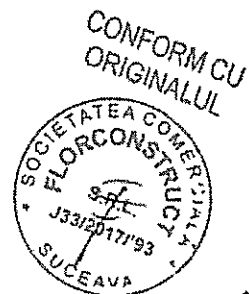

81

S.C. „FLORCONSTRUCT” SRL  
SEDIUL STR. PETRU PAREA NR 22  
CUI RO 5031652  
LOCAR 5316

16365

ACT ADITIONAL NR. 32 / 01.09.2010

LA CONTRACTUL INDIVIDUAL DE MUNCA  
NR. 536539 / 13.07.2006

2010  
Cy

PARTILE :

S.C. „FLORCONSTRUCT” SRL - Reprezentata legal prin \_\_\_\_\_  
FLOREA VASILE in calitate de ADMINISTRATOR /  
DIRECTOR GENERAL in baza Actelor Constitutive ale societatii.

Si Salariatul / salariata - d-nea AVRAMIA ANA PETI-GEORGE  
angajat al S.C. „FLORCONSTRUCT” SRL in functia de ADMINISTRATOR

Se modifica incepand cu data de 01.09.2010 contractul  
individual de munca astfel:

- a) durata contractului \_\_\_\_\_
- b) locul muncii \_\_\_\_\_
- c) felul muncii INGINEER CALIFERATE REZERVURI SI POCURI - 211204
- d) conditiile de munca \_\_\_\_\_
- e) salariul 1300
- f) sporuri \_\_\_\_\_
- g) timpul de munca si de odihna \_\_\_\_\_

Prezentul act aditional s-a ncheiat in doua exemplare date una  
pentru fiecare parte

ANGAJATOR ,



SALARIAT

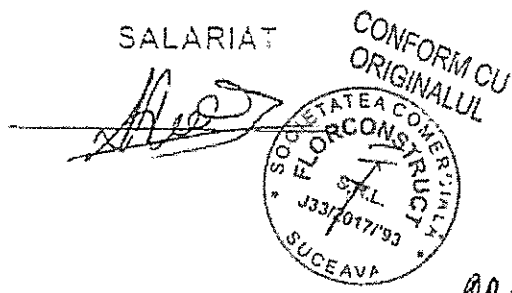

CONFORM CU  
ORIGINALUL

SOCIETATEA COMERCIALA  
„FLORCONSTRUCT” SRL  
J33/2017/99  
SUCEAVA

82

PROCEDURI DE  
EXECUTIE  
SALUBRIZARE  
MENAJERA



83



# S.C. FLORCONSTRUCT S.R.L.

Aprobat: FLOREA VASILE  
Director General



## COLECTAREA ,INCARCAREA,TRANSPORTUL SI DESCARCAREA DESEURILOR MENAJERE SI A DESEURILOR SIMILARE LA PUNCTUL DE SORTARE

Revizia 1	COLECTAREA ,INCARCAREA,TRANSPORTUL SI DESCARCAREA DESEURILOR MENAJERE SI A DESEURILOR SIMILARE LA PUNCTUL DE SORTARE SR EN ISO 9001:2008	1/5
-----------	---	-----



84

## 1.SCOP

Prezenta instructiune defineste modul in care SC Florconstruct SRL desfasoara activitatea de colectare,incarcare ,transportul si descarcarea deseurilor menajere si adeseurilor similare provenite de la populatie ,institutii publice si agenti economici la punctul de sortare.

## 2.DOMENIUL DE APLICARE

### 2.1.PREZENTA INSTRUCIUNE SE APLICA LA:

- 2.1.1.colectarea si incarcarea mecanizata a deseurilor menajere si a celor similare din recipienti standardizati,provenite din activitati comerciale ,industrie , institutii,populatie,transportul cu autovehicule speciale (autocompactoare) si descarcare mecanizata –prin basculare.
- 2.1.2.colectarea ,incarcarea ,transportul deseurilor menajere si similare,se aplica in locurile special amenajate ,unde s-a aplicat precolectarea acestora.

### 2.2.ACEASTA INSTRUCIUNE SE APLICA IN COLECTAREA,INCARCAREA ,TRANSPORTUL SI DESCARCAREA DESEURILOR MENAJERE SI A DESEURILOR SIMILARE LA PUNCTUL DE SORTARE

## 3.DOCUMENTE DE REFERINTA

- 3.1.REGULAMENT CADRU de organizare si functionare a serviciilor publice de salubritate a localitatilor
- 3.2. LEGEA NR.101/2006 privind serviciul public de salubritate a localitatilor ,cu modificarile si completarile ulterioare.
- 3.3.LEGEA 211/2011 privind regimul deseurilor.
- 3.4.HG.856/2002 privind evidenta deseurilor cu modificarile si completarile ulterioare.
- 3.5. SR EN ISO 9001:2008 Sisteme de management al calitatii.Cerinte
- 3.6. SR EN ISO 9001:2008 Sisteme de management al calitatii  
Principii generale si vocabular;
- 3.7.SC FLORCONSTRUCT SRL –MC Manualul calitatii
- 3.7.PO-01 Procedura Elaborarea procedurilor

## 4.DEFINITII SI CLASIFICARI,ABREVIERI

### 4.1.DEFINITII

- 4.1.1.Colectarea incarcarea ,transportul si descarcarea deseurilor menajere si a celor similare este activitatea de salubritate care se executa mecanizat cu autovehicule speciale de diferite tipuri,in vederea asigurarii unui mediu de viata curat si sanatos locuitorilor localitatilor
- 4.1.2.Incarcatul se executa mecanizat.
- 4.1.3.Deseurile se compun in principal din : deseuri organice ,metal,hârtie,stiela,mase plastice,material mixt,lemn,textile,materiale minerale,alte materiale

Revizia 1	COLECTAREA ,INCARCAREA,TRANSPORTUL SI DESCARCAREA DESEURILOR MENAJERESI A DESEURILOR SIMILARE LA PUNCTUL DE SORTARE	2/5
	SR EN ISO 9001:2008	

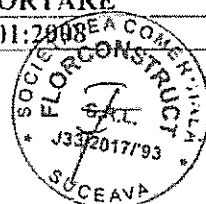

85

## 5.CONDITH DE LUCRU

- 5.1.Se lucreaza ziua.
- 5.2.Activitatea de colectare ,incarcare,transport,descarcare deseuri menajere ,se desfasoara sapte zile pe saptamina,tot anul.
- 5.3.Muncitorii sint dotati cu echipament de protectie si lucru specific activitatii pe care o desfasoara.
- 5.4.Regimul de lucru este conform Codului muncii si Regulamentului intern.
- 5.7.Greutatea medie pentru 1mc.de deseuri este de 500 kg.
- 5.8.Starea tehnica a autovehiculelor si a uneltelor de munca trebuie sa fie corespunzatoare prescriptiilor specifice normelor de sanatate si securitate in munca.
- 5.9.Autovehiculele si echipajul sint repartizate pe sectoare.
- 5.10.Norma de productie se calculeaza pentru un regim de 8 ore.
- 5.11.Viteza de deplasare in gol este de 30 km/h.
- 5.12.Timpul de incarcare este de 20 min. pentru autovehicule speciale tip autocompactoare.
- 5.13.Timpul de descarcare prin basculare este de 2 ,5 min./mc.

## 6.CONDITII DE MASURARE

- 6.1.Masurarea cantitatii de deseuri menajere se face prin cintarire.

## 7.PROCESUL DE MUNCA

### 7.1.COLECTAREA ,INCARCAREA ,TRANSPORTUL SI DESCARCAREA DESEURILOR MENAJERESI A DESEURILOR SIMILARE

- 7.1.1.Transmiterea sarcinilor zilnice conform Programului de prestare zilnica.
- 7.1.2.Prelucrarea normelor de sanatate si securitate a muncii de catre seful de sector.
- 7.1.3.Verificarea starii tehnice a autovehicolului.
- 7.1.4.Preluarea foii de parcurs.
- 7.1.5.Preluarea Formularului de incarcare/descarcare deseuri
- 7.1.6.Alimentarea autovehicolului cu carburanti si lubrefianti.
- 7.1.7.Colectarea si incarcarea deseurilor.
- 7.1.8.Deplasarea la locul de descarcare.
- 7.1.9.Descarcarea deseurilor si dezinfectarea autovehicolului.
- 7.1.10.Deplasarea de la locul de golire in sectorul de lucru.
- 7.1.11.Deplasarea din sectorul de lucru la garaj.
- 7.1.12.Completarea si predarea foii de parcurs.
- 7.1.13.Predarea formularului de incarcare /descarcare deseuri.

Revizia 1	COLECTAREA ,INCARCAREA,TRANSPORTUL SI DESCARCAREA DESEURILOR MENAJERESI A DESEURILOR SIMILARE LA PUNCTUL DE SORTARE	3/5
SR EN ISO 9001:2008		

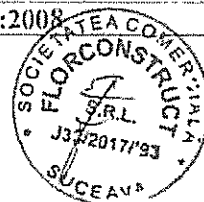

86

## 8. NORME DE PROTECTIA MUNCII APLICABILE

- 8.1. Legea Sanatatii si Securitatii in Munca nr.319/2006
- 8.2. Instructiuni proprii-Activitati de salubritate menajera.
- 8.3. Legea nr.307/2006 privind apararea impotriva incendiilor.
- 8.4. Instructiuni proprii-Prevenirea si stingerea incendiilor.
- 8.5. Instructiuni proprii-Masuri de prim ajutor in caz de accidente.
- 8.6. Instructiuni proprii –Activitatea de intretinere si reparatii autovehicole.
- 8.7. Instructiuni proprii-Autovehicole transport deseuri.
- 8.8. Instructiuni proprii-Pregatirea autovehicolului pentru drumuri publice.

## 9. MIJLOACE DE MUNCA

- 9.1. Autospeciale
- 9.2. Lopata
- 9.3. Matura nuiele
- 9.4. Formatiile de munca este cea prevazuta in cartea tehnica a autovehicolului.

## 10. CONDITII DE RECEPTIE

- 10.1. Receptia lucrarilor la activitatea de colectare ,incarcare ,transport ,descarcare deseuri se face zilnic.
- 10.2. La receptia lucrarilor participa un reprezentant al beneficiarului.
- 10.3. In urma receptiei se intocmeste Raport de constatare in care se consemneaza calitatea lucrarilor,cantitatile de deseuri colectate si transportate.
- 10.4. La sfirsitul lunii se intocmeste Proces verbal de receptie,semnat de ambele parti care cuprinde constatările din rapoartele zilnice.

## 11. RESPONSABILITATI

### 11.1. COORDONATORUL LUCRARILOR

- 11.1.1. Aproba programul zilnic al prestatiilor.
- 11.1.2. Analizeaza activitatea lunara si propune programe privind reducerea costurilor de prestare a serviciilor
- 11.1.3. Aproba modificarile programului zilnic al lucrarilor.
- 11.1.4. Verifica modul in care s-a executat prestatia.

### 11.2. SEF SECTOR SALUBRIZARE MENAJERA

- 11.2.1. Raspunde de transmiterea programului prestatiei catre autospeciale
- 11.2.2. Raspunde de modul in care este prestat serviciul.
- 11.2.3. Intocmeste „Centralizatorul Planificare Colectare/transport/descarcare”

Revizia 1	COLECTAREA ,INCARCAREA,TRANSPORTUL SI DESCARCAREA DESEURILOR MENAJERE SIA DESEURILOR SIMILARE LA PUNCTUL DE SORTARE	4/5
SR EN ISO 9001:2008		

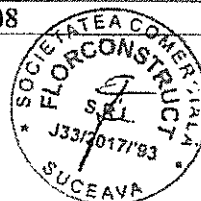

RT

- 11.2.4. Aproba modificările în „Centralizatorul Planificare Colectare /transport/ descarcare „
- 11.2.5. Ține evidența gestiunii deșeurilor colectate.
- 11.2.6. Raspunde de modul în care sînt preluate ,solutionate,sugestiile ,sesizarile ,reclamațiile preluate de la clienți.
- 11.2.7. Eliberează și vizează fișele de parcurs ale autovehiculelor.
- 11.2.8. Eliberează și vizează Formularul de încarcare/descarcare deșuri

### 11.3. DISPECER

- 11.3.1. Raspunde de preluarea cu operativitate a sugestiilor,sesizarilor și reclamațiilor de la clienți
- 11.3.2. Raspunde de transmiterea cu operativitate către șeful de sector a sugestiilor,sesizarilor și reclamațiilor preluate.

### 11.4. CONDUCATOR AUTO

- 11.4.1. Raspunde de modul în care se aplică prezenta procedură în activitatea de colectare ,încarcare ,transport și descarcare deșuri,în sectorul repartizat.
- 11.4.2. Raspunde de modul în care aplică și respectă instrucțiunile de sănătate și securitate în munca.PSI,în activitatea curentă.
- 11.4.3. Completează foaia de parcurs la toate rubricile.
- 11.4.4. Nu are voie să descarce deșeurile în afara depozitului de deșuri.
- 11.4.5. În caz de defecțiune a autovehiculului ,anunță imediat șeful de sector ,pentru a repartiza alt utilaj,operează în foaia de parcurs ora defectului și predă programul de lucru și foaia de parcurs completată șefului de sector.
- 11.4.6. În caz de accident este obligat să anunțe imediat șeful de sector și responsabilul SSM.
- 11.4.7. Are în primire și raspunde de mașina și inventarul mașinii,de actele și autorizațiile necesare circulației pe drumurile publice.

### 11.5. MUNCITOR

- 11.5.1. Raspunde de modul în care se aplică prezenta procedură.
- 11.5.2. Raspunde de modul în care aplică și respectă instrucțiunile de sănătate și securitate în munca.PSI,în activitatea curentă

### 12. INREGISTRARI

- 12.1. Program de prestație colectare,încarcare,transport,descarcare deșuri menajere.
- 12.2. Program de prestație zilnică.
- 12.3. Proces verbal de recepție a prestației.
- 12.4. Evidența gestiunii deșeurilor.
- 12.5. Raport lunar de analiză a activității.
- 12.6. Foaie de parcurs.
- 12.7. Formular de încarcare/descarcare deșuri

Revizia 1	COLECTAREA ,ÎNCARCAREA,TRANSPORTUL SI DESCARCAREA DEȘURILOR MENAJERE SI A DEȘURILOR SIMILARE LA PUNCTUL DE SORTARE	5/5
	SR EN ISO 9001:2008	

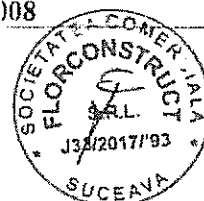

RR

# S.C. FLORCONSTRUCT S.R.L.

Aprobat: FLOREA VASILE  
Director General



## COLECTAREA SI TRANSPORTUL DESEURILOR RECICLABILE

Revizia 1	COLECTAREA SI TRANSPORTUL DESEURILOR RECICLABILE SR EN ISO 9001:2008	1/5
-----------	---	-----

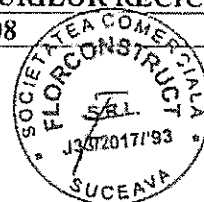

89

## 1.SCOP

Prezenta instructiune defineste modul in care SC Florconstruct SRL desfasoara activitatea de colectare si transport a deseurilor reciclabile (hârtie/carton,sticla,mase plastice metal) provenite de la populatie ,instituti publice si agenti economici.

## 2.DOMENIUL DE APLICARE

### 2.1.PREZENTA INSTRUCIUNE SE APLICA LA:

- 2.1.1.colectarea si incarcarea mecanizata a deseurilor reciclabile din recipienti standardizati,provenite din activitati comerciale ,industrie institutii,populatie,transportul cu autovehicule speciale si descarcare mecanizata –prin basculare,la punctele de valorificare.
- 2.1.2.colectarea ,incarcarea ,transportul deseurilor reciclabile,se aplica in locurile special amenajate ,unde s-a aplicat selectarea acestora.

### 2.2.ACEASTA INSTRUCIUNE SE APLICA IN COLECTAREA SI TRANSPORTUL DESEURILOR RECICLABILE

## 3.DOCUMENTE DE REFERINTA

- 3.1.REGULAMENT CADRU de organizare si functionare a serviciilor publice de salubritate a localitatilor
- 3.2. LEGEA NR.101/2006 privind serviciul public de salubritate a localitatilor ,cu modificarile si completarile ulterioare.
- 3.3.LEGEA 211/2011 privind regimul deseurilor.
- 3.4.HG.856/2002 privind evidenta deseurilor cu modificarile si completarile ulterioare.
- 3.5. SR EN ISO 9001:2008 Sisteme de management al calitatii.Cerinte
- 3.6. SR EN ISO 9001:2008 Sisteme de management al calitatii Principii generale si vocabular;
- 3.7.SC FLORCONSTRUCT SRL –MC Manualul calitatii
- 3.8.PO-02 Procedura Elaborarea procedurilor

## 4.DEFINITII SI CLASIFICARI,ABREVIERI

### 4.1.DEFINITII

- 4.1.1.Colectarea si transportul deseurilor reciclabile este activitatea de salubritate care se executa mecanizat cu autovehicule speciale de diferite tipuri,in vederea asigurarii unui mediu de viata curat si sanatos locuitorilor localitatilor
- 4.1.2.Incarcatul se executa mecanizat.
- 4.1.3.Deseurile se compun in principal din.: metal,hârtie/carton,sticla,mase plastice

Revizia 1	<b>COLECTAREA SI TRANSPORTUL DESEURILOR RECICLABILE</b> SR EN ISO 9001:2008	2/5
-----------	--	-----



90

## 5.CONDITII DE LUCRU

- 5.1.Se lucreaza ziua.
- 5.2.Activitatea de colectare si transport. deseuri reciclabile .se desfasoara o data pe saptamina, pe fractii de deseuri reciclabile.
- 5.3.Muncitorii sint dotati cu echipament de protectie si lucru specific activitatii pe care o desfasoara.
- 5.4.Regimul de lucru este conform Codului muncii si Regulamentului intern.
- 5.6.Fractiile de deseuri reciclabile se colecteaza pe toata perioada unui an calendaristic.
- 5.7.Starea tehnica a autovehiculelor si a uneltelor de munca trebuie sa fie corespunzatoare prescriptiilor specifice normelor de sanatate si securitate in munca.
- 5.8.Autovehiculele si echipajul sint repartizate pe sectoare.
- 5.9.Norma de productie se calculeaza pentru un regim de 8 ore.
- 5.10.Viteza de deplasare in gol este de 30 km/h.
- 5.11.Timpul de incarcare este de 20 min. pentru autovehicule speciale .
- 5.12.Timpul de descarcare prin basculare este de 2 ,5 min./mc.

## 6.CONDITII DE MASURARE

- 6.1.Masurarea cantitatii de deseuri reciclabile se face prin cintarire.

## 7.PROCESUL DE MUNCA

### 7.1.COLECTAREA SI TRANSPORTUL DESEURILOR RECICLABILE

- 7.1.1.Transmiterea sarcinilor zilnice conform Programului de prestare zilnica.
- 7.1.2.Prelucrarea normelor de sanatate si securitate a muncii de catre seful de sector.
- 7.1.3.Verificarea starii tehnice a autovehicolului.
- 7.1.4.Preluarea foii de parcurs.
- 7.1.5.Preluarea Formularului de incarcare/descarcare deseuri
- 7.1.6.Alimentarea autovehicolului cu carburanti si lubrefianti.
- 7.1.7.Colectarea si incarcarea deseurilor reciclabile
- 7.1.8.Deplasarea la locul de descarcare.
- 7.1.9.Cintarirea cantitatilor de deseuri si preluarea bonului de cintarire
- 7.1.10.Descarcarea deseurilor in punctele de valorificare.
- 7.1.11.Deplasarea de la locul de golire in sectorul de lucru.
- 7.1.12.Deplasarea din sectorul de lucru la garaj.
- 7.1.13.Completarea si predarea foii de parcurs.
- 7.1.14.Predarea Formularului de incarcare/deccarcare deseuri.

Revizia 1	<b>COLECTAREA SI TRANSPORTUL DESEURILOR RECICLABILE</b> SR EN ISO 9001:2008	3/5
-----------	--	-----





## 8.NORME DE PROTECTIA MUNCII APLICABILE

- 8.1.Legea Sanatatii si Securitatii in Munca nr.319/2006
- 8.2.Instructiuni proprii-Activitati de salubritate menajera.
- 8.3.Legea nr.307/2006 privind apararea impotriva incendiilor.
- 8.4.Instructiuni proprii-Prevenirea si stingerea incendiilor.
- 8.5.Instructiuni proprii-Masuri de prim ajutor in caz de accidente.
- 8.6.Instructiuni proprii –Activitatea de intretinere si reparatii autovehicole.
- 8.7.Instructiuni proprii-Autovehicole transport deseuri reciclabile
- 8.8.Instructiuni proprii-Pregatirea autovehicolului pentru drumuri publice.

## 9.MIJLOACE DE MUNCA

- 9.1.Autospeciale
- 9.2.Formatia de munca este cea prevazuta in cartea tehnica a autovehicolului.

## 10.CONDITII DE RECEPTIE

- 10.1.Receptia lucrarilor la activitatea de colectare si transport deseuri reciclabile se face in ziua colectarii.
- 10.2.La receptia lucrarilor participa un reprezentant al beneficiarului.
- 10.3.In urma receptiei se intocmeste Raport de constatare in care se consemneaza calitatea lucrarilor.cantitatile de deseuri reciclabile colectate si transportate.
- 10.4.La sfirsitul lunii se intocmeste Proces verbal de receptie.semnat de ambele parti, care cuprinde constatările din rapoartele intocmite in ziua colectarii.

## 11.RESPONSABILITATI

### 11.1.COORDONATORUL LUCRARILOR

- 11.1.1.Aproba programul prestatiilor.
- 11.1.2.Analizeaza activitatea lunara .
- 11.1.3.Aproba modificarile programului prestatiilor .
- 11.1.4.Propune si implementeaza programe de eficientizare si reducere a costurilor prestatiilor
- 11.1.4.Verifica modul in care s-a executat prestatia.

### 11.2.SEF SECTOR SALUBRIZARE MENAJERA

- 11.2.1.Raspunde de transmiterea programului prestatiei catre autospeciale
- 11.2.2.Raspunde de modul in care este prestat serviciul.
- 11.2.3.Intocmeste Raportul Gestiunea deseurilor pe tipuri de fractii
- 11.2.4.Intocmeste „Centralizatorul Planificare Colectare /transport/ deseuri reciclabile

Revizia 1	<b>COLECTAREA SI TRANSPORTUL DESEURILOR RECICLABILE</b>	4/5
	SR EN ISO 9001:2008	

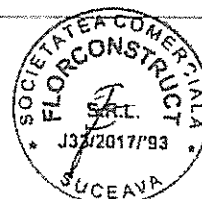

92

11.2.5. Raspunde de modul in care sint preluate ,solutionate,sugestiile ,sesizarile, reclamatiile preluate de la clienti.

11.2.6. Elibereaza si vizeaza foile de parcurs ale autovehicolelor.

11.2.7. Elibereaza si vizeaza Formularul de incarcare/descarcare deseuri

### 11.3. DISPECER

11.3.1. Raspunde de preluarea cu operativitate a sugestiilor, sesizarilor si reclamatiilor de la clienti

11.3.2. Raspunde de transmiterea cu operativitate catre seful de sector a sugestiilor, sesizarilor si reclamatiilor preluate.

### 11.4. CONDUCATOR AUTO

11.4.1. Raspunde de modul in care se aplica prezenta procedura in activitatea de colectare si transport deseuri reciclabile, in sectorul repartizat.

11.4.2. Raspunde de modul in care aplica si respecta instructiunile de sanatate si securitate in munca, PSI, in activitatea curenta.

11.4.3. Primeste foaia de parcurs

11.4.4. Completeaza foaia de parcurs la toate rubricile.

11.4.5 Primeste Formularul de incarcare/descarcare deseuri

11.4.6. Nu are voie sa descarce deseurile in afara locului de valorificare a acestora.

11.4.7. In caz de defectiune a autovehicolului ,anunta imediat seful de sector ,pentru a repartiza alt utilaj, opereaza in foaia de parcurs ora defectului si preda programul de lucru si foaia de parcurs completata sefului de sector.

11.4.8. In caz de accident este obligat sa anunte imediat seful de sector si responsabilul SSM.

11.4.9. Are in primire si raspunde de masina si inventarul masinii, de actele si autorizariile necesare circulatiei pe drumurile publice.

### 11.5. MUNCITOR

11.5.1. Raspunde de modul in care se aplica prezenta procedura.

11.5.2. Raspunde de modul in care aplica si respecta instructiunile de sanatate si securitate in munca, PSI, in activitatea curenta

### 12. INREGISTRARI

12.1. Program de prestatie colectare si transport deseuri reciclabile.

12.2. Proces verbal de receptie a prestatiei.

12.3. Evidenta gestiunii deseurilor.

12.4. Raport lunar de analiza a activitatii.

12.5. Foaie de parcurs.

12.6. Formular de incarcare/descarcare deseuri

Revizia 1	COLECTAREA SI TRANSPORTUL DESEURILOR RECICLABILE SR EN ISO 9001:2008	5/5
-----------	---	-----



# S.C. FLORCONSTRUCT S.R.L.

Aprobat: FLOREA VASILE  
Director General



## COLECTAREA , TRANSPORTUL, DEPOZITAREA SI VALORIFICAREA DESEURILOR VOLUMINOASE

Revizia 1	COLECTAREA , TRANSPORTUL, DEPOZITAREA SI VALORIFICAREA DESEURILOR VOLUMINOASE	1/5
	SR EN ISO 9001:2008	



94

## 1.SCOP

Prezenta instructiune defineste modul in care SC Florconstruct SRL desfasoara activitatea de colectare, transport,depozitare si valorificare a deseurilor voluminoase (mobila,obiecte casnice,deseuri textile,vegetale,lemnoase,DEEE) provenite de la populatie ,institutii publice si agenti economici.

## 2.DOMENIUL DE APLICARE

### 2.1.PREZENTA INSTRUCIUNE SE APLICA LA:

- 2.1.1.colectarea selectiva pe categorii a deseurilor provenite din activitati comerciale , industrie ,institutii,populatie,transportul cu autovehicule speciale,sortarea si descarcare mecanizata –prin basculare.la punctele de valorificare.
- 2.1.2.colectarea ,incarcarea .transportul deseurilor reciclabile,se aplica in locurile special amenajate .unde s-a aplicat selectarea acestora.

### 2.2.ACEASTA INSTRUCIUNE SE APLICA IN COLECTAREA TRANSPORTUL,DEPOZITAREA SI VALORIFICAREA DESEURILOR VOLUMINOASE

## 3.DOCUMENTE DE REFERINTA

- 3.1.REGULAMENT CADRU de organizare si functionare a serviciilor publice de salubritate a localitatilor
- 3.2. LEGEA NR.101/2006 privind serviciul public de salubritate a localitatilor ,cu modificarile si completarile ulterioare.
- 3.3.LEGEA 211/2011 privind regimul deseurilor.
- 3.4.HG.856/2002 privind evidenta deseurilor cu modificarile si completarile ulterioare.
- 3.5. SR EN ISO 9001:2008 Sisteme de management al calitatii.Cerinte
- 3.6. SR EN ISO 9001:2008 Sisteme de management al calitatii  
Principii generale si vocabular:
- 3.7.SC FLORCONSTRUCT SRL –MC Manualul calitatii
- 3.8.PO-05 Procedura Elaborarea procedurilor

## 4.DEFINITII SI CLASIFICARI,ABREVIERI

### 4.1.DEFINITII

- 4.1.1.Colectarea deseurilor voluminoase. este activitatea de salubritate care se executa din locuri special amenajate si unde exista cai de acces pentru mijloacele de transport.
- 4.1.2.Incarcatul se executa manual.
- 4.1.3.Deseurile se compun in principal din :mobila,obiecte casnice,deseuri textile,vegetale lemnoase .DEEE.etc.

Revizia I	COLECTAREA , TRANSPORTUL,DEPOZITAREA SI VALORIFICAREA DESEURILOR VOLUMINOASE	2/5
	SR EN ISO 9001:2008	



## 5.CONDITII DE LUCRU

- 5.1.Se lucreaza ziua.
- 5.2.Activitatea de colectare, transport,depozitare,valorificare deseuri voluminoase,se desfasoara in locul/ la data / ora stabite, pe fractii de deseuri .
- 5.3.Muncitorii sint dotati cu echipament de protectie si lucru specific activitatii pe care o desfasoara.
- 5.4.Regimul de lucru este conform Codului muncii si Regulamentului intern.
- 5.5.Deseurile DEEE,vor fi colectate de la posesorii finali .la data si ora stabilite, conform unui program intocmit si comunicat populatiei si agentilor economici.
- 5.6.Deseurile voluminoase :mobila ,obiecte casnice ,deseuri textile,vegetale lemnoase vor fi colectate periodic,pe tipuri de deseuri, conform unui program intocmit si comunicat populatiei si agentilor economici.
- 5.7.Starea tehnica a autovehiculelor trebuie sa fie corespunzatoare prescriptiilor specifice normelor de sanatate si securitate in munca.
- 5.8.Autovehiculele si echipajul sint repartizate pe trasee.
- 5.9.Norma de productie se calculeaza pentru un regim de 8 ore.
- 5.10.Viteza de deplasare in gol este de 30 km/h.
- 5.11.Incarcarea se fce manual in autovehicule speciale .
- 5.12. Descarcarea se face in punctele de valorificare.

## 6.CONDITII DE MASURARE

- 6.1.Masurarea cantitatii de deseuri reciclabile se face prin cantarire.

## 7.PROCESUL DE MUNCA

### 7.1.COLECTAREA , TRANSPORTUL ,DEPOZITAREA SI VALORIFICAREA DESEURILOR VOLUMINOASE

- 7.1.1.Transmiterea sarcinilor , conform Programului de prestare .
- 7.1.2.Prelucrarea normelor de sanatate si securitate a muncii de catre seful de sector.
- 7.1.3.Verificarea starii tehnice a autovehicolului.
- 7.1.4.Preluarea foii de parcurs.
- 7.1.5.Preluarea Formularului de incarcare/descarcare deseuri
- 7.1.6.Alimentarea autovehicolului cu carburanti si lubrefianti.
- 7.1.7.Colectarea si incarcarea deseurilor voluminoase
- 7.1.8.Deplasarea la locul de descarcare.
- 7.1.9.Cantarire a deseurilor.
- 7.1.10.Descarcarea deseurilor in punctele de valorificare.
- 7.1.11.Deplasarea de la locul de golire in sectorul de lucru.
- 7.1.12.Deplasarea din sectorul de lucru la garaj.
- 7.1.13.Completarea si predarea foii de parcurs.
- 7.1.14.Predarea Formularului de incarcare/descarcare deseuri.

Revizia 1	COLECTAREA , TRANSPORTUL,DEPOZITAREA SI VALORIFICAREA DESEURILOR VOLUMINOASE	3/5
	SR EN ISO 9001:2008	



## 8.NORME DE PROTECTIA MUNCII APLICABILE

- 8.1.Legea Sanatatii si Securitatii in Munca nr.319/2006
- 8.2.Instructiuni proprii-Activitati de salubritate menajera.
- 8.3.Legea nr.307/2006 privind apararea impotriva incendiilor.
- 8.4.Instructiuni proprii-Prevenirea si stingerea incendiilor.
- 8.5.Instructiuni proprii-Masuri de prim ajutor in caz de accidente.
- 8.6.Instructiuni proprii -Activitatea de intretinere si reparatii autovehicole.
- 8.7.Instructiuni proprii-Autovehicole transport deseuri reciclabile
- 8.8.Instructiuni proprii-Pregatirea autovehicolului pentru drumuri publice.

## 9.MILOACE DE MUNCA

- 9.1.Autospeciale
- 9.2.Formatia de munca este cea prevazuta in cartea tehnica a autovehicolului.

## 10.CONDITII DE RECEPTIE

- 10.1.Receptia lucrarilor la activitatea de colectare , transport,depozitare si valorificare deseuri voluminoase, se face in ziua colectarii.
- 10.2.La receptia lucrarilor participa un reprezentant al beneficiarului.
- 10.3.In urma receptiei se intocmeste Raport de constatare in care se consemneaza calitatea lucrarilor,cantitatile de deseuri reciclabile colectate si transportate.
- 10.4.Se intocmeste Proces verbal de receptie.semnat de ambele parti ,care cuprinde constatările din rapoartele intocmite in ziua colectarii.

## 11.RESPONSABILITATI

### 11.1.COORDONATORUL LUCRARILOR

- 11.1.1.Aproba programul prestatiilor.
- 11.1.2.Analizeaza activitatea lunara .
- 11.1.3.Aproba modificarile programului prestatiilor .
- 11.1.4.Propune si implementeaza programe care sa optimizeze re folosirea si reciclarea deseurilor voluminoase.
- 11.1.4.Verifica modul in care s-a executat prestatia.

### 11.2.SEF SECTOR SALUBRIZARE MENAJERA

- 11.2.1.Raspunde de transmiterea programului prestatiei catre autospeciale
- 11.2.2.Raspunde de modul in care este prestat serviciul.
- 11.2.3.Intocmeste Raportul Gestiuca deseurilor pe tipuri de fractii
- 11.2.4.Intocmeste,,Centralizatorul Planificare-Colectare /transport/valorificare deseuri voluminoase

Revizia I	COLECTAREA , TRANSPORTUL,DEPOZITAREA SI VALORIFICAREA DESEURILOR VOLUMINOASE	4/5
	SR EN ISO 9001:2008	



97

- 11.2.5. Raspunde de modul in care sint preluate ,solutionate,sugestiile .sesizarile reclamatiile preluate de la clienti.
- 11.2.6.Elibereaza si vizeaza foile de parcurs ale autovehicolelor.

### 11.3.DISPECER

- 11.3.1.Raspunde de preluarea cu operativitate a sugestiilor.sesizarilor si reclamatiilor de la clienti
- 11.3.2.Raspunde de transmiterea cu operativitate catre seful de sector a sugestiilor,sesizarilor si reclamatiilor preluate.

### 11.4.CONDUCATOR AUTO

- 11.4.1.Raspunde de modul in care se aplica prezenta procedura in activitatea de colectare , transport,depozitare si valorificare a deseurilor voluminoase,in sectorul repartizat.
- 11.4.2.Raspunde de modul in care aplica si respecta instructiunile de sanatate si securitate in munca,PSI,in activitatea curenta.
- 11.4.3.Completeaza foaia de parcurs la toate rubricile.
- 11.4.4 Cântăreste deseurile in punctul de valorificare si preia bonul de cîntărire
- 11.4.5.Nu are voie sa descarce deseurile in afara locului de valorificare a acestora.
- 11.4.6.In caz de defectiune a autovehicolului ,anunta imediat seful de sector ,pentru a repartiza alt utilaj.opereaza in foaia de parcurs ora defectului si preda programul de lucru si foaia de parcurs completata sefului de sector.
- 11.4.7.In caz de accident este obligat sa anunte imediat seful de sector si responsabilul SSM.
- 11.4.8.Are in primire si raspunde de masina si inventarul masinii,de actele si autorizarile necesare circulatiei pe drumurile publice.

### 11.5.MUNCITOR

- 11.5.1.Raspunde de modul in care se aplica prezenta procedura.
- 11.5.2.Raspunde de modul in care aplica si respecta instructiunile de sanatate si securitate in munca,PSI,in activitatea curenta

### 12.INREGISTRARI

- 12.1.Program de prestatie colectare. transport,depozitare si valorificare deseuri voluminoase.
- 12.2.Proces verbal de receptie a prestatiei.
- 12.3.Evidenta gestiunii deseurilor.
- 12.4.Raport de analiza a activitatii.
- 12.5.Foaie de parcurs.
- 12.6.Formular de incarcare/descarcare deseuri

Revizia 1	COLECTAREA , TRANSPORTUL,DEPOZITAREA SI VALORIFICAREA DESEURILOR VOLUMINOASE	5/5
	SR EN ISO 9001:2008	



98

# S.C. FLORCONSTRUCT S.R.L.

Aprobat: FLOREA VASILE  
Director General



## COLECTAREA SI TRANSPORTUL DESEURILOR DIN CONSTRUCTII

Revizia 1	COLECTAREA SI TRANSPORTUL DESEURILOR DIN CONSTRUCTII	1/5
	SR EN ISO 9001:2008	





## 1.SCOP

Prezenta instructiune defineste modul in care SC Florconstruct SRL desfasoara activitatea de colectare si transport a deseurilor din constructii (pamint vegetal,nisip,pietris,beton,ciment,zidarie,tencuieli ,materiale gudronate etc.) provenite de la populatie ,institutii publice si agenti economici.

## 2.DOMENIUL DE APLICARE

### 2.1.PREZENTA INSTRUCIUNE SE APLICA LA:

- 2.1.1.colectarea si incarcarea mecanizata a deseurilor din constructii din recipienti standardizati,provenite din activitati comerciale ,industrie , institutii,populatie,transportul cu autovehicule speciale si descarcare mecanizata –prin basculare,la depozitul conform pentru deseuri nepericuloase.
- 2.1.2.colectarea ,incarcarea deseurilor din constructii,se aplica in locurile special amenajate.

### 2.2.ACEASTA INSTRUCIUNE SE APLICA IN COLECTAREA SI TRANSPORTUL DESEURILOR DIN CONSTRUCTII

## 3.DOCUMENTE DE REFERINTA

- 3.1.REGULAMENT CADRU de organizare si functionare a serviciilor publice de salubritate a localitatilor
- 3.2. LEGEA NR.101/2006 privind serviciul public de salubritate a localitatilor ,cu modificarile si completarile ulterioare.
- 3.3.LEGEA 211/2011 privind regimul deseurilor.
- 3.4.HG.856/2002 privind evidenta deseurilor cu modificarile si completarile ulterioare.
- 3.5. SR EN ISO 9001:2008 Sisteme de management al calitatii.Cerinte
- 3.6. SR EN ISO 9001:2008 Sisteme de management al calitatii  
Principii generale si vocabular;
- 3.7.SC FLORCONSTRUCT SRL –MC Manualul calitatii
- 3.8.PO-06 Procedura Elaborarea procedurilor

## 4.DEFINITII SI CLASIFICARI,ABREVIERI

### 4.1.DEFINITII

- 4.1.1.Colectarea si transportul deseurilor din constructii este activitatea de salubritate care se executa mecanizat cu autovehicule speciale de diferite tipuri,in vederea asigurarii unui mediu de viata curat si sanatos locuitorilor localitatilor
- 4.1.2.Incarcatul se executa mecanizat.
- 4.1.3.Deseurile se compun in principal din :pietis,nisip,zidarie,beton,caramizi,materiale gudronate etc.

Revizia 1	COLECTAREA SI TRANSPORTUL DESEURILOR DIN CONSTRUCTII	2/5
	SR EN ISO 9001:2008	



100

## 5.CONDITII DE LUCRU

- 5.1.Se lucreaza ziua.
- 5.2.Activitatea de colectare si transport, deseuri din constructii ,se desfasoara la data stabilita de comun acord cu beneficiarul.
- 5.3.Muncitorii sint dotati cu echipament de protectie si lucru specific activitatii pe care o desfasoara.
- 5.4.Regimul de lucru este conform Codului muncii si Regulamentului intern.
- 5.6. Greutatea medie pentru 1 mc.de deseuri din constructii este de 2 to.
- 5.7.Starea tehnica a autovehiculelor si a uneltelor de munca trebuie sa fie corespunzatoare prescriptiilor specifice normelor de sanatate si securitate in munca.
- 5.8.Autovehiculele si echipajul sint repartizate pe sectoare.
- 5.9.Norma de productie se calculeaza pentru un regim de 8 ore.
- 5.10.Viteza de deplasare in gol este de 30 km/h.
- 5.11.Timpul de incarcare este de 20 min. pentru autovehicule speciale .
- 5.12.Timpul de descarcare prin basculare este de 2 ,5 min./mc.

## 6.CONDITII DE MASURARE

- 6.1.Masurarea cantitatii de deseuri reciclabile se face prin cantarire.

## 7.PROCESUL DE MUNCA

### 7.1.COLECTAREA SI TRANSPORTUL DESEURILOR RECICLABILE

- 7.1.1.Transmiterea sarcinilor zilnice conform Programului de prestare zilnica.
- 7.1.2.Prelucrarea normelor de sanatate si securitate a muncii de catre seful de sector.
- 7.1.3.Verificarea starii tehnice a autovehicolului.
- 7.1.4.Preluarea foii de parcurs.
- 7.1.5.Preluarea Formularului de incarcare/descarcare deseuri
- 7.1.6.Alimentarea autovehicolului cu carburanti si lubrefianti.
- 7.1.7.Colectarea si incarcarea deseurilor din constructii
- 7.1.8.Deplasarea la locul de descarcare.
- 7.1.9.Cantarierea deseurilor.
- 7.1.10.Descarcarea deseurilor in depozitul conform pentru deseuri nepericuloase
- 7.1.11.Deplasarea de la locul de golire in sectorul de lucru.
- 7.1.12.Deplasarea din sectorul de lucru la garaj.
- 7.1.13.Completarea si predarea foii de parcurs.
- 7.1.14.Predarea Formularului de incarcare/descarcare deseuri.

Revizia 1	COLECTAREA SI TRANSPORTUL DESEURILOR DIN CONSTRUCTII	3/5
	SR EN ISO 9001:2008	



101

## 8.NORME DE PROTECTIA MUNCII APLICABILE

- 8.1.Legea Sanatatii si Securitatii in Munca nr.319/2006
- 8.2.Instructiuni proprii-Activitati de salubritate menajera.
- 8.3.Legea nr.307/2006 privind apararea impotriva incendiilor.
- 8.4.Instructiuni proprii-Prevenirea si stingerea incendiilor.
- 8.5.Instructiuni proprii-Masuri de prim ajutor in caz de accidente.
- 8.6.Instructiuni proprii -Activitatea de intretinere si reparatii autovehicole.
- 8.7.Instructiuni proprii-Autovehicole transport deseuri reciclabile
- 8.8.Instructiuni proprii-Pregatirea autovehicolului pentru drumuri publice.

## 9.MIJLOACE DE MUNCA

- 9.1.Autospeciale ,basculante prevazute cu sistem de acoperire a incarcaturii.
- 9.2.Lopata
- 9.3.Matura nuiele
- 9.4.Formatia de munca este cea prevazuta in cartea tehnica a autovehicolului.

## 10.CONDITII DE RECEPTIE

- 10.1.Receptia lucrarilor la activitatea de colectare si transport deseuri din constructii se face in ziua colectarii.
- 10.2.La receptia lucrarilor participa un reprezentant al beneficiarului.
- 10.3.In urma receptiei se intocmeste Raport de constatare in care se consemneaza calitatea lucrarilor,cantitatile de deseuri colectate si transportate.
- 10.4.La sfirsitul lunii se intocmeste Proces verbal de receptie,semnat de ambele parti, care cuprinde constatările din rapoartele intocmite in ziua colectarii.

## 11.RESPONSABILITATI

### 11.1.COORDONATORUL LUCRARILOR

- 11.1.1.Aproba programul prestatiilor.
- 11.1.2.Analizeaza activitatea lunara .
- 11.1.3.Aproba modificarile programului prestatiilor .
- 11.1.4.Propune si implementeaza programe de eficientizare si reducere a costurilor prestatiilor
- 11.1.4.Verifica modul in care s-a executat prestatia.

### 11.2.SEF SECTOR SALUBRIZARE MENAJERA

- 11.2.1.Raspunde de transmiterea programului prestatiei catre autospeciale
- 11.2.2.Raspunde de modul in care este prestat serviciul.
- 11.2.3.Intocmeste Raportul Gestiunea deseurilor.
- 11.2.4.Intocmeste..Centralizatorul Planificare Colectare /transport/ deseuri din constructii

Revizia 1	COLECTAREA SI TRANSPORTUL DESEURILOR DIN CONSTRUCTII	4/5
	SR EN ISO 9001:2008	



102

11.2.5. Raspunde de modul in care sint preluate ,solutionate,sugestiile ,sesizarile, reclamatiile preluate de la clienti.

11.2.6. Elibereaza si vizeaza foile de parcurs ale autovehicolelor.

### 11.3. DISPECER

11.3.1. Raspunde de preluarea cu operativitate a sugestiilor, sesizarilor si reclamatiilor de la clienti

11.3.2. Raspunde de transmiterea cu operativitate catre seful de sector a sugestiilor, sesizarilor si reclamatiilor preluate.

### 11.4. CONDUCATOR AUTO

11.4.1. Raspunde de modul in care se aplica prezenta procedura in activitatea de colectare si transport deseuri din constructii, in sectorul repartizat.

11.4.2. Raspunde de modul in care aplica si respecta instructiunile de sanatate si securitate in munca, PSI, in activitatea curenta.

11.4.3. Completeaza foaia de parcurs la toate rubricile.

11.4.4. Nu are voie sa descarce deseurile in afara locului de depozitare a acestora.

11.4.5. Cântărește deseurile si preia bonul de cantarire

11.4.6. In caz de defectiune a autovehicolului ,anunta imediat seful de sector ,pentru a repartiza alt utilaj. opereaza in foaia de parcurs ora defectului si preda programul de lucru si foaia de parcurs completata sefului de sector.

11.4.7. In caz de accident este obligat sa anunte imediat seful de sector si responsabilul SSM.

11.4.8. Are in primire si raspunde de masina si inventarul masinii. de actele si autorizarile necesare circulatiei pe drumurile publice.

### 11.5. MUNCITOR

11.5.1. Raspunde de modul in care se aplica prezenta procedura.

11.5.2. Raspunde de modul in care aplica si respecta instructiunile de sanatate si securitate in munca, PSI, in activitatea curenta

### 12. INREGISTRARI

12.1. Program de prestatie colectare si transport deseuri din constructii.

12.2. Proces verbal de receptie a prestatiei.

12.3. Evidenta gestiunii deseurilor.

12.4. Raport lunar de analiza a activitatii.

12.5. Foaie de parcurs.

12.6. Formular de incarcare/descarcare deseuri

Revizia 1	COLECTAREA SI TRANSPORTUL DESEURILOR DIN CONSTRUCTII	5/5
	SR EN ISO 9001:2008	



**INDICATORI DE PERFORMANTA PENTRU SERVICIUL PUBLIC DE SALUBRIZARE  
MENAJERA IN JUDETUL BOTOSANI**

pentru  
LOT NR.V-ZONA -V- TRANSFER FLAMANZI

ASOCIEREA SC Florconstruct SRL-SC Fritehnic SRL-SC Ritmic Com SRL ,v-a asigura serviciile de salubritate menajera avindu-se in vedere:

- continuitatea din punct de vedere cantitativ si calitativ;
- adaptarea permanenta la cerintele utilizatorului;
- excluderea oricarei discriminari privind accesul la serviciile de salubritate;
- respectarea reglementarilor specifice in domeniul protectiei mediului si sanatatii publice;
- implementarea unor sisteme de management al calitatii ,al mediului si al sanatatii si securitatii muncii;
- prestarea serviciului pentru toti utilizatorii din aria de responsabilitate.

Obiectivele de mai sus vor fi indeplinite prin definirea Indicatorilor de performanta specifici serviciului public de salubritate menajera ,conform prevederilor Regulamentului de organizare si functionare a serviciului public de salubritate menajera in judetul Botosani,dupa cum urmeaza:

Nr. crt.	Denumire indicator	Trimestrul				Total
		I	II	III	IV	AN
1.	Nr.de solicitari de imbunatatire a parametrilor de calitate ai activitatii prestate ,rezolvate raportat la nr.total de cereri de imbunatatire a activitatii	100%	100%	100%	100%	100%
2.	Procentul de populatie conectata la serviciile de colectare pe zone(urban,rural)	100%	100%	100%	100%	100%
3.	Asigurarea serviciilor de colectare selectiva pe zone(urban,rural)	100%	100%	100%	100%	100%
4.	Nr.de recipiente de precollectare asigurate pe tipuri si dimensiuni in urma solicitarilor ,raportat la nr.total de de solicitari	90%	95%	100%	100%	100%
5.	Nr. de reclamatii rezolvate privind cantitatile de servicii prestate ,raportat la totalul reclamatiiilor ,pe tipuri de activitati si categorii de utilizatori	100%	100%	100%	100%	100%
6.	Procentul de solicitari din total reclamatii privind cantitatile de servicii prestate, care au fost rezolvate in mai putin de 5 zile lucratoare	80%	80%	80%	80%	80%
7.	Nr. de sesizari din partea agentilor de protectia mediului raportat la nr.total de sesizari din partea autoritatilor centrale si locale	0%	0%	0%	0%	0%
8.	Nr. anual de sesizari din partea agentilor de sanatate publica raportat la nr.total de sesizari din partea autoritatilor centrale si locale	0%	0%	0%	0%	0%
9.	Cantitatea de deseuri colectate selectiv raportata la cantitatea totala de deseuri municipale colectate	20%	20%	20%	20%	20%
10.	Cantitatea totala de deseuri sortate si valorificate ,raportata la cantitatea totala de deseuri	12%	12%	12%	12%	12%
11.	Penalitati contractuale totale aplicate administratiei publice locale ,raportate la valoarea prestatiei, pe activitati	0%	0%	0%	0%	0%



104

12.	Cantitatea totala de deseuri colectate din locuri neamenajate ,raportata la cantitatea totala de deseuri colectata	10%	7%	4%	2%	5%
13.	Nr. de reclamatii rezolvate privind calitatea prestatiei ,raportat la nr.total de reclamatii privind calitatea prestatiei,pe tipuri de activitati si categorii de utilizatori	100%	100%	100%	100%	100%
14.	Procentul de solicitari din nr.total de reclamatii rezolvate privind calitatea prestatiei,care au fost rezolvate in mai putin de doua zile calendaristice	80%	80%	80%	80%	80%
15.	Valoarea rezultata din valorificarea deseurilor reciclabile raportata la valoarea aferenta activitatii de colectare a deseurilor (total facturat)	2,3%	2,5%	2,6%	2,6%	2,6%
16.	Nr. de sesizari scrise ,raportate la nr.total de utilizatori ,pe activitati si categorii de utilizatori	1%	1%	1%	1%	1%
17.	Procentul total din nr. de sesizari scrise,la care s-a raspuns in mai putin de 30 zile calendaristice	100%	100%	100%	100%	100%
18.	Procentul total din nr. de sesizari scrise,care s-a dovedit a fi intemeiat	10%	10%	10%	10%	10%
19.	Nr. de sesizari scrise privind nerespectarea de catre operator a obligatiei de licenta	0	0	0	0	0
20.	Nr. de incalcarii ale obligatiilor operatorului rezultate din analizele si controalele organismelor abilitate	0	0	0	0	0
21.	Nr. de utilizatori care au primit despagubiri datorate culpei operatorului sau daca s-au imbolnavit din cauza nerespectarii conditiilor corespunzatoare de prestare a activitatii	0	0	0	0	0
22.	Valoarea despagubirilor acordate de operator pentru despagubiri datorate culpei sau imbolnaviri datorate nerespectarii conditiilor corespunzatoare raportata la valoarea totala facturata aferenta activitatii	0%	0%	0%	0%	0%
23.	Nr.de neconformitati constatate de autoritatea administratiei publice locale ,pe activitati	0	0	0	0	0

LIDER ASOCIERE  
SC FLORCONSTRUCT SRL  
Director general,  
FLOREA VASILE



105

**INDICATORI PENTRU ACTIVITATEA DE COLECTARE SI TRANSPORT DESEURI**  
 pentru  
**LOT NR.V-ZONA -V- TRANSFER FLAMANZI**

Nr. crt.	Denumire indicator	Descriere indicator	Realizare indicator
1.	Colectarea separata a deseurilor reciclabile inclusiv ambalaje	Cantitatea de deseuri colectata separat(hârtie -carton,plastic,metale sticla,deseuri organice)ca procent din cantitatea totala de deseuri colectate in aria de delegare	-20% in primii doi ani de operare -25% -in ani 3-5 de operare -35% pentru anii 6-8 de operare
2.	Rata de conectare la serviciul de salubritate	Populatia deservita de serviciul de colectare deseuri ca procent din populatia totala din aria de delegare	100%-pentru toti anii de operare
3.	Deseuri menajere periculoase colectate separat	Cantitatea de deseuri menajere periculoase colectate separat /locuitor si an in raport cu indicatorul stabilit in planurile de gestionare a deseurilor	75%-100%
4.	Deseuri menajere periculoase colectate separat trimise la tratare/depozitare	Cantitatea de deseuri menajere periculoase colectate separat trimisa la tratare/depozitare ca procent din cantitatea totala colectata de deseuri menajere din aria de delegare	Minim 90%
5.	Deseuri voluminoase colectate separat	Cantitatea de deseuri voluminoase colectate separat /locuitor si an ca procent din indicatorul stabilit in planurile de gestionare a deseurilor	75-100%
6.	Deseuri voluminoase trimise la tratare/valorificare /depozitare	Cantitatea de deseuri voluminoase colectate separat trimisa la tratare /depozitare ca procent din cantitatea totala colectata de deseuri voluminoase din aria de delegare	Minim 90%
7.	Deseuri provenite din constructii si demolari colectate separat de la populatie	Cantitatea de deseuri provenite din constructii si demolari colectate separat /locuitor si an in raport cu indicatorul stabilit in planurile de gestionare a deseurilor	75-100%
8.	Deseuri provenite din constructii si demolari colectate separat de la populatie trimise la tratare/valorificare	Cantitatea de deseuri provenite din constructii si demolari colectate separat de la populatie trimisa la tratare /depozitare ca procent din cantitatea totala colectata de deseuri voluminoase din aria de delegare	100%

**LIDER ASOCIERE**  
**SC FLORCONSTRUCT SRL**  
 Director general,  
**FLOREA VASILE**



106

PROGRAMUL PERIOADEI DE MOBILIZARE

LOT NR. V-ZONA V TRANSFER FLAMANZI

		DURATA(56 zile)			
Nr. crt.	ACTIVITATI	LOCATIA	ETAPA-I-Primele 14 de zile de la data semnarii contractului pina la data de incepere	ETAPA-II-din a 15-a zi pina in a 28-a zi, de la data semnarii contractului pina la data de incepere	ETAPA-III-din a 29-a zi pina in a 56-a zi, de la data semnarii contractului pina la data de incepere
1.	Constituirea garantiei de buna executie	-	XXXXXXXX		
2.	Incheierea politelor de asigurare (asigurare de bunuri, asigurari autoRCA, CASCO, asigurare de raspundere civila generala etc.)	-	XXXXXXXX		
	Depunerea documentatiei pentru obtinerea licentiei ANRSC pentru prestarea serviciului	-	XXXXXXXXX		
	Obtinerea autorizatiilor necesare pentru inceperea serviciilor	-	XXXXXXXXX		
5.	Preluarea vehiculelor, echipamentelor ,utilajelor de la ADI Ecoproces/autoritatile administratiilor publice locale ale membrilor ADI	-	XXXXXX		

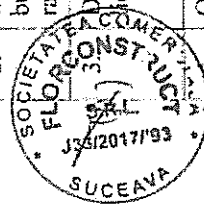



6.	Amenajare punct de lucru cu magazine ,garaj, atelier reparatii	Botosani	XXXXXXXXXXXXXXXXXXXX	XXXXXXXXXXXXXXXXXXXX
7.	Incheierea contractelor cu furnizorii de utilitati	Zona V Botosani	XXXXXXXXXXXXXXXXXXXX	
8.	Preluarea recipientilor de pre colectare de la ADI Ecoproces/autoritatile administratiilor publice locale ale membrilor ADI	Zona V Botosani	XXXXXXXXXXXXXXXXXXXX	
9.	Preluarea si identificarea platformelor de stocare temporara, montarea placutlor de identificare	Zona V Botosani	XXXXXXXXXXXXXXXXXXXX	XXXXXXXXXXXXXXXXXXXX
10.	Etichetarea corespunzatoare fractiei de deseuri, inserierea si repartizarea recipientilor pe platformele de stocare temporara	Zona V Botosani	XXXXXXXXXXXXXXXXXXXX	X XXXXXXXXXXXXXXXXXXXXXXX
11.	Identificarea utilizatorilor non casnici-ag economici, institutii publice pregatirea, etichetarea corespunzatoare fractiei de deseuri, inserierea si repartizarea recipientilor	Zona V Botosani	XXXXXXXXXXXXXXXXXXXX	X XXXXXXXXXXXXXXXXXXXXXXX
12.	Pregatirea vehiculelor, utilajelor, instalatiilor, in vederea executiei serviciului de salubritate	-	XXXXXXXXXX	XXXXXXXXXXXXXXXXXXXX
13.	Asigurarea carburantilor, lubrefiantilor, piese schimb si altor materiale necesare prestarii serviciilor	-	XXXXXXX	XXXXXXXXXXXXXXXXXXXX
14.	Regatirea si instruirea personalului in vederea executiei serviciului de salubritate si repartizarea pe vehicule, utilaje, echipamente	-	XXXXXXXXXXXXXXXXXXXX	XXXXXXXXXXXXXXXXXXXX
16.	Instruirea personalului privind respectarea normelor SSM, PSI, PROTECTIA MEDIULUI si dotarea cu echipament de protectie si lucru	-	XXXXXXXXXXXXXXXXXXXX	
16.	Intocmirea traseelor graficului de colectare si repartizarea pe trasee a vehiculelor, utilajelor	Zona V Botosani	XXXXXXXXXXXXXXXXXXXX	

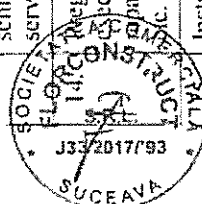

17.	Intocmirea graficului pentru spalarea si dezinfectia containerelor	Zona V Botosani		XXXXXXXXXXXXXXXXXXXX	
18.	Amenajarea si operarea unui birou cu publicul pentru preluarea sesizarilor si reclamatilor	Zona V Botosani		XXXXXXXXXXXXXXXXXXXX	
19.	Implementarea sistemului informatic si crearea bazei de date	-	XXXXXXXXXX	XXXXXXXXXXXX	
20.	Obtinerea aprobarii ADI Ecoproces in ce priveste modul de facturare a prestatiilor si sistemul de decontare al activitatilor suplimentare	-	XXXXXXXXXX	XXXXXXXXXX	
21.	Pregatirea programului privind campaniile de informare si constientizare a populatiei	Zona V Botosani		XXXXXXXXXXXXXXXXXXXX	
22.	Intocmirea programului privind intretinerea platformelor de precolectare	Zona V Botosani		XXXX	XXXXXXXXXXXX
23.	Intocmirea Manualelor de functionare si intretinere	Botosani ADI ECOPROCES	XXXXXXXXXXXXXXXXXXXX		
24.	Intocmirea programului de monitorizare	Botosani ADI ECOPROCES	XXXXXXXXXXXXXXXXXXXX		
25.	Intocmirea programului de training si calificare pentru personalul operational si de supraveghere	Botosani ADI ECOPROCES	XXXXXXXXXXXXXXXXXXXX		
	Intocmirea Manualului de asigurare a calitatii	Botosani ADI ECOPROCES	XXXXXXXXXXXXXXXXXXXX		
	Intocmirea planului de gestionare a mediului	Botosani ADI ECOPROCES	XXXXXXXXXXXXXXXXXXXX		
28.	Intocmirea programului de interventii in situatii de urgenta	Botosani ADI ECOPROCES	XXXXXXXXXXXXXXXXXXXX		

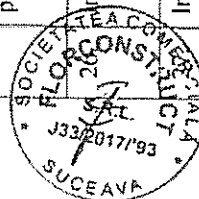

29.	Intocmirea programului de SSM	Botosani ADI ECOPROCES	XXXXXXXXXXXXXXXXXXXX	
30.	Detalii privind implementarea sistemului informational	Botosani ADI ECOPROCES		XXXXX
31.	Raport lunar al stadiului mobilizarii	Botosani ADI ECOPROCES		XXXXX

LIDER ASOCIERE

SC FLORCONSTRUCT SRL

Director general,

FLOREA VASILE

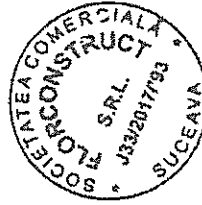

## PREZENTAREA ACTIVITATILOR DIN PERIOADA DE MOBILIZARE

### 1. Constituirea garantiei de buna executie

-Garantia de buna executie se constituie prin scrisoare de garantie emisa de o banca sau polita de asigurare emisa de o societate de asigurari, sau prin retineri succesive din platile intermediare in cuantum de 5% (asocierea este IMM) din valoarea contractului fara TVA si se va mentine in vigoare pe toata durata contractului, pentru a garanta plata oricaror penalitati care se pot inregistra in favoarea Delegatarului, sau a oricaror sume ca urmare a neindepliniri de catre Delegat a obligatiilor asumate prin contract.

### 2. Incheierea politelor de asigurare

-Obtinerea si mentinerea pe toata durata contractului a politelor de asigurare de bunuri ce va acoperi toate riscurile cu privire la pierderi fizice sau daune aduse infrastructurii serviciului, a politelor de asigurare auto pentru parcul de mijloace de transport si utilaje, a politelor de asigurare pentru salariati, a politelor de asigurare de raspundere civila generala.

### 3. Depunerea documentatiei pentru obtinerea licentei ANRSC pentru prestarea serviciului

-Intocmirea si depunerea documentelor in vederea obtinerii licentei prestarii serviciului de salubritate

### 4. Obtinerea autorizatiilor necesare pentru inceperea serviciului

-Obtinerea autorizatiei de functionare, autorizatiei de mediu, PSI;

### 5. Preluarea vehiculelor, echipamentelor, utilajelor, bunurilor de la ADI Ecoproces / autoritatilor administratiilor publice locale ale membrilor ADI

-Preluarea se va face pe baza de proces verbal de predare primire a bunurilor concesionate

### 6. Amenajare punct de lucru

-Se vor demara proceduri pentru deschiderea unui punct de lucru, cu magazii, garaj, atelier reparatii.

### 7. Incheierea contractelor cu furnizorii de utilitati

-Pentru punctul de lucru, se vor incheia contracte de utilitati: apa, energie electrica, evacuare ape reziduale etc.

### 8. Preluarea recipientilor de pre colectare de la ADI Ecoproces / autoritatile administratiilor publice locale ale membrilor ADI

- Preluarea eurocontainerelor de capacitate 11 mc, pentru pre colectarea deseurilor reziduale si a celor reciclabile pe baza de proces verbal.

### 9. Preluarea si identificarea platformelor de stocare temporara, montarea placutelor de identificare

-Delegatarul va pune la dispozitie platformele din zona urbana si rurala, se va face identificarea in teren a acestora. Se va intocmi o evidenta a nr. platformelor pe fiecare localitate, se vor monta placutele de identificare ;



111

**10. Etichetarea corespunzătoare fracției de deșeu, inserierea și repartizarea recipientilor pe platformele de stocare temporară**

-Recipientii de precolectare deșeurilor menajere și reciclabile vor fi etichetați, inserați și repartizați pe platformele de precolectare. Se va întocmi o evidență a recipientilor repartizați pe fiecare platformă pe tipuri de fracții de deșeu;

**11. Identificarea utilizatorilor non casnici, agenți economici, instituții, pregătirea și repartizarea recipientilor**

-Vor fi identificați în teren utilizatorii non casnici din zona urbană și rurală, se va stabili frecvența de colectare și nr. recipientilor de precolectare ce urmează a fi repartizați. Se vor pregăti recipientele de precolectare care vor fi inscripționate cu tipul de deșeu și inseriate, și se vor repartiza utilizatorilor;

**12. Pregătirea vehiculelor, utilajelor, instalațiilor, în vederea executiei serviciului de salubritate.**

-Se vor pregăti vehicule compatibile tipului de activitate, se vor face verificările tehnice, fiecare vehicul, utilaj va fi dotat cu unelte pentru curățarea deșeurilor, cu telefon mobil și va fi inscripționat pe ambele părți cu denumirea firmei, adresa, nr. telefon. Elementele de identitate vizuală vor fi stabilite de comun acord cu delegatarul pentru toate vehiculele, utilajele folosite în execuția serviciului. Fiecare vehicul va avea documentele necesare circulației pe drumurile publice (carte de identitate, certificat de înmatriculare cu ITP valabil, licența de transport etc.)

**13. Asigurarea carburanților, lubrefianților, piese schimb și altor materiale necesare prestării serviciilor**

-Vor fi contactați furnizorii în vederea asigurării cu carburanți, lubrefianți, piese de schimb, materiale și se va stabili modul în care se va desfășura furnizarea.

**14. Pregătirea și instruirea personalului în vederea executiei serviciului de salubritate și repartizarea pe vehicule, utilaje, echipamente etc.**

-Personalul angajat va avea calificarea necesară specifică activității pe care o desfășoară, va fi repartizat pe puncte de lucru, vehicule, utilaje, echipamente, va fi instruit în privința executiei serviciului, a modului de funcționare și operare a instalațiilor, a documentelor necesare (foaie parcurs, bon transport, bon cîntarire etc.) și a modului de gestionare a acestora;

**15. Instruirea personalului privind respectarea normelor SSM, PSI, Protecția mediului și dotarea personalului cu echipament de protecție și lucru.**

-Se va face instructajul personalului și se vor elabora instrucțiunile proprii de lucru și protecție. Personalul va fi dotat cu echipament de protecție și lucru care încorporează benzi reflectorizante, pufoaice, manși, ghete cu virf de protecție din otel cu branturi din otel. Pe echipamentele de lucru va fi inscripționat numele firmei, nr. de telefon.

**16. Întocmirea traseelor, graficului de colectare și repartizarea pe trasee a vehiculelor și utilajelor.**

-Se vor întocmi trasee pe zone de colectare care să nu perturbe traficul și să reducă la minim distanțele de parcurs între punctele de colectare. Fiecarui vehicul i se va repartiza traseul, punctele de colectare, intervalul orar, zilele de colectare, documentele necesare.

Graficul de colectare a deșeurilor va cuprinde tipul deșeurilor colectați, locul din care se execută colectarea, frecvența colectării, tipul de utilaj specific activității.



1/2

**17. Intocmirea graficului pentru spalarea si dezinfectia containerelor:**

- Spalarea si dezinfectia recipientilor se va face cel putin o data pe luna in perioada mai-septembrie, si ori de cite ori este nevoie in restul anului. Recipientii care sunt retrasi temporar, vor fi inlocuiti cu recipienti identici.
- Spalarea si dezinfectia recipientilor se va face cu unitatea mobila din dotare.

**18. Amenajarea si operarea unui birou cu publicul pentru preluarea sesizarilor si reclamatilor**

- Biroul va fi dotat cu linii telefonice de serviciu si mesagerie, cont e-mail si sistem de inregistrare in format electronic a reclamatilor si sesizarilor;

**19. Implementarea sistemului informatic si crearea bazei de date :**

- Sistemul informational v-a gestiona informatiile referitoare la activitatea de colectare si transport, la activitatea de compostare a deseurilor;
- baza de date va fi completata zilnic

**20. Obtinerea aprobarii ADI Ecoproces in ce priveste modul de facturare a prestatiilor si sistemul de decontare al activitatilor suplimentare**

- Colectarea deseurilor abandonate in locuri nepermise sau rezultate in cazul unor evenimente speciale se face la solicitarea ADI Ecoproces sau UAT-urilor locale si vor fi decontate pe baza situatie justificative de plata, la tariful ofertat.

**21. Pregatirea programului privind campaniile de informare si constientizare a populatiei**

- Programul va cuprinde procesul de informare si instruire a generatorilor de deseuri privind precolectarea deseurilor, sortarea la sursa a deseurilor, conditiile ce trebuie indeplinite in vederea eliminarii, etapele si orarul serviciului, proceduri de urmat in cazul reclamatilor si sesizarilor.

**22. Pregatirea programului privind intretinerea platformelor de precolectare**

- Programul v-a cuprinde monitorizarea si planificarea reparatiilor necesare pentru platformele de precolectare din mediul urban si rural, materiale necesare, durata reparatiei, forta de munca necesara;

**23. Intocmirea Manualului de functionare si intretinere care va cuprinde:**

- structura organizatorica-personal, sarcini;
- programul de lucru- pentru activitatile de salubritate;
- plan SSM si instructiuni proprii SSM pentru toate activitatile;
- instructiuni proprii PSI, cu privire la toate activitatile;
- plan de interventie in caz de urgenta si de accidente;
- stabilirea modului de facturare a prestatiilor efectuate;
- sistemul de inregistrare a reclamatilor;
- sistemul de inregistrare a datelor de monitorizare;
- instructiuni de folosire si operare pentru instalatiile, echipamentele, utilajele necesare desfasurarii activitatilor de salubritate;
- proceduri de receptie a deseurilor;
- program de intretinere si reparatii, piese de schimb, necesare intretinerii instalatiilor de sortare, compostare, a instalatiilor de transfer, a vehiculelor pentru colectare, transport deseuri;

**24. Programul de monitorizare**



- Programul v-a cuprinde modul de monitorizare a tuturor activitatilor necesare desfasurarii serviciului;

**25.Intocmirea programului de training si calificare pentru personalul operational si de supraveghere**

-Personalul operational si de supraveghere v-a avea acces la programe de training si calificare

**26.Intocmirea Manualului de asigurare a calitatii**

-Manualul v-a cuprinde metode performante si eficiente de management privind calitatea executiei lucrarilor care vor conduce la reducerea costurilor operationale;

**27.Intocmirea planului de gestionare a mediului**

-Planul v-a cuprinde modul de gestionare a deseurilor, raportarea lunara a situatiei autoritatilor competente ,protejarea mediului conform reglementarilor in vigoare;

**28.Intocmirea programului de interventii in situatii de urgenta**

-Programul v-a cuprinde etapele de interventie in situatii de urgenta;

**29.Intocmirea programului SSM**

- Programul v-a cuprinde normele SSM conform reglementarilor in vigoare si instructiuni proprii pentru personalul angajat in executia lucrarilor;

**30.Detalii privind implementarea sistemului informational**

-Raportul va contine informatii privind etapele executate in implementarea sistemului.

**31.Raport lunar al stadiului mobilizarii si inaintarea acestuia catre ADI Ecoproces Botosani**

-Raportul va contine stadiul lucrarilor de mobilizare

**LIDER ASOCIERE**

**SC FLORCONSTRUCT SRL**

**Director general,  
FLOREA VASILE**

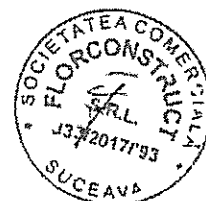



**Agencia pentru Protecția Mediului Suceava**

**AUTORIZAȚIE DE MEDIU**

Nr. 241 din 21.06.2011

Revizuită la data de 16.07.2012

Revizuită la data de 08.06.2015

Ca urmare a cererii adresate de SC FLORCONSTRUCT SRL cu sediul în mun. Suceava, str. Petru Rareș, nr.52, înregistrată la APM Suceava cu nr. 4722 din 28.05.2015, în urma analizării documentelor transmise și a verificării, în baza HG nr. 38 2015 privind organizarea și funcționarea Ministerului Mediului, Apelor și Pădurilor, a HG nr. 1000 2012 privind reorganizarea și funcționarea Agenției Naționale pentru Protecția Mediului și a instituțiilor aflate în subordinea acesteia, a O.U.G. nr.195 2005 privind protecția mediului, aprobată cu modificări și completări prin Legea nr.265 2006 și a OM nr. 1798 2007 pentru aprobarea Procedurii de emițere a autorizației de mediu cu modificări și completări ulterioare, se emite :

**AUTORIZAȚIE DE MEDIU**

pentru **SERVICIUL PUBLIC DE SALUBRIZARE**

în județul Suceava: mun. Câmpulung Moldovenesc, mun. Suceava și localitățile: Adâncata, Breaza, Frumosu, Izvoarele Sucevei, Pojorita, Moldova Sulița, Vama, Arbore, Bălcăuți, Calafindești, Dărmănești, Pârtești de Jos, Păltinoasa, Șerbăuți, Sadova, Grămești care prevede desfășurarea următoarelor activități:

- colectarea deșeurilor nepericuloase (conform codului CAEN – 3811)
- recuperarea materialelor reciclabile sortate (conform codului CAEN – 3832)
- tratarea și eliminarea deșeurilor nepericuloase (conform codului CAEN – 3821)
- întreținerea și repararea autovehiculelor (conform codului CAEN – 4520)
- colectare ape uzate (conform codului CAEN – 3700)

precolectarea, colectarea selectivă a deșeurilor nepericuloase, inclusiv a deșeurilor periculoase din deșeurile menajere (cu excepția celor cu regim special), din mun. Câmpulung Moldovenesc, mun. Suceava și localitățile: Adâncata, Breaza, Frumosu, Izvoarele Sucevei, Pojorita, Moldova Sulița, Vama, Arbore, Bălcăuți, Calafindești, Dărmănești, Pârtești de Jos, Păltinoasa, Șerbăuți, Sadova, Grămești cu care sunt încheiate contracte de delegare a gestiunii serviciului public de salubritate; valorificarea deșeurilor reciclabile prin unități autorizate; transportul deșeurilor menajere la un depozit autorizat de autoritatea competentă de protecția mediului.

Documentația conține: Fișa de prezentare și declarație, elaborate de: beneficiar

și următoarele acte de reglementare emise de alte autorități:

- autorizația de mediu nr. 241 din 21.06.2011 revizuită la data de 16.07.2012, revizuieste ca urmare a extinderii activității în alte localități (mun. Suceava și loc. -

CONFORM CU  
ORIGINALUL  
ACTULUI



**AGENCIA PENTRU PROTEȚIA MEDIULUI SUCEAVA**

Strada Bistriței nr. 1A, Suceava, Cod 720264

E-mail: office@apmsv.anpm.ro; Tel. 0230 514056 Fax. 0230 514059



115



- Adâncata), încetarea activității de salubritate în unele localități (Bosanci, Capu Câmpului, Comănești, Drăgoiești, Grănicești, Pătrăuți, Horodnicul de Sus, Ciocănești, Cîrlibaba și Fundu Moldovei), precum și amenajarea unui spațiu de sortare deșeurilor în mun. Câmpulung Moldovenesc, zona Izvorul Boatei
- certificat de înregistrare.
  - certificat constatator pt. punctul de lucru spațiu de sortare deșeurilor din mun. Câmpulung Moldovenesc.
  - certificat constatator pt. punctul de lucru din mun. Suceava, str. Grigore Alexandru Ghica, nr.106, cartier Ițani.
  - contract de salubritate menajeră pe perioadă determinată pe raza mun. Suceava nr. 12360 22.04.2015.
  - acord de asociere în vederea participării la procedura de atribuire a contractului de achiziție publică nr.729 08.04.2015 cu SC DIASII SERVICE SRL.
  - contract de servicii nr. 1419 30.09.2013 cu Comuna Adâncata.
  - contract de prestări servicii nr. 419 2014 cu SC RITMIC COM SRL, Iliești,
  - extras de carte funciară nr. 32671 2014,
  - contracte de vânzare – cumpărare teren nr. 746 2013,
  - decizia etapei de încadrare nr. 16 01.04.2015,
  - plan de situație,
  - chitanță tarif revizuire autorizație de mediu.

**Prezenta autorizație se emite cu următoarele condiții impuse:**

- **la activitatea de colectare și transport deșeurilor menajere și asimilabile din comerț, industrie, instituții, inclusiv fracțiuni colectate separat**
  - să asigure colectarea separată a deșeurilor (hârtie, metal, plastic, lemn și sticlă) și să nu amestece aceste deșeurile,
  - să asigure colectarea separată a deșeurilor din construcții/demolări în containere metalice în vederea valorificării/eliminării,
  - se interzice abandonarea deșeurilor menajere pe traseu.
  - în timpul transportului deșeurilor, se vor lua toate măsurile necesare în vederea preîntâmpinării poluării mediului;
  - se va asigura instruirea personalului pentru încărcarea, transportul și descărcarea deșeurilor în condiții de siguranță și pentru intervenție în cazul unor defecțiuni sau accidente;
  - transportul deșeurilor se va efectua conform IIG nr.1061/2009 privind transportul deșeurilor, periculoase și nepericuloase pe teritoriul României în baza formularului de expediție/transport;
  - se va asigura salubritatea domeniului public prin măturatul, spălatul, stropirea și întreținerea căilor publice, care se execută în perioada 15.03-15.11 și lucrări de salubritate, dezapezire și combaterea poleiului în perioada de iarnă 15.11-15.03, conform prevederilor contractului de delegare a gestiunii serviciului public de salubritate menajeră a municipiului Câmpulung Moldovenesc;
- **la activitatea de colectare deșeurilor reciclabile și DEEE-uri**
  - de a colecta selectiv deșeurile reciclabile conform IIG 621/2005 (cu privire la gestionarea deșeurilor de ambalaje) cu modificările și completările ulterioare, OUG 5/2015 (cu privire la gestionarea deșeurilor electrice și electronice), IIG 170/2004 privind gestionarea ambalajelor uzate și Ordinului M.M.G.A. nr. 1281/2005 (cu privire la identificarea conținutului și recipientelor destinate colectării separate a diferitelor tipuri de deșeurilor);



- se vor respecta prevederile OUG nr.5/02.04.2015, privind deșeurile de echipamente electrice și electronice;
- se vor colecta categoriile de deșuri de echipamente electrice și electronice prevăzute în Anexa 3 a OUG nr.5/02.04.2015;
- se interzice eliminarea DEEE sub formă de deșuri municipale nesortate, precum și eliminarea DEEE: colectate separat care nu au fost supuse operațiilor specifice de tratare;
- trebuie să se asigure condiții optime pentru locurile de stocare temporară astfel ca DEEE-urile să poată fi pregătite pentru reutilizare, reciclare și pentru izolarea substanțelor periculoase;
- se vor prelua toate DEEE de la deținători și distribuitori, în mod gratuit;
- se va asigura evidența DEEE intrate și ieșite din centrul de colectare, inclusiv a DEEE încredințate în vederea pregătirii pentru reutilizare unităților specializate pentru desfășurarea acestei activități;
- materialele reciclabile colectate (material plastic, hârtie și carton, sticlă, metalice, lemn) vor fi depozitate numai în spații și pe platforme special amenajate și se vor preda către agenți economici specializați, autorizați;
- se vor lua măsuri pentru a nu se depăși capacitatea de stocare pentru toate deșeurile colectate;

• la activitatea de vidanjare

- se interzice deversarea în apele de suprafață sau subterane a apelor uzate, fecaloid menajere, cu conținut de produse petroliere sau alte substanțe sau preparate chimice periculoase;
- evacuarea apelor uzate vidanjate vor fi eliminate în stația de epurare cu care societatea deține contract;
- descarcarea de ape uzate industriale poate fi făcută numai dacă SC ACET SA Suceava avizează documentația tehnică din care rezultă natura apelor și potențialii impurificatori
- să asigure salubritatea în zonele unde execută lucrări de vidanjare și în punctul de deversare a apelor uzate;

• alte obligații:

- beneficiarul prezentei autorizații are obligația de a asigura salubritatea în zona obiectivului propriu și de a nu afecta prin zgomot sau alte disconforturi locuitorii din vecinătate; de a respecta legislația de mediu.
- să țină evidența gestiunii deșeurilor pentru fiecare tip de deșeu, în conformitate cu modelul prevăzut în anexa nr. 1 la H.G. nr. 856/2002 pentru deșeurile generate din activitatea proprie, și să o transmită anual agenției județene pentru protecția mediului;
- operatorii economici sunt obligați să păstreze evidența gestiunii deșeurilor cel puțin 3 ani
- să desemneze o persoană din rândul angajaților proprii care să urmărească și să asigure îndeplinirea obligațiilor prevăzute de Legea Deșeurilor nr.211/2011 sau să delege această obligație unei terțe persoane. Persoanele desemnate, trebuie să fie instruite în domeniul gestiunii deșeurilor, inclusiv a deșeurilor periculoase, ca urmare a absolvirii unor cursuri de specialitate;
- se vor face declarații și se vor achita, la Fondul pentru Mediu, conform obligațiilor, după caz, taxele corespunzătoare O.U.G. nr.196/2005 privind Fondul pentru Mediu cu modificările și completările ulterioare și a Ordinului nr. 578/2006 pentru aprobarea Metodologiei de calcul al contribuțiilor și taxelor datorate la Fondul pentru Mediu, cu modificările și completările ulterioare;
- mijloacele de transport și utilajele din dotare vor fi întreținute și exploatate corespunzător;



114

vederea prevenirii pierderilor de carburanți și încadrării poluanților emiși în concentrațiile admise de normative. Se interzice efectuarea schimburilor de ulei de la mijloacele de transport proprii, a pierderilor de carburanți, intervențiilor la utilaje pe platformele libere, pe sol și drumurile de acces. Aceste operațiuni se vor efectua numai în spații special amenajate.

- în cazul în care intervin elemente noi, necunoscute la data emiterii autorizației de mediu, se modifică condițiile care au stat la baza emiterii acesteia sau la încetarea activității, titularul are obligația de a notifica la autoritatea de mediu.

Prezenta autorizație este valabilă de la 08.06.2015, data revizuirii, până la 21.06.2021.

Revizuirea autorizației de mediu se realizează ori de câte ori există o schimbare de fond a datelor care au stat la baza emiterii ei.

Înainte cu 45 zile de la data expirării autorizației aveți obligația de a depune documentele necesare în vederea obținerii unei noi autorizații.

Nerespectarea prevederilor autorizației atrage după sine suspendarea și/sau anularea acesteia, după caz. Autorizația de mediu se suspendă de către autoritatea emitentă, pentru nerespectarea prevederilor acesteia după o notificare prealabilă prin care se poate acorda un termen de cel mult 60 zile pentru îndeplinirea obligațiilor. Suspendarea se menține până la eliminarea cauzelor, dar nu mai mult de 6 luni. Pe perioada suspendării, desfășurarea activității este interzisă.

## I. Activitatea autorizată:

### 1. Dotări (instalații, utilaje, mijloace de transport utilizate în activitate):

Ptr. municipiul Cîmpulung Moldovenesc, activitatea se desfășoară la punctul de lucru din str. Uzinei, nr.6, pe o suprafață totală de teren de 2025 mp. Deșeurile reciclabile sunt colectate în 5 magazine cu platforme betonate astfel: PET - plastice 29mp, hârtie și carton 29mp, sticlă 17,4mp, fier vechi 185,6 mp și anvelope uzate 45mp. Activitatea de colectare a deșeurilor de echipamente electrice și electronice se desfășoară într-o clădire din zidărie cu pardoseli betonate cu o suprafață de 45mp. Restul spațiului este ocupat de platformă betonată pentru parcarele autovehiculelor, depozit carburanți și spațiu administrativ. Depozitul de carburanți este format dintr-un bazin metalic subteran amplasat în cuvă de beton, cu volumul de 4025 l pentru motorină.

Punctul de lucru este dotat cu: 12 autovehiculele autocompactoare de colectare și transport reziduuri menajere și nemenajere cu excepția celor periculoase și a deșeurilor reciclabile, 4 utilaje speciale pentru colectarea și transportul zăpezii de pe căile publice și menținerea în funcțiune a acestora pe timp de polei, îngheț sau ninsoare, 3 utilaje pentru încărcatul antiderapantului, reziduurilor nemenajere, 1 măturătoare, 1 stropitoare, 2 încărcătoare frontale, 1 tractor cu remorcă, 1 buldozer, 1 vidanță și 2 autoturisme pentru deservire generală. Reparația și întreținerea utilajelor și a mijloacelor de transport se face la atelierul de reparații auto dotat cu strunguri, aparate de sudură, aparate de pornire electrică, polizor, mașină de găurit, compresor aer, bancuri de lucru.

La punctul de sortare din zona Izvorul Boatca, societatea deține o suprafață de 2810mp. Deșeurile sunt sortate și depozitate într-o hală metalică acoperită în suprafață de 240mp. Deșeurile menajere sortate sunt transportate apoi la SC RITMIC SRL Iliești, iar deșeurile reciclabile sunt valorificate către firme autorizate pe bază de contract. Punctul de lucru este dotat cu 1 încărcător frontal.

Ptr. municipiul Suceava, activitatea se desfășoară la punctul de lucru din str. Alexandru Ghica, nr.106, cartier Ițcani, unde societatea deține o suprafață de 3684mp.

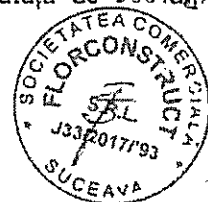

Deșeurile reciclabile sunt colectate în 5 magazine, cu platforme betonate, astfel: PET – plastice 52 mp, hârtie și carton 60 mp, sticlă 20mp, fier vechi 63 mp și anvelope uzate 50 mp. Activitatea de colectare a deșeurilor de echipamente electronice și electrocasnice se desfășoară într-o clădire din zidărie cu pardoseli betonate cu suprafața de 54 mp. Restul spațiului este ocupat de platforma betonată pentru parcare a autovehiculelor, depozitarea carburanților și spațiu administrativ.

Punctul de lucru este dotat cu un nr. de 16 autovehicule speciale de colectarea și transportul rezidurilor menajere și nemenajere cu excepția celor periculoase, și a deșeurilor reciclabile și 2 autospeciale pentru deservire generală. Reparația de întreținere a utilajelor și a mijloacelor de transport, se face la atelierul de reparații auto din dotare.

Sortarea deșeurilor și depozitarea temporară se asigură în spațiul de sortare și în depozitul temporar, aflate în proprietatea SC DIASHI SERVICE SRL Suceava, conform acordului de asociere.

2. Materii prime, auxiliare, combustibili și ambalaje folosite - mod de ambalare, depozitare, cantități: motorină 12t lună.

3. Utilități - apă, canalizare, energie: Nu utilizează apă în procesul de producție. Energia electrică este asigurată prin bransamentul existent la rețeaua de distribuție a localității.

4. Descrierea principalelor faze ale procesului tehnologic sau activității:

Principalele etape ale activității de salubritate sunt: colectare și transport deșuri menajere și reciclabile de la populație, agenți economici și instituții publice din mun. Câmpulung Moldovenesc, mun. Suceava și comunele Adâncata, Breaza, Frumosu, Izvoarele Sucevei, Pojorîta, Moldovița, Moldova Sulița, Vama, Arbore, Bălcăuți, Calafîndești, Dărmănești, Pârtești de Jos, Păltinoasa, Șerbăuți, Sadova, Grămești.

În mun. Câmpulung Moldovenesc deșeurile menajere se colectează zilnic, iar cele reciclabile pe sortimente se colectează o dată pe săptămână din cele 20 de puncte special amenajate. Deșeurile reciclabile (hârtie, carton, PET, folie) sunt balotate și predate la firme specializate. Deșeurile menajere vor fi depozitate la un depozit autorizat de autoritatea competentă de protecția mediului.

Colectarea DEEE-urilor se efectuează o dată pe trimestru, prin anunț public privind data colectării, se efectuează prin colectare la sursă, apoi predarea deșeurilor se face către firme specializate.

În comunele Adâncata, Breaza, Izvoarele Sucevei, Moldova Sulița, Bălcăuți și Grămești, deșeurile menajere și cele reciclabile sunt colectate o dată pe lună din punctele de colectare amenajate pe teritoriul localităților, în Vama, Pojorîta, Păltinoasa, Frumosu și Arbore colectarea deșeurilor menajere și reciclabile se face o dată pe săptămână; iar în Calafîndești, Dărmănești, Pârteștii de Jos, Moldovița, Șerbăuți și Sadova, colectarea se face o dată la două săptămâni pentru deșeurile biodegradabile și o dată pe lună pentru cele reciclabile.

Deșeurile recuperabile și cele periculoase provenite din deșuri menajere, colectate selectiv sunt predate persoanelor juridice autorizate pentru această activitate, pe bază de contract, în vederea recuperării și reciclării acestora.

Deșeurile menajere biodegradabile colectate vor fi transportate și depozitate la un depozit autorizat.

În mun. Suceava, deșeurile menajere și cele reciclabile din cele 257 puncte de colectare se colectează zilnic sau ori de câte ori este necesar.

5. Produse și subproduse obținute - cantități, destinație: nu este cazul.

6. Date referitoare la centrala termică proprie: nu este cazul.

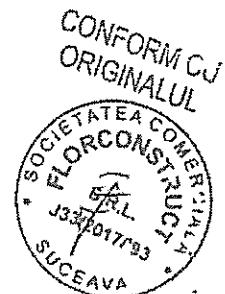

7. Alte date specifice activității: nu este cazul.

8. Personal angajat : 88 salariați ( din care 34 la punctul de lucru din str. Uzinei, nr.6 din Câmpulung Moldovenesc. 10 la punctul de lucru din zona Izvorul Boateca, mun. Câmpulung Moldovenesc. 31 la punctul de lucru din str. Grigore Alexandru Ghica, nr. 106 din mun. Suceava, 13 pt. celelalte localități limitrofe).

9. Program de funcționare:

- pt. mun. Câmpulung Moldovenesc 8 ore zi, 7 zile săptămână pt. activitatea de colectarea deșeurilor, iar activitatea de dezapezire, curățarea și transportul zăpezii de pe căile publice și menținerea în funcțiune a acestora pe timp de polei, îngheț sau ninsoare, 24 ore zi, 7 zile săptămână, pt. activitatea de sortare 8ore zi în sezonul rece și 10ore zi în sezonul cald. 6 zile săptămână

- pt. mun. Suceava 8 ore zi, 7 zile săptămână pt. activitatea de colectare deșeurii.

- pt. localitățile limitrofe 5 zile săptămână pt. activitatea de colectare deșeurii.

## II. Instalațiile, măsurile și condițiile de protecție a mediului:

1. Stații și instalații pentru reținerea, evacuarea și dispersia poluanților în mediu, din dotare: nu este cazul.

2. Alte amenajări speciale, dotări și măsuri pentru protecția mediului: platforme betonate, amenajate pentru amplasarea punctelor de colectare respectiv stocare temporara deseuri menajere si reciclabile; platforma betonata la punctul de sortare deseuri; platforme betonate pentru staționarea, repararea si întreținerea autovehiculelor proprii si a containerelor si pentru depozitarea de materiale (nisip, sare, etc.)

3. Concentrațiile și debitele masice de poluanți, nivelul de zgomot, radiații, admise la evacuarea în mediul înconjurator, depășiri permise și în ce condiții: nivelul de zgomot se va încadra în limitele STAS 10009'88, pentru apele uzate descarcate în statia de epurare se vor respecta limitele impuse de NIPA 002/2005.

## III. Monitorizarea mediului:

1.Indicatorii fizico-chimici, bacteriologici și biologici emiși, imisiile poluanților, frecvența, modul de valorificare a rezultatelor: nu este cazul.

2. Date ce vor fi raportate autorității teritoriale pentru protecția mediului și periodicitatea:

- până la data de 25 februarie a fiecărui an, conform Ordinului 794/2012 privind procedura de raportare a datelor referitoare la ambalaje și deșeurii de ambalaje, operatorii economici autorizați pentru desfășurarea activității de colectare, reciclare sau valorificare a deșeurilor de ambalaje, comercianții de deșeurii de ambalaje și operatorii de salubritate care desfășoară și activitatea de colectare ea operator economic autorizat pentru colectarea deșeurilor de ambalaje sunt obligați să raporteze datele prevăzute în anexa nr. 3, tabelul 1 sau, după caz, tabelul 2, referitoare la ambalajele gestionate.

- până la data de 30 aprilie a fiecărui an, conform prevederilor Ordinului nr. 1223/2005 cu modificările și completările ulterioare, privind procedura de înregistrare a producătorilor, modul de evidență și raportare a datelor privind echipamentele electrice și electronice și deșeurile de echipamente electrice și electronice, vor raporta la APM Suceava datele aferente anului anterior celui în care se face raportarea.

- lunar va fi ținută evidența deșeurilor produse conform HG nr. 856/2008 privind

gestiunea deșeurilor, cu modificările și completările ulterioare;

- alte raportări care vor fi solicitate de către APM Suceava.



#### IV. Modul de gospodărire a deșeurilor și a ambalajelor:

1. Deșeurile produse - tipuri, compoziție, cantități: 8 mc deșeuri menajere lună - cod deșeu 20 03 01 - din activitatea proprie, 500 kg an uleiuri auto uzate - cod 13 02, 180 buc. an anvelope scoase din uz - 16 01 03;

2. Deșeurile colectate - tipuri, compoziție, cantități, frecvența:

- deșeuri menajere - cod 20 03 01 - cca. 14400 mc lună (din care 8 mc lună sunt din activitatea proprie):

- materiale plastice - cod 20 01 39 - 5000 kg lună;

- hartie, carton - cod 20 01 01 - cca. 4000 kg lună

- deșeuri de ambalaje: ambalaje de materiale plastice - cod 15 01 02 - cca. 5000 kg lună.

ambalaje hartie carton - cod 15 01 01 - cca. 4000 kg lună;

ambalaje metalice 15 01 04 - 300 kg lună.

- DEEE - uri - cca. 3,5t/an

20 01 21\* tuburi fluorescente și alte deșeuri cu conținut de mercur;

20 01 23\* echipamente abandonate cu conținut de CFC (clorofluorocarburi);

20 01 35\* echipamente electrice și electronice casate, altele decât cele specificate la 20 01 21 și 20 01 23;

20 01 36 echipamente electrice și electronice casate, altele decât cele specificate la 20 01 21, 20 01 23;

- amestecuri de deșeuri de la construcții și demolări - cod 17 09 04 - cca. 1000 mc an

- deșeuri stradale - cod 20 03 03 - cca. 400t/an

3. Deșeurile stocate temporar: Deșeurile menajere amestecate colectate din mun. Câmpulung Moldovenesc și localitățile limitrofe sunt stocate temporar și sortate în punctul de lucru din zona Izvor Boatea, apoi cele menajere sunt transportate la depozitul temporar al SC RITMIC SRL Ilișești, iar cele reciclabile la punctul de lucru din str. Uzinei, nr. 6 de unde sunt valorificate împreună cu cele colectate din punctele de colectare reciclabilă către valorificatori pe bază de contract. Deșeurile menajere amestecate din mun. Suceava și localitățile limitrofe sunt sortate la punctul de sortare al SC DIASIL SERVICE SRL Suceava, conform acordului de asociere. Deșeurile reciclabile sunt transportate și stocate temporar la punctul de lucru din str. Grigore Alexandru Ghica, de unde sunt valorificate pe bază de contract.

4. Deșeurile valorificate: deșeurile reciclabile din deșeurile menajere vor fi predate către persoane juridice autorizate pentru această activitate, pe bază de contract, în vederea valorificării acestora.

5. Modul de transport al deșeurilor și măsuri pentru protecția mediului: deșeurile menajere biodegradabile sunt preluate și transportate cu autogunoierele din dotare, de către titularul autorizației la un depozit de deșeuri autorizat de autoritatea competentă de protecția mediului. Deșeurile reciclabile și cele periculoase din deșeuri menajere vor fi preluate în vederea valorificării, respectiv eliminării de către firme specializate și autorizate pentru astfel de activități, pe bază de contract. Transportul deșeurilor se va conforma HG 1061/2008 privind transportul deșeurilor pe teritoriul României.

6. Modul de eliminare (depozitare definitivă, incinerare): Eliminarea deșeurilor menajere biodegradabile și asimilabile se va face la un depozit autorizat de autoritatea competentă de protecția mediului.

7. Monitorizarea gestionii deșeurilor: Se va ține evidența cantităților de deșeuri pe baza modului lor de valorificare în conformitate cu Legea nr. 211/2011 și HG nr. 856/2002 privind regimul deșeurilor (conform tabelului din anexa 1, cap. 1 - Generarea deșeurilor).

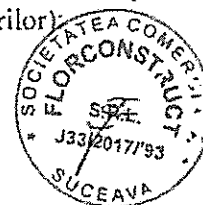

## EVIDENȚA GESTIUNII DEȘEURILOR

cod deșeu 20 03 01 deșeuri municipale amestecate  
 cod deșeu 20 01 01 hârtie și carton  
 cod deșeu 20 01 02 sticlă  
 cod deșeu 20 01 39 materiale plastice  
 cod deșeu 20 01 40 metale  
 cod deșeu 15 01 02 ambalaje de materiale plastice  
 cod deșeu 15 01 01 ambalaje hartie carton  
 cod deșeu 15 01 04 ambalaje metalice  
 cod deșeu 20 01 21\* tuburi fluorescente și alte deșeuri cu conținut de mercur;  
 cod deșeu 20 01 23\* echipamente abandonate cu conținut de CFC (clorofluorocarburi);  
 cod deșeu 20 01 35\* echipamente electrice și electronice casate, altele decât cele specificate la 20 01 21 și 20 01 23;  
 cod deșeu 20 01 36 echipamente electrice și electronice casate, altele decât cele specificate la 20 01 21, 20 01 23;  
 cod deșeu 17 09 04 amestecuri de deșeuri de la construcții și demolări.  
 cod deșeu 20 03 03 deșeuri stradale.

Agentul economic .....

Anul .....

Tipul de deșeu ..... cod .... (conform codificării)

Starea fizică .....

Unitatea de măsură .....

### CAPITOLUL 1. Generarea deșeurilor

Nr. crt.	Luna	Generate	Cantitatea de deseuri		
			din care:		
			Valorificată	Eliminată final	Rămasă în stoc
1	I				
2...	II.....				
	Total an				

### CAPITOLUL 2. Stocarea provizorie, tratarea și transportul deșeurilor

Luna	Secție	Stocare		Tratare			Transport	
		Cantitate	Tip	Cantitate	Modul	Scopul	Mijlocul	Destinația
Ianuarie								
Februarie...								
Total an								

### CAPITOLUL 3. Valorificarea deșeurilor

Luna	Cantitatea de deșeuri	Operațiunea de valorificare, conf. Anexei 3-Legea 211/2011	Agentul economic care efectuează operația de valorificare
Ianuarie			
Februarie....			
Total an			

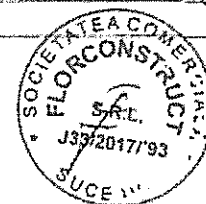

8 122

#### CAPITOLUL 4. Eliminarea deșeurilor

Luna	Cantitatea de deșeuri	Operațiunea de eliminare, conf. Anexei 2-Legea 211/2011	Agentul economic care efectuează operațiunea de eliminare
Ianuarie			
Februarie...			
Total an			

8. Ambalaje folosite și rezultate - tipuri și cantități: nu este cazul.

9. Modul de gospodărire a ambalajelor: nu este cazul.

V. Modul de gospodărire a substanțelor și preparatelor periculoase: nu este cazul.

VI. Programul de conformare - Măsurile pentru reducerea efectelor prezente și viitoare ale activității: nu este cazul.

DIRECTOR EXECUTIV,  
Ing. Vasile Oșcan

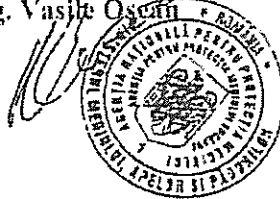

Șef Serviciu Avize, Acorduri, Autorizare,  
ing. Constantin Burciu

Intocmit,  
chim. Adina Hobjilă

Verificarea conformării cu prevederile prezentului act se face de către Garda de Mediu – Comisariatul Suceava și Agenția pentru Protecția Mediului Suceava.

CONFORM CU  
ORIGINALUL

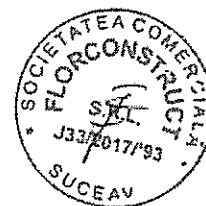





Ministerul Mediului și Schimbărilor Climatice  
Agenția Națională pentru Protecția Mediului



**AUTORIZAȚIE DE MEDIU**

Nr. 322 din 10.08.2009

Revizuită la data de 11.06.2010, 17.01.2011, 24.10.2011 și 09.08.2013

Ca urmare a cererii adresate de SC RITMIC COM SRL, cu sediul în com. Ilișești, sat Ilișești, nr. 768, jud. Suceava, înregistrată la APM Suceava cu nr. 7340 din 31.07.2013,

În urma analizei documentelor transmise și a verificării, în baza baza în baza HG nr. 1000/2012 privind reorganizarea și funcționarea Agenției Naționale pentru Protecția Mediului și a instituțiilor publice aflate în subordinea acesteia, a HG nr. 544/2012 privind organizarea și funcționarea Ministerului Mediului și Pădurilor, a Ordonanței de Urgență a Guvernului nr. 195/2005 privind protecția mediului, aprobată cu modificări și completări prin Legea nr. 265/2006, modificată cu Ordonanța de Urgență nr. 164/2008. se emite :

**AUTORIZAȚIE DE MEDIU**

pentru : Serviciul public de salubritate și sortare deșeuri refofosibile din: localitățile Ilișești, Ciprian Porumbescu, Stroești, Bălăceana și Șcheia Mănăstirea Humorului, Verești, Capu Câmpului, Berchișești, Oraș Salcea (sortarea se realizează la punctul de lucru din localitatea Ilișești, nr. 768) care prevede desfășurarea următoarelor activități:

- colectarea deșeurilor nepericuloase - cod CAEN 3811
- colectarea deșeurilor nepericuloase -cod CAEN 3812
- recuperarea materialelor reciclabile sortate - cod CAEN 3832
- comerț cu ridicata a deșeurilor și resturilor - cod CAEN 4677
- transport rutier al mărfurilor - cod CAEN 4941

Documentația conține: fișa de prezentare și declarație elaborate de: beneficiar

și următoarele acte de reglementare emise de alte autorități:

- autorizația de mediu nr. 322 din 10.08.2009 revizuită la data de 11.06.2010, 17.01.2011, 24.10.2011 care se revizuieste ca urmare a introducerii activităților de colectare deșeuri periculoase (uleiuri uzate)-cod CAEN 3812, comerț cu ridicata a deșeurilor și resturilor - cod CAEN 4677, transport rutier de mărfuri -cod CAEN 4911, a rezilierii contractelor de colectare a deșeurilor menajere din comunele Ostra și Stulpicani și completării activității de colectare a deșeurilor cu Orașul Salcea.
- certificat de înregistrare, certificat constatator
- contract de prestări servicii salubritate nr. 628/23.01.2013 cu Orașul Salcea
- contract de prestări servicii de preluarea deșeurilor municipale, inclusiv ale deșeurilor toxice periculoase din deșeurile menajere, cu excepția celor cu regim special 256/14.06.2013 cu SC FLORCONSTRUCT SRL Suceava,



AGENȚIA PENTRU PROTECȚIA MEDIULUI SUCEAVA

Strada Bistriței nr. 1A

E-mail: office@apmsv.anpm.ro; Tel:0230 514056,0230 513922.Fax. 0230 514059



CONFORM CU ORIGINALUL

124

- \* contract de vânzare – cumpărare deșeurii periculoase (uleiuri uzate) cu SC ECO NETWORK SRL,
- \* contract de vânzare – cumpărare deșeurii electrice și electronice (DEE) și deșeurii de baterii și acumulatori cu SC GREENWEEE INTERNATIONAL SA Buzău nr. 369/2013
- \* chitanță de plată tarif revizuire autorizare.

Beneficiarul prezentei autorizații are următoarele obligații:

- să asigure salubritatea în zona obiectivului propriu și să nu afecteze prin zgomot, miros sau alte disconforturi locuitorii din vecinătate.
- să igienizeze periodic punctele de colectare pentru a nu afecta prin miros locuitorii din vecinătate.
- să ridice periodic deșeurilor și să asigure transportul acestora cu mijloace adecvate;
- de a asigura colectarea selectivă a deșeurilor de la populație, pe tipuri de deșeurii: hârtie, sticlă, plastic, deșeurii voluminoase - inclusiv DEEE, deșeurii de construcții – demolări, deșeurii biodegradabile sau/și deșeurii periculoase din deșeurii menajere (cu excepția celor cu regim special);
- depozitarea temporară a deșeurilor menajere se va face pe o perioadă de maxim 24 h;
- containerele și recipientele folosite pentru colectarea selectivă a diferitelor tipuri de deșeurii vor fi inscripționate cu denumirea deșeurilor și vor fi marcate în diferite culori prin vopsire sau folii adezive, conform Ord. MMGA nr. 1281/2005;
- să sorteze și să depoziteze, pe suprafețe betonate anvelopele uzate colectate, separat, în două categorii: anvelope uzate destinate reutilizării și anvelope uzate nereutilizabile;
- să predea anvelopele uzate destinate reutilizării persoanelor juridice care comercializează astfel de anvelope sau persoanelor juridice care desfășoară activitatea de reșapare;
- să țină evidența datelor privind cantitatea de anvelope uzate colectată și să păstreze această evidență pe o perioadă de 3 ani;
- se vor achita, după caz, la Fondul de Mediu în conformitate cu prevederile Ordonanței nr. 25/2005 pentru modificarea și completarea OUG. 196/2005 privind Fondul pentru mediu și a Ordinului 578/2006 pentru aprobarea Metodologiei de calcul al contribuțiilor și taxelor la Fondul de Mediu.
- întreținerea și repararea ( inclusiv spălarea ) mijloacelor de transport și utilajelor din dotare se va realiza în unități specializate;
- să cunoască și să respecte prevederile HG nr. 1061/2008 privind transportul deșeurilor periculoase și nepericuloase pe teritoriul României ;
- să desemneze o persoană din rândul angajaților proprii care să urmărească și să asigure îndeplinirea obligațiilor prevăzute de Legea 211/2011 privind regimul deșeurilor sau să delege această obligație unei terțe persoane
- operatorii economici sunt obligați să păstreze evidența gestiunii deșeurilor cel puțin 3 ani
- să solicite revizuirea autorizației de mediu pentru orice schimbare de fond a datelor care au stat la baza emiterii autorizației de mediu;
- să solicite reînnoirea tuturor documentelor (la momentul expirării acestora) care au stat la baza emiterii prezentei autorizații.

În cazul în care intervin elemente noi, necunoscute la data emiterii autorizației de mediu, se modifică condițiile care au stat la baza emiterii acesteia, se încetează activitatea pe amplasamentul respectiv, titularul activității are obligația de a notifica autoritatea competentă pentru protecția mediului.

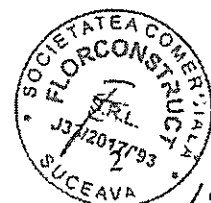

Prezenta autorizație este valabilă de la 12.08.2013, data revizuirii, până la 10.08.2019. Înainte cu 45 zile de data expirării autorizației aveți obligația de a depune documentele necesare în vederea obținerii unei noi autorizații

Nerespectarea prevederilor autorizației atrage după sine suspendarea și/sau anularea, după caz. Autorizația de mediu se suspendă de către autoritatea emitentă, pentru nerespectarea prevederilor acestora, după o notificare prealabilă prin care se poate acorda un termen de cel mult 60 de zile pentru îndeplinirea obligațiilor. Suspendarea se menține până la eliminarea cauzelor, dar nu mai mult de 6 luni. Pe perioada suspendării, desfășurarea activității este interzisă.

#### I. Activitatea autorizată:

1. Dotări (instalații, utilaje, mijloace de transport utilizate în activitate):

Activitatea constă în:

▪ colectarea deșeurilor menajere din gospodăriile populației, agenți economici și unități publice, de pe raza comunelor Ilișești, Ciprian Porumbescu, Stroești, Bălăceana, Șcheia, Mănăstirea Humorului, Verești, Capu Câmpului, Berchișești și oraș Salcea cu ajutorul toberoanelor, containerelor, transportarea acestora cu ajutorul autovehiculelor autorizate la platforma din localitatea Ilișești, nr.768, unde are loc sortarea, apoi deșeurile menajere sunt transportate la depozite autorizate stabilite prin contract, la data emiterii autorizației fiind transportate la depozitul de deșuri Câmpulung Moldovenesc, iar cele reciclabile sunt predate către agenți economici specializați.

▪ colectarea deșeurilor reciclabile (hârtie și carton, mase plastice, ambalaje din plastic, sticlă, ambalaje metalice, deșuri metalice feroase și neferoase, deșuri din cauciuc, deșuri textile), DEE-uri de la agenți economici și persoane fizice, presarea acestora, transportarea și predarea către agenți economici specializați.

**Dotări:** o stație de sortare, 3 prese, 2 autogunoiere autocompactoare, 2 autobasculante cu cap tractor de volum 60, un autocamion transport deșuri reciclabile, 3 autovehicule cu remorcă basculante dotate cu prelată și 2 buc. încărcătoare frontale.

La punctul de lucru din localitatea Ilișești, societatea deține o hală închisă cu suprafața de 750 mp, o platformă betonată de aproximativ 2700mp, din care 500mp sunt utilizați pentru sortarea deșeurilor, 200mp pentru sortarea deșeurilor reciclabile și 1800mp pentru depozitarea deșeurilor reciclabile compactate. Platforma utilizată pentru sortarea deșeurilor este prevăzută cu sistem de colectare a apelor pluviale.

Deșeurile reciclabile sunt colectate astfel:

- hârtia și cartonul într-o hală acoperită pe suprafața de 150mp,
- materialele plastice și PET-urile pe o suprafața de 200mp.
- deșeurile din ambalaje metalice și deșeurile metalice feroase și neferoase sunt colectate afară pe o suprafață betonată de 100mp.
- deșeurile textile sunt colectate pe o suprafață acoperită de 50 mp.
- deșeurile din cauciuc sunt colectate pe o suprafață betonată de 100mp.
- uleiurile uzate sunt colectate în butoaie metalice de 200 l, depozitate în hală închisă prevăzută cu paviment de beton



126

2. Materii prime, auxiliare, combustibili și ambalaje folosite - mod de ambalare, depozitare, cantități:

- hârtie și carton din ambalaje – cod deșeu 15 01 01 și din deșeuri municipale - cod deșeu 20 01 01 - 40 t/lună din activitatea de sortare și 40t/lună din activitatea de colectare,
- ambalaje de materiale plastice – cod deșeu 15 01 02 și mase plastice din deșeuri menajere – cod deșeu 20 01 39 - 40 t/lună din activitatea de sortare și 40t/lună din activitatea de colectare,
- ambalaje metalice – cod deșeu 15 01 04 - 4 t/lună din activitatea de sortare și 4 t/lună din activitatea de colectare,
- deșeuri metalice feroase și neferoase:
  - din activitatea de sortare metale - cod deșeu 20 01 40 - 3 t/lună,
  - din activități de dezmembrări auto metale feroase – cod deșeu 16 01 17 și metale neferoase 16 01 18,
  - din activități de construcții și demolări: cupru, bronz, alamă - cod deșeu 17 04 01, aluminiu – cod deșeu 17 04 02, fier și oțel – cod deșeu 17 04 05 și amestecuri metalice – cod deșeu 17 04 07.
- ambalaje din sticlă – cod deșeu 15 01 07,
- deșeuri textile din ambalaje – cod deșeu 15 01 09 și din deșeuri menajere – cod deșeu 20 01 10,
- anvelope uzate – cod deșeu 06 01 03.
- uleiuri uzate –cod deșeu 13 01 11, cod deșeu 12 01 10 \* din activitatea de colectare-02,-2 t/lună

3. Utilități - apa, canalizare, energie: În activitatea desfășurată nu folosește și nu evacuează apă uzată. Apelor pluviale de pe platforma betonată unde se sortează deșeurile sunt colectate într-un bazin vidanjabil betonat cu dimensiunile de 4x4x2,5m. Spălarea mijloacelor de transport se face la spălătorii autorizate.

4. Descrierea principalelor faze ale procesului tehnologic sau activității: colectarea, sortarea, transportul și depozitarea deșeurilor menajere și reciclabile de la populație, agenți economici și instituții publice.

Deșeurile recuperabile provenite din deșeuri menajere, colectate selectiv și stocate temporar în locuri asigurate, vor fi predate persoanelor juridice autorizate pentru această activitate, pe bază de contract, în vederea recuperării și reciclării acestora.

Deșeurile menajere biodegradabile colectate vor fi transportate și depozitate la depozitele stabilite prin contract.

5. Produse și subproduse obținute - cantități, destinație: nu este cazul.

6. Date referitoare la centrala termică proprie - dotare, combustibili utilizați (compoziție, cantități), producție: nu este cazul.

7. Alte date specifice activității: (coduri CAEN care se desfășoară pe amplasament, dar nu intră pe procedura de autorizare): nu este cazul

8. Program de funcționare: 12 ore/zi, 6 zile/săptămână, 22 salarii.

## II. Instalațiile, măsurile și condițiile de protecție a mediului:

1. Stații și instalații pentru reținerea, evacuarea și dispersia poluanților în mediu, din dotare nu este cazul.



2. Alte amenajari speciale, dotari si masuri pentru protectia mediului: platformă betonată, hală închisă.
3. Concentratii si debite masice de poluanti, nivele de zgomot, radiatii admise la evacuarea în mediul înconjurator, depășiri permise și în ce condiții: nivelul de zgomot se va încadra în limitele STAS 10009/88.

### III. Monitorizarea mediului:

1. Indicatorii fizico-chimici, bacteriologici și biologici emiși, imisiile poluanților, frecvența, modul de valorificare a rezultatelor: nu este cazul.
2. Date ce vor fi raportate autorității teritoriale pentru protecția mediului și periodicitatea: raportări care vor fi solicitate de către APM Suceava.

### IV. Modul de gospodărire a deșeurilor și a ambalajelor:

1. Deșeurile produse - tipuri, compoziție, cantități: deșeuri menajere 5-15 mc/lună.
2. Deșeurile colectate - tipuri, compoziție, cantități, frecvența:
  - hârtie și carton – cod deșeu 15 01 01 - 45-120 t/lună,
  - ambalaje de materiale plastice – cod deșeu 15 01 02 – 42-143 t/lună,
  - ambalaje metalice – cod deșeu 15 01 04 - 14-58 t/lună
  - vehicule scoase din uz – cod deșeu 16 01 06 – 2-10 t/lună
  - deșeuri metalice feroase și neferoase:
    - din activități de dezmembrări auto metale feroase – cod deșeu 16 01 17, metale neferoase 16 01 18, baterii cu plumb –cod deșeu 16 06 01
    - din activități de construcții și demolări: cupru, bronz, alamă - cod deșeu 17 04 01, aluminiu – cod deșeu 17 04 02, fier și oțel – cod deșeu 17 04 05 și amestecuri metalice – cod deșeu 17 04 07.
  - deșeuri textile din ambalaje – cod deșeu 15 01 09 și din deșeuri menajere – cod deșeu 20 01 10,
  - materiale plastice și de cauciuc – cod deșeu 19 12 04 – 1-8 t/lună
  - uleiuri hidraulice sintetice – cod deșeu 13 01 11 -01-1 t/lună
  - uleiuri sintetice de ungere uzate – cod deșeu 12 01 10\* -0,1-1 t/lună.
  - DEE-uri – cod deșeu 20 01 35\*, 20 01 36, 16 02 13\*, 16 02 14
3. Deșeurile stocate temporar:
  - hârtia, cartonul și deșeurile textile, DEE-uri sunt stocate în hale închise prevăzute cu pardoseală betonată,
  - uleiurile uzate în butoaie metalice de 200 l, depozitate în hala închisă prevăzută cu paviment de beton
  - bateriile cu plumb în hala închisă, în loc special amenajat.
  - ambalajele din materiale plastice, ambalajele metalice, ambalajele din sticlă, deșeurile metalice feroase și neferoase și anvelopele uzate sunt stocate pe platforme betonate.
4. Deșeurile valorificate: deșeurile reciclabile din deșeuri menajere, vor fi predate în vederea valorificării de către persoane juridice autorizate pentru această activitate, pe bază de contract, în vederea valorificării acestora.
5. Modul de transport al deșeurilor și măsuri pentru protecția mediului: Deșeurile reciclabile din deșeuri menajere și cele colectate vor fi preluate în vederea valorificării, respectiv eliminării de către firme specializate și autorizate pentru astfel de activități. Vehiculele care transportă deșeurile vor fi astfel echipate încât în timpul operațiunilor de colectare, transport și descărcare să nu producă praf, zgomot sau să răspândească deșeuri.

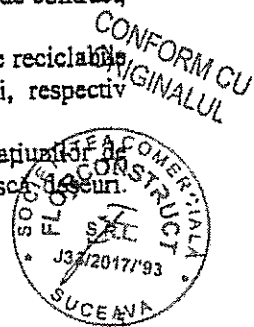

128

Transportul deșeurilor se va conforma HG nr. 1061/2008 privind transportul deșeurilor periculoase și nepericuloase pe teritoriul României.

6. Modul de eliminare (depozitare definitivă, incinerare): deșeurilor menajere din gospodăriile populației, agenți economici și unități publice, de pe raza comunelor Mânăstirea Humorului, Verești, Capu Câmpului, Berchișești, Ilișești, Ciprian Porumbescu, Stroiești, Bălăceana, Șcheia și oraș Salcea sunt transportate cu ajutorul autovehiculelor autorizate la depozitul de deșeuri Câmpulung Moldovenesc.

7. Monitorizarea gestiunii deșeurilor: Se va ține evidența cantităților de deșeuri pe coduri și modul lor de valorificare în conformitate cu Legea nr. 211/2011 și HG nr. 856/2002 privind regimul deșeurilor (conform tabelelor din anexa 1, cap. 1-Evidența gestiunii deșeurilor):

Cod deșeu - 20 03 01 deșeuri municipale amestecate

Agentul economic .....

Anul .....

Tipul de deșeu ..... cod deșeu..... (conform codificării din anexa nr. 2 la HG nr. 856/2002)

Starea fizică .....

Unitatea de măsură .....

#### CAPITOLUL 1. Generarea deșeurilor

Nr. crt.	Luna	Cantitatea de deșeuri		
		Generată	din care:	
			Valorificată	Eliminată final
1	Ianuarie			
2	Februarie			
	ș.a.m.d.			
	Total an			

#### 8. Ambalaje folosite și rezultate - tipuri și cantități:

- ambalaje de hârtie și carton – cod deșeu 15 01 01 - 40 t/lună din activitatea de sortare și 40t/lună din activitatea de colectare,
- ambalaje de materiale plastice – cod deșeu 15 01 02 - 40 t/lună din activitatea de sortare și 40t/lună din activitatea de colectare,
- ambalaje metalice – cod deșeu 15 01 04 - 4 t/lună din activitatea de sortare și 4 t/lună din activitatea de colectare.
- ambalaje din sticlă – cod deșeu 15 01 07,

9. Modul de gospodărire a ambalajelor: ambalajele de hârtie și carton, ambalajele de materiale plastice și ambalajele metalice, rezultate din sortarea deșeurilor menajere, precum și cele colectate vor fi preluate în vederea valorificării, respectiv eliminării de către firme specializate și autorizate pentru astfel de activități.

#### V. Modul de gospodărire a substanțelor și preparatelor periculoase:

1. Substanțele și preparatele periculoase produse sau folosite ori comercializate/transportate (categorii, cantități): nu este cazul.

2. Modul de gospodărire: nu este cazul.

3. Modul de gospodărire a ambalajelor folosite sau rezultate de la substanțele și preparatele periculoase: nu este cazul.

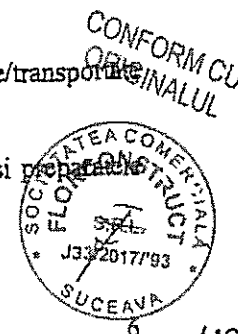

4. Instalațiile, amenajările, dotările și măsurile pentru protecția factorilor de mediu și pentru intervenție în caz de accident: nu este cazul  
5. Monitorizarea gospodăririi substanțelor și preparatelor periculoase: nu este cazul.

VI. Programul de conformare: Măsuri pentru reducerea efectelor prezente și viitoare ale activităților: nu este cazul.

DIRECTOR EXECUTIV,  
Ing. Vasile Ozean

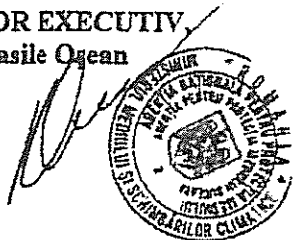

Șef Serviciu Reglementări,  
ing. Constantin Burciu

Intocmit,  
ing. Angela Ignătescu

Verificarea conformării cu prevederile prezentului act se face de către Garda de Mediu – Comisariatul Suceava și Agenția pentru Protecția Mediului Suceava.

CONFORM CU  
ORIGINALUL





Ministerul Mediului, Apelor și Pădurilor  
Agenția Națională pentru Protecția Mediului



AGENȚIA PENTRU PROTECȚIA MEDIULUI SUCEAVA

AUTORIZAȚIE DE MEDIU

Nr. *111* din 16.09.2015

Titularul activității: SC RITMIC COM SRL

Adresa: Str. Principala, Nr. 768, Ilîșești, Județul Suceava

Punct de lucru: SC RITMIC COM SRL - PUNCT LUCUR STABIL ILISESTI

Locația activității: Str. DN 17, Nr. 786, Ilîșești, Județul Suceava

Activitatea/Activitățile se încadrează în următoarele coduri:

3821	Tratarea și eliminarea deșeurilor nepericuloase	277	9002	Colectarea și tratarea altor reziduuri		
3832	Recuperarea materialelor reciclabile sortate	247	3710	Recuperarea deșeurilor și resturilor metalice reciclabile		
4677	Comert cu ridicata al deșeurilor și resturilor	260	5157	Comertul cu ridicata al deșeurilor și resturilor		

Nu este cazul

Emisă de: APM Suceava

Activitatea poate fi desfășurată pe teritoriul județului Suceava

Prezența autorizației este valabilă 5 ani.

Data emiterii: 16.09.2015

Data expirării: 15.09.2016

Temeiul legal

Ca urmare a cererii adresate de SC RITMIC COM SRL, cu punctul de lucru din Str. DN 17, Nr. 786, Ilîșești, Județul Suceava, înregistrată la APM Suceava cu nr. 6218/13.07.2015, în urma analizării documentelor transmise și a verificării, în baza HG nr. 38/2015 privind organizarea și funcționarea Ministerului Mediului, Apelor și Pădurilor, a HG nr. 1000/2012 privind reorganizarea și funcționarea Agenției Naționale pentru Protecția Mediului și a instituțiilor publice aflate în subordinea acesteia, a OUG nr. 195/2005 privind protecția mediului, aprobată cu modificări și completări prin Legea nr. 265/2006, cu modificările și completările ulterioare și a OM nr.

AGENȚIA PENTRU PROTECȚIA MEDIULUI SUCEAVA  
Str. Bistritei, Nr. 1A, Suceava, Cod 720264  
E-mail: [office@apmsv.anpm.ro](mailto:office@apmsv.anpm.ro); Tel. 0230514056; Fax 0230514059

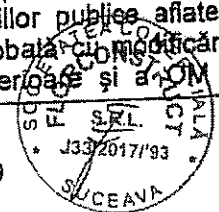



1798/2007 pentru aprobarea Procedurii de emitere a autorizației de mediu, cu modificările și completările ulterioare,

Și ca urmare a delegării de competență,

se emite:

## AUTORIZAȚIA DE MEDIU

Pentru SC RITMIC COM SRL, cu punctul de lucru din Str. DN 17, Nr. 786, Ilișești, Județul Suceava,

Documentația conține:

*Fisa de prezentare și declarație*

și următoarele acte de reglementare emise de alte autorități:

autorizație de mediu nr.280/16.09.2014, certificat de înregistrare, certificat constatator, autorizație de construire nr.21/2014, contract vânzare-cumparare deseuri carton nr.10821/06.02.2015 cu SC AMBRO SA, contract vânzare-cumparare deseuri metalice nr.70/SV/06.02.2015 cu SC REMATINVEST SRL Cluj Napoca, contract vânzare-cumparare deseuri mase plastice nr.43/25.01.2012 cu REPLASTICA HDPE SRL Buzau, contract vânzare-cumparare DEEE-uri nr.397/22.08.2013 cu GREENWEEE INTERNATIONAL SA, contract vânzare-cumparare pentru doze de aluminiu nr.17/31.07.2013 cu ADVANCED METAL ECO PROCESSING SRL, contract valorificare deseuri mase plastice, aluminiu, PET-uri nr.395/20.01.2011 cu GREENTECH SA BUZAU, contract vânzare-cumparare pentru deseuri folie nr.208/10.03.2015 cu SC ECO GREEN EUROPE SRL, anunt ziar, plan de încadrare în zona, plan de situație, chitanta tarif autorizare;

Prezenta autorizație se emite cu următoarele condiții impuse:

- stocarea temporară a deșeurilor se va face până la punerea în funcțiune a depozitului autorizat-Moara, dar nu mai mult de un an de la data emiterii acestei autorizații;
- întreaga cantitate de deșuri stocată pe amplasament, va fi relocată, de către titularul autorizației, în termen de 6 luni de la punerea în funcțiune a Depozitului Moara
- suprafața de teren ocupată de stocarea temporară va fi adusă la starea inițială, prin depunere de sol vegetal, înierbare, etc.
- să accepte pe amplasament, în vederea stocării, deșuri menajere de la populație în amestec, deșuri asimilabile deșeurilor menajere din comerț, industrie, instituții, deșuri stradale, deșuri din pietre;
- să determine întreaga cantitate de deșuri care intră pe amplasament și să asigure gestiunea deșeurilor respectând lista prevăzută în Ord. MMGA nr.95/2005 privind stabilirea criteriilor de acceptare și procedurile preliminare de acceptare a deșeurilor la depozitare;
- să verifice formularul de încărcare/descărcare în conformitate cu prevederile HG nr. 1061/2008, din punct de vedere al informațiilor necesare înscrise;
- este interzisă acceptarea pe amplasament în vederea eliminării, a deșeurilor reciclabile colectate selectiv;
- este interzisă acceptarea pe platforma de stocare a oricărui altor tipuri de deșuri decât cele menționate în autorizația de mediu;

AGENȚIA PENTRU PROTECȚIA MEDIULUI SUCEAVA  
Str. Bistriței, Nr. 1A, Suceava, Cod 720264  
E-mail: [office@apmsv.anpm.ro](mailto:office@apmsv.anpm.ro); Tel.0230514056; Fax 0230514059

2



132

- se interzice acceptarea pe platforma a deeurilor: periculoase, lichide, explozive corozive, oxidante, inflamabile sau foarte inflamabile, deseuri medicale periculoase sau alte deseuri chimice periculoase provenite din unitati medicale sau sanitar veterinare, a namolurilor de la statiile de epurare;
- este interzis accesul animalelor in incinta de stocare temporara a deeurilor;
- este interzisa executarea lucrarilor de intretinere a mijloacelor de transport in incinta amplasamentului;
- este interzisa depozitarea in perioada rece a anului zapada sau gheata provenita din activitatile de dezapezire;
- se va asigura intretinerea si exploatarea corespunzatoare a sistemului pentru colectarea levigatului si evacuarea apelor pluviale in vederea evitarii infiltrarii apelor uzate in subsol, pentru a nu afecta calitatea solului si a apei subterane;
- la incetarea activitatii de stocare temporara, se va solicita la APM Suceava stabilirea obligatiilor de mediu.
- titularul activitatii are obligatia de a notifica autoritatea competenta pentru protectia mediului in cazul in care intervin elemente necunoscute la data emiterii autorizatiei de mediu: schimbarea titularului, vanzarea de active, faliment sau incetarea activitatii pe amplasamentul respectiv.

Cu 45 de zile inainte de data expirarii prezentei autorizatii, aveti obligatia sa depuneti documentatia necesara reautorizarii.

In cazul in care exista o schimbare de fond a datelor care au stat la baza emiterii autorizatiei de mediu se va solicita revizuirea acesteia.

Nerespectarea prevederilor autorizatiei de mediu atrage dupa sine suspendarea si/sau anularea acesteia, dupa caz. Autorizatia de mediu se suspenda de catre autoritatea emitenta, pentru nerespectarea prevederilor acesteia dupa o notificare prealabila prin care se poate acorda un termen de cel mult 60 zile pentru indeplinirea obligatiilor. Suspendarea se mentine pana la eliminarea cauzelor, dar nu mai mult de 6 luni. Pe perioada suspendarii, desfasurarea activitatii este interzisa.

**Titularul de activitate este obligat sa respecte in integralitate prevederile urmatoarelor acte normative:**

- Ordonanta de Urgenta a Guvernului nr.195/2005 aprobata de Legea nr.265/2006 privind protectia mediului, cu modificarile si completarile ulterioare
- Legea nr.211/2011 privind regimul deeurilor
- H.G. nr. 856/2002 privind evidenta gestiunii deeurilor
- Ord. MMGA nr.95/2005 privind stabilirea criteriilor de acceptare si procedurile preliminare de acceptare a deeurilor la depozitare
- Ord. MMGA nr.757/2004 pentru aprobarea Normativului tehnic privind depozitarea deeurilor
- H.G. nr.349/2005 privind depozitarea deeurilor cu modificarile si completarile ulterioare

***In situatia modificarii actelor normative mentionate in prezenta autorizatie, titularul are obligatia sa se supuna prevederilor noilor acte normative intrate in vigoare sau modifica, completeaza sau abroga actele normative vechi.***

AGENȚIA PENTRU PROTECȚIA MEDIULUI SUCEAVA  
 Str. Bistritei, Nr. 1A, Suceava, Cod 720264  
 E-mail: [office@apmsv.apnm.ro](mailto:office@apmsv.apnm.ro); Tel.0230514056; Fax 0230514059

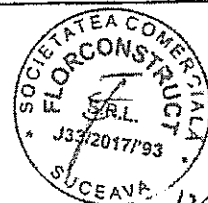

Nerespectarea prevederilor autorizației atrage după sine suspendarea și/sau anularea acestora, după caz. Pe perioada suspendării, desfășurarea activității este interzisă. Litigiile generate de emiterea, revizuirea, suspendarea sau anularea prezentei autorizații se soluționează de instanțele de contencios administrativ competente, potrivit Legii contenciosului administrativ nr. 554/2004, modificată și completată prin Legea nr. 262/2007 Răspunderea pentru corectitudinea informațiilor puse la dispoziția autorității competente pentru protecția mediului și a publicului revine în întregime titularului activității.  
SC RITMIC COM SRL

#### I. Activitatea autorizată

Stocare temporara deseuri nepericuloase

3821	Stocare temporara deseuri nepericuloase	95000.00	Metru Cub
3832	Sortarea deseurilor in amestec si reciclabile	4300.00	Metri cubi/an
4677	Valorificarea deseurilor sortate	4300.00	Metri cubi/an

#### 1. Dotări (instalații, utilaje, mijloace de transport utilizate în activitate)

Activitatea de stocare temporara se desfasoara pe o suprafata de 40.640mp, din care 22.168mp teren unde este amenajata stocarea temporara a deseurilor și 18.502mp reprezintă curți construcții. La acest punct de lucru exista o hala inchisa de cca.3000mp si o suprafata betonata de cca. 3.000mp din care 800mp vor fi utilizați pentru sortarea deseurilor in amestec, 500mp pentru sortarea deseurilor reciclabile, iar restul pentru stocarea deseurilor reciclabile. Punctul de lucru este situat in extravilanul comunei Ilișești, în apropierea fostei ferme vegetale a IAS Suceava. Accesul se face din DN 17 pe drumul agricol existent.

Utilajele din dotare sunt: 1 Vola, 1 buldozer, 2 incarcatoare frontale, 1 statie sortare, 3 prese pentru deseuri reciclabile;

2. Materiile prime, auxiliare, combustibili și ambalajele folosite – mod de depozitare, cantități

[REDACTED]							

Combustibilul necesar functionarii utilajelor se aprovizioneaza din statii PECO-1000/luna

3. Utilități - apă, canalizare, energie

[REDACTED]							
------------	--	--	--	--	--	--	--

AGENȚIA PENTRU PROTECȚIA MEDIULUI SUCEAVA

Str. Bistritei, Nr. 1A, Suceava, Cod 720264

E-mail: [office@apmsv.anpm.ro](mailto:office@apmsv.anpm.ro); Tel.0230514056, Fax 0230514059

4

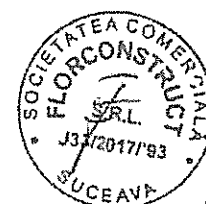

--	--	--	--

Nu foloseste apa in procesul tehnologic.

**4. Descrierea principalelor faze ale procesului tehnologic sau ale activității**

**4.1. Poziționarea amplasamentului pe care se desfășoară activitatea, în interiorul arilor naturale protejate**

--	--	--	--

Nu este cazul

**5. Produsele și subprodusele obținute**

--	--	--	--

Nu este cazul

**6. Datele referitoare la centrala termică proprie - dotare, combustibili utilizați**

--	--	--	--

Nu este cazul

**7. Alte date specifice activității: (coduri CAEN Rev.2 care se desfășoară pe amplasament, dar nu intră pe procedura de autorizare)**

--	--	--	--

Nu este cazul

**8. Programul de funcționare**

Program: 8.00-18.00, 6 zile/saptamana

Personal: 16 angajati

**II. Instalațiile, măsurile și condițiile de protecție a mediului**

**1. Stațiile și instalațiile pentru reținerea, evacuarea și dispersia poluanților în mediu, din dotare (pe factori de mediu)**

AGENȚIA PENTRU PROTECȚIA MEDIULUI SUCEAVA  
Str. Bistriței, Nr. 1A, Suceava, Cod 720264  
E-mail: [office@apmsv.anpm.ro](mailto:office@apmsv.anpm.ro); Tel.0230514056; Fax 0230514059

5



Aer

[Redacted]									

Nu este cazul

Alte surse de poluare

[Redacted]	

Nu este cazul

Apă

Pretratate ape pe amplasament

[Redacted]	

Levigatul este colectat prin conducte de dren PEHD perforate și conducte colectoare, în bazin vidanțat periodic.

Tratare ape pe amplasament

[Redacted]	

Nu este cazul

Sol

Impermeabilizarea suprafeței platformei pe care sunt depozitate deșeurile nepericuloase este realizată cu un strat compact de argilă de cca. 25 cm, peste care s-a pus o membrană din folie PEHD și strat de balast.

Alți factori de mediu (după caz)

Nu este cazul

2. Alte amenajări speciale, dotări și măsuri pentru protecția mediului:

Nu este cazul

3. Concentrațiile și debitele masice de poluanți, nivelul de zgomot, de radiații, admise la evacuarea în mediu, depășiri permise și în ce condiții

Valori limită pentru aer în condiții de funcționare normale

....

AGENȚIA PENTRU PROTECȚIA MEDIULUI SUCEAVA  
Str. Bistritei, Nr. 1A, Suceava, Cod 720264  
E-mail: [office@apmsv.anpm.ro](mailto:office@apmsv.anpm.ro), Tel. 0230514056; Fax 0230514059

CONFORM CU ORIGINALUL



136

**Alte condiții de funcționare decît cele normale:**

În cazul condițiilor planificate de funcționare altele decît cele normale (pomiri /opriri), titularul are obligația limitării timpului de operare în aceste condiții.

În cazul unor situații neplanificate (de ex. accidente, oprirea alimentării cu energie, combustibil, disfuncționalități ale sistemelor de colectare/tratare și evacuare a emisiilor, etc.) titularul are obligația opririi în cel mai scurt timp posibil din punct de vedere tehnologic a instalației generatoare de emisii.

Titularul are obligația să ia toate măsurile ca în aceste condiții de funcționare emisiile din instalație să nu genereze deteriorarea calității aerului.

**Concentrații maxime admise pentru apă tehnologică evacuată**

Nu este cazul

**III. Monitorizarea mediului**

1. Indicatorii fizico-chimici, bacteriologici și biologici emiși, emisii de poluanți, frecvența, modul de valorificare a rezultatelor

**Monitorizarea aerului**

Nu este cazul

**Monitorizarea apei**

Nu este cazul

**Monitorizarea apei subterane**

AGENȚIA PENTRU PROTECȚIA MEDIULUI SUCEAVA  
 Str. Bistritei, Nr. 1A, Suceava, Cod 720264  
 E-mail: [office@apmsv.anpm.ro](mailto:office@apmsv.anpm.ro), Tel.0230514056;Fax 0230514059

CONFORM CU ORIGINALUL



Nu este cazul  
**Monitorizarea solului**

Nu este cazul

2. Datele ce vor fi raportate autorității pentru protecția mediului și periodicitatea se regăsesc la capitolul VII, în tabelul care centralizează toate obligațiile de raportare ale titularului.

**IV. Modul de gospodărire a deșeurilor și a ambalajelor**

**1. Deșeuri produse**

Nu este cazul

**2. Deșeuri colectate/comercializate**

CONFORM CU  
 ORIGINALUL





### 3. Deșeuri stocate temporar

20 03 02	deseuri din pietre	500.00	Metri cubi/an	Stocare temporara
20 03 03	deseuri stradale	500.00	Metri cubi/an	Stocare temporara
20 03 01	deseuri municipale amestecate	90000.00	Metri cubi/an	Stocare temporara
20 03 06	deseuri de la curatarea canalizarii	250.00	Metri cubi/an	Stocare temporara
20 02 01	deseuri biodegradabile	2500.00	Metri cubi/luna	Stocare temporara
17 09 04	amestecuri de deseuri de la constructii si demolari, altele decât cele specificate la 17 09 01, 17 09 02 si 17 09 03	250.00	Metri cubi/an	Stocare temporara
19 12 12	alte deseuri (inclusiv amestecun de materiale) de la tratarea mecanica a deseurilor, altele decât cele specificate la 19 12 11	250.00	Metri cubi/an	Stocare temporara
03 03 11	namoluri ale la epurarea efluentilor proprii, altele decât cele specificate la 03 03 10	250.00	Metri cubi/an	Stocare temporara
19 08 05	namoluri de la epurarea apelor uzate orasenesti	250.00	Metri cubi/an	Stocare temporara
19 01 12	cenusi de ardere si zguri, altele decât cele mentionate la 19 01 11	250.00	Metri cubi/an	Stocare temporara

### 4. Deșeuri tratate (valorificate/eliminate)

Nu este cazul



Nu este cazul

### 5. Modul de transport al deșeurilor și măsurile pentru protecția mediului

Deseurile sunt transportate cu mijloace de transport adecvate conform HG nr.1061/2008 privind transportul deșeurilor periculoase și nepericuloase pe teritoriul României.

AGENȚIA PENTRU PROTECȚIA MEDIULUI SUCEAVA  
 Str. Bistritei, Nr. 1A, Suceava, Cod 720264  
 E-mail: [office@apmsv.anpm.ro](mailto:office@apmsv.anpm.ro); Tel.0230514056; Fax 0230514059



CONFORM CU ORIGINALUL



#### 6. Monitorizarea gestiunii deșeurilor

Se va tine evidenta cantitatilor de deseuri si modul lor de valorificare in conformitate cu prevederile Legii nr.211/2011 privind regimul deșeurilor si HG nr. 856/2002 privind evidenta gestiunii deșeurilor

#### 7. Ambalaje folosite

[Redacted]				

Nu este cazul

#### V. Modul de gospodărire a substanțelor și amestecurile periculoase

Nu este cazul

##### 1. Substanțele și amestecurile periculoase folosite

[Redacted]				

Nu este cazul

##### 2. Modul de gospodărire

Nu este cazul

- ambalare:....
- transport: ....
- depozitare: ....
- folosire/comercializare: ....

##### 3. Modul de gospodărire a ambalajelor folosite la substanțele și amestecurile periculoase

##### 4. Instalațiile, amenajările, dotările și măsurile pentru protecția factorilor de mediu și pentru intervenție în caz de accident

Instalația nu intră sub incidența Directivei SEVESO la limita superioară a cantităților relevante de substanțe periculoase (cu Raport de securitate)

Instalația nu intră sub incidența Directivei SEVESO la limita inferioară a cantităților relevante de substanțe periculoase (cu Politică de Prevenire a Accidentelor Majore)

[Redacted]				
------------	--	--	--	--

AGENȚIA PENTRU PROTECȚIA MEDIULUI SUCEAVA  
Str. Bistriței, Nr. 1A, Suceava, Cod 720264  
E-mail: [office@apmsv.enpm.ro](mailto:office@apmsv.enpm.ro); Tel.0230514056;Fax 0230514059



**Instalații de stocare a substanțelor periculoase**  
**Pericole și consecințe ale accidentelor majore identificate**

**Sisteme de siguranță existente**

Nu este cazul

**5. Monitorizarea gospodăririi substanțelor și preparatelor periculoase**

Nu este cazul

**VI. Programul de conformare - măsuri pentru reducerea efectelor prezente și viitoare ale activităților**

Nu este cazul

**VII. Datele ce vor fi raportate autorității pentru protecția mediului și periodicitatea**

1	Statistica deșeurilor: Chestionar 5: TRAT – completat de operatorii ce tratează deșeuri și au în gestiune diverse instalații de tratare.	anual	1 februarie - 15 iunie	Chestionar 5: TRAT – completat de operatorii ce tratează deșeuri și au în gestiune diverse instalații de tratare.

....  
 Prezenta autorizație de mediu conține 11 pagini și a fost eliberată în 3 exemplare.  
 ....

DIRECTOR EXECUTIV  
 ING. VASILE OSEAN

Sef Serviciu Avize, Acorduri, Autorizatii

Ing. Constantin Burciu

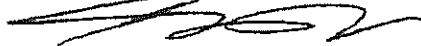
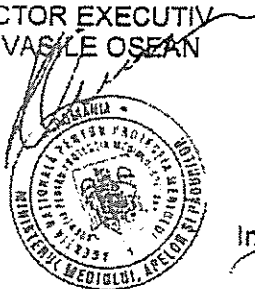
Intocmit

Ing. Mariana Burlacu

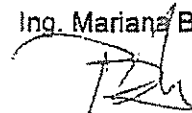

AGENȚIA PENTRU PROTECȚIA MEDIULUI SUCEAVA  
 Str. Bistritei, Nr. 1A, Suceava. Cod 720264  
 E-mail: [office@apmsv.anpm.ro](mailto:office@apmsv.anpm.ro); Tel. 0230514056; Fax 0230514059

CONFORM CU  
 ORIGINALUL



(4)

SC FLORCONSTRUCT SRL  
Str.Petru Rares nr.52

Formular nr.21

DECLARATIE PRIVIND RESPECTAREA REGLEMENTARILOR DE MEDIU

-pentru-  
LOT NR.V ZONA V TRANSFER FLAMANZI

Subsemnatul FLOREA VASILE, reprezentant legal al SC FLORCONSTRUCT SRL cu sediul în Suceava, str. Petru Rares nr.52, jud. Suceava, participant la licitatia pentru *Concesionarea serviciului public de colectare și transport a deșeurilor municipale solide în Județul Botosani – Proiect „ Sistem integrat de management al deșeurilor în județul Botosani”* -pentru Lot V-Zona V transfer Flamanzi, declar pe propria raspundere, sub sanctiunile aplicate faptei in fals si uz de fals in declaratii .ca. pe parcursul indeplinirii contractului ,vom respecta reglementarile nationale de mediu si standardele UE in domeniu.

Data completarii:01.07.2016

Ofertant  
SC FLORCONSTRUCT SRL  
Director general,  
FLOREA VASILE



SC FRITEHNIC SRL

Formular nr.21

DECLARATIE PRIVIND RESPECTAREA REGLEMENTARILOR DE MEDIU

-pentru Lot V-Zona V transfer Flamanzi

Subsemnatul FLOREA RAZVAN ILIE, reprezentant legal al SC FRITEHNIC SRL cu sediul în Suceava, str. Grigore Alexandru Ghica nr.110, jud. Suceava, participant la licitatie pentru *Concesionarea serviciului public de colectare și transport a deșeurilor municipale solide în Județul Botosani – Proiect „ Sistem integrat de management al deșeurilor in judetul Botosani”* -pentru Lot V-Zona V transfer Flamanzi, declar pe propria raspundere, sub sanctiunile aplicate faptei in fals si uz de fals in declaratii ,ca, pe parcursul indeplinirii contractului ,vom respecta reglementarile nationale de mediu si standardele UE in domeniu.

Data completarii: 01.07.2016

Ofertant

SC FRITEHNIC SRL

Administrator,

FLOREA RAZVAN ILIE



143

SC RITMIC COM SRL

Sat Ilisesti ,comuna Ilisesti,Suceava

Formular nr.21

**DECLARATIE PRIVIND RESPECTAREA REGLEMENTARILOR DE MEDIU**

**-pentru Lot V-Zona V transfer Flamanzi**

Subsemnatul CORNEANU COSTEL, reprezentant legal al SC RITMIC COM SRL cu sediul în sat Ilisesti,comuna Ilisesti nr.768,jud.Suceava ,participant la licitatie pentru *Concesianarea serviciului public de colectare și transport a deșeurilor municipale solide în Județul Botosani – Proiect „ Sistem integrat de management al deșeurilor in judetul Botosani”* pentru pentru Lot V-Zona V transfer Flamanzi, declar pe propria raspundere, sub sanctiunile aplicate faptei in fals si uz de fals in declaratii ,ca, pe parcursul indeplinirii contractului ,vom respecta reglementarile nationale de mediu si standardele UE in domeniu.

Data completarii: 01.07.2016

Ofertant

SC RITMIC COM SRL

Administrator,

CORNEANU COSTEL

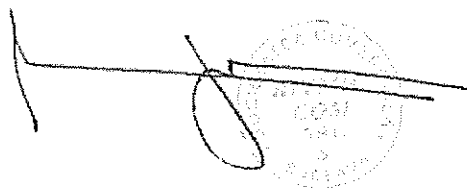

144

SC FLORCONSTRUCT SRL  
Str.Petru Rares nr.52

Formular nr.22

**DECLARATIE PE PROPRIA RASPUNDERE PRIVIND RESPECTAREA CONDITIILOR DE  
MUNCA SI DE PROTECTIE A MUNCII**

**-pentru-  
LOT NR.V-ZONA V TRANSFER FLAMANZI**

Subsemnatul FLOREA VASILE, reprezentant legal al SC FLORCONSTRUCT SRL cu sediul în Suceava, str. Petru Rares nr.52, jud. Suceava, declar pe propria raspundere, sub sanctiunile aplicate faptei în fals și uz de fals în declaratii, ca, ma angajez sa indeplinesc contractul, în conformitate cu regulile obligatorii referitoare la conditiile de munca și de protectie a muncii, care sint în vigoare în România.

De asemenea, declar pe propria raspundere ca la elaborarea ofertei am tinut cont de obligatiile referitoare la conditiile de munca și de protectie a muncii și am inclus costul pentru indeplinirea acestor obligatii.

Data completarii: 01.07.2016

**Ofertant**  
**SC FLORCONSTRUCT SRL**  
Director general,  
FLOREA VASILE

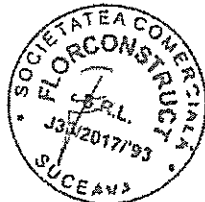

SC FRITEHNIC SRL

Formular nr.22

**DECLARATIE PE PROPRIA RASPUNDERE PRIVIND RESPECTAREA CONDITIILOR DE MUNCA SI DE  
PROTECTIE A MUNCII**

-pentru Lot V-Zona V transfer Flamanzi

Subsemnatul FLOREA RAZVAN ILIE, reprezentant legal al SC FRITEHNIC SRL cu sediul în Suceava, str. Grigore Alexandru Ghica nr.110, jud. Suceava, declar pe propria raspundere, sub sanctiunile aplicate faptei in fals si uz de fals in declaratii, ca, ma angajez sa indeplinesc contractul, in conformitate cu regulile obligatorii referitoare la conditiile de munca si de protectie a muncii, care sint in vigoare in România.

De asemenea, declar pe propria raspundere ca la elaborarea ofertei am tinut cont de obligatiile referitoare la conditiile de munca si de protectie a muncii si am inclus costul pentru indeplinirea acestor obligatii.

Data completarii: 01.07.2016

Ofertant

SC FRITEHNIC SRL

Administrator,

FLOREA RAZVAN ILIE



116

SC RITMIC COM SRL

Sat Ilisesti ,comuna Ilisesti,Suceava

Formular nr.22

**DECLARATIE PE PROPRIA RASPUNDERE PRIVIND RESPECTAREA CONDITIILOR DE MUNCA SI DE  
PROTECTIE A MUNCII**

-pentru Lot V-Zona V transfer Flamanzi

Subsemnatul CORNEANU COSTEL, reprezentant legal al SC RITMIC COM SRL cu sediul in sat Ilisesti, comuna Ilisesti nr.768,jud.Suceava ,declar pe propria raspundere, sub sanctiunile aplicate faptei in fals si uz de fals in declaratii ,ca, ma angajez sa indeplinesc contractul,in conformitate cu regulile obligatorii referitoare la conditiile de munca si de protectie a muncii ,care sint in vigoare in Romania.

De asemenea ,declar pe propria raspundere ca la elaborarea ofertei am tinut cont de obligatiile referitoare la conditiile de munca si de protectie a muncii si am inclus costul pentru indeplinirea acestor obligatii.

Data completarii:01.07.2016

Ofertant

SC RITMIC COM SRL

Administrator,

CORNEANU COSTEL

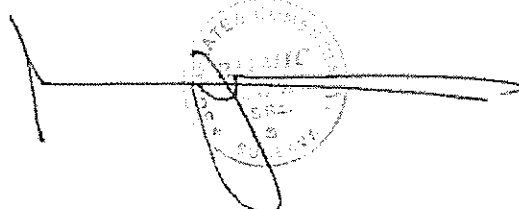

147



**SC FLORCONSTRUCT SRL**  
Str.Petru Rares nr.52

Formular nr.23

**DECLARATIE DE ACCEPTARE A CONDITIILOR CONTRACTUALE**

-pentru-  
**LOT NR. V- ZONA V TRANSFER FLAMANZI**

Subsemnatul FLOREA VASILE, reprezentant legal al SC FLORCONSTRUCT SRL cu sediul în Suceava, str. Petru Rares nr.52, jud. Suceava, în nume propriu, declar ca sint de acord cu toate prevederile contractului publicat in cadrul prezentei proceduri de atribuire si ne obligam sa respectam toate obligatiile mentionate in continutul acestuia.

Data completarii: 01.07.2016

**Ofertant**  
**SC FLORCONSTRUCT SRL**  
Director general,  
FLOREA VASILE



SC FRITEHNIC SRL

Formular nr.23

DECLARATIE DE ACCEPTARE A CONDIȚIILOR CONTRACTUALE

-pentru Lot V-Zona V transfer Flamanzi

Subsemnatul FLOREA RAZVAN ILIE, reprezentant legal al SC FRITEHNIC SRL cu sediul în Suceava, str. Grigore Alexandru Ghica nr.110, jud. Suceava, în nume propriu, declar ca sunt de acord cu toate prevederile contractului publicat în cadrul prezentei proceduri de atribuire și ne obligăm să respectăm toate obligațiile menționate în conținutul acestuia.

Data completării: 01.07.2016

Ofertant

SC FRITEHNIC SRL

Administrator,



149

SC RITMIC COM SRL

Sat Ilisesti ,comuna Ilisesti,Suceava

Formular nr.23

DECLARATIE DE ACCEPTARE A CONDITIILOR CONTRACTUALE

-pentru Lot V-Zona V transfer Flamanzi

Subsemnatul CORNEANU COSTEL, reprezentant legal al SC RITMIC COM SRL cu sediul in sat Ilisesti ,comuna Ilisesti, nr.768,jud.Suceava ,in nume propriu , declar ca sint de acord cu toate prevederile contractului publicat in cadrul prezentei proceduri de atribuire si ne obligam sa respectam toate obligatiile mentionate in continutul acestuia.

Data completarii:01.07.2016

Ofertant

SC RITMIC COM SRL

Administrator,

CORNEANU COSTEL



150

ROMANIA

Asociatia de Dezvoltare Intercomunitara  
"EUROPROCES" Botosani

## Volumul 4 - Contract

Aferenta documentatiei de atribuire a contractului

*«Concesionarea serviciului public de colectare și transport a  
deșeurilor municipale solide în Județul Botosani – Proiect „ Sistem  
integrat de management al deseurilor in judetul Botosani”»*

*LOT 5 - ZONA 5 TRANSFER FLAMANZI*

Contract in cadrul proiectului

“Sistem integrat de management al deseurilor in judetul Botosani”

Finanțat prin Programul Operațional Sectorial “Mediu”

Volumul 4 - Contract

Data:



## CUPRINS

CAPITOLUL I. DEFINIȚII ȘI INTERPRETARE.....	4
ARTICOLUL 1 - DEFINIȚII ȘI INTERPRETARE.....	4
CAPITOLUL II. OBIECTUL, DURATA ȘI DOCUMENTELE CONTRACTULUI.....	11
ARTICOLUL 2 - OBIECTUL CONTRACTULUI.....	11
ARTICOLUL 3 - DURATA CONTRACTULUI, PERIOADA DE MOBILIZARE ȘI DATA DE ÎNCEPERE.....	11
ARTICOLUL 4 - CONTRACTUL ȘI DOCUMENTELE CONTRACTUALE.....	13
CAPITOLUL III. DREPTURILE ȘI OBLIGAȚIILE PĂRȚILOR.....	13
ARTICOLUL 5 - DREPTURILE DELEGATARULUI.....	13
ARTICOLUL 6 - DREPTURILE DELEGATULUI.....	14
ARTICOLUL 7 - OBLIGAȚIILE DELEGATARULUI.....	15
ARTICOLUL 8 - OBLIGAȚIILE DELEGATULUI.....	16
ARTICOLUL 9 - OBLIGAȚIILE DE INVESTIȚII ALE DELEGATULUI.....	19
CAPITOLUL IV. EXECUȚIA CONTRACTULUI.....	19
ARTICOLUL 10 - TARIFUL.....	19
ARTICOLUL 11 - REDEVENȚA.....	21
ARTICOLUL 12 - INDICATORII DE PERFORMANȚĂ.....	21
ARTICOLUL 13 - MONITORIZAREA CONTRACTULUI.....	22
ARTICOLUL 14 - FLUXUL DEȘEURILOR.....	23
ARTICOLUL 15 - COLECTAREA SEPARATĂ.....	24
ARTICOLUL 16 - PRESTAREA SERVICIULUI, GRAFICUL DE OPERARE ȘI ÎNTREȚINEREA BUNURILOR.....	24
ARTICOLUL 17 - BUNURILE UTILIZATE ÎN DERUL AREA CONTRACTULUI.....	26
ARTICOLUL 18 - FURNIZAREA/PRESTAREA SERVICIULUI ÎN RELAȚIA CU UTILIZATORII.....	28
ARTICOLUL 19 - MĂSURILE DE SĂNĂTATE ȘI SECURITATE ÎN MUNCĂ.....	28
ARTICOLUL 20 - ASPECTE DE PROTECȚIA MEDIULUI ÎMPĂRȚIREA RESPONSABILITĂȚILOR DE MEDIU ÎNTRE PĂRȚI.....	29
ARTICOLUL 21 - GARANȚIA DE BUNĂ EXECUȚIE.....	29
ARTICOLUL 22 - ASIGURĂRI.....	
ARTICOLUL 23 - REGISTRE, DOCUMENTE CONTABILE ȘI AUDIT.....	
ARTICOLUL 24 - CLAUZA DE RĂZVÂRȘIRE A CONȘTIINȚII.....	
ARTICOLUL 25 - SUB-DEFINIȚII.....	

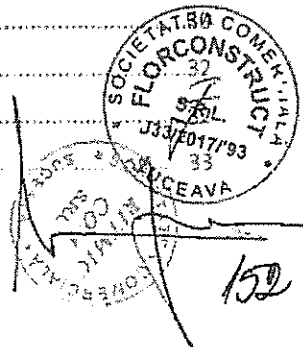
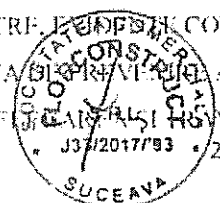

ARTICOLUL 26 – CONTRACTELE ÎNCHEIATE DE DELEGAT	33
CAPITOLUL V. RĂSPUNDEREA CONTRACTUALĂ	34
ARTICOLUL 27 – RĂSPUNDEREA CONTRACTUALĂ	34
ARTICOLUL 28 – RĂSPUNDEREA, PENALITĂȚI ȘI DESPĂGUBIRI ÎN SARCINA DELEGATULUI	34
ARTICOLUL 29 – RĂSPUNDEREA DELEGATARULUI	36
ARTICOLUL 30 – EXONERAREA DE RĂSPUNDERE A DELEGATULUI	36
ARTICOLUL 31 – ÎNTINDEREA DESPĂGUBIRILOR	37
ARTICOLUL 32 – RECUPIRAREA DEBITELOR	37
CAPITOLUL VI. EVENIMENTE NEPREVĂZUTE	38
ARTICOLUL 33 – FORȚA MAJORĂ	38
ARTICOLUL 34 – MENȚINEREA ECHILIBRULUI CONTRACTUAL	40
CAPITOLUL VII. MODIFICAREA CONTRACTULUI	41
ARTICOLUL 35 – MODIFICAREA CONTRACTULUI PRIN ACORDUL PĂRȚILOR	41
ARTICOLUL 36 – MODIFICAREA UNILATERALĂ A PĂRȚII REGLEMENTARE A CONTRACTULUI DE CĂTRE DELEGATAR	41
CAPITOLUL VIII. ÎNCETAREA CONTRACTULUI	41
ARTICOLUL 37 – CAUZELE DE ÎNCETARE A CONTRACTULUI	41
ARTICOLUL 38 – REZILIAREA CONTRACTULUI	43
CAPITOLUL IX ALTE CLAUZE	45
ARTICOLUL 39 – POLITICA PRIVIND FORȚA DE MUNCĂ	45
ARTICOLUL 40 – CONFIDENȚIALITATE	48
ARTICOLUL 41 – PROPRIETATE INTELECTUALĂ ȘI DREPTURI DE AUTOR	49
ARTICOLUL 42 – TAXE	49
ARTICOLUL 43 – CHELTUIELI	49
ARTICOLUL 44 – CONFLICTUL DE INTERESE	49
ARTICOLUL 45 – REPREZENTANȚII PĂRȚILOR	50
ARTICOLUL 46 – COMUNICĂRI	50
ARTICOLUL 47 – DREPTURILE TERȚILOR	51
ARTICOLUL 48 – RENUNȚARE	52
ARTICOLUL 49 – NULITATEA CONTRACTULUI ȘI DIVIZIBILITATEA PREVEDERILOR SALE	
ARTICOLUL 50 – MENȚINEREA UNOR PREVEDERI DUPA DATA ÎNCETĂRII	
ARTICOLUL 51 – DECLARAȚII ȘI GARANȚII	
ARTICOLUL 52 – LEGEA APLICABILĂ ȘI SOLUȚIONAREA CONFLICTELOR	

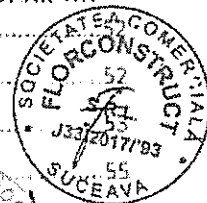
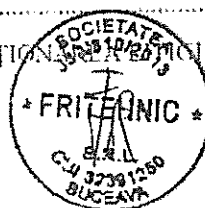
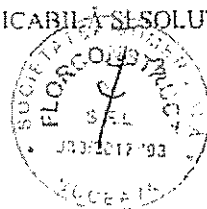

Handwritten signature and the number 153.

Municipiul ... / Orașul ... / Comuna... / Asociația de Dezvoltare Intercomunitară .... , cu sediul în .... strada ... nr. ..., județul ... (pentru ADI: înregistrată Registrul asociațiilor și fundațiilor de pe lângă judecătoria ... cu numărul ...), cod unic de înregistrare .... cont ... deschis la .... reprezentat(ă) de .... având funcția de primar președinte ADI (pentru ADI: în numele și pe seama unităților administrativ-teritoriale membre: județul ..... municipiile..... orașele ..... comunele .....), aceste unități administrativ-teritoriale având împreună calitatea de delegatar), denumit-ă e în cele ce urmează „Delegatar”. pe de o parte,

și

Societatea .... cu sediul în .... strada ... nr. .... județul ... înmatriculată la Oficiul Registrului Comerțului de pe lângă tribunalul ... cu numărul .... cod unic de înregistrare .... cont ... deschis la .... reprezentată de .... având funcția de director general. în calitate de delegat, denumită în cele ce urmează „Delegat”. pe de altă parte,

Denumite în continuare împreună „Părțile” și separat „Partea”.

AVÂND ÎN VEDERE CĂ:

.....

Au convenit încheierea prezentului Contract de delegare a gestiunii serviciului de salubritate, respectiv a activității de colectare și transport a deșeurilor municipale și a altor fluxuri de deșeuri, conform termenilor și condițiilor stipulate în cele ce urmează:

## CAPITOLUL I. DEFINIȚII ȘI INTERPRETARE

### ARTICOLUL 1 – DEFINIȚII ȘI INTERPRETARE

(1) În sensul prezentului Contract, termenii și expresiile scrise cu majusculă vor avea, cu excepția situației în care contextul reclamă altfel, sensul stabilit în prezentul Articol:

“Afiliat” înseamnă cu privire la orice persoană, oricare altă persoană (juridică) care controlează direct sau indirect prima persoană, care este sub controlul primei persoane sau care este controlată împreună cu prima persoană de către un terț: în sensul prezentului Contract termenul „control” cu referire la orice persoană înseamnă deținerea, direct sau indirect, a oricăreia dintre următoarele: (i) cel puțin jumătate din capitalul social sau activele afacerii sau (ii) cel puțin jumătate din drepturile de vot în adunările acționarilor/asociaților sau (iii) dreptul de a numi cel puțin jumătate dintre membrii consiliului de administrație sau organelor statutare care reprezintă o asemenea persoană (juridică).  
SOCIETATEA COMERCIALĂ FLORCONSTRUCT S.R.L. SUCEAVA  
SOCIETATEA FRIEZANIC S.R.L. SUCEAVA

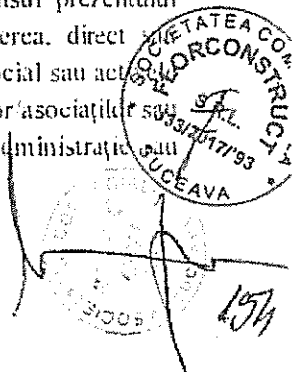
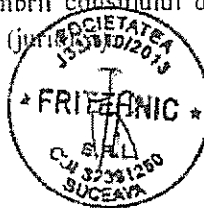

„An Contractual” înseamnă o perioadă de timp începând la Data Începerii Contractului și terminându-se la aceeași dată a anilor următori, până la data încetării duratei prezentului Contract;

„Aria Delegării” înseamnă raza teritorială a unităților administrative care formează împreună Delegatarul.

„Asociația” sau „ADI” înseamnă Asociația de Dezvoltare Intercomunitară “Ecoproces” Botosani, înregistrată în Registrul asociațiilor și fundațiilor de pe lângă judecătoria Botoșani cu numărul 8 din 29 ianuarie 2009.

„Autoritatea Competentă” înseamnă orice instanță judecătorească competentă și orice autoritate locală, națională sau organizație internațională, inspectorat, agenție, ministru, minister, persoană oficială sau funcționar public din cadrul Guvernului României, instituție publică, inclusiv, dar nelimitându-se la, Autoritatea de Reglementare;

„Autoritatea de Reglementare” înseamnă Autoritatea Națională de Reglementare pentru Serviciile Publice de Gospodărie Comunală (ANRSC) sau orice altă instituție similară care poate fi autorizată și împuternicită conform Legii în vigoare la un moment dat să monitorizeze și să reglementeze regimul tarifelor și/sau al Serviciului;

„Autorizații” înseamnă toate autorizațiile, licențele, permisele, certificatele, avizele, aprobările etc., emise de Autoritatea de Reglementare sau altă Autoritate Competentă, în scopul furnizării/prestării și gestionării Serviciului;

„Bio-deșeuri” înseamnă deșeuri biodegradabile provenite din grădini și parcuri, deșeurile alimentare sau cele provenite din bucătăriile gospodăriilor private, restaurantelor, firmelor de catering ori din magazine de vânzare cu amănuntul, compatibile cu deșeurile provenite din unitățile de prelucrare a produselor alimentare;

„Bune Practici Comerciale” înseamnă toate acțiunile, faptele, metodele și practicile relevante aplicabile în general în vederea gestionării Deșeurilor care, la un anumit moment dat, în termeni rezonabili și în condițiile legii, pot asigura rezultatul dorit pentru gestionarea Serviciului. Pentru scopul Serviciului care face obiectul prezentului Contract, Bunele Practici Comerciale includ:

(A) disponibilitatea necesarului de echipamente, utilaje, vehicule, materiale, instalații și stații, resurse adecvate, inclusiv a utilităților necesare astfel încât aceste elemente ante-menționate să funcționeze la capacitate maximă atât în condiții normale de operare, cât și în condiții excepționale de operare ce pot fi prevăzute în limite rezonabile;

(B) suficient personal de exploatare cu experiență și instruire adecvate în operarea corectă și eficientă a elementelor menționate la litera (A) de mai sus, ținând cont de specificațiile și normele de fabricație; totodată, acest personal trebuie să fie calificat să lucreze și în condiții neobișnuite ce pot fi prevăzute în limite rezonabile;

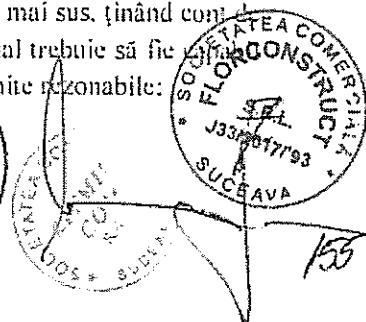



(C) operațiile de întreținere și reparații preventive ori de rutină, executate într-un mod care asigură exploatarea și operarea în siguranță și pe termen lung, ținând cont de recomandările fabricantului; de asemenea, operațiunile de întreținere și reparații ante-menționate vor fi executate de personal instruit și cu experiență, care deține know-how-ul, tehnica, uneltele și echipamentele adecvate;

(D) verificări și controale inopinate și adecvate pentru a asigura funcționarea la parametri optimi a echipamentelor și utilajelor folosite în gestiunea Serviciului conform, atât în condiții normale, cât și în condiții neobișnuite (ce pot fi prevăzute în limite rezonabile); și

(E) operarea echipamentelor și utilajelor folosite în gestiunea Serviciului în condiții de siguranță deplină pentru personalul manevrant, alți angajați, populație, mediul înconjurător, precum și pentru alte instalații conexe;

**"Bunuri de Preluare"** înseamnă acele bunuri care la Data Încetării Contractului pot reveni Delegatarului, în măsura în care acesta din urmă își manifesta intenția de a prelua bunurile respective în schimbul plății unei compensații, în condițiile Legii și ale prezentului Contract;

**"Bunuri de Retur"** înseamnă acele bunuri care, la Data Încetării Contractului, revin sau intră în proprietatea Delegatarului, deplin drept, în principiu gratuit (cu excepția cazurilor prevăzute de prezentul Contract), în bună stare, exploatabile și libere de orice sarcini, ipotecă, gajuri sau garanții ori obligații similare;

**"Bunuri Proprii"** înseamnă acele bunuri care aparțin Delegatului și care rămân în proprietatea sa după Data Încetării Contractului;

**"Colectarea Separată"** înseamnă colectarea în cadrul căreia un flux de deșeură este păstrat separat în funcție de tipul și natura deșeurilor, cu scopul de a facilita tratarea specifică a acestora.

**"Contract"** înseamnă prezentul Contract de delegare a gestiunii Serviciului, împreună cu toate Anexele sale, așa cum pot fi modificate acestea sau Contractul la un moment dat cu acordul Părților prin acte adiționale;

**"Data de Începere (a Contractului)"** înseamnă data semnării de către Părți a procesului verbal de predare-primire (care va deveni Anexa nr. 5 la prezentul Contract) a bunurilor concesionate de Delegatar Delegatului, care fac parte din infrastructura aferentă Serviciului, după îndeplinirea cerințelor prevăzute la Articolul 3 ("Durata Contractului, Perioada de Mobilizare și Data de Începere") din prezentul Contract pentru Perioada de Mobilizare: Data de Începere este considerată data de începere a primei activități.

**"Data Intrării în Vigoare"** înseamnă Data Semnării Contractului, mai jos definită, dată la care Contractul va intra în vigoare, cu excepția următoarelor unități administrativ-teritoriale în cazul cărora Contractul intră în vigoare de la data încetării contractului de delegare a gestiunii existente, respectiv la următoarele date:

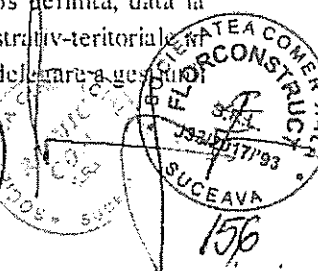
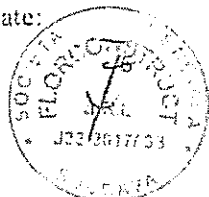

- pentru zona IV. Municipiul Botșani, de la data de 01.01.2019:

**"Data Încetării (Contractului)"** înseamnă data la care Contractul își încetează efectele între Părți, fără a aduce atingere excepțiilor stipulate la Articolul 50 ("Menținerea unor prevederi după Data Încetării") din prezentul Contract;

**"Data Semnării (Contractului)"** înseamnă data când Contractul a fost semnat de către reprezentanții Delegatului și ai Delegatarului ADI în numele și pe seama Delegatarului sau de către ultimul dintre aceștia în cazul în care Contractul nu este semnat în aceeași zi de ambele Părți ;

**"Daună"** înseamnă orice prejudiciu, direct sau indirect, constând în pierderea efectivă suferită de creditorul obligației neîndeplinite de cealaltă Parte și beneficiul de care acesta este lipsit, la stabilirea prejudiciului ținându-se cont și de cheltuielile pe care Partea prejudiciată le-a realizat pentru limitarea sau evitarea prejudiciului și orice alte costuri și cheltuieli de orice natură și tip, angajate în vederea restabilirii situației care ar fi trebuit să existe în lipsa respectivului prejudiciu;

**"Delegat"** înseamnă societatea ....., căreia i-a fost atribuit prezentul Contract;

**"Delegatar"** înseamnă următoarele unități administrativ-teritoriale din zona.... și județul Botosani, membre ale ADI} care a atribuit prezentul Contract prin intermediul ADI;

**„Depozit”** înseamnă rampa pentru depozitarea Deșeurilor, la suprafață sau subteran, pentru scopul prezentului contract acesta referindu-se la depozitul conform județean-regional situat în Comuna Stauceni, Județul Botosani;

**“Deșeu(uri)”** înseamnă orice substanță sau obiect pe care deținătorul îl aruncă ori are intenția sau obligația să îl arunce;

**“Deșeuri din ambalaje”** înseamnă Deșeurile care au fost inițial utilizate ca ambalaje (orice material care este utilizat pentru a împacheta, proteja, înmâna, preda și prezenta bunuri). Deșeurile din ambalaje pot rezulta dintr-o gamă largă de surse incluzând supermarketuri, magazine de desfacere, industrii producătoare, gospodării, spitale, hoteluri, restaurante și companii de transport. Obiecte precum sticle, cutii de plastic, doze de aluminiu, ambalaje de mâncare, paleți de lemn, și bidoane sunt clasificate ca ambalaje.

**“Deșeuri Menajere”** înseamnă Deșeurile provenite de la Utilizatorii Casnici, astfel cum sunt definiți de prezentul Articol;

**“Deșeuri Municipale”** înseamnă Deșeuri Menajere și Deșeuri Similare;

**“Deșeuri Reciclabile”** înseamnă deșeurile care prin operațiuni de valorificare sunt transformate în produse, materiale sau substanțe pentru a-și îndeplini funcția inițială sau pentru alte scopuri. Operațiunile de valorificare care se încadrează în categoria reciclării includ retratarea materialelor organice, dar nu includ valorificarea energetică și conversia în vederea folosirii materialelor drept combustibil sau pentru operațiunile de valorificare.

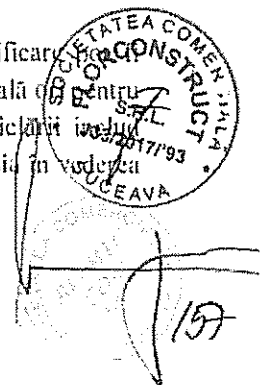
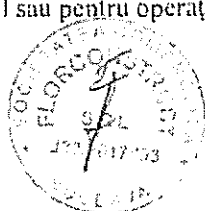

„Deșeuri Similare” înseamnă Deșeuri care din punctul de vedere al naturii și al compoziției sunt comparabile cu Deșeurile Menajere, exclusiv deșeurile din producție, din agricultură și din activități forestiere;

„Deșeuri Verzi” înseamnă Bio-deșeurile compuse din Deșeuri provenind din parcuri sau grădini, precum frunze, iarbă, flori, garduri vii, crengi, etc.

„Documentația de Atribuire” înseamnă documentația ce cuprinde toate informațiile legate de obiectul Contractului și de procedura de atribuire a acestuia, inclusiv documentele licitației, conform procedurii aplicabile potrivit Legii;

„Durata Contractului” va avea înțelesul prevăzut la Art. 3 din prezentul Contract;

„Garanția de Bună Execuție” înseamnă garanția de bună execuție a Contractului, constituită legal de Delegat, prin scrisoare de garanție bancară emisă de o bancă comercială română sau străină având o sucursală deschisă în România sau de o societate de asigurări, executabilă la prima cerere a Delegatarului/ ADI, cuprinzând angajamentul irevocabil și necondiționat al emitentului de a plăti orice sumă de bani solicitată de Delegatar dar în limita valorii Garanției de Bună Execuție, pentru a garanta:

- a) plata oricăror penalități care se pot înregistra în favoarea Delegatarului,
- b) plata oricăror sume către Delegatar sau ADI conform prezentului Contract, inclusiv ca urmare a neîndeplinirii de către Delegat a obligațiilor asumate prin prezentul Contract ;

„Indicatori de Performanță” înseamnă Indicatorii Tehnici și Indicatorii Privind Țintele, astfel cum sunt definiți în prezentul Articol;

„Indicatori privind Țintele” înseamnă cerințele tehnice, cantitative și procentuale legate de țintele care trebuie atinse în gestiunea Serviciului, de îndeplinit de către Delegatar conform Regulamentului Serviciului (Anexa nr. 1 la prezentul Contract);

„Indicatori Tehnici” înseamnă cerințele și standardele legate de eficiența Serviciului, care trebuie îndeplinite de Delegat, conform Regulamentului Serviciului și Caietului de Sarcini;

„Informații Confidențiale” înseamnă: (i) toate evidențele, rapoartele, conturile și alte documente și informații transmise sau puse la dispoziție (și marcate drept confidențiale) de o Parte celeilalte (sau, în înțelesul prezentului Contract, de sau către ADI) în legătură cu obiectul prezentului Contract (transmise în orice mod și indiferent de suportul pe care sunt stocate), inclusiv toate datele cu caracter personal în sensul Legii privind protecția datelor cu caracter personal; și (ii) informațiile sensibile din punct de vedere comercial care reprezintă acele informații a căror dezvăluire ar prejudicia sau ar putea prejudicia interesele comerciale ale oricărei persoane, secretele comerciale, drepturile de proprietate intelectuală și elementele de know-how ale oricărei Părți și care sunt exceptate de la liberul acces la informații în conformitate cu Legii;

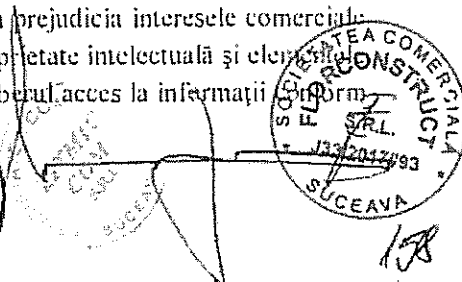

„Lege” înseamnă orice norme de drept aplicabile în România incluzând, dar fără a se limita la acestea: tratate, legi, ordonanțe, hotărâri, regulamente, coduri, norme metodologice, ordine, decizii, decrete, directive, principii generale de drept și hotărâri judecătorești obligatorii *erga omnes*, precum și reglementările obligatorii emise la nivelul Uniunii Europene, precum și orice cerință sau recomandare a Autorității de Reglementare, a unei Autorități Competente din România sau la nivelul Uniunii Europene, sau interpretare sau aplicare a oricăreia dintre cele de mai sus de către o Autoritate Competentă din România sau la nivelul Uniunii Europene. În sensul prezentei definiții „hotărârile judecătorești obligatorii *erga omnes*” reprezintă (i) hotărârile judecătorești definitive pronunțate în materia contenciosului administrativ prin care s-a anulat în tot sau în parte un act administrativ cu caracter normativ, (ii) deciziile Curții Constituționale prin care se constată neconstituționalitatea unui act normativ, (iii) recursurile în interesul legii pronunțate de Înalta Curte de Casație și Justiție asupra problemelor de drept care au fost soluționate diferit de instanțele de judecată precum și (iv) hotărârile judecătorești pronunțate în acțiunile colective introduse de către o categorie anume de cetățeni și care beneficiază de efectele acestora;

„Legea Achizițiilor” înseamnă Ordonanța de Urgență a Guvernului nr. 34/2006 privind atribuirea contractelor de achiziție publică, a contractelor de concesiune de lucrări publice și a contractelor de concesiune de servicii, precum și orice acte normative care aduc modificări, completări sau care înlocuiesc această Ordonanță;

„Modificare Legislativă” înseamnă orice intrare în vigoare, modificare, completare, suspendare, abrogare (totală sau parțială) a oricărei Legi astfel cum este definită mai sus sau orice alt eveniment cu efect similar, intervenit după Data Intrării în Vigoare a Contractului;

„Oferta” înseamnă oferta depusă de Delegat în cadrul procedurii de atribuire a prezentului Contract; oferta cuprinde propunerea financiară și propunerea tehnică și este atașată ca Anexa nr. 3 la prezentul Contract;

„Perioada de Mobilizare” înseamnă perioada cuprinsă între Data Semnării și Data de Începere a prezentului Contract sau a oricărei activități din prezentul contract [dupa caz];

„Perioada de Monitorizare” înseamnă o perioadă specifică (zilnic / lunar / trimestrial / anual) pe parcursul căreia Delegatarul sau ADI monitorizează modul de prestare a Serviciului de către Delegat sau orice perioadă de timp pe parcursul căreia Delegatarul sau ADI a decis să monitorizeze performanțele Delegatului prin inspecții inopinabile;

„Programul de Operare” înseamnă frecvența cu care Delegatul trebuie să își îndeplinească obligațiile specifice de furnizare prestare a Serviciului, în special să încareze Deșeurile din cadrul activității de colectare, astfel cum este stabilit în Articolul 16 (“Prestarea Serviciului, graficul de operare și întreținerea bunurilor”) din prezentul Contract;

„Regulamentul Serviciului” înseamnă regulamentul serviciului de salubritate (Anexa nr 1 la prezentul Contract), aprobat de Delegatar/ADI conform regulamentului-cadru național adoptat de Autoritatea de Reglementare și cuprinsul prezentului Contract vor fi aplicabile;

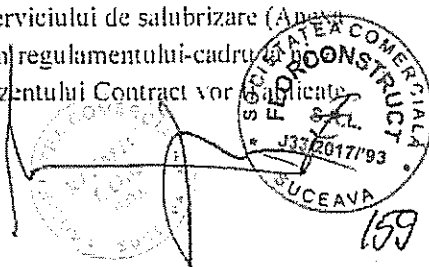

159

doar prevederile din regulament care privesc Serviciului astfel cum este acesta definit în prezentul Articol;

”Serviciul” înseamnă următoarele activități componente ale serviciului de salubritate al Delegatarului, conform Legii: colectarea separată și transportul separat al Deșeurilor Municipale și al Deșeurilor Similare provenind din activități comerciale din industrie și instituții, inclusiv fracții colectate separat;

”Tariful” înseamnă contravaloarea furnizării prestării Serviciului care face obiectul prezentului Contract, conform Articolului 10 („Tariful”) din prezentul Contract;

”Utilizator(i)” înseamnă: comunitățile locale considerate în întregul lor sau comunitățile locale componente ale ADI ca reprezentanți ai utilizatorilor (persoane fizice și juridice), în cazul activităților specifice Serviciului care sunt prestate de către Delegat a căror valoare se achită direct Delegatului de către Delegatar/ADI de la bugetul local;

”Utilizator(i) Casnic(i)” înseamnă Utilizatorii, astfel cum sunt definiți mai jos, care sunt persoane fizice sau asociații de proprietari ai apartamentelor din condominiu, după caz;

”Utilizator(i) Non-Casnic(i)” înseamnă Utilizatorii, alții decât Utilizatorii Casnici, astfel cum sunt definiți de prezentul Articol, și în special persoanele juridice precum: agenți economici, instituții publice, asociații altele decât asociațiile de proprietare, fundații etc.;

„Zi” înseamnă orice zi calendaristică, atunci când nu se face referire expresă la „Zi Lucrătoare”

„Zi Lucrătoare” înseamnă orice zi în afara (i) zilelor de sâmbătă și duminică; (ii) oricărei zile de sărbători legale în România sau oricărei zile în care băncile sunt închise pentru tranzacții, în conformitate cu Legea în vigoare;

(2) În cuprinsul prezentului Contract și/sau în Anexele sale, termenii folosiți cu majuscule își vor păstra, indiferent de locul în care sunt folosiți în cuprinsul acestora, înțelesul dat în definiția aferentă. Formele cuvintelor la singular subînțeleg formele de plural și invers.

(3) Împărțirea pe capitole și articole, precum și titlurile din Contract sunt introduse numai pentru a ușura sistematizarea și nu va afecta interpretarea prezentului Contract și nu va servi interpretării intențiilor Părților.

(4) Orice referire la articole sau numere de articole va însemna, dacă nu este altfel specificat, o referire la articolele prezentului Contract. Referirile la anexe vor fi considerate referiri la anexele prezentului Contract.

(5) Referirile la „acest contract/prezentul Contract” vor fi interpretate ca referiri la acest document după cum este revizuit, modificat sau completat și în vigoare la anumite intervale de timp și va include referiri la orice document care îl revizuieste, modifică sau completează sau intră în vigoare, este încheiat ținând cont de sau în conformitate cu prevederile acestuia.

(6) Referirile la “Părți” desemnează părțile prezentului Contract. Orice referire la “Parte”

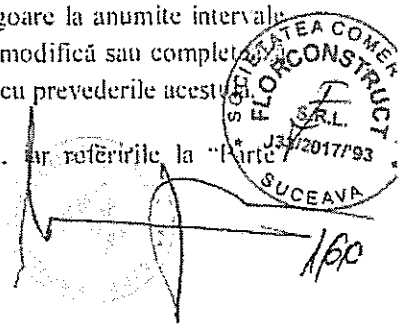
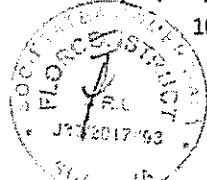

desemnează una dintre părțile prezentului Contract.

(7) Termenii utilizați și nedefiniți în prezentul Contract și care sunt definiți de actele normative aplicabile vor avea înțelesul prevăzut în definiția corespunzătoare din Lege.

## CAPITOLUL II. OBIECTUL, DURATA ȘI DOCUMENTELE CONTRACTULUI

### ARTICOLUL 2 – OBIECTUL CONTRACTULUI

(1) Obiectul prezentului Contract este delegarea gestiunii activităților componente ale serviciului de salubritate a localităților, care compun "Serviciul" astfel cum este definit acesta la Articolul 1 („Definiții și interpretări”) de mai sus, respectiv: colectarea separată și transportul separat al Deșeurilor Municipale și al Deșeurilor Similare provenind din activități comerciale din industrie și instituții, inclusiv fracții colectate separat, astfel cum sunt prezentate în Caietul de Sarcini;

(2) Prin prezentul Contract, Delegatarul atribuie Delegatului, pentru perioada de timp menționată la Articolul 3 („Durata Contractului, Perioada de Mobilizare și Data de Începere”), dreptul și obligația de a furniza Serviciul în Aria Delegării, inclusiv dreptul și obligația de a administra și de a exploata Bunurile de Retur prevăzute în Anexele nr. 4 și nr. 5 la prezentul Contract.

(3) Obiectivele Delegatarului sunt:

- a) îmbunătățirea condițiilor de viață ale populației;
- b) susținerea dezvoltării economico-sociale a localităților;
- c) promovarea calității și eficienței Serviciului;
- d) dezvoltarea durabilă a Serviciului;
- e) gestionarea Serviciului pe criterii de transparență, competitivitate și eficiență;
- f) protecția și conservarea mediului înconjurător și a sănătății populației;
- g) respectarea cerințelor din legislația privind protecția mediului referitoare la salubritatea localităților.

### ARTICOLUL 3 – DURATA CONTRACTULUI, PERIOADA DE MOBILIZARE ȘI DATA DE ÎNCEPERE

(1) Durata prezentului Contract este de 8 ani de la Data de Începere a Contractului.

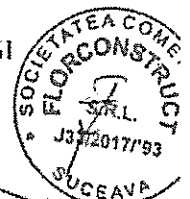
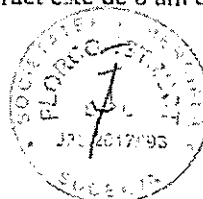

161

(2) Data de Începere este ulterioară Datei Intrării în Vigoare, astfel cum sunt definite ambele la Articolul 1 („Definiții și interpretare”) din prezentul Contract.

(3) Părțile pot conveni asupra prelungirii Duratei Contractului în condițiile prevăzute de Legea aplicabilă la data prelungirii. Prolungirea va fi convenită prin act adițional la Contract nu mai târziu de 12 (douăsprezece) luni înainte de data expirării Contractului.

(4) Între Data Semnării și Data de Începere, se întinde Perioada de Mobilizare, cu excepția unităților administrativ-teritoriale față de care data de începere este prezentată în prezentul contract.

(5) Perioada de Mobilizare va fi de maxim 56 Zile de la Data Semnării cu excepția cazului în care contractul de delegare pentru operarea CMID nu este atribuit. În această situație data de începere a activității operatorului de colectare va coincide cu data de începere a operării CMID. În această perioadă, Delegatul va prezenta Delegatarului dovezile care confirmă:

- a) constituirea Garanției de Bună Execuție prevăzută la Articolul 21 („Garanția de Bună Execuție”) din prezentul Contract;
- b) încheierea tuturor polițelor de asigurare solicitate la Articolul 22 („Asigurări”) din prezentul Contract;
- c) licența eliberată de Autoritatea de Reglementare prin care Delegatului i se acordă permisiunea furnizării/prestării Serviciului în Aria Delegării;
- d) obținerea celorlalte Autorizații necesare conform Legii pentru începerea prestării Serviciului;
- e) implementarea sistemului informational și predarea manualelor, planurilor și documentelor în conformitate cu art. 35 din Caietul de sarcini;
- f) conformarea la prevederile art. 29 din Caietul de Sarcini;

(6) Doar după prezentarea tuturor acestor dovezi de către Delegat, Părțile pot încheia Procesul-Verbal de predare-primire a bunurilor concesionate de către Delegatar în vederea prestării Serviciului, a cărui semnare marchează Data de Începere a Contractului, astfel cum este aceasta definită la Articolul 1 („Definiții și interpretare”) din prezentul Contract.

(7) Pe durata Perioadei de Mobilizare, Părțile:

- a) își vor asuma toate obligațiile necesare și vor depune toate diligențele pentru ca prestarea Serviciului să poată începe, conform celor prevăzute în Caietul de sarcini al Serviciului (Anexa nr. 2 la Contract) și
- b) vor furniza una altele toate informațiile și datele necesare care le sunt solicitate în prevederile acestui Contract, ale Caietului de Sarcini al Serviciului (Anexa nr. 2 la Contract) și ale anexelor acestora, după caz.

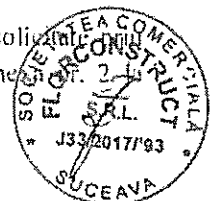
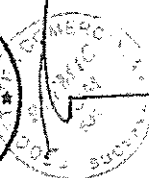

162

#### ARTICOLUL 4 – CONTRACTUL ȘI DOCUMENTELE CONTRACTUALE

(1) Prezentul Contract reprezintă întreaga înțelegere contractuală a părților cu privire la obiectul acestuia.

(2) Se consideră că documentele care alcătuiesc Contractul se explică reciproc și se interpretează împreună. În eventualitatea oricăror neconcordanțe între cuvinte, termeni, fraze sau abrevieri scrise cu majusculă și definite în cadrul unei Anexe, înțelesul stabilit de Articolul 1 („Definiții și interpretare”) al Contractului va prevala asupra înțelesului din Anexă, dacă contextul acestui Contract permite.

(3) Prezentul Contract are următoarele anexe:

- a) Regulamentul Serviciului (Anexa nr. 1);
- b) Caietul de Sarcini al Serviciului (Anexa nr. 2);
- c) Oferta Delegatului, inclusiv clarificările date de acesta, după deschiderea ofertelor (Anexa nr. 3)
- d) Inventarul bunurilor mobile și imobile, proprietate a Delegatarului, concesionate Delegatului pe întreaga Durată a Contractului, care sunt Bunuri de Retur (Anexa nr. 4)
- e) Procesul verbal de predare-preluare a bunurilor prevăzute în Anexa nr. 4 (Anexa nr. 5)
- f) Lista indicativă a Bunurilor de Preluare (Anexa nr. 6);
- g) Programul de Investiții (Anexa nr. 7)
- h) Indicatorii de Performanță (Anexa nr. 8), care includ Indicatorii Tehnici și Indicatorii privind Țintele, împreună cu penalitățile corespunzătoare, după caz;
- i) Asigurările (Anexa nr. 9)
- j) Garanția de Bună Execuție (Anexa nr. 10)

(4) În cazul oricărui conflict sau neconcordanță între corpul principal al Contractului și orice Anexă, clauza din cuprinsul Contractului va prevala, cu excepția situației în care se specifică altfel în prezentul Contract.

### CAPITOLUL III. DREPTURILE ȘI OBLIGAȚIILE PĂRȚILOR

#### ARTICOLUL 5 - DREPTURILE DELEGATARULUI

(1) Delegatarul are următoare drepturi, pe care le va exercita însă în corelare cu regulamentele, politicile tarifare și programele și strategiile de dezvoltare adoptate în cadrul ADI pentru Aria Delegării.

- a) să stabilească programele de reabilitare, extindere și modernizare a infrastructurii tehnico-edilitare aferente Serviciului;



163



- b) să coordoneze proiectarea și execuția lucrărilor tehnico-edilitare, a investițiilor, în scopul realizării acestora într-o concepție unitară și corelată cu programele de dezvoltare economico-socială a localităților, de amenajare a teritoriului, urbanism și mediu;
- c) să realizeze investiții în infrastructura tehnico-edilitare aferentă Serviciului și în acest scop să finanțeze lucrările necesare, precum și să contracteze și să garanteze, conform prevederilor legale aplicabile, împrumuturile în vederea finanțării programelor de investiții;
- d) să inspecteze Bunurile de Retur și să verifice gradul de realizare a investițiilor prevăzute de Contract în sarcina Delegatului;
- e) să monitorizeze îndeplinirea obligațiilor contractuale asumate de Delegat, monitorizarea se va realiza prin intermediul ADI, în baza mandatului primit de aceasta prin statutul său;
- f) să aplice penalități în caz de executare cu întârziere sau neexecutare a obligațiilor contractuale de către Delegat;
- g) să-și exprime intenția de a dobândi Bunurile de Preluare și să solicite Delegatului să semneze contractul de vânzare-cumpărare a acestor bunuri, la încetarea prezentului Contract;
- h) să modifice unilateral partea reglementară a Contractului (respectiv Regulamentul Serviciului și Caietul de Sarcini al Serviciului, Anexele nr. 1 și nr. 2 la Contract) pentru motive ce țin de interesul național sau local și/sau în caz de Modificare Legislativă, cu posibilitatea pentru Delegat de a primi o compensație în cazul în care echilibrul contractual este afectat în mod semnificativ ca urmare a acestor modificări;
- i) să aprobe structura și ajustarea/modificarea Tarifului, la propunerea Delegatului, conform Legii în vigoare;
- j) să rezilieze Contractul dacă Delegatul nu își respectă obligațiile asumate prin Contract;
- k) să sancționeze Delegatul în cazul săvârșirii contravențiilor prevăzute de Lege;
- l) alte drepturi prevăzute de prezentul Contract sau de Lege.

(2) Drepturile prevăzute la alin. (1) literele a, d, e, f, j, de mai sus urmează a fi exercitate în numele și pe seama Delegatarului, de către ADI în baza mandatului primit prin statutul său. Delegatarul păstrează dreptul de a fi informat și de a propune măsuri privind Serviciul aflat sub responsabilitatea sa și bunurile ce le aparțin, prin intermediul și în cadrul ADI. În relația cu Delegatul, Asociația constituie interfața între Delegat și Delegatar.

#### ARTICOLUL 6 – DREPTURILE DELEGATULUI

Delegatul are următoarele drepturi:

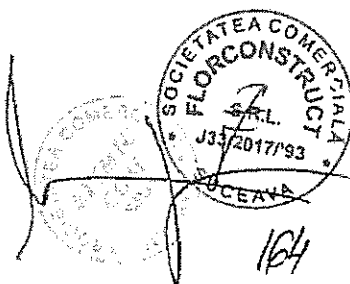
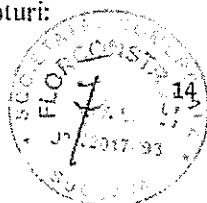

- a) să încaseze contravaloarea Serviciului determinată conform Caietului de Sarcini, corespunzător Tarifului aprobat de Delegatar, determinat în conformitate cu Legea în vigoare și în special cu metodologia aprobată de ANRSC;
- b) să aplice la facturare Tarifele aprobate;
- c) să solicite ajustarea Tarifului în raport cu evoluția generală a prețurilor și tarifelor din economie;
- d) să propună modificarea Tarifului aprobat în situațiile de schimbare semnificativă a echilibrului contractual;
- e) să beneficieze de exclusivitatea prestării Serviciului în Aria Delegării, acordată în baza prezentului Contract de Delegare. Nici o altă entitate (societate comercială, consorțiu, serviciu public) nu va putea presta activitățile care fac obiectul prezentului Contract, în Aria Delegării;
- f) să limiteze prestarea Serviciului, fără plata vreunei penalizări, în condițiile prezentului Contract și al Regulamentului serviciului.
- g) să încheie contracte cu terții pentru întreținerea și reparațiile instalațiilor, utilajelor, echipamentelor utilizate pentru prestarea Serviciului;
- h) să solicite recuperarea debitelor în instanță;

#### ARTICOLUL 7 – OBLIGAȚIILE DELEGATARULUI

Delegatarul are următoarele obligații, pe care le va exercita însă în corelare cu regulamentele, politicile tarifare și programele și strategiile de dezvoltare adoptate în cadrul ADI, pentru Aria Delegării și, după caz, prin intermediul ADI conform mandatului acordat acestuia prin statutul său:

- a) să actualizeze și să aprobe modificările la Regulamentul Serviciului, cuprins în Anexa nr. 1 la prezentul Contract, în baza regulamentelor cadru, conform legilor în vigoare, obligație care se va exercita prin intermediul ADI;
- b) să aprobe (inclusiv ajustările și modificările) Tarifele propuse de Delegat conform Legii în vigoare, obligație care se va exercita prin intermediul ADI;
- c) să verifice periodic, prin intermediul ADI:
  1. calitatea Serviciului prestat;
  2. îndeplinirea Indicatorilor de Performanță, a Indicatorilor Tehnici și a Indicatorilor privind Tintele;
  3. menținerea echilibrului contractual;

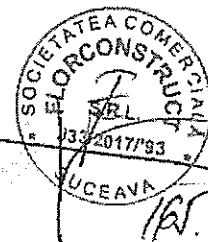

4. asigurarea unor relații echidistante și echilibrate între Delegat și Utilizatori:

- d) să predea către Delegat, în Perioada de Mobilizare toate bunurile, instalațiile, echipamentele și facilitățile aferente Serviciului delegat, precum și pe măsură ce apar noi astfel de bunuri față de cele care au fost predate în Perioada de Mobilizare, împreună cu inventarul existent, libere de orice sarcini, pe baza unui proces verbal de predare-primire, anexat la prezentul Contract (Anexa nr. 5), acestea fiind Bunuri de Retur din categoria prevăzută la Art. 17.1.1. lit. a) din prezentul Contract;
- e) să faciliteze obținerea de către Delegat a Autorizațiilor pentru lucrări și investiții aferente Serviciului pe terenurile publice și private, conform Legii în vigoare;
- f) să nu-l tulbure pe Delegat în exercițiul drepturilor sale ce rezultă din prezentul Contract;
- g) să medieze, eventualele divergențe, sesizări, plângeri etc. care apar între Delegat și Utilizatorii Serviciului;
- h) să sprijine Delegatul în campaniile organizate privind informarea și conștientizarea Utilizatorilor privind colectarea separată a Deșeurilor;
- i) să asigure un mediu de afaceri concurențial și transparent;
- j) să păstreze, în condițiile Legii, confidențialitatea datelor și informațiilor economico-financiare privind activitatea Delegatului, altele decât cele de interes public.

**ARTICOLUL 8 – OBLIGAȚIILE DELEGATULUI**

Delegatul are următoarele obligații generale:

- a) să asigure prestarea Serviciului conform prevederilor contractuale și cu respectarea Regulamentului Serviciului (Anexa nr. 1 la Contract) și Caietului de Sarcini ale Serviciului (Anexa nr. 2 la Contract), a prescripțiilor, normelor și normativelor tehnice în vigoare, într-o manieră eficientă, în conformitate cu Legea și Bunele Practici Comerciale;
- b) să presteze Serviciul pentru toți Utilizatorii din Aria Delegării, cu asigurarea colectării întregii cantități de Deșeuri generate care intră în obiectul prezentului Contract și să lase în stare de curățenie spațiul destinat recipientelor de pre-colectare și domeniul public;
- c) să colecteze doar Deșeurile generate în Aria Delegării;
- d) să respecte fluxul Deșeurilor prevăzut la Articolul 14 ("Fluxul Deșeurilor") din prezentul Contract;
- e) să accepte modificarea Programului de Operare și a cerințelor tehnice, așa cum sunt aceste detaliate în Caietul de Sarcini al Serviciului ori de câte ori va fi necesar din cauza modificării regulamentelor locale privind gestionarea deșeurilor, în cazul în care

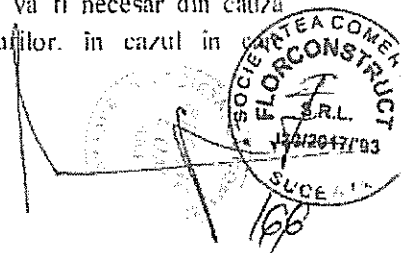

respectivele modificări sunt făcute pentru alinierea prevederilor regulamentelor locale la reglementari naționale:

- f) să plătească despăgubiri pentru întreruperea nejustificată a prestării Serviciului;
- g) să depună toate diligențele necesare pentru conservarea integrității bunurilor, instalațiilor, echipamentelor, vehiculelor și dotărilor ce i-au fost concesionate pe toată Durata Contractului, și să asigure exploatarea, întreținerea și reparația acestora cu personal autorizat, în funcție de complexitatea bunului respectiv și specificul postului locului de muncă;
- h) să nu înstrăineze sau închirieze nici un Bun de Retur. Delegatul nu va înlocui și nu va dispune în niciun fel de aceste bunuri fără consimțământul prealabil, în scris, al Delegatarului;
- i) să transmită Delegatarului modificările de patrimoniu apărute în cursul anului, precum și situația patrimoniului public (cantitativ și valoric) la data de 31 decembrie a fiecărui an pentru înregistrarea în contabilitatea acestuia;
- j). să predea Delegatarului, la încetarea din orice motive a Contractului, toate Bunurile de Retur, conform condițiilor stipulate la Art. 17.L., în stare tehnică corespunzătoare duratei lor normale de funcționare, precum și toată documentația tehnică aferentă, inclusiv cărțile construcțiilor, cărțile tehnice etc., pe bază de proces verbal de predare-primire;
- k) să dețină toate Autorizațiile necesare prestării Serviciului, prevăzute de legislația în vigoare, să obțină și să mențină valabile, pe cheltuiala sa proprie, toate aceste Autorizații;
- l) să respecte Indicatorii de Performanță prevăzuți în Regulamentul Serviciului. Indicatorii privind Tintele și Indicatorii Tehnici prezentați în Anexa nr. 8 („Indicatorii de Performanță”) la prezentul Contract, și să îmbunătățească în mod continuu calitatea Serviciului prestat;
- m) să aplice metode performante de management care să conducă la reducerea costurilor de operare;
- n) să înregistreze toate reclamațiile și sesizările, care îi sunt adresate, într-un registru și să ia măsurile de rezolvare ce se impun. În registru se vor consemna numele, prenumele persoanei/societății care a reclamat, adresa reclamantului, data și ora reclamației, data și ora rezolvării, numărul de ordine al reclamației care va fi comunicat petentului. La sesizările scrise Delegatul are obligația să răspundă în termen de maximum 30 de Zile de la înregistrarea acestora;
- o) să furnizeze Autorităților Competente, Delegatarului și ADI toate informațiile solicitate și să asigure accesul la documentele și documentațiile pe baza cărora prestează Serviciul, în condițiile Legii și ale prezentului Contract;

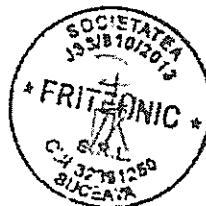

- p) să țină evidența gestiunii Deșeurilor și să raporteze periodic către ADI, precum și Delegatarului și oricăror alte Autorități Competente, inclusiv prin transmiterea către Autoritatea de Competență în domeniul protecției mediului, date și informații despre activitatea specifică conform chestionarului din anchetele statistice naționale, după caz, conform Legii în vigoare;
- q) să se asigure că toate substanțele și materialele periculoase folosite sau care urmează să fie folosite în prestarea Serviciului sunt păstrate într-un mediu controlat și în condiții de siguranță conform Legii în domeniu și Bunelor Practici Comerciale, precum și că toate recipientele cu substanțe periculoase sunt etichetate corect și clar;
- r) să nu cesioneze sau transfere în vreun mod prezentul Contract sau orice parte din drepturile și obligațiile sale derivate din prezentul Contract, altfel decât în conformitate cu condițiile stipulate la Articolul 25 ("Sub-delegarea și transfer"), orice operație realizată în alte condiții fiind nulă de drept;
- s) să efectueze lucrările de întreținere, modernizare, reparare și/sau înlocuire a Bunurilor de Retur, conform Art. 17.1.4 din prezentul Contract;
- t) să contracteze și să mențină pe toată Durata Contractului toate asigurările prevăzute la Articolul 22 ("Asigurări") din prezentul Contract;
- u) să asigure existența personalului necesar pentru prestarea Serviciului și să asigure conducerea operativă, mijloacele tehnice și personalul de intervenție în situații de urgență;
- v) să pună la dispoziția organizatorilor unor acțiuni de salubritate, igienizare, inițiate de către Delegatar sau organizații ne-guvernamentale, mijloace tehnice, utilaje specifice și mijloace de transport aflate în dotare, în condițiile recuperării de la organizator a cheltuielilor efectuate;
- w) să organizeze periodic campanii de informare și conștientizare a publicului privind colectarea separată a Deșeurilor și să sprijine Delegatarul în campaniile proprii, organizate privind informarea Utilizatorilor privind colectarea selectivă a deșeurilor, să plătească penalitățile contractuale în cuantumul prevăzut de prezentul Contract și Anexele corespunzătoare, în caz de nerespectare a obligațiilor sale contractuale și a Indicatorilor de Performanță;
- x) să realizeze toate investițiile și lucrările la infrastructura aferentă Serviciului, conform prevederilor prezentului Contract, în special ale Articolului 9 ("Obligațiile de investiții ale Delegatului") și ale Articolului 16 ("Prestarea Serviciului, graficul de operare și întreținerea bunurilor"), precum și ale Anexei nr. 7 la prezentul Contract ("Programul de Investiții").
- y) să dovedească în termen de 12 luni de la Data Semnării Contractului că certificarea care o deține pentru Sistemul de Management al Calității (în conformitate cu standardele ISO9001 sau cu un standard echivalent) a fost implementată pentru Aria Delegării:

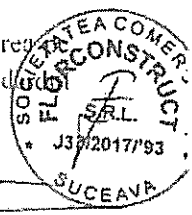
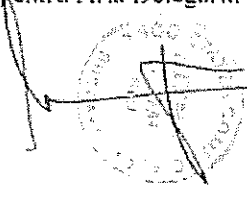
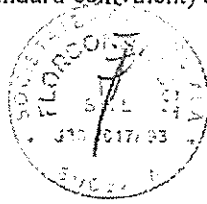

168

z) să dovedească în termen de 12 luni de la Data Semnării Contractului că certificarea pe care o deține pentru Sistemul de Management al Mediului (în conformitate cu standardul ISO 14001 sau cu un standard echivalent) a fost implementată pentru Aria Delegării;

aa) orice alte obligații prevăzute de prezentul Contract.

#### ARTICOLUL 9 – OBLIGAȚIILE DE INVESTIȚII ALE DELEGATULUI

(1) Delegatul se obligă să efectueze investiții conform Programului de Investiții, atașat ca Anexa nr. 7 la prezentul Contract care este conform Ofertei sale (Anexa nr. 3 la prezentul contract). Numarul și alocarea investițiilor va fi următoarea.....

(2) Costurile privind investițiile se includ în tariful oferit de Delegat pentru prestarea activității de colectare separată și transportul separat al Deșeurilor, conform Ofertei sale (Anexa nr. 3 la prezentul Contract). Numărul și alocarea acestor materiale vor fi următoarele:

.....

(3) Orice modificare la Programul de Investiții, în măsura în care o astfel de modificare este permisă conform Legii aplicabile, nu va fi operată decât după aprobarea propunerilor Delegatului de către ADI și/sau de către Delegatar și va fi inclusă în Programul de Investiții prin act adițional la prezentul Contract, semnat de toate Părțile.

### CAPITOLUL IV. EXECUTAREA CONTRACTULUI

#### ARTICOLUL 10 –TARIFUL

(1) Tariful pe care Delegatul are dreptul să îl aplice la Data de Începere a Contractului este următorul:

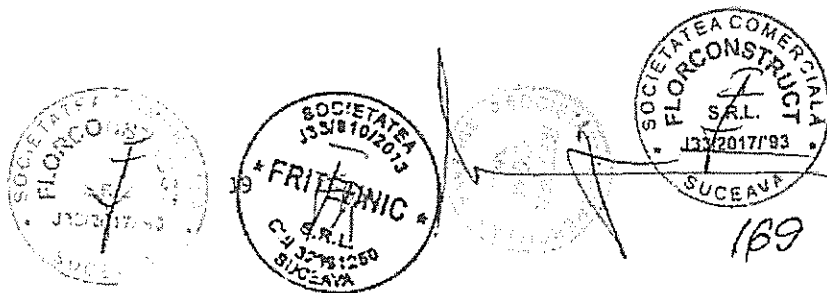

a) pentru activitatea de colectare separată și transport separat al Deșeurilor Municipale:

- ..... lei/tonă, plus TVA;

(2) Tarifele prevăzute la alin. (1) din prezentul Articol nu includ costurile aferente activităților de sortare, valorificare materială eliminare și depozitare la Depozit, după caz, deoarece nu se stabilesc relații contractuale directe între diverșii operatori de salubritate și plățile sunt efectuate la nivel județean zonal prin ADI care direcționează sumele aferente direct către fiecare operator.

(3) Tarifele vor fi modificate sau ajustate în conformitate cu metodologia aplicabilă, adoptată de Autoritatea de Reglementare.

(4) Modificarea și ajustarea tarifului se aprobă de ADI în baza mandatului prealabil special acordat în acest sens de către Delegatar.

(5) Tarifele aprobate trebuie să conducă la atingerea următoarelor obiective:

a) asigurarea prestării Serviciului la nivelurile de calitate și Indicatorii de Performanță stabiliți prin Caietul de Sarcini al Serviciului, Regulamentul Serviciului și prin prezentul Contract;

b) realizarea unui raport calitate-cost cât mai bun pentru Serviciul prestat pe Durata Contractului și asigurarea unui echilibru între riscurile și beneficiile asumate de Părți;

c) asigurarea funcționării eficiente a Serviciului și a exploatării bunurilor aparținând domeniului public și privat al Delegatarului, afectate Serviciului de salubritate, precum și asigurarea protecției mediului.

(6) Contravaloarea Serviciului prestat pe Aria Delegării, se facturează de către Delegat către unitățile administrativ-teritoriale membre ADI din Aria Serviciului pe baza raportului întocmit de delegat, avizat de ADI (când există posibilitatea determinării cantităților colectate din fiecare UAT prin cântărire la depozit CMID/stații de transfer) sau dacă nu există această posibilitate - în baza situației întocmite de ADI în raport de rata de generare a deșeurilor, numărul utilizatorilor și îndeplinirea indicatorilor de performanță de către Delegat.

Situația de plată este întocmită trimestrial de către ADI pe baza rapoartelor transmise de Delegat care va cuprinde:

(i) contravaloarea serviciilor prestate de către Delegat în perioada de raportare;

(ii) gradul de îndeplinire al indicatorilor și dacă este cazul nivelul penalităților în caz de neîndeplinire;

(iii) valoarea serviciilor pe care le facturează Operatorul unităților administrativ-teritoriale membre determinată de ADI prin aplicarea tarifului la cantitățile colectate în perioada de raportare și a penalităților stabilite (dacă este cazul).

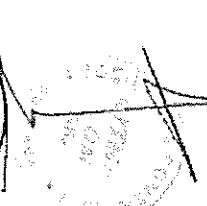

Facturile vor fi plătite în cel mult 30 zile de la data emiterii facturii în contul următor ..... În cazul neplății tarifului facturat de către unitatea administrativ-teritorială, aceasta din urmă va plăti penalități de întârziere de 0,05 % din suma datorată, pe zi de întârziere.

(7) Contravaloarea serviciilor aferente primului an de operare vor fi achitate operatorului numai după primul an de operare, după depunerea raportului aferent primului an de operare și conform raportului avizat situației de plată întocmită de ADI. La întocmirea situației de plată ADI va avea în vedere rapoartele transmise de Delegat astfel cum sunt prezentate la alin.(6).

(8) Soluționarea oricăror dispute legate de Tarif situația de plată întocmită de ADI se face conform prevederilor Articolului 52 („Legea aplicabilă și soluționarea litigiilor”) din prezentul Contract. Până la soluționare vor fi aplicate Tarifele în vigoare și/sau valorile determinate de ADI, iar în urma soluționării disputei noile Tarife aprobate conform Legii, vor intra în vigoare în luna imediat următoare. În ceea ce privește situația de plată, decizia instanței urmează să fie aplicată de la ramanerea definitivă.

#### ARTICOLUL 11 - REDEVENȚA

Nici o Redevență nu va fi plătită de Delegat conform prezentului Contract.

#### ARTICOLUL 12 -INDICATORII DE PERFORMANȚĂ

(1) Delegatul va presta Serviciul astfel încât să asigure îndeplinirea Indicatorilor de Performanță, stabiliți în Regulamentul Serviciului (Anexa nr. 1 la prezentul Contract), și cei prevăzuți în Anexa nr. 8 la Contract.

(2) Indicatorii de Performanță stabilesc, printre altele, condițiile pe care trebuie să le îndeplinească Serviciul, având printre obiective:

- a) continuitatea Serviciului din punct de vedere cantitativ și calitativ;
- b) adaptarea permanentă la cerințele rezonabile ale Utilizatorilor;
- c) excluderea oricărei discriminări privind accesul la Serviciu;
- d) respectarea reglementărilor specifice din domeniu.

(3) Indicatorii de Performanță includ, fără însă a se limita la acestea, următoarele cerințe:

- a) Reactivitatea Delegatului la cererile Utilizatorilor pentru containere și recipiente de Deșuri pentru colectare;
- b) Reactivitatea Delegatului la plângerile Utilizatorilor;
- c) Respectarea de către Delegat a obligației de a furniza informații privind Serviciul

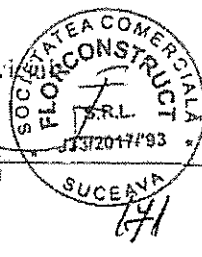
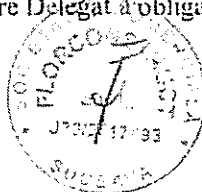



- d) Gradul de acoperire al furnizării/prestării Serviciului raportat la Aria Delegării;
- e) Cantitatea de Deșeuri Reciclabile colectate separat, pe categorii.
- f) Calitatea deșeurilor reciclabile predate la stația de sortare;
- g) Gradul de compactare al deșeurilor reziduale transportate la stația de transfer depozit;

### ARTICOLUL 13 – MONITORIZAREA CONTRACTULUI

(1) Respectarea și îndeplinirea de către Delegat a Indicatorilor de Performanță și în general a tuturor obligațiilor stabilite prin prezentul Contract vor fi monitorizate de Delegatar ADI în baza mandatului acordat acesteia prin statutul său și cu sprijinul Delegatarilor și conform termenilor și condițiilor stipulate de prezentul Articol.

(2) Delegatarul/ADI va informa în prealabil Delegatul asupra intenției de a verifica respectarea Indicatorilor de Performanță sau de a efectua o inspecție pentru verificarea îndeplinirii obligațiilor contractuale și va stabili data cea mai bună pentru efectuarea verificărilor. Aceasta nu va fi totuși înțeleasă însă ca o limitare a drepturilor și capacității Delegatarului și/sau ADI de a-și aduce la îndeplinire îndatoririle și în particular dreptul său de a efectua, din când în când, inspecții aleatorii și/sau inopinate privind orice aspecte legate de Serviciu.

(3) La sfârșitul fiecărei Perioade de Monitorizare, Delegatarul/ADI va întocmi un "Raport de monitorizare" pe care îl va transmite Delegatului, în termen de 10 zile de la încheierea Perioadei de Monitorizare. Acest raport va stabili măsurile de conformare pe care Delegatul trebuie să le adopte, într-un termen care nu poate fi mai mare de 30 de zile. Lipsa unui răspuns din partea Delegatului, după 5 zile de la data primirii Raportului de monitorizare de către Delegat va însemna asumarea realizării măsurilor de conformare în termenul stabilit de Raportul de monitorizare.

(4) După primirea Raportului de monitorizare, Delegatul poate prezenta Delegatarului/ADI propunerile sale de îmbunătățire a activității pentru a se conforma Contractului, inclusiv Indicatorilor de Performanță, transmițând aceste propuneri în termen de 5 Zile de la data primirii Raportului de monitorizare. Propunerile de îmbunătățire a activității vor:

- a) explica măsurile pe care Delegatul intenționează să le ia pentru a-și îmbunătăți activitatea în scopul conformării cu Contractul, inclusiv cu nivelul Indicatorilor de Performanță;
- b) prevedea o dată până la care nivelul Indicatorului de Performanță va fi atins, atunci când obiectul măsurilor este un anumit Indicator de Performanță.

(5) Delegatul va ține și va păstra în bună stare toate înregistrările rezultatelor, evenimentelor și incidentelor, în detaliu, care au legătură sau sunt necesare a fi colectate pentru Indicatorii de Performanță.

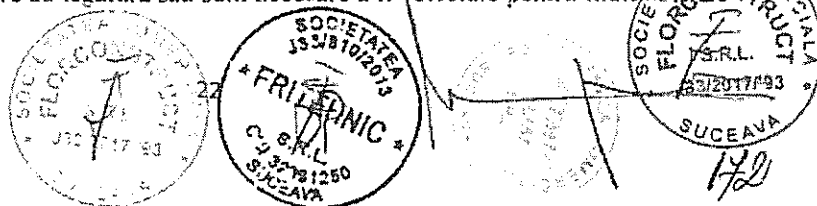

(6) Toate bazele de date și tabelele centralizatoare trebuie păstrate în format electronic și actualizate periodic. Copii în format electronic trebuie furnizate către Delegatar și sau ADI la cerere.

(7) Delegatul va întocmi rapoartele stabilite prin Caietul de Sarcini zilnic lunar-trimestrial/ anual.

(8) Raportul anual va conține cel puțin următoarele:

- a) rezultatele măsurătorilor privind compoziția Deșeurilor Municipale colectate;
- b) informații privind: numărul total de personal angajat; numărul total al zilelor lucrate; consumul total de combustibil pe vehicul pe lună pentru fiecare flux de colectare (ex.: Deșeuri Municipale, Bio-deșeuri, etc.); numărul total de kilometri/vehicul pe lună pentru fiecare flux de colectare (ex.: Deșeuri Municipale, Bio-deșeuri, etc.);
- c) informații privind: eficiența colectării privind: % de Utilizatori Casnici de la care nu au fost colectate Deșeuri; % din colectările planificate nu au fost realizate (colectările omise) dar au fost remediate în maxim 24 ore; % din colectările de la Utilizatori Non-Casnici care nu au fost realizate în termen de 24 ore; cantitatea de Deșeuri Municipale abandonate ca procentaj din cantitatea totală de Deșeuri Municipale colectate;
- d) performanța realizată în ceea ce privește respectarea tuturor Indicatorilor de performanță.

În sensul prezentului alineat "anual" va fi interpretat prin aceea că Delegatul trebuie să furnizeze înainte de sfârșitul primei luni a unui An Contractual informațiile referitoare la Anul Contractual precedent.

(9) Delegatul va raporta date și informații Autorității Competente de protecție a mediului (datele și informațiile specifice activității, inclusiv chestionarele din anchetele statistice naționale) și va raporta Autorității de Reglementare cantitatea de Deșeuri predată operatorilor care desfășoară activități de tratare a Deșeurilor, pe fiecare tip de Deșeuri.

(10) De asemenea, Delegatul va prezenta, la începutul fiecărui An Contractual, ADI, dovezii:

- a) de plata a impozitelor, taxelor și contribuțiilor, precum și a primelor de asigurări;
- b) de înmatriculare a vehiculelor,
- c) de control tehnic al vehiculelor și de încadrare în normele de control al emisiilor,
- d) de deținere a tuturor Autorizațiilor valabile.

#### ARTICOLUL 14 – FLUXUL DEȘEURILOR

(1) Delegatul va transporta Deșeurile colectate conform fluxului flux de Deșeuri:

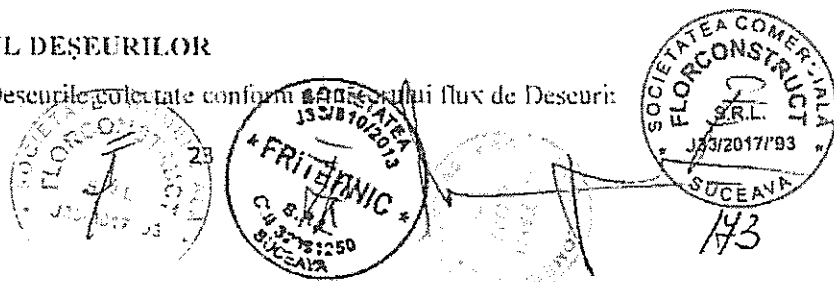

a) va transporta Deșeurile Reciclabile colectate doar la stația de sortare situată în cadrul CMD Stauceni(zona IV)/ va transporta Deșeurile Reciclabile colectate în zonele I, II, III și V la stațiile de transfer aferente zonelor de transfer.(se va indica pentru fiecare zona stația de transfer aferentă)

b) va transporta pentru depozitare/eliminare Deșeurile reziduale colectate din zona IV doar la Depozitul situat în cadrul CMD Stauceni/va transporta în vederea transferului pentru depozitare deșeurile reziduale colectate din zonele I, II, III și V, la stațiile de transfer arondate zonelor de transfer(se va indica pentru fiecare zona stația de transfer aferentă).

(2) Deșeurile colectate trebuie predate instalației expres specificate mai sus pentru fiecare categorie de Deșeuri. Delegatul va respecta condițiile specifice pentru fiecare instalație.

(3) Delegatul va fi familiarizat cu criteriile de acceptare a Deșeurilor la fiecare instalație unde predă Deșeurile colectate separat și se va asigura, printr-o inspecție vizuală, că Deșeurile colectate sunt conforme cu aceste criterii.

(4) Este interzis Delegatului să încredințeze la depozitare fracția valorificabilă de Deșeuri colectată separat la sursă.

#### ARTICOLUL 15 - COLECTAREA SEPARATĂ

(1) Următoarele Deșeuri Reciclabile vor fi colectate separat pe 4 (patru) fracții: hârtie, mase plastice, metale și sticlă, în conformitate cu Anexa nr. 2.

(2) Delegatul este responsabil pentru determinarea compoziției anuale de Deșeuri Municipale colectate. Aceste determinări vor fi efectuate de un terț în conformitate cu prevederile Legii în vigoare.

(3) Delegatarul poate solicita Delegatului să înființeze o arie de depozitare temporară de o anumită capacitate care să fie disponibilă pentru stocarea temporară a unor fluxuri speciale de deșeuri, pentru stocarea diferitelor materiale destinate a fi distribuite rezidenților/proprietarilor (de exemplu: containere speciale, broșuri, etc.).

(4) Delegatul se va asigura că mecanismul de compactare din vehiculul de transport destinat colectării de fracții de Deșeuri Reciclabile colectate separat este operat astfel încât să împingă Deșeurile și nu să le preseze.

#### ARTICOLUL 16 – PRESTAREA SERVICIULUI, GRAFICUL DE OPERARE ȘI ÎNTREȚINEREA BUNURILOR

(1) Delegatul se obligă să execute Serviciul în conformitate cu termenele/intervalele stabilite în Regulamentul Serviciului (Anexa nr. 1 la prezentul Contract), precum și în Programul de Operare din prezenta Clauză și din Caietul de Sarcini al Serviciului (Anexa nr. 2 la prezentul Contract).

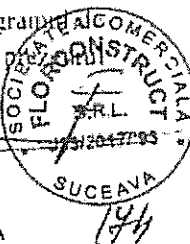

(2) Delegatul va colecta și va transporta Deșeurile Municipale de pe raza tuturor unităților administrativ-teritoriale din Aria Delegării. Orice modificări ale modalității de colectare și transport va fi posibilă doar cu aprobarea Delegatarului ADI, exprimată din hotărâre a autorității deliberative a adunării generale a ADI și, după caz, cu modificarea prezentului Contract.

(3) Delegatul se obligă să supravegheze prestarea Serviciului, să asigure resursele umane, materialele, instalațiile, echipamentele și alte resurse, fie de natură provizorie, fie definitivă, cerute pentru îndeplinirea Contractului, în măsura în care necesitatea asigurării acestora este prevăzută în Contract, în Caietul de Sarcini al Serviciului sau se poate deduce în mod rezonabil din acestea.

(4) Delegatarul are dreptul de a verifica modul de prestare a Serviciului pentru a stabili conformitatea acestuia cu prevederile din propunerea tehnică inclusă în Oferta din Documentația de Atribuire, cu Caietul de Sarcini și /sau cu Regulamentul Serviciului.

(5) Verificările vor fi efectuate de către Delegatar prin reprezentanții săi împuterniciți sau prin intermediul ADI. Delegatarul / ADI are obligația de a notifica în scris Delegatul, identitatea persoanelor împuternicite pentru acest scop.

(6) Colectarea fiecărei fracții de Deșeuri (Deșeuri Reciclabile uscate, Deșeuri reziduale colectate etc.) va fi efectuată în aceeași zi din săptămână. Colectările obișnuite vor avea loc conform Caietului de Sarcini al Serviciului (Anexa nr. 2 la prezentul Contract), cu excepția cazului când se convine altfel.

(7) Pentru colectarea „în punctele de colectare” (respectiv colectările din zonele de blocuri și de la punctele de colectare), frecvența minimă de colectare va fi cea prevăzută în Caietul de Sarcini la Serviciului (Anexa nr. 2 la prezentul Contract).

(8) Delegatul trebuie să colecteze Deșeurile abandonate, conform Legii, și la cererea Delegatarului/ADI trebuie să colecteze de asemenea și Deșeurile provenind de la evenimente speciale.

(9) Delegatul va furniza Utilizatorilor mijloacele necesare pentru colectarea separată.

(10) Delegatul va verifica starea tehnică a echipamentelor de pre-colectare și le va înlocui pe cele care prezintă defecțiuni sau neetanșeități în maximum 24 de ore de la sesizare. În cazul colectării „în punctele de colectare”, Delegatul va înlocui toate containerele deteriorate.

(11) Delegatul va avea un număr suficient de mare de vehicule și echipamente adecvate, eficiente și în stare bună de funcționare pentru colectarea Deșeurilor, precum și personal cu calificarea corespunzătoare pentru operarea acestora, conform Programului de Investiții și Caietului de Sarcini al Serviciului, anexate la prezentul Contract.

(12) În cazul unei defecțiuni la un vehicul, Delegatul se va asigura imediat că este utilizat alt vehicul adecvat.

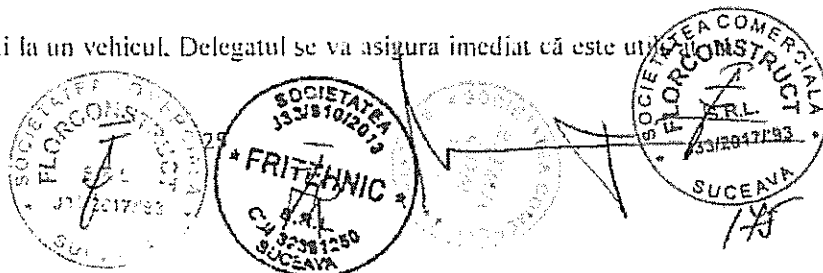

(13) Delegatul se va asigura că colectarea Deșeurilor din orice recipient nedescărcat la data la care era prevăzută colectarea, se va efectua în maxim 24 de ore de la data respectivă. Nu se va efectua nicio plată suplimentară către Delegat pentru colectarea Deșeurilor din recipiente nedescărcate la data prevăzută pentru colectare.

(14) Delegatul va prelua, conform Regulamentului Serviciului (Anexa nr. 1 la prezentul Contract) și Legii în vigoare. Deșeurile provenind din construcții, care sunt abandonate pe domeniul public.

(15) Delegatul va folosi traseele cele mai scurte și/sau cu cel mai redus risc pentru sănătatea populației și pentru mediu; Delegatul va elabora un plan detaliat privind rutele de transport pentru colectare, care va fi aprobat de Delegatar/ADI și rutele aprobate nu vor putea fi modificate decât cu acceptul scris prealabil al Delegatarului ADI.

(16) Delegatul va elabora și va implementa planuri anuale (respectiv pentru fiecare An Contractual) de revizii și reparații pentru utilajele de transport, executate cu forțe proprii și cu terți.

(17) Delegatul va ține evidența orelor de funcționare a vehiculelor.

(18) Delegatul va deține toate documentele necesare de însoțire a Deșeurilor transportate, din care să rezulte sursa Deșeurilor respective, destinatarul, tipurile de Deșeuri, locul de încărcare, locul de destinație și, după caz, cantitatea de Deșeuri transportate și codificarea acestora conform normelor aplicabile. Cantitatea și calitatea deșeurilor descărcate la Depozit/stația de sortare/stația de transfer va fi certificată de operatorul depozitului/stației de sortare/stației de transfer.

(19) Delegatul nu va abandona Deșeuri pe traseu și va ridica în totalitate Deșeurile generate de Utilizatori sau pe cele existente pe traseul de colectare și transport, cu excepția celor periculoase care nu sunt amestecate în Deșeurile Municipale.

## ARTICOLUL 17 – BUNURILE UTILIZATE ÎN DERULAREA CONTRACTULUI

Categoriile de bunuri ce vor fi utilizate de către Delegat în derularea Contractului sunt următoarele:

### 17.1. Bunurile de Retur

17.1.1. Acestea sunt:

- a) bunurile Delegatarului puse la dispoziția Delegatului, prin concesiune, pe întreaga durată a Contractului, în scopul prestării Serviciului. Acestea sunt și rămân în proprietatea Delegatarului pe întreaga durată a Contractului; Delegatul

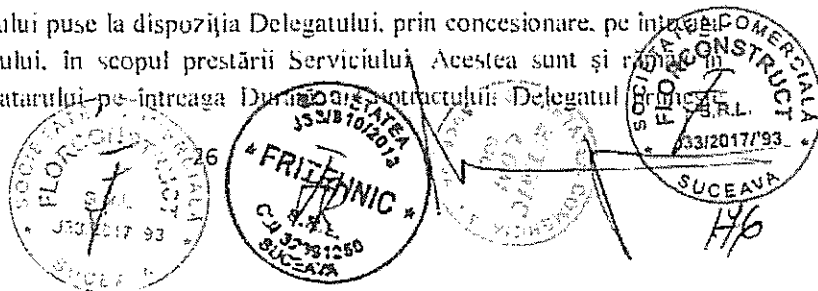

posesia și dreptul de folosință asupra acestor bunuri, pe întreaga durată a Contractului.

- b) bunurile rezultate din investițiile prevăzute de prezentul Contract în sarcina Delegatului. Acestea rămân proprietatea Delegatului pe întreaga Durată a executării Contractului.

17.1.2. Inventarul Bunurilor de Retur existente la Data Semnării Contractului este prevăzut în Anexa nr. 4 la prezentul Contract. Pentru Bunurile de Retur prevăzute la art. 17.1.1. lit. a) de mai sus se încheie un proces-verbal de predare-primire între Delegat și Delegatar, care constituie Anexa nr. 5 la prezentul Contract. În situația în care pe parcursul executării Contractului Delegatarul investește în Bunuri de Retur noi de natura celor prevăzute la art. 17.1.1. lit. a), de mai sus acestea vor fi concesionate Delegatului, iar Anexele nr. 4 și nr. 5 vor fi actualizate corespunzător. Bunurile de Retur, proprietate publică sunt supuse inventarierii anuale și se evidențiază distinct în patrimoniul Delegatului.

17.1.3. Toate Bunurile de Retur revin de drept Delegatarului, la încetarea Contractului din orice cauză, libere de orice sarcini și gratuit. Excepție de la regula transferului cu titlu gratuit fac doar acele bunuri realizate prin investiții prevăzute în prezentul Contract în sarcina Delegatului, bunuri care în situația încetării Contractului înainte de termen revin Delegatarului cu plata de către acesta a valorii neamortizate a respectivelor bunuri.

17.1.4. Delegatul are obligația de a efectua lucrări de întreținere, modernizare, reparare și/sau înlocuire a Bunurilor de Retur pe Durata Contractului, conform Caietului de Sarcini al Serviciului (Anexa nr. 2 la prezentul Contract). Delegatul se va asigura că toate Bunurile de Retur sunt exploatate, întreținute și asigurate în conformitate cu instrucțiunile de fabricație și că sunt folosite conform normelor de siguranță.

17.1.5 – Investițiile făcute pentru înlocuirea Bunurilor de Retur deteriorate sau furate și care sunt realizate din fonduri proprii ale Delegatului, rămân în proprietatea sa pe toată Durata Contractului și revin de drept, la Data încetării Contractului, gratuit și libere de orice sarcini, Delegatarului, fiind integrate domeniului public.

17.1.6 – Investițiile realizate de Delegat din fonduri proprii pentru reabilitarea, modernizarea și dezvoltarea Bunurilor de Retur, se vor amortiza de către acesta pe Durata Contractului.

17.1.7. Delegatul nu va folosi nicio parte a unui bun sau a spațiilor de lucru pentru care a fost acordat dreptul de concesiune, în alt scop decât prestarea Serviciului, fără aprobarea scrisă și prealabilă a Delegatarului care este proprietarul respectivului bun/spațiu

17.1.8. Delegatului îi este interzis să constituie garanții reale asupra oricărui element aferent Bunurilor Delegatului.

17.1.9. Delegatul nu poate închiria sau ceda, sub nicio formă juridică, folosința Bunurilor de Retur și elementelor lor componente.



27

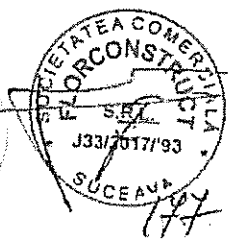

17.1.10. Delegatul este obligat să exploateze și să întrețină Bunurile Delegatarului, cu diligența unui bun proprietar.

17.1.11. Pentru casarea Bunurilor de Retur din categoria celor descrise la Art. 17.1.1 lit. a) – mijloace fixe sau bunuri de inventar, pe care Delegatarul le-a concesiionat Delegatului, Părțile au obligația de a aplica la timp procedurile legale pentru casarea bunurilor publice.

17.1.12. Delegatul va permite accesul reprezentanților Delegatarului și sau al ADI în spațiile/clădirile utilizate în executarea prezentului Contract, pentru a-și putea exercita drepturile de monitorizare în conformitate cu prevederile Contractului.

**17.2. Bunurile de Preluare, a căror listă indicativă (generică) sunt prevăzute în Anexa nr. 6 la prezentul Contract.**

17.2.1. La încetarea prezentului Contract din orice cauză, Delegatarul are dreptul de a dobândi Bunurile de Preluare, cu plata unei sume de bani egală cu valoarea contabilă actualizată a acestora / stabilită de comun acord sau de un evaluator independent, desemnat de Părți.

17.2.2. În termen de cel mult 15 (cincisprezece) Zile de la Data Încetării, Delegatarul va notifica Delegatului care sunt Bunurile de Preluare pe care dorește să le dobândească.

17.2.3. Delegatul va transfera proprietatea și posesia asupra Bunurilor de Preluare către Delegatar după primirea plății valorii acestora stabilită conform Art. 17.2.1 de mai sus.

**17.3. Bunuri Proprii care aparțin Delegatului și nu vor fi transferate Delegatarului la încetarea Contractului.** Delegatul are drepturi depline de a dobândi, înstrăina, greva cu sarcini sau de a dispune în orice alt mod de Bunurile Proprii.

## ARTICOLUL 18 – FURNIZAREA/PRESTAREA SERVICIULUI ÎN RELAȚIA CU UTILIZATORII

Delegatul furnizează/prestează serviciul în beneficiul comunităților locale reprezentate de Delegatari, care la rândul lor au mandat ADI în vederea derularii procedurii de delegare și preluării atribuțiilor Delegatarilor în relația cu Delegatul așa cum sunt stabilite de prezentul contract, Lege și Statutul ADI.

## ARTICOLUL 19 – MĂSURILE DE SĂNĂTATE ȘI SECURITATE ÎN MUNCĂ

(1) Delegatul va revizui planul său intern de sănătate și securitate în muncă, ori de câte ori va fi necesar și ori de câte ori se vor face schimbări ale practicilor de exploatare, se vor introduce utilaje și echipamente noi, etc. și va prezenta Delegatarului ADI documentul revizuit.

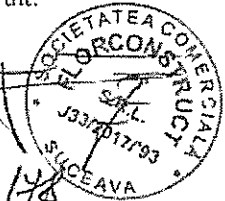
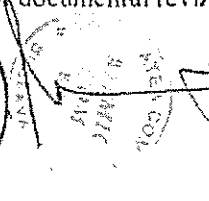
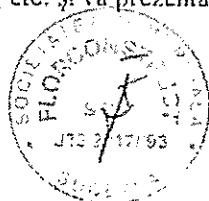

(2) Delegatul va avea în vedere sănătatea și securitatea în muncă pentru toate persoanele implicate în prestarea Serviciului și va menține toate amplasamentele, clădirile, instalațiile, vehiculele și utilajele (în măsura în care acestea se află sub controlul său) într-o stare de funcționare corespunzătoare pentru evitarea pericolului, va întreține, pe cheltuielă proprie, instalația de iluminare, elementele de protecție, semnele de avertizare și va urmări amplasarea și instalarea acestora ori de câte ori va fi necesar, sau la solicitarea Delegatarului sau a ADI sau la solicitarea oricărei Autorități Competente, în domeniul protecției, securității și sănătății populației.

## ARTICOLUL 20 – ASPECTE DE PROTECȚIA MEDIULUI, ÎMPĂRȚIREA RESPONSABILITĂȚILOR DE MEDIU ÎNTRE PĂRȚI

(1) De la Data de Începere a Contractului, Delegatul va fi răspunzător de orice încălcare a prevederilor oricărei Legi referitoare la mediul înconjurător, care apare sau a avut loc după această dată.

(2) Delegatul nu va putea fi ținut responsabil de nici un act, omisiune, fapt sau activitate a Delegatarului, ale căror cauze sunt anterioare Datei de Începere a Contractului și au avut ca rezultat o încălcare sau nerespectare a prevederilor oricărei Legi privind mediul înconjurător. Delegatarul se obligă să-l despăgubească pe Delegat pentru orice astfel de răspundere legată de mediul înconjurător.

## ARTICOLUL 21 – GARANȚIA DE BUNĂ EXECUȚIE

(1) Delegatul va constitui, pe propriul său cost și va menține în vigoare, pe toată Durata Contractului, Garanția de Bună Execuție în favoarea Delegatarului/ADI, în cuantum de ..... Garanția de Bună Execuție se constituie pe toată Durata Contractului prin scrisoare de garanție emisă de o bancă sau o poliță emisă de o societate de asigurări, care devine Anexa nr. 10 („Garanția de Bună Execuție”) la prezentul Contract, sau prin rețineri succesive din platile intermediare.

(2) Pentru evitarea oricărui dubiu, constituirea Garanției de Bună Execuție nu reduce și nu limitează în niciun fel responsabilitatea Delegatului în legătură cu obligațiile care-i revin conform Contractului și nu împiedică Delegatarul sau ADI în baza mandatului primit, în exercitarea atribuțiilor sale de monitorizare a executării Contractului și aplicare a penalităților) să ia orice altă măsură permisă de Legea în vigoare de clauzele Contractului în legătură cu încălcarea de către Delegat a obligațiilor sale.

(3) Garanția de Bună Execuție poate fi executată de către Delegatar/ADI, în limita prejudiciului creat, pentru plata sumelor menționate la Art. 1 (“Definiții și interpretare”) din prezentul Contract, numai după notificarea Delegatului în acest sens, cu cel puțin 5 (cinci) Zile înainte, precizând obligațiile care nu au fost respectate, precum și termenul acordat pentru remedierea acestora. Dacă Delegatul nu remediază prejudiciul în termenul acordat, Delegatarul/ADI va executa Garanția de Bună Execuție și va emite o altă notificare.

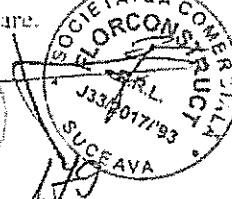



(4) În cazul stingerii, expirării, anulării sau încetării valabilității, din orice motiv, a Garanției de Bună Execuție, Delegatul o va refăce sau va constitui o altă Garanție de Bună Execuție, cu cel puțin 15 (cincisprezece) Zile înainte de asemenea stingere, expirare, anulare sau încetare a valabilității și pentru o perioadă cel puțin egală cu perioada de valabilitate a Garanției de Bună Execuție anterioare. În cazul executării totale sau parțiale a Garanției de Bună Execuție, Delegatul va fi obligat să refacă Garanția de Bună Execuție sau să constituie o altă Garanție de Bună Execuție, în termen de 15 (cincisprezece) Zile de la data executării și pentru o perioadă cel puțin egală cu perioada de valabilitate a Garanției de Bună Execuție anterioare.

(5) Nerespectarea de către Delegat a obligațiilor prevăzute de prezentul articol reprezintă o încălcare semnificativă de către Delegat a obligațiilor contractuale și duce la rezilierea Contractului conform Articolului 38 ("Rezilierea Contractului") de mai jos.

(6) Delegatarul/ADI va returna Operatorului Garanția de Bună Execuție în termen de cel mult 14 (paisprezece) Zile de la data semnării procesului-verbal de predare-primire a Bunurilor de Retur care sunt restituite Delegatarului odată cu încetarea Contractului, dacă Delegatarul ADI nu a ridicat până la acea dată pretenții asupra ei ca urmare a nerespectării de către Delegat a unor obligații contractuale.

## ARTICOLUL 22 - ASIGURĂRI

(1) Fără a aduce atingere altor sarcini, obligații și/sau răspunderi ale Delegatului asumate în baza acestui Contract, în Perioada de Mobilizare, Delegatul, pe proprie răspundere și cheltuielă, va obține și va menține pe întreaga durată a Contractului polițele de asigurare cu acoperirea prevăzută de Lege și Bunele Practici Comerciale și în special următoarele asigurări:

- a) Asigurarea de bunuri, ce va acoperi toate riscurile cu privire la pierderi fizice sau daune aduse infrastructurii aferente Serviciului;
- b) Asigurări auto acoperind parcul de mijloace de transport și utilaje folosite de Delegat în gestiunea Serviciului;
- c) Asigurări pentru salariați, conform Legii în domeniul muncii;
- d) Asigurarea de răspundere civilă generală.

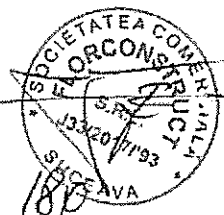
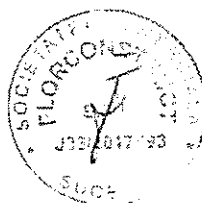

(2) Delegatul va fi obligat să încheie orice alte asigurări prevăzute de Legea în vigoare la un moment dat pe Durata prezentului Contract.

(3) Delegatul, la cererea Delegatarului sau ADI, va furniza copii ale polițelor de asigurări prevăzute la alin. (1) de mai sus.

(4) Delegatul se va asigura că fiecare poliță de asigurare cerută prin prezentul articol care are drept obiect bunuri ce aparțin Delegatarului sau care privește răspunderea civilă a Delegatului:

- a) prevede că orice acțiune de revendicare a Delegatarului împotriva asigurătorului va fi acceptată de asigurător ca îndeplinind criteriile de revendicare, și
- b) conține prevederile prin care se solicită asigurătorului ca în termen de 30 (treizeci) de Zile să adreseze o notificare Delegatarului înainte de orice anulare sau modificare semnificativă a poliței în cauză. Primirea de către Delegatar a acestor notificări nu va exonera Delegatul de nicio obligație, responsabilitate sau răspundere contractuală sau legală.

(5) Asigurarea de răspundere civilă va include o clauză prin care asigurătorul acceptă că termenii asigurării se aplică Delegatarului și Delegatului, angajaților, agenților, funcționarilor acestora ca în cazul în care o asigurare separată ar fi fost încheiată pentru fiecare dintre ei.

(6) În cazul în care Delegatul nu încheie vreuna dintre asigurările prevăzute de prezentul articol și detaliate în Anexa nr. 9 la Contract sau încheie o asigurare cu acoperire insuficientă, Delegatarul/ADI are dreptul să dea un preaviz de maximum 15 (cincisprezece) Zile Delegatului, pentru a-și îndeplini această obligație, înainte de a rezilia Contractul conform Articolului 38 ("Rezilierea Contractului").

(7) Delegatul va informa în legătură cu situație ce ar putea avea ca efect formularea unei solicitări de plată sau a unei cereri de despăgubiri oricărei polițe de asigurare de îndată ce este posibil și în termen de cel mult 10 (zece) Zile de la producerea evenimentului asigurat. În continuare, Delegatul va soluționa cererea direct cu asigurătorii respectivi, va acționa în interesul ambelor Părți și va informa Delegatarul/ADI despre toate etapele privind soluționarea unor astfel de cereri.

(8) Delegatul va utiliza toate sumele primite din asigurări pentru daunele sau pagubele bunurilor Contractului pentru a repara, reconstrui sau înlocui bunurile respective în scopul prestării fără întrerupere a Serviciului conform prevederilor prezentului Contract.

(9) În cazul unei cereri de despăgubire formulată în baza oricărei polițe de asigurare încheiate de Delegat, acesta va fi unic răspunzător pentru achitarea franșizei fără a prejudicia utilizarea despăgubirilor de risc acoperite de asigurări în baza Contractului.

(10) Delegatul va furniza dovezi ale plăților periodice ale primelor de asigurare în întârziere, la cererea Delegatarului/ADI.

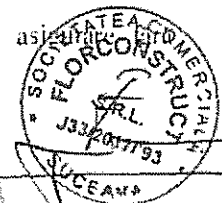

181

## ARTICOLUL 23 – REGISTRE, EVIDENȚE CONTABILE ȘI AUDIT

(1) Delegatul va respecta standardele și principiile contabile și va menține registrele și înregistrările contabile necesare conform Legii aplicabile.

(2) Delegatul va evidenția în contabilitate în mod separat, clar și distinct toate intrările și ieșirile contabile în legătură cu prezentul Contract, în conformitate cu dispozițiile legale. În măsura în care Delegatul nu va evidenția aceste intrări și ieșiri contabile în mod separat, atunci Delegatarul va putea rezilia Contractul în condițiile Articolului 38 ("Rezilierea Contractului").

(3) Delegatarul/ADI poate, suportând costurile și cheltuielile, să efectueze un audit al evidențelor și registrelor contabile și al altor documente relevante pentru Contract ținute în condițiile prezentului Articol, inclusiv asupra evidențelor și registrelor lucrărilor și echipamentelor și a oricăror informații, înregistrări și documente contabile care pot fi solicitate de Delegatar sau ADI. Delegatul are obligația de a permite Delegatarului, ADI și altor persoane autorizate să verifice și să auditeze aceste documente, inclusiv să obțină copii de pe acestea, în orice moment pe Durata Contractului.

(4) Toate registrele, evidențele, înregistrările și documente contabile la care se face referire în prezentul Articol vor fi păstrate de Delegat pe o perioadă de timp cerută de Lege. La expirarea acestei perioade, Delegatul nu va arunca sau distruge registrele, evidențele, înregistrările și documentele contabile fără a cere aprobarea Delegatarului printr-o adresă scrisă trimisă cu cel puțin 30 (treizeci) de Zile înainte. În urma primirii adresei Delegatarul poate prelua pe cheltuială proprie registrele, evidențele, înregistrările și documente contabile, notificând intenția sa printr-o adresă trimisă Delegatului cu cel puțin 10 (zece) Zile înainte de expirarea perioadei de 30 (treizeci) de Zile.

## ARTICOLUL 24 – CLAUZA DE PREVENIRE A CORUPȚIEI

(1) Delegatul nu va acorda și nu va solicita nici unei persoane angajate de Delegatar sau de sub-contractanții sau mandatarii acestuia (inclusiv ADI) nici un fel de cadou sau plată sub orice formă, ca stimulare sau recompensă pentru a acționa, pentru că a acționat sau că s-a abținut să acționeze într-un anumit fel, pentru că s-a arătat în favoarea sau s-a abținut să se arate în defavoarea oricărei persoane, în legătură cu acest Contract. Orice nerespectare a prezentului articol va fi considerată o încălcare gravă a Contractului ce poate duce la rezilierea acestuia conform Articolului 38 ("Rezilierea Contractului").

(2) Delegatarul poate rezilia prezentul Contract, conform Articolului 38 ("Rezilierea Contractului"), în cazul în care Delegatul sau orice persoană angajată de acesta sau acționând în numele său:

a) a oferit, a dat sau a fost de acord să ofere oricărei persoane orice cadou sau comoraș sau orice natură drept stimulent sau recompensă pentru ca a realizat sau realizează sau

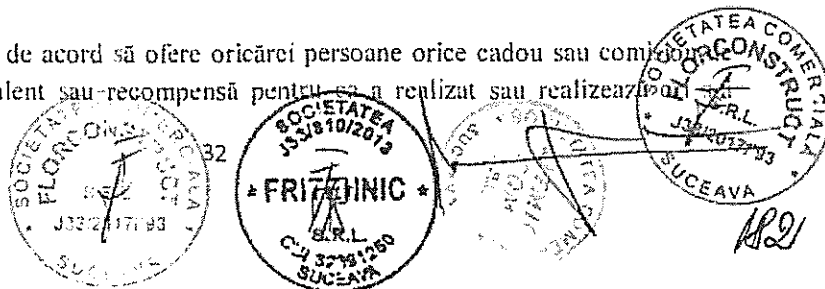

abținut sau se abține de la vreo faptă legată de prezentul Contract ori de orice altă relație contractuală cu Delegatarul sau cu ADI;

b) a realizat sau s-a abținut de la o acțiune pentru favorizarea sau defavorizarea oricărei persoane în relație cu prezentul Contract sau cu orice alt contract cu Delegatarul sau cu ADI;

c) a comis orice infracțiune de dare și sau luare de mită ori corupție, potrivit Legii, privitor la prezentul Contract sau orice alt contract cu Delegatarul sau cu ADI;

d) a oferit orice onorariu sau recompensă, alta decât salariul, unui salariat al Delegatarului sau al ADI, la care acesta, în virtutea funcției sau poziției ocupate, nu avea dreptul.

#### ARTICOLUL 25 – SUB-DELEGAREA ȘI TRANSFER

(1) Delegatul va putea subdelega gestiunea Serviciului, subroga, nova, transmite, ceda sau transfere în orice alt mod, totalitatea sau o parte din drepturile și obligațiile sale derivate din sau în legătură cu prezentul Contract, fie mod direct, fie indirect, doar dacă Legea în vigoare la data respectivei operații permite o astfel de subdelegare, subrogare, novație, transmitere, cesiune sau transfer și doar cu acordul scris prealabil al Delegatarului / al Delegatarului prin ADI. Părțile consideră totuși că Delegatul poate constitui garanții pe veniturile obținute din prestarea activităților permise prin prezentul Contract fără un astfel de acord prealabil. Nerespectarea condițiilor stipulate de prezentul alineat reprezintă o încălcare gravă de către Delegat a obligațiilor sale și poate constitui o cauză de reziliere a Contractului conform Articolului 38 ("Rezilierea Contractului").

(2) Dispozițiile alineatului precedent nu vor fi interpretate încât să împiedice utilizarea sau angajarea de către Delegat de furnizori, prestatori, antreprenori, mandatar pentru furnizarea de produse sau realizarea de lucrări ori prestarea de servicii cu condiția să nu se poată pretinde că o astfel de utilizare sau angajare ar constitui o delegare, o cesiune sau o derogare de la oricare dintre drepturile sau obligațiile semnificative ale Delegatului în baza prezentului Contract.

#### ARTICOLUL 26 – CONTRACTELE ÎNCHEIATE DE DELEGAT

(1) Toate contractele a căror valoare depășește echivalentul în Lei al sumei de 100.000 € (... Euro) încheiate de către Delegat după Data Intrării în Vigoare trebuie să includă o clauză care să stipuleze în mod expres că Delegatarul are dreptul să preia și să continue astfel de contracte care sunt încă în vigoare la Data Încetării prezentului Contract, indiferent de modul în care ar fi încetat acesta și indiferent dacă această preluare constituie o cesiune sau o novație a acestora. Delegatul va notifica Delegatarului și ADI despre toate aceste contracte și le va furniza copii ale acestor contracte imediat după semnarea acestora de către Delegat.

(2) Toate contractele sau înțelegerile de orice fel ce vor fi încheiate între Delegat și un furnizor sau prestator trebuie, indiferent de valoarea sau durata lor, să fie încheiate și semnate în scris și să fie încheiate și semnate în prezența Delegatarului sau ADI, cu aprobarea Delegatarului sau ADI.

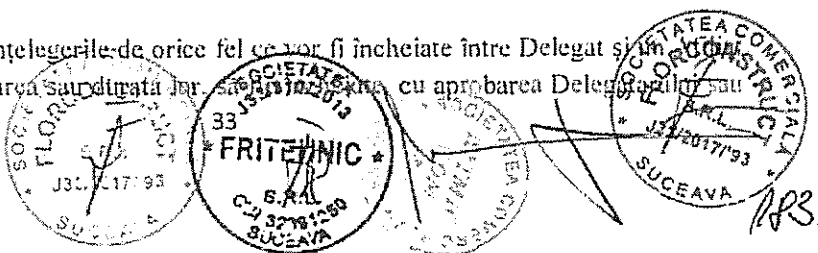

ADI, pe o bază strictă și în termeni comerciali (această aprobare nefiind reținută sau întârziată în mod nejustificat). Orice nerespectare de către Delegat a prevederilor prezentului alineat va constitui o încălcare a prezentului Contract de către Delegat, iar Delegatarul va fi îndreptățit să rezilieze Contractul conform Articolului 38 ("Rezilierea Contractului").

## CAPITOLUL V. RĂSPUNDEREA CONTRACTUALĂ

### ARTICOLUL 27 – RĂSPUNDEREA CONTRACTUALĂ

(1) Nerespectarea dovedită de către oricare dintre Părțile contractante a obligațiilor contractuale ce-i incumbă în temeiul prezentului Contract atrage răspunderea contractuală a Părții în culpă.

(2) În situația rezilierii Contractului din vina unei Părți, această Parte va datora despăgubiri celeilalte Părți, în cuantumul stabilit de Părți, de un expert independent, desemnat de acestea sau de către instanța judecătorească competentă.

(3) Încetarea prezentului Contract nu va avea ca efect degrevarea de obligații a Părților în cazul în care, prin natura lor, obligațiile respective rămân în vigoare și după Data Încetării Contractului. De asemenea, Părțile rămân răspunzătoare pentru orice fapte/acte întreprinse de către o Parte pe perioada desfășurării Contractului ale căror rezultate care s-ar ivi după încetarea efectelor Contractului și care ar avea efecte prejudiciabile pentru cealaltă Parte.

### ARTICOLUL 28 – RĂSPUNDEREA, PENALITĂȚI ȘI DESPĂGUBIRI ÎN SARCINA DELEGATULUI

(1) Delegatul declară și garantează ca acceptă și încheie prezentul Contract pe propriul său risc tehnic, economic și financiar și că este răspunzător atât în fața Delegatarului cât și, în unele situații, față de Autoritățile Competente pentru obligațiile asumate, prestarea Serviciului și exploatarea Bunurilor de Retur conform prevederilor prezentului Contract. Nici Delegatarul, nici ADI, nici Autoritățile Competente nu vor fi răspunzători în niciun fel față de terți pentru îndeplinirea de către Delegat a obligațiilor asumate în baza prezentului Contract și pentru prestarea de către acesta a Serviciului. Delegatul confirmă în special că a luat în considerație, în conformitate cu și bazându-se pe termenii și condițiile prezentului Contract, înaintea încheierii prezentului Contract, obligațiile, riscurile și/sau pericolele de orice fel care pot exista sau pot apărea în legătură cu prestarea Serviciului, operarea Bunurilor de Retur, și, în general, în legătură cu obligațiile asumate prin prezentul Contract.

(2) Nerespectarea de către Delegat a Indicatorilor de Performanță, stabiliți conform Regulamentului Serviciului (Anexa nr. 1 la Contract) și detaliați în Anexa nr. 8 ("Indicatorii de Performanță") la prezentul Contract va atrage obligația Delegatului de a plăti penalități contractuale.

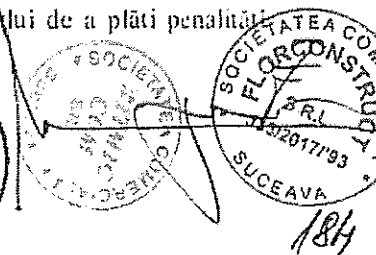
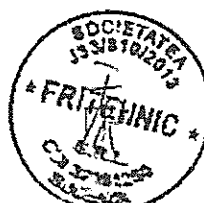

Delegatul este obligat la plata penalităților contractuale în caz de neîndeplinire a obligațiilor sale, inclusiv pentru următoarele obligații, în cuantumul stipulat în continuare :

- a) colectarea Deșeurilor cu nerespectarea frecvenței de colectare sau a graficelor orare stabilite în Contract și în Regulamentul Serviciului se penalizează cu 4.000 lei pentru fiecare încălcare;
- b) neamplasarea, după golire, a echipamentelor de colectare la locul de încărcare se penalizează cu 500 lei pentru fiecare încălcare;
- c) nerespectarea rutei de colectare stabilite, atunci când se prestează activitatea de colectare a Deșeurilor se penalizează cu 4.000 lei pentru fiecare încălcare;
- d) utilizarea unui vehicul de colectare care nu corespunde cerințelor tehnice stabilite prin Contract sau de Indicatorii de Performanță se penalizează cu 4.000 lei pentru fiecare încălcare;
- e) netransmiterea informațiilor solicitate către Delegatar/ADI sau altor entități în conformitate cu Contractul se penalizează cu 1.000 lei pentru fiecare încălcare .

(3) Anexa nr. 8 ("Indicatorii de Performanță") la prezentul Contract stipulează cuantumul penalităților pentru fiecare Indicator de Performanță care a fost încălcat sau nu a fost atins conform termenilor și condițiilor stabilite de anexa menționată.

(4) Numărul maxim acceptabil de cazuri de nerespectare a Indicatorilor de Performanță, de către Delegat, va fi de 3 (trei) încărcări lipsă raportat la 1.000 de încărcări planificate de Deșeuri. Dacă sunt mai mult de 3 (trei) cazuri de nerespectare (respectiv de încărcări-ridicări de Deșeuri care nu au fost prestate) raportat la 1.000 de încărcări planificate. Delegatul este obligat să îi plătească Delegatarului penalitățile stipulate în Anexa nr. 8 ("Indicatorii de Performanță"). Vor fi luate în considerare nerespectările care au fost constatate prin procese-verbale, cu ocazia inspecțiilor și monitorizării executării Contractului efectuate de Delegatar/ADI, consemnate în Rapoartele de Monitorizare, care au fost confirmate prin soluții definitive și irevocabile în justiție sau care nu au fost contestate.

(5) Nerespectarea gravă și repetată a Indicatorilor de Performanță poate determina rezilierea Contractului de către Delegatar, conform Articolului 38 ("Rezilierea Contractului").

(6) Nerespectarea de către Delegat a obligațiilor sale de realizare a Investițiilor la care s-a angajat prin prezentul Contract, astfel cum sunt detaliate în Anexa nr. 7 la prezentul Contract („Programul de investiții”), inclusiv întârzierile înregistrate față de termenele de realizare a investițiilor, prevăzute în Programul de Investiții, va atrage, pe lângă dreptul Delegatarului de a rezilia prezentul Contract conform Articolului 38 ("Rezilierea Contractului"), și obligația Delegatului de a plăti Delegatarului penalități după cum urmează:

- a) penalități de 10% din valoarea investiției nerealizate pentru întârzieri la finalizarea acesteia mai mici de 1 an față de termenul prevăzut în Programul de Investiții;

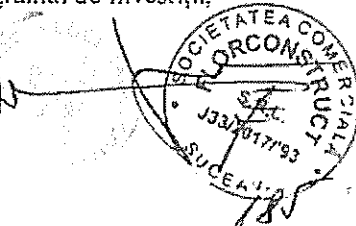

- b) penalități de 25 % din valoarea investiției nerealizate pentru fiecare an calendaristic de întârziere, calculați de la data la care investiția era prevăzută a fi finalizată în Programul de Investiții.

(7) În plus față de orice alte despăgubiri, penalități sau sancțiuni prevăzute în acest Contract, Delegatul va despăgubi Delegatarul și pe mandatarii sau prepușii acestuia în legătura cu orice pretenții sau prejudicii invocate de orice altă persoană decât Delegatarul, care pot fi generate de, sau în cursul, sau în legătură cu neîndeplinirea de către Delegat a oricăror obligații în baza prezentului Contract.

(8) Sumele primite de către Delegatar ca penalități vor constitui o sursă de alimentare a Fondului IID. Sumele reprezentând penalități pot fi reținute de Delegatar ADI din contravaloarea serviciilor datorate Delegatului astfel cum se va stabili de către Delegatar.

#### ARTICOLUL 29 – RĂSPUNDEREA DELEGATARULUI

(1) Delegatarul declară că înainte de atribuirea prezentului Contract a depus toate eforturile pentru a se asigura că informațiile furnizate conțin toate datele cunoscute lui și pe care le consideră relevante sau importante în prestarea Serviciului, iar Delegatul declară că a luat act și a confirmat că a analizat și verificat toate informațiile furnizate și condițiile privind prestarea adecvată a Serviciului.

(2) Delegatarul nu poate exercita vreun drept de dispoziție asupra Bunurilor de Retur concesionate pe parcursul Duratei Contractului, fără ca acordul scris al Delegatului să fie obținut anterior, acord care nu va fi întârziat în mod nejustificat.

(3) Delegatarul nu îl va tulbura pe Delegat în exercițiul drepturilor rezultate din prezentul Contract.

(4) În niciun caz Delegatarul nu va fi răspunzător față de Delegat de vreo Daună ori Daună indirectă sau cheltuială de orice natură pe care Delegatul le-ar putea suporta sau înregistra datorită: (i) producerii unui eveniment de Forță Majoră (ii) stării Bunurilor concesionate sau a amplasamentelor aferente acestora sau (iii) oricărei nereușite a Delegatului de a realiza veniturile previzionate în baza prezentului Contract.

#### ARTICOLUL 30 – EXONERAREA DE RĂSPUNDERE A DELEGATULUI

(1) Fără a aduce atingere prevederilor Articolului 28 ("Răspunderea, penalități și despăgubiri în sarcina Delegatului") de mai sus privind răspunderea Delegatului, acesta nu va putea fi ținut răspunzător pentru neîndeplinirea vreunei obligații ce-i revine în baza prezentului Contract dacă neîndeplinirea respectivei obligații este o consecință directă a situațiilor prevăzute la alineatele de mai jos din prezentul Articol.

(2) Delegatul nu va fi obligat să îndeplinească obligațiile sale contractuale, inclusiv Indicatorii de Performanță, în măsura în care acesta nu poate face acest lucru în mod rezonabil, fie (i) să

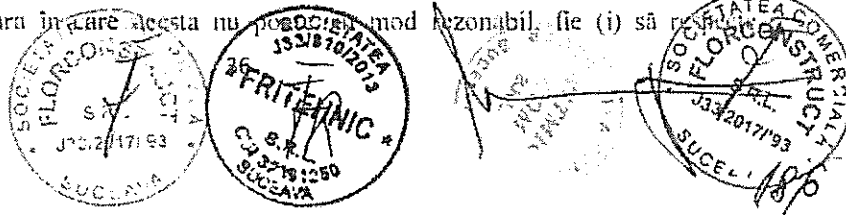

termenele de îndeplinire a obligațiilor contractuale în perioadele de timp prevăzute, fie (ii) să continue să îndeplinească obligațiile contractuale, ca o consecință directă a:

- a) apariției unui Eveniment de Forță Majoră;
- b) nerespectării de către Delegatar a propriilor sale obligații asumate prin prezentul Contract sau de către alt operator de salubritate a obligațiilor acestuia asumate prin contractul încheiat cu Delegatul; iar Delegatul va informa Delegatarul/ADI despre această nerespectare în termen de cel mult 5 (cinci) Zile Lucrătoare în vederea îndeplinirii corecte a rolului Delegatarului/ADI de mediere și de interfață cu Delegatarul, precum și de monitorizare a modului în care sunt prestate serviciile de salubritate în ansamblu în Aria Delegării. Nerespectarea de către Delegat a acestei obligații de informare a Delegatarului/ADI va duce la neaplicarea exonerării sale de răspundere prevăzută în prezentul alineat;
- c) acțiunii, inacțiunii sau faptelor unor terțe persoane pentru care Delegatul nu este responsabil.

(3) În cazul în care Delegatul se află în imposibilitatea de a presta Serviciul, total sau parțial, din orice motiv, sau consideră că anumite circumstanțe ar putea împiedica în mod substanțial prestarea Serviciului, atunci Delegatul va notifica imediat Delegatarul, în condițiile prevăzute de prezentul Contract oferind în scris detalii cuprinzătoare asupra circumstanțelor, motivelor, durata posibilă a întreruperii și acțiunile avute în vedere pentru remedierea situației, precum și orice alte detalii pe care Delegatarul le solicită în mod rezonabil. Invocarea oricărui motiv care ar putea împiedica în mod substanțial prestarea Serviciului nu va atrage nicio modificare a vreunei clauze a acestui Contract și nu va elibera sau exonera în niciun fel Delegatul de obligația de a presta Serviciul conform Contractului și a Legii în vigoare cu privire la suspendarea sau limitarea prestării serviciilor în domeniul salubrității localităților.

### ARTICOLUL 31 – ÎNTINDEREA DESPĂGUBIRILOR

Despăgubirile datorate de oricare dintre Părți conform prezentului Contract vor fi limitate la acoperirea integrală a Daunelor suferite de Partea sau terțul prejudiciat. În înțelesul prezentului Contract și articol în despăgubiri nu sunt incluse penalitățile ce pot fi datorate de o Parte conform prezentului Contract.

### ARTICOLUL 32 - RECUPERAREA DEBITELOR

(1) Delegatarul este îndreptățit să recupereze de la Delegat orice prejudicii suferite din vina Delegatului, care sunt descoperite după Data Încetării Contractului, în conformitate cu Legea aplicabilă.

(2) Părțile pot conveni compensarea între sumele astfel datorate de Delegat și orice sume datorate de către Delegatar Delegatului, precum și metodei de plată, chiar prin intermediul unor multe transe.

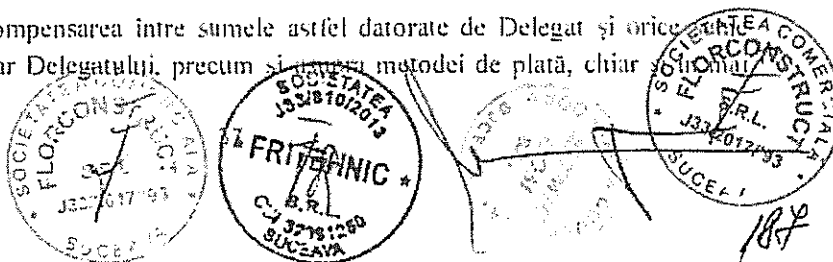



(3) Comisiunile bancare și alte sume similare rezultate din operațiunile legate de plata sumelor datorate de Delegat Delegatarului cad în integralitate în sarcina Delegatului.

## CAPITOLUL VI. EVENIMENTE NEPREVĂZUTE

### ARTICOLUL 33 – FORȚA MAJORĂ

(1) „Forța Majoră” înseamnă un eveniment mai presus de voința Părților, care nu se datorează greșelii sau vinei acestora, imprevizibil și care face imposibilă executarea și respectiv îndeplinirea Contractului. Evenimentele de forță majoră vor include următoarele, fără a se limita la acestea:

- a) Evenimente naturale de forță majoră cum ar fi:
- i. trăsnete, cutremure, uragane și alte condiții climaterice extraordinare ca de exemplu temperaturi anormal de scăzute;
  - ii. explozii, foc sau inundații (dacă nu sunt cauzate de Partea respectivă sau orice altă persoană pentru care aceasta este responsabilă);
  - iii. contaminări nucleare, chimice sau biologice (dacă nu sunt cauzate de Partea respectivă sau orice altă persoană pentru care aceasta este responsabilă);
  - iv. bombe sau alte muniții neexplodate sau descoperiri de fosile sau relicve arheologice.
- b) Evenimente politice de forță majoră cum ar fi:
- i. război sau război civil (declarat sau nu) sau conflict armat, invazii sau acte ale inamicilor externi, blocaje și embargouri;
  - ii. acțiuni violente de stradă sau rebeliuni civile;
  - iii. orice act sau amenințare de terorism credibilă în mod rezonabil la adresa Părții respective sau privind bunurile de infrastructură aferente Serviciului;
  - iv. greve sau alte mișcări revendicative la scara națională și motivate predominant politic.
- c) Evenimente nefavorabile de forță majoră cum ar fi:
- i. refuzul, fără un motiv justificat, oricărei Autorități Competente de a elibera orice aviz, permis, licență sau a oricăror autorizații necesare executării obligațiilor contractuale, retragerea acestora sau refuzul de a reînnoi aceste avize, permise, licențe sau autorizații sau orice acte sau omisiuni ale oricărei Autorități Competente având efecte similare;



- ii. orice acțiune reglementară neîntemeiată sau nerezonabilă dispusă de oricare Autoritate Competentă împotriva Delegatului (care poate include orice anulare sau revocare a oricărui permise, licențe sau autorizații existente, fără un motiv întemeiat);
- iii. orice rechiziționare, expropriere, naționalizare sau confiscare *de facto* a oricărui bun sau drept semnificativ al Delegatului de către Guvernul României sau de către oricare Autoritate Competentă (alta decât ca rezultat al încălcării de către Delegat a permiselor, licențelor, autorizațiilor sau a Legii);
- iv. orice acte ilegale din partea unor terți inclusiv poluarea ilegală, în mod intenționat sau accidental.

Forța Majoră nu va include: probleme financiare ale Părților, livrarea cu întârziere a materialelor sau executare cu întârziere / neexecutarea de către contractanții acestora a obligațiilor lor contractuale, condiții meteorologice posibile în condițiile climatice din Aria Delegării, insuficiența forței de muncă sau a echipamentelor sau a materialelor (dacă nu se datorează Forței Majore).

(2) În situația în care un eveniment de Forță Majoră (condiție care va include consecințele acestuia) împiedică una dintre Părți să își respecte sau întârzie respectarea obligațiilor decurgând din prezentul Contract, se vor aplica următoarele măsuri:

- a) Partea va fi scutită de respectarea și de răspunderea pentru nerespectarea acelor obligații pe care nu le poate îndeplini ca o consecință a unui eveniment de Forță Majoră, fără a aduce prejudicii obligațiilor de încheiere a asigurărilor corespunzătoare, astfel cum este prevăzut în prezentul Contract.
- b) Orice perioadă de timp acordată sau permisă în baza prezentului Contract pentru îndeplinirea oricărei obligații (inclusiv obligațiile legate de Indicatorii de Performanță și durata Contractului dacă Forța Majoră a afectat integral executarea acestuia) va fi prelungită cu perioada de timp cât durează evenimentul de Forță Majoră; cu condiția totuși, ca Partea afectată să-și fi respectat obligațiile ce-i revin în baza alin. (4) și (5) ale prezentului articol.

(3) O Parte afectată de un eveniment de Forță Majoră va informa cealaltă Parte și ADI, cât mai curând posibil, dar nu mai târziu de 3 (trei) Zile Lucrătoare după ce ia cunoștință de apariția unui eveniment de Forță Majoră, furnizând detalii complete despre durata și efectele estimate ale acestuia. Dacă evenimentul de Forță Majoră durează mai mult de o săptămână, Partea afectată va informa periodic cealaltă Parte și ADI, dar nu mai rar de o dată la două săptămâni despre derularea evenimentelor.

(4) O Parte afectată de un eveniment de Forță Majoră va depune toate eforturile pentru a-și relua îndeplinirea obligațiilor cât mai curând posibil, iar între timp să diminueze efectele acestui eveniment, pentru a-și îndeplini obligațiile contractuale neafectate de Forța Majoră și va informa complet cealaltă Parte și ADI în legătură cu măsurile luate în acest scop.

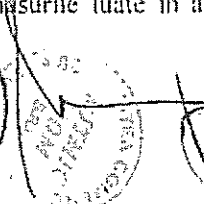
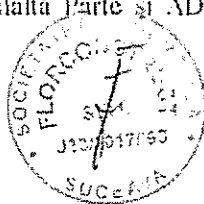

condiția ca acest lucru să nu presupună costuri nerezonabile pentru Partea afectată de evenimentul de Forță Majoră.

(5) Dacă la expirarea unei perioade de cel puțin 30 (treizeci) de Zile de la apariția unui eveniment de Forță Majoră, acest eveniment de Forță Majoră (sau consecințele acestuia) continuă și afectează în mod semnificativ furnizarea Serviciului sau executarea obligațiilor contractuale, astfel încât majoritatea Indicatorilor de Performanță încă de atins nu poate fi îndeplinită și sau majoritatea acelor Indicatori de Performanță atunci când respectarea acestora a fost deja îndeplinită nu poate fi menținută ca urmare a aceluși eveniment de Forță Majoră, atunci oricare dintre Părți va avea dreptul să notifice celeilalte Părți încetarea prezentului Contract, fără ca vreuna dintre ele să pretindă daune-interese. În orice moment după expirarea acestei perioade, cu condiția ca evenimentul de Forță Majoră să continue încă în momentul acestei notificări și cu un preaviz de 10 (zece) Zile.

#### ARTICOLUL 34 – MENȚINEREA ECHILIBRULUI CONTRACTUAL

(1) Părțile vor urmări în permanență menținerea echilibrului contractual/financiar al Contractului.

(2) Delegatul nu va fi obligat să suporte creșterea sarcinilor legate de execuția obligațiilor sale, dacă această creștere rezultă în urma unui eveniment de Forță Majoră, astfel cum este descris la Articolul 33 ("Forță Majoră").

(3) În situația în care, independent de Delegat și de voința sa, Modificări Legislative, constrângeri tehnice, economice, financiare sau, în general, evenimente neprevăzute care nu constituie evenimente de Forță Majoră astfel cum sunt acestea definite de prezentul Contract, datorate sau nu Delegatarului, alterează echilibrul economico-financiar al prezentului Contract, și dacă dezechilibrul rezultat nu poate fi remediat prin modificările / ajustările de tarife, Părțile se obligă să renegocieze termenii și condițiile prezentului Contract, în scopul restabilirii echilibrului economico-financiar al Contractului.

(4) Dacă, la expirarea unei perioade de cel puțin 60 (șaizeci) de Zile sau alt termen stabilit de Părți, de la începerea negocierilor prevăzute la alineatul precedent, acestea eșuează, atunci oricare dintre Părți va avea dreptul să notifice celeilalte Părți încetarea prezentului Contract, fără ca vreuna dintre ele să pretindă daune-interese. Delegatul va avea obligația de a presta Serviciului în continuare pe o durată de cel mult 90 (nouăzeci) de Zile, în vederea asigurării continuității Serviciului.

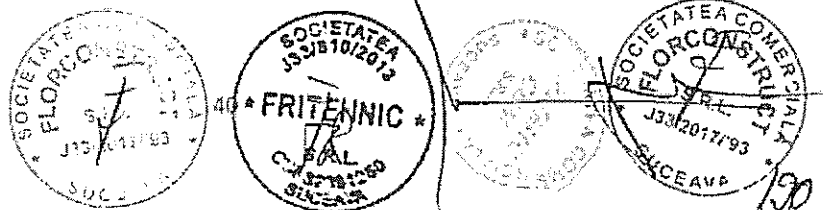

## CAPITOLUL VII. MODIFICAREA CONTRACTULUI

### ARTICOLUL 35 –MODIFICAREA CONTRACTULUI PRIN ACORDUL PĂRȚILOR

(1) Modificarea prezentului Contract se face numai prin act adițional încheiat în scris între Părțile contractante.

(2) Contractul nu poate fi modificat în sensul introducerii în obiectul acestuia a unei activități care nu a făcut obiectul delegării gestiunii, conform Legii.

### ARTICOLUL 36 – MODIFICAREA UNILATERALĂ A PĂRȚII REGLEMENTARE A CONTRACTULUI DE CĂTRE DELEGATAR

Delegatarul poate modifica unilateral cerințele legate de modul de gestiune și de prestare a Serviciului care sunt prevăzute în Regulamentul Serviciului sau Caietul de Sarcini al Serviciului, atașate ca Anexele nr. 1 și nr. 2 la prezentul Contract, prin modificarea acestor documente și înlocuirea respectivelor anexe, prin act adițional la Contract, cu noul Regulament al Serviciului și/sau noul Caiet de Sarcini al Serviciului după caz. În cazul în care aceste modificări afectează echilibrul contractual se vor aplica prevederile Articolului 34 ("Menținerea echilibrului contractual").

## CAPITOLUL VIII. ÎNCETAREA CONTRACTULUI

### ARTICOLUL 37 – CAUZELE DE ÎNCETARE A CONTRACTULUI

(1) Prezentul Contract încetează în următoarele situații:

- a) la expirarea duratei pentru care a fost încheiat, dacă Părțile nu convin, în scris, prelungirea acestuia conform prevederilor Articolului 3 ("Durata Contractului, Perioada de Mobilizare și Data Începerii"), și conform Legii în vigoare la data prelungirii;
- b) în cazul în care interesul național sau local o impune, prin denunțarea unilaterală de către Delegatar, cu plata unei despăgubiri juste și prealabile în sarcina Delegatarului;
- c) în cazul nerespectării obligațiilor contractuale de către Parți, prin reziliere, conform Articolului 38 ("Rezilierea Contractului"), prin reziliere cu plata unei despăgubiri în sarcina Părții în culpă;
- d) în cazul imposibilității obiective a Delegatului de a presta Serviciul, ca urmare a intervenției unui eveniment de Forță Majoră, în condițiile prevăzute la Articolul 33 ("Forța Majoră"), fără plata unei despăgubiri;

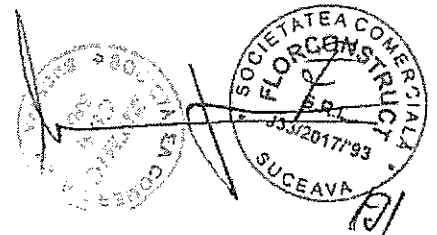
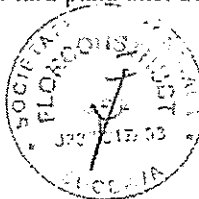

- e) în situația în care, în urma parcurgerii procedurilor speciale prevăzute la Articolul 34 ("Menținerea echilibrului contractual"), este permisă încetarea Contractului;
- f) în cazul falimentului Delegatului;
- g) în cazul lipsei, retragerii sau încetării valabilității licenței de operare a Delegatului;
- h) dacă Părțile convin încetarea Contractului, prin act adițional la acesta, respectând Legea aplicabilă, în vigoare la acea dată.

(2) În cazul încetării Contractului înainte de termen, se va acorda un preaviz de 30 (treizeci) de Zile, cu excepția cazurilor în care sunt prevăzute în mod expres în cuprinsul Contractului, alte termene pentru preaviz.

(3) Delegatul va coopera deplin pentru preluarea gestiunii Serviciului cu noul operator cărui i se va delega gestiunea Serviciului sau cu Delegatarul/ADI, după caz, în sensul următoarelor:

- a) să mențină legătura cu Delegatarul/ADI și /sau noul operator, să furnizeze asistență și sprijin privind Serviciul și transferul lor către Delegatar sau noul operator;
- b) să furnizeze Delegatarului, ADI și noului operator toate informațiile privind Bunurile de Retur, inclusiv amplasamentele aferente, precum și serviciile necesare funcționării și prestării acestora;
- c) în timpul Contractului sau după încetarea acestuia, să nu acționeze în niciun fel, direct sau indirect, care să prejudicieze, să împiedice sau să facă dificil transferul Serviciului.

(4) La încetarea Contractului, din orice cauză, bunurile care au fost utilizate de Delegat în derularea Contractului vor fi repartizate după cum urmează:

- a) Bunurile de Retur vor reveni Delegatarului de plin drept, gratuit (cu excepția situației în care Contractul încetează înainte de termen, când Delegatul are dreptul la o indemnizație egală cu suma neamortizată din investițiile realizate de el în Bunurile de Retur din categoria celor prevăzute la Art. 17.1.1. lit. b) din prezentul Contract) și libere de orice sarcini.
- b) Bunurile de Preluare vor putea să revină Delegatarului, în măsura în care acesta își va exprima intenția de a prelua aceste bunuri, în schimbul plății, către Delegat, a contravalorii acestora, stabilită conform Articolului 17.2 din prezentul Contract.
- c) Bunurile Proprii, cu excepția Bunurilor de preluare, vor rămâne proprietatea Delegatului.

(5) La data încetării Contractului sau la data convenită pentru predare („Data de Predare”), Delegatul va transfera, fără niciun drept de retenție, fără costuri și cheltuieli pentru Delegatar, toate drepturile, titlurile de proprietate și garanțiile legate de Bunurile de Retur, incluzând, cu condiția să facă parte sau să fie utilizate în prestarea Serviciului, toate drepturile, titlurile și garanțiile Delegatului privind Bunurile de Preluare pentru care Delegatarul și-a exprimat intenția de preluare și a plătit contravaloarea lor la data...

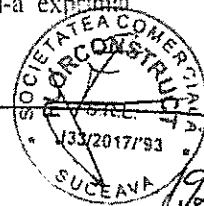
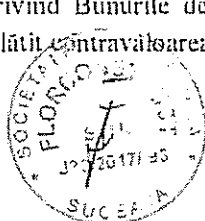

(6) La Data de Predare, Delegatul va informa Delegatarul despre starea activelor, inclusiv o listă completă a tuturor defecțiunilor ce afectează sau ar putea afecta funcționarea în condiții de siguranță a acestora. Părțile vor încheia un proces-verbal de predare-primire a tuturor Bunurilor de Retur și a acelor Bunuri de Preluare pe care Delegatarul le preia.

(7) În situația în care o singură unitate administrativ-teritorială se retrage din prezentul Contract, din orice motive (inclusiv prin reziliere din culpa Delegatului), orice sumă datorată ca urmare a încetării se calculează pro-rata corespunzător acelei unități administrativ-teritoriale față de care încetează Contractul, iar soarta bunurilor care o deserveau doar pe aceasta (Bunuri de Retur și/sau Bunuri de Preluare) va fi decisă în mod corespunzător. Dacă există Bunuri de Retur sau Bunuri de Preluare ce deserveșc mai multe unități administrativ-teritoriale, aceste bunuri nu pot fi retrase din Contract și preluate de unitatea administrativ-teritorială care se retrage, ci aceasta poate fi eventual despăgubită în măsura în care dovedește un prejudiciu din lipsa folosinței acestora.

(8) De asemenea o unitate administrativ-teritorială care se retrage unilateral din Contract va fi obligată să plătească, după caz, Delegatului sau ADI/CJ Botosani:

a) despăgubiri care să acopere prejudiciile create prin retragere (daunele efective suferite și valoarea beneficiului nerealizat de către Delegatar în timpul rămas până la expirarea Contractului);

b) valoarea integrală a investițiilor realizate pentru respectiva unitate administrativ-teritorială prin intermediul proiectelor derulate prin ADI/CJ Botosani, iar dacă aceste investiții au fost realizate în bunuri ce deserveșc mai multe unități administrativ-teritoriale ele se vor calcula pro-rata, precum și

c) valoarea investițiilor neamortizate realizate de Delegatar/CJ Botosani pentru respectiva unitate-administrativ teritorială, iar dacă aceste investiții au fost realizate în bunuri ce deserveșc mai multe unități administrativ-teritoriale ele se vor calcula pro-rata.

(9) Prevederile alin. (8) nu se aplică în cazul încetării Contractului prin ajungere la termen (în cazul refuzului prelungirii sale de către o unitate administrativ-teritorială), prin reziliere din culpa Delegatului sau din cauze de Forță Majoră.

## ARTICOLUL 38 – REZILIEREA CONTRACTULUI

### 38.1. Rezilierea Contractului din culpa Delegatului

38.1.1. Delegatarul va avea dreptul (dar nu și obligația) să rezilieze prezentul Contract, în momentul survenirii oricărui dintre următoarele evenimente („Obhgaiii Încălcute”):

a) o încălcare semnificativă, de către Delegat, a oricăreia dintre obligațiile sale, asumate în baza prezentului Contract, care are un efect semnificativ asupra drepturilor

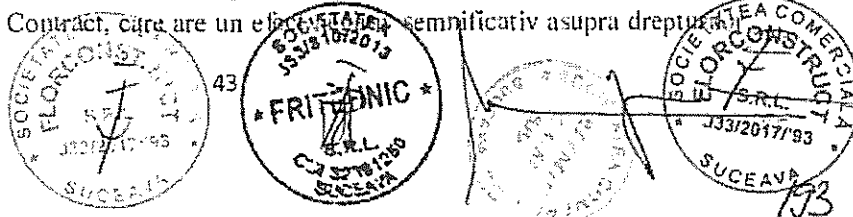

sau obligațiilor Delegatarului sau asupra capacității Delegatarului de a respecta orice prevedere legală în vigoare și a cărei încălcare nu a fost remediată de către Delegat, în conformitate cu Art. 38.1.2;

- b) nerespectarea repetată și nejustificată a Indicatorilor de Performanță;
- c) nerealizarea corespunzătoare sau la termenul prevăzut a Investițiilor;
- d) renunțarea la sau abandonarea culpabilă a Serviciului, de către Delegat;
- e) nerespectarea Articolului 25 ("Sub-delegarea și transfer") din prezentul Contract sau subconcesionarea bunurilor Delegatarului aferente Serviciului, de către Delegat;
- f) nefurnizarea sau ascunderea de informații semnificative, ce trebuie furnizate Delegatarului sau ADI sau împiedicarea Delegatarului sau ADI de a-și exercita drepturile de monitorizare în legătură cu executarea prezentului Contract, astfel cum sunt acestea stabilite de clauzele contractuale;
- g) orice gajare sau grevare cu sarcini a unuia sau mai multor Bunuri de Retur;
- h) Delegatul nu a încheiat sau nu a menținut în vigoare asigurările prevăzute de prezentul Contract și Anexa nr. 9 ("Asigurări") la Contract;
- i) practici corupte ale Delegatului în conformitate cu Articolul 24 ("Clauza de prevenire a corupției");
- j) alte încălcări semnificative ale obligațiilor contractuale care sunt prevăzute expres de prezentul Contract ca reprezentând cauze de reziliere a Contractului.

38.1.2. În cazul în care Delegatarul devine îndreptățit să rezilieze prezentul Contract în baza Art. 38.1.1:

- a) Delegatarul poate trimite Delegatului, în scris, o notificare, menționând felul și întinderea respectivei neîndepliniri a obligațiilor ("Notificare de Încălcare"). Dacă o astfel de notificare este transmisă, Delegatul va fi îndreptățit să remedieze această încălcare în termen de 90 (nouăzeci) de Zile de la data primirii de către Delegat a acestei notificări ("Perioada de Remediere").
- b) În cazul în care Delegatarul a transmis Notificarea de Încălcare și dacă încălcarea nu este remediată în Perioada de Remediere, Delegatarul poate rezilia prezentul Contract, în conformitate cu prevederile literei (d) a prezentului Articol 38.1.2.
- c) Atunci când o Obligație Încălcată nu poate fi remediată în mod rezonabil în Perioada de Remediere menționată, Delegatul va lua toate măsurile necesare pentru remedierea încălcării respective în cea mai mare măsură posibilă în timpul Perioadei de Remediere și va face propuneri Delegatarului, anterior expirării respectivei perioade, privind finalizarea remedierii respectivei Obligații Încălcate.

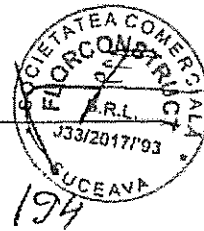
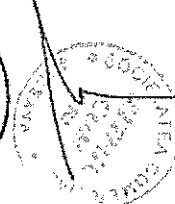

- d) În cazul în care Delegatarul nu acceptă propunerile rezonabile de remediere ale Delegatului sau dacă, după acceptarea propunerilor respective, Delegatul nu remediază Obligația Încălcată, în conformitate cu aceste propuneri, Delegatarul poate, printr-o notificare scrisă, adresată Delegatului, să rezilieze Contractul, iar Contractul va înceta începând cu data prevăzută în această notificare.
- e) Notificările prevăzute de prezentul articol vor fi comunicate și către ADI.
- f) Delegatarul își rezervă dreptul de a denunța unilateral contractul, printr-o notificare scrisă adresată Delegatului, fără nici o compensație, dacă acestu din urmă dă faliment, cu condiția ca această denunțare să nu prejudicieze sau să afecteze dreptul la acțiune sau despăgubire pentru Delegatar. În acest caz, Delegatul are dreptul de a pretinde numai plata corespunzătoare pentru partea din Contract îndeplinită până la data denunțării unilaterale a contractului.

### 38.2 Rezilierea Contractului din culpa Delegatarului

38.2.1. Delegatul va avea dreptul (dar nu și obligația) să rezilieze prezentul Contract în caz de încălcare importantă, de către Delegatar a oricăreia din obligațiile asumate în baza prezentului Contract, care are un efect negativ semnificativ asupra drepturilor sau obligațiilor Delegatului, în baza prezentului Contract.

38.2.2. În cazul în care Delegatul are dreptul să rezilieze prezentul Contract în baza Art. 38.2.1, se va aplica *mutatis mutandis* procedura prevăzută la Art. 38.1.1.

## CAPITOLUL IX ALTE CLAUZE

### ARTICOLUL 39 – POLITICA PRIVIND FORȚA DE MUNCĂ

(1) Delegatul va asigura forța de muncă necesară pentru furnizarea Serviciului, precum și formarea profesională a salariaților. Delegatul este răspunzător de angajarea în prestarea Serviciului a unui număr suficient de persoane cu abilitățile, îndemnările, cunoștințele, instruirea, calificările și experiența necesare și adecvate unei bune desfășurări a Serviciului și se va asigura că are suficient personal de rezervă pentru prestarea în bune condiții a Serviciului, pe toată Durata Contractului.

(2) Delegatul se va asigura că toți angajații săi implicați în prestarea Serviciului vor fi instruiți corespunzător cu:

a) sarcina sau sarcinile pe care angajatul le va executa;

b) toate prevederile importante ale Contractului, inclusiv Regulamentul Serviciului și Caietul de Sarcini al Serviciului, anexe la prezentul Contract.

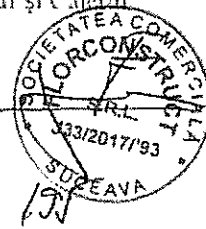
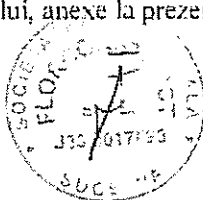



- c) toate procedurile și standardele convenite între Părți la anumite interval de timp;
- d) toate procedurile, regulile, regulamentele și legile aplicabile pentru prestarea Serviciului, inclusiv regulile de sănătate și securitate în muncă, riscul de incendiu și prevederile în caz de incendiu:
- (3) Delegatul va furniza mijloace de identificare a personalului angajat, în condițiile stabilite cu Delegatarul și cu ADI în cadrul misiunii acestuia de monitorizare a executării prezentului Contract și va solicita personalului să poarte și să aibă la vedere însemnele de identificare pe toată durata furnizării/prestării Serviciului.
- (4) Delegatul se va asigura ca personalul propriu este permanent supervizat și își îndeplinește îndatoririle în conformitate cu prezentul Contract.
- (5) Pe perioada executării prezentului Contract, Delegatul se va conforma politicilor referitoare la conduita personalului (inclusiv cele referitoare la măsurile de siguranță) existente în Regulamentul intern al său. Delegatarul /ADI va avea dreptul să solicite Delegatului comunicarea Regulamentului intern și modificarea Regulamentului intern în măsura în care solicitarea de modificare este rezonabilă, în legătură cu dispoziții ale Regulamentului care afectează modul de prestare a Serviciului și în conformitate cu Legea aplicabilă, dispozițiile legale aplicabile. După aprobarea Regulamentului intern, Delegatul îl va afișa la loc vizibil și îl va aduce la cunoștință tuturor angajaților, făcând dovada acestei formalități către Delegatar/ADI prin prezentarea semnăturilor de luare la cunoștință. Delegatul va lua măsuri disciplinare corespunzătoare împotriva oricărei persoane angajate de acesta care nu respectă prevederile Regulamentului intern.
- (6) Delegatul este răspunzător în întregime de angajarea și de condițiile de lucru ale angajaților săi.
- (7) Delegatul este răspunzător și va suporta toate costurile și cheltuielile legate de angajarea personalului, de transportul acestuia și achitarea la timp a salariilor.
- (8) În cazul încetării prezentului Contract, Delegatul este de acord, iar Delegatarul se angajează să preia direct sau să asigure preluarea de către noul operator al Serviciului, în măsura în care va fi posibil, a salariaților Delegatului, care sunt afectați de către acesta furnizării/prestării Serviciului.
- (9) Personalul angajat al Delegatului beneficiază de toate drepturile prevăzute în contractul colectiv sau individual de muncă. Delegatul va întocmi planuri anuale (respectiv pentru fiecare an calendaristic /An Contractual), pe categorii profesionale de angajați, în vederea perfecționării acestora, prin participarea lor la cursuri, seminarii, instruirii.
- (10) Numărul angajaților Delegatului va fi stabilit de acesta, în funcție de politicile proprii, dar să fie suficient pentru furnizarea/prestarea Serviciului, iar pentru personalul cheie, în conformitate cu cerințele din Caietul de sarcini. Persoanele disponibilizate au dreptul la compensații prevăzute de Lege sau contracte colective din partea Delegatului.

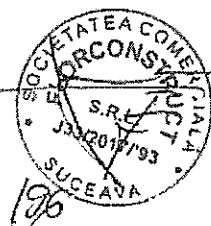
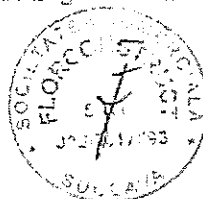

(11) Delegatul va lua toate măsurile necesare privind igiena, sănătatea, securitatea la locul de muncă și normele de protecție a muncii, în conformitate cu Legea. Delegatul va aplica metode sigure de lucru pentru toate activitățile prestate în sensul Contractului sau orice alte activități care au legătură cu acesta, pentru a asigura securitatea și sănătatea propriilor angajați, precum și a reprezentanților Delegatarului sau ADI și a oricărei alte persoane care intra în incintele Delegatului. Principiile și metodele privind sănătatea și securitatea în muncă aplicate de Delegat vor fi în conformitate cu Legea.

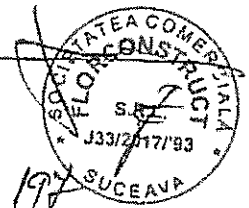
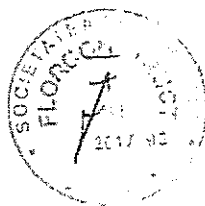

#### ARTICOLUL 40 - CONFIDENȚIALITATE

(1) Părțile convin că prevederile prezentului Contract nu vor fi tratate ca Informații Confidențiale și pot fi dezvăluite fără restricții. În înțelesul prezentului articol prin Parte se va înțelege inclusiv ADI.

(2) Fiecare Parte va păstra confidențiale toate Informațiile Confidențiale primite de la cealaltă Parte în legătură cu prezentul Contract și va face toate eforturile pentru a împiedica salariații și alte persoane aflate în relații de subordonare să dezvăluie astfel de Informații Confidențiale vreunei persoane.

(3) Alineatul (2) de mai sus nu se va aplica:

- a) Nici unei dezvăluiri de informații care este solicitată de către orice persoană care își îndeplinește obligațiile conform prezentului Contract, în scopul îndeplinirii acelor obligații;
- b) oricărei informații cu privire la care o Parte poate demonstra că este deja sau devine general disponibilă și în domeniul public, altfel decât în urma încălcării prezentului Articol;
- c) oricărei dezvăluiri cu scopul de a permite luarea unei decizii de către o Autoritate Competentă sau de către o instanță judecătorească ori tribunal arbitral;
- d) oricărei dezvăluiri care este solicitată în temeiul oricărei cerințe prevăzute de Lege care are efecte asupra Părții care face dezvăluirea sau al regulilor oricărei burse de valori sau Autorități Competente, care are forță juridică obligatorie sau, dacă nu are forță juridică obligatorie, conformarea față de aceasta constituie o practică generală a persoanelor supuse reglementărilor bursei de valori sau ale Autorității Competente respective;
- e) oricărei dezvăluiri de informații care sunt deja în mod legal în posesia Părții ca destinatar, înainte de dezvăluirea acestora de către Partea care face dezvăluirea;
- f) oricărei furnizări de informații către consultanții profesionali ai Părților;
- g) oricărei dezvăluiri de către Delegatar/ADI a unor informații legate de Serviciu și oricărei alte informații care pot fi solicitate în scopul efectuării unui proces de audit, către un delegat ulterior cu privire la Serviciu, inclusiv către consultanții săi, în cazul în care Delegatarul decide organizarea unei noi proceduri pentru atribuirea gestiunii Serviciului;
- h) oricărei înregistrări sau evidențe a Autorizațiilor și înregistrări de proprietate necesare; sau
- i) oricărei dezvăluiri făcute în scopul examinării și certificării conturilor uneia dintre Părți

(4) Când dezvăluirea este permisă în baza alineatului de mai sus, altfel decât conform literelor b), d), e), g) și h) de mai sus, Partea care furnizează informațiile se va asigura că destinatarul informațiilor este supus acelorași obligații de confidențialitate ca și cele cuprinse în prezentul Contract.



(5) Delegatul nu va utiliza prezentul Contract sau orice informații emise sau furnizate de sau în numele Delegatarului în legătură cu prezentul Contract altfel decât pentru scopurile prezentului Contract, decât cu acordul scris al Delegatarului.

(6) La sau înainte de Data Închiderii, Delegatul se va asigura că toate documentele sau evidențele computerizate aflate în posesia, deținerea sau sub controlul său, care conțin informații referitoare la Serviciu sunt transmise Delegatarului.

#### ARTICOLUL 41 – PROPRIETATE INTELECTUALĂ ȘI DREPTURI DE AUTOR

(1) Desenele, planurile, specificațiile, instrucțiunile, manualele și alte documente create, produse sau comandate de către Delegat și care se raportează la furnizarea prestarea Serviciului și drepturile de autor care sunt legate de acesta, precum și toate drepturile de proprietate intelectuală ale Delegatului sunt și vor rămâne proprietatea acestuia. Cu toate acestea, Delegatul se obligă ca, la solicitarea rezonabilă a Delegatarului și în măsura posibilului, să acorde Delegatarului drepturi de utilizare asupra acestora corespunzătoare scopului solicitării, pe baza unui acord scris în acest sens, precizând toate condițiile tehnice, economice, juridice și durata folosirii lor.

(2) De asemenea, metodele și know-how-ul dezvoltate de Delegat sunt și vor rămâne proprietatea exclusivă a Delegatului. Delegatarul se angajează expres să nu divulge acest know-how, în totalitate sau în parte, către terți, oricine ar fi aceștia.

#### ARTICOLUL 42 – TAXE

Toate obligațiile fiscale (taxe, impozite etc.) decurgând din prestarea Serviciului sau din activitatea proprie vor fi suportate de către Partea căreia, în conformitate cu Legea, îi incumbă respectiva obligație fiscală.

#### ARTICOLUL 43 - CHELTUIELI

Doar dacă nu este altfel stipulat în mod expres în acest Contract, fiecare Parte își va plăti propriile costuri și cheltuieli (inclusiv onorariile și cheltuielile agenților săi, reprezentanților, consilierilor și contabililor) necesare pentru pregătirea, semnarea, îndeplinirea și respectarea termenilor acestui Contract.

#### ARTICOLUL 44 – CONFLICTUL DE INTERESE

(1) Delegatul va lua toate măsurile necesare pentru a preveni sau îndepărta orice situație care are sau poate avea ca efect compromiterea executării prezentului Contract în mod obiectiv și imparțial. Astfel de situații pot apărea ca rezultat al intereselor economice, afinităților politice sau naționale, legăturilor de familie sau emoționale ori al altor legături sau interese comune

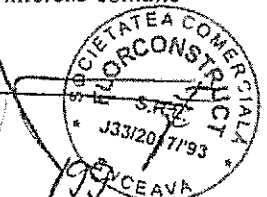
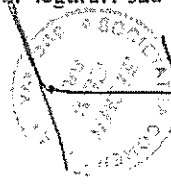
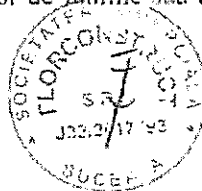

Oricare ar fi situația, apariția unui conflict de interese trebuie notificată de către Delegat imediat Delegatarului/ADI. în scris.

(2) Delegatul va garanta că personalul său, inclusiv cel de conducere, nu se află într-o situație care poate da naștere unui conflict de interese. Delegatul va înlocui, imediat și fără nici un fel de compensație din partea Delegatarului, orice membru al personalului său care se află într-o astfel de situație.

(3) Delegatarul își rezervă dreptul de a verifica dacă măsurile luate de Delegat în conformitate cu prevederile prezentului Articol sunt adecvate și de a solicita luarea de măsuri suplimentare dacă va considera acest lucru ca fiind necesar.

(4) Delegatul se va abține de la orice legături și relații, comerciale sau de altă natură, care au sau pot avea ca efect compromiterea independenței sale sau a personalului său. În cazul în care Delegatul nu poate menține această independență, Delegatarul are dreptul de a rezilia Contractul, conform procedurii prevăzute de Articolul 38 ("Rezilierea Contractului") fără a aduce atingere dreptului Delegatarului de a solicita despăgubiri pentru orice daune suferite ca urmare a acestei situații.

#### ARTICOLUL 45 – REPREZENTANȚII PĂRȚILOR

(1) Pentru executarea prezentului Contract, în relația sa cu Delegatarul și cu ADI, Delegatul va numi o persoană ca „Manager de Contract”, care va asigura comunicarea corespunzătoare cu partenerii contractuali.

(2) Delegatarul/ADI va numi de asemenea reprezentanții săi care vor asigura comunicarea cu Delegatul.

(3) Fiecare Parte și ADI sunt îndreptățite să înlocuiască persoanele de contact, coordonatele și adresele menționate în prezentul Contract, cu condiția de a notifica în prealabil cealaltă Parte /celelalte Părți și ADI, după caz. Notificarea se va face în scris și va fi comunicată cu cel puțin 3 (trei) Zile Lucrătoare înainte ca modificarea să devină efectivă. Orice comunicare trimisă la vechile adrese, coordonate sau persoane de contact va fi considerată valabil efectuată dacă Partea care a modificat aceste elemente nu a comunicat corespunzător notificarea prevăzută în prezentul alineat.

#### ARTICOLUL 46 - COMUNICĂRI

(1) Orice comunicare între Părți, referitoare la îndeplinirea prezentului Contract, trebuie să fie transmisă în scris, în limba română, la următoarele adrese și în atenția următoarelor persoane:

a) Pentru delegat

În atenția: Manager de Contract, Dl./D-na .....

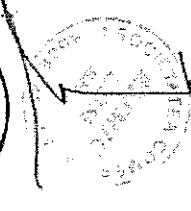
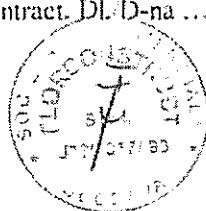

Adresa: .....

Fax: .....

E-mail: .....

b) Pentru Delegatar/ADI [Notă: ADI dacă Contractul a fost semnat de ADI, UAT care este delegatar în celelalte cazuri]

În atenția: Dl./D-na. ....

Adresa: .....

Fax: .....

E-mail: .....

(2) Orice document scris trebuie înregistrat atât în momentul transmiterii, cât și în momentul primirii.

(3) Comunicările între părți se pot face și prin fax sau e-mail sub condiția confirmării de primire.

(4) Dacă notificarea este transmisă prin poștă, aceasta se va face prin scrisoare recomandată cu confirmare de primire și este considerată ca fiind primită de destinatar la data menționată de oficiul poștal de destinație pe confirmarea de primire.

(5) Dacă notificarea este transmisă prin fax sau e-mail, ea va considerată primită în prima Zi Lucrătoare după data transmiterii.

(6) Notificările orale nu vor fi luate în considerare drept comunicări de vreuna dintre Părți dacă nu sunt confirmate prin una dintre metodele prevăzute în alineatele de mai sus.

#### ARTICOLUL 47 – DREPTURILE TERȚILOR

(1) Nici un element din prezentul Contract, fie expres, fie implicit, nu va conferi drepturi sau compensații conform sau în temeiul prezentului Contract vreunei alte persoane, alta decât Părțile și succesorii lor respectiv, nici nu va elibera sau exonera de obligații sau răspundere vreo altă persoană, terță față de vreuna dintre Părți, nici nu va conferi vreun drept de subrogare sau vreun drept de acțiune împotriva vreunei Părți din prezentul Contract.

(2) Fără a aduce atingere prevederilor alineatului precedent, ADI va avea dreptul să exercite în numele și pe seama Delegatarului drepturi contractuale ale acestuia atunci când prezentul Contract stipulează expres aceasta, în temeiul acestei stipulări și pe baza mandatului acordat prin statutul Asociației. Delegatul recunoaște competența ADI de a exercita aceste drepturi astfel cum se stipulează în prezentul Contract.

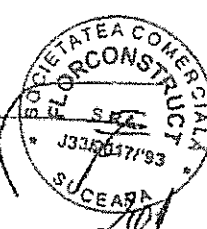
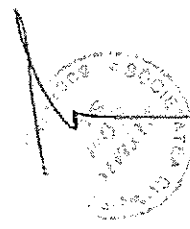

#### ARTICOLUL 48 - RENUNȚARE

(1) Nicio renunțare nu va avea vreun efect juridic decât dacă este expres indicată ca fiind o renunțare și comunicată în scris celeilalte Părți și ADI, conform regulilor de comunicare dintre Părți stipulate la Articolul 46 ("Comunicări") din Contract, și nicio altă acțiune, fapt sau omisiune nu va putea fi interpretată ca renunțare la vreun drept, termen sau prevedere a din prezentul Contract de către vreuna dintre Părți.

(2) Nici o renunțare făcută de o Parte la orice termen sau condiție din prezentul Contract, o dată sau de mai multe ori, nu va fi considerată sau interpretată ca o renunțare viitoare la același sau la alte termene sau condiții din Contract.

(3) Renunțarea unei Părți de a invoca încălcarea unei clauze contractuale sau a unei obligații de către cealaltă Parte nu va fi interpretată în nicio circumstanță ca renunțare la invocarea viitoarelor încălcări ale aceleiași sau ale alte clauze contractuale ori ale aceleiași sau ale alte obligații ce către aceeași Parte. Dacă oricare dintre Părți încalcă o obligație contractuală, renunțarea din partea Părții prejudiciate de a invoca dreptul său de a cere executarea obligației contractuale nu va fi interpretată ca o renunțare la dreptul însuși. Neexercitarea sau exercitarea cu întârziere de către una dintre Părți a unui drept conferit de prezentul Contract nu poate fi interpretat ca o renunțare la dreptul respectiv.

#### ARTICOLUL 49 - NULITATEA CONTRACTULUI ȘI DIVIZIBILITATEA PREVEDERILOR SALE

(1) Dacă în orice moment ulterior Datei Semnării, orice articol sau prevedere a prezentului Contract sunt declarate de orice instanță de judecată competentă ca fiind nelegale, nule sau că inaplicabile, conform Legii, respectivul articol sau prevedere nu va avea forță juridică și efect juridic, dar nelegalitatea sau inaplicabilitatea lor nu va avea vreun efect asupra validității și aplicabilității oricăror alte prevederi ale prezentului Contract, care vor rămâne în continuare valide și aplicabile în măsura permisă de Lege.

(2) Nulitatea sau inaplicabilitate oricărui articol sau oricărei prevederi din prezentul Contract va fi stabilită în conformitate cu Articolul 52 („Legea aplicabilă și soluționarea litigiilor”) din prezentul Contract. Părțile convin să depună toate eforturile pentru a negocia o modificare echitabilă a articolelor sau prevederilor acestui Contract care sunt anulate sau inaplicabile, iar validitatea sau aplicabilitatea celorlalte prevederi ale Contractului nu vor fi afectate prin aceasta.

#### ARTICOLUL 50 - MENȚINEREA UNOR PREVEDERI DUPĂ DATA ÎNCETĂRII

Părțile convin ca la încetarea din orice cauze a Contractului, prevederile privind obligațiile Delegatului de menținere a continuității Serviciului pentru o perioadă de maxim 90 (nouăzeci) de Zile, precum și Articolul 52 („Legea aplicabilă și soluționarea litigiilor”), Articolul 28 („Răspunderea, penalități și despăgubiri în sarcina Delegatului”), Articolul 32 („Recuperarea debitorilor”), Articolul 40 („Confidențialitate”), Articolul 41 („Taxe”), Articolul 51 („Dreptul de



și garanții”) vor rămâne în vigoare și își vor produce efectele în legătură cu toate aspectele contractuale care pot apărea sau se pot menține în continuare după Data Încetării Contractului.

#### ARTICOLUL 51 - DECLARAȚII ȘI GARANȚII

(1) Fără a aduce atingere oricăror garanții sau condiții prevăzute de Lege și în plus față de orice alte declarații și garanții acordate prin clauzele prezentului Contract, Delegatul declară și garantează Delegatarului că cele stipulate în prezentul Articol sunt declarații corecte și complete la Data Semnării și că vor fi corecte și complete la Data Începerii Contractului, precum și pe toată Durata Contractului și vor rămâne astfel după Data Încetării:

- a) Delegatul este o societate legal constituită, conform Legii din România.
- b) Delegatul are puteri depline, autoritatea și capacitatea necesare să semneze și să ducă la îndeplinire prezentul Contract, precum și fiecare dintre celelalte documente care urmează să fie furnizate de către Delegat ulterior Datei Semnării. Prezentul Contract a fost legal autorizat conform tuturor procedurilor interne societare din cadrul Delegatului. Prezentul Contract este, iar celelalte documente și acte ce vor fi furnizate de către Delegat ulterior Datei Semnării vor fi legal și valabil semnate și executate de către Delegat, constituind convenții valide și opozabile Delegatului, ce pot face obiectul executării integrale de către Delegat, conform termenilor acestora.
- c) Pe Durata Contractului actul constitutiv al Delegatului nu va fi modificat sau completat în vreun mod care ar face executarea prezentului Contract nelegală sau în contradicție cu actul constitutiv sau alt document statutar al Delegatului.
- d) Delegatul are capacitatea organizațională și financiară pentru a executa Contractul, pentru a gestiona Serviciul și pentru a-și îndeplini obligațiile sale contractuale și va avea deplina autoritate pentru efectuarea plăților și va plăti toate sumele datorate în baza prezentului Contract, conform prevederilor acestuia.
- e) Prezentul Contract instituie obligații care pot face obiectul executării, acceptate în totalitate de către Delegat.
- f) Nu există nicio acțiune în justiție, în arbitraj, nicio procedură sau proces sau investigație fie judiciară, fie extra-judiciară, pe rol sau iminentă împotriva Delegatului, nici sentințe judecătorești, hotărâri arbitrale nefavorabile, nici alte proceduri care ar putea avea ca efect împiedicarea Delegatului de a executa obligațiile sale asumate prin prezentul Contract sau care ar putea afecta executarea Contractului, conform obiectivelor stabilite de către Delegatar.
- g) Nu s-a produs și nu se va produce nici un eveniment care ar putea constitui o încălcare a obligațiilor Delegatului și care ar putea duce la încetarea prezentului Contract.
- h) Încheierea de către Delegat a prezentului Contract și executarea obligațiilor rezultate din prezentul Contract de către Delegat nu contravin, nu vor duce la o încălcare sau neîndeplinire a obligațiilor sale din partea Delegatului conform

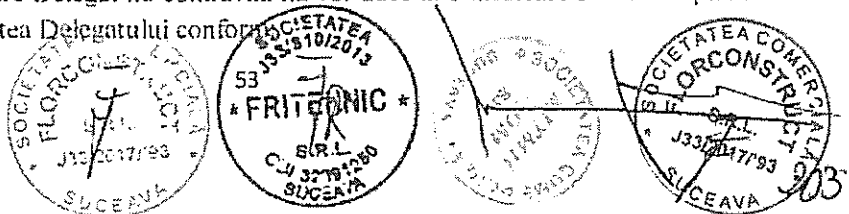



- (i) vreunei Legi aplicabile Delegatului;
- (ii) actului constitutiv sau oricărui document statutar al Delegatului;
- (iii) vreunui contract sau alt document la care Delegatul este parte sau la care Delegatul este obligat sau al cărui obiect sunt orice active, venituri sau garanții ale Delegatului.

i) Toate garanțiile, declarațiile, recunoașterile Delegatului privind obligațiile și responsabilitatea lui în baza prezentului Contract au efect cumulativ și niciuna nu va fi interpretată în mod separat de celelalte.

(2) Fără a aduce atingere oricăror garanții sau condiții prevăzute de Lege și în plus față de orice alte declarații și garanții acordate prin clauzele prezentului Contract, Delegatarul declară și garantează Delegatului că cele stipulate în prezentul Articol sunt declarații corecte și complete la Data Semnării și că vor fi corecte și complete la Data Începerii Contractului, precum și pe toată Durata Contractului și vor rămâne astfel după Data Închiderii:

a) Delegatarul are puteri depline, autoritatea și capacitatea necesare să semneze și să ducă la îndeplinire prezentul Contract, precum și fiecare dintre celelalte documente care urmează să fie furnizate de către Delegatar ulterior Datei Semnării.

b) Încheierea prezentului Contract a fost legal aprobată prin hotărâri ale autorităților deliberative ale Delegatarului / tuturor unităților administrativ-teritoriale care constituie Delegatarul și prin hotărâre a adunării generale a ADI, nicio altă aprobare sau formalitate administrativă suplimentară nefiind necesară.

c) Delegatarul are dreptul de a concesiona Delegatului Bunurile de Retur care sunt în proprietatea sa și formează infrastructura Serviciului, precum și să delege Delegatului gestiunea Serviciului pe baze de exclusivitate pentru întreaga Arie a Delegării.

d) Încheierea de către Delegatar a prezentului Contract și executarea obligațiilor rezultate din prezentul Contract de către Delegatar nu contravin, nu vor duce la o încălcare sau neîndeplinire a obligațiilor sale din partea Delegatarului conform:

- i. vreunei Legi aplicabile Delegatarului sau ADI;
- ii. vreunui act administrativ sau decizii judecătorești aplicabile Delegatarului sau ADI;
- iii. vreunui contract sau alt document la care Delegatarul / orice unitate administrativ-teritorială ce constituie Delegatarul este parte sau la care este obligat sau al cărui obiect sunt orice active, venituri sau garanții ale Delegatarului / vreunei unități administrativ-teritoriale ce constituie Delegatarul.

e) Obligațiile asumate de către Delegatar prin Contract sunt obligații asumate în conformitate cu prevederile legale, valabile, având caracter obligatoriu în baza Legii.

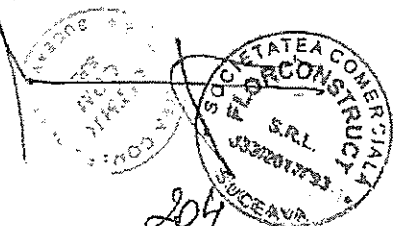
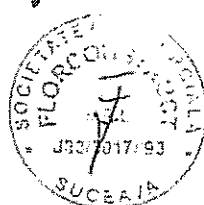

**ARTICOLUL 52 – LEGEA APLICABILĂ ȘI SOLUȚIONAREA LITIGIILOR**

(1) Părțile convin că acest Contract va fi interpretat și executat conform legilor din România.

(2) În cazul unei dispute sau neînțelegeri privind interpretarea sau executarea Contractului, Părțile vor face toate eforturile necesare pentru a soluționa pe cale amiabilă orice dispută în termen de 30 (treizeci) de Zile (sau o perioadă mai lungă dacă Părțile convin astfel) din momentul în care una dintre Părți a comunicat în scris celeilalte Părții existența unei dispute și obiectul acesteia. Dacă disputa nu poate fi soluționată pe cale amiabilă, atunci oricare dintre Părți poate notifica în scris despre imposibilitatea ajungerii la o soluție și în urma acestei notificări fie Parte care a trimis notificarea, fie Partea notificată poate supune spre soluționare disputa în fața instanțelor judecătorești competente din România.

Prezentul Contract este încheiat în limba română, în ..... original exemplare originale, câte unul pentru fiecare Parte [în cazul în care contractul este încheiat prin ADI un exemplar original va fi semnat pentru ADI].

Pentru DELEGATAR

Primar / Președintele ADI .....

DELEGAT

Reprezentant

ASOCIEREA  
SC<sub>4</sub> FLORCONSTRUCT SRL



SC<sub>4</sub> FRITEHNIC SRL



Intocmit,  
Asocierea Fahal Consulting Engineers LTD, GPA Advisory SRL,  
Lider de echipa  
Radu Domnita

SC<sub>4</sub> RITMIC COM SRL

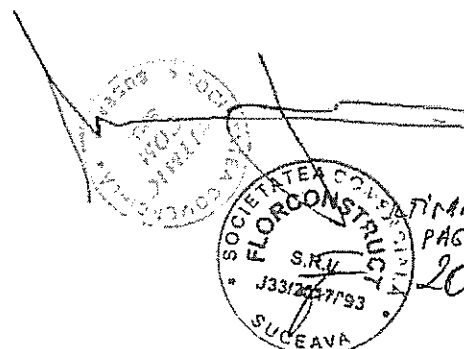



Formularul 1

-ASOCIEREA-

SC FLORCONSTRUCT SRL-SC FRITEHNIC SRL-SC RITMIC COM SRL

Nr. 136 din 19.07.2016

Înregistrat la sediul Autorității Contractante

nr. .... / .....

### SCRISOARE DE ÎNAINȚARE

Către:

Asociația de Dezvoltare Intercomunitară "ECOPROCES" Botosani,  
Municipiul Botosani, Calea Nationala nr. 64, Cod Postal 710028, judetul Botosani

Ca urmare a adresei nr. 600/14.07.2016, privind solicitarea de clarificari pentru Lot 5 - Zona 5-transfer Flamanzi, referitor la "Concesionarea serviciului public de colectare și transport a deșeurilor municipale solide în județul Botosani - Proiect „ Sistem integrat de management al deșeurilor în județul Botosani”, noi, ASOCIEREA SC FLORCONSTRUCT SRL-SC FRITEHNIC SRL-SC RITMIC COM SRL, vă transmitem alăturat următoarele:

1. Coletul sigilat și marcat în mod vizibil, conținând:

a) documentele privind clarificările solicitate.

Ofertant

ASOCIEREA -SC FLORCONSTRUCT SRL-SC FRITEHNIC SRL-SC RITMIC COM SRL

LIDER ASOCIERE

FLOREA VASILE



## ASOCIEREA:

SC FLORCONSTRUCT SRL Suceava, SC FRITEHNIC SRL Suceava si SC RITMIC COM SRL Ilisesti

CATRE:

### ASOCIATIA DE DEZVOLTARE INTERCOMUNITARA "ECOPROCES"BOTOSANI

Municipiul Botosani ,Calea Nationala nr.64,Cod Postal 710028,Judetul Botosani

Referitor la adresa nr.600/14.07.2016,privind solicitarea de clarificari Lot 5 pentru contractul "Concesionarea serviciului public de colectare si transport a deeurilor municipale solide in judetul Botosani -Proiect "Sistem integrat de management al deeurilor in judetul Botosani"-anunt de concesionare nr.2832/ 05.05.2016,va comunicam urmatoarele:

Valoarea estimata pentru primul an, - 2.388627.44 lei, este conform inserisurilor din Caietul de sarcini, Art. 44. - (1) Mecanismul de plata, punct (6), care prevede: „In vederea asigurarii functionarii sistemului, Ofertantul trebuie sa demonstreze ca, la momentul semnarii contractului, va avea acces la sau are disponibile resurse reale, negrevate de datorii, linii de credit confirmate de banci ori alte mijloace financiare suficiente pentru a realiza cash-flow de prestare a serviciilor pentru perioada precizata. Suma respectiva va fi imobilizata pentru realizarea contractului. Valoarea estimata a fiecarui contract pentru primul an de operare, este prezentata in tabelul de mai jos:

Tabel 8. Valoarea estimata a contractelor pentru activitatea de colectare-transport, in primul an de operare

Valoarea estimata a Contractului de colectare Zona 1	lei/ 2016	2.388.637,44
Valoarea estimata a Contractului de colectare Zona 2	lei/ 2016	791.922,43
Valoarea estimata a Contractului de colectare Zona 3	lei/ 2016	499.462,72
Valoarea estimata a Contractului de colectare Zona 4	lei/ 2016	1.512.650,50
Valoarea estimata a Contractului de colectare Zona 5	lei/ 2016	651.985,15

Referitor la serviciul de salubritate *stradala*, in scris in centralizatorul anexas la Formularul de oferta, precizam ca, acest formular, a fost intocmit, pentru ne ajuta si a centraliza informatiile referitoare la cerinte cat si cele rezultate din oferta, si nu face parte din cerintele impuse de caietul de sarcini, iar dintr-o eroare de redactare, in loc de *salubritate localitati*, am in scris, *salubritate stradala*, drept pentru care va rugam sa ignorati acest in scris, si sa-l considerate, asa cum prevede si titulatura formularului.

#### Raspuns de clarificare intrebare nr.2

Referitor la consumul folosit in oferta financiara, de 15l/100km, atat pentru masinile de 20mc, cat si pentru cele de 16 mc, precizam ca, consumul unui autovehicul, ca si in cazul, autospecialelor cazul autospecialelor de colectarea deeurilor , se calculeaza si este determinat, in functie de capacitatea motorului masini, de vechimea motorului, de greutatea incarcaturii, de conditiile climatice (vara, iarna, drum umed sau uscat, etc.), cat si de modul de exploatare a vehiculului de deservant.

In aceste conditii, la stabilirea consumului , se are in vedere un consum mediu (care este din experienta noastra de operatori de atatia ani, intre 15~25 l/100), drept pentru care, nu se folosesc doua consumuri, mai mult ca, diferenta de capacitate atat de mici, intre 16 si 24 mc.

Precizam ca, tot din experienta in intocmirea ofertelor, nu se folosesc consumuri diferite, avand in vedere ca, toate cantitatile folosite in oferte, sunt estimative, ca ridicarea deeurilor, in functie de locatii si conditiile de ridicare se

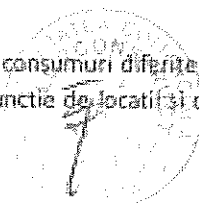

poate face cu masini de capacitate diferite, si ca exista riscul ca o masina de capacitate de 16 mc sa aiba greutatea mai mare decat una de 24 mc. (16 mc de moluz este mai greu decat 24 mc de reciclabile, chiar daca este compactat).

Deasemenea folosirea a doua consumuri, da posibilitatea ofertantului sa jongleze cu el, in determinarea rezultatului final, fapt ce nu este recomandat.

#### Raspuns de clarificareintrebare nr.3

Referitor la pretul de 3.50 lei/litru(fara TVA), folosit in cazul combustibilului, respectiv 6.10 lei/litru in cazul uleiului hidraulic, precizam ca, asa cum se poate observa din datele prezentate(Certificatul constatator de la Registrul Comertului), in cadrul asocierii, societatea SC RITMIC COM SRL Ilisesti, este si distribuitor de carburanti si lubrefiantii(are statie peco in Ilisesti), fapt ce face ca aprovizionarea cu carburanti si lubrefiantii sa se faca la pretul de achizitie.

Deasemenenea SC RITMIC COM SRL Ilisesti , are si Statie ITB, unde se fac toate verificarile tehnice pentru mijloacete proprii , in regie proprie .

#### Raspuns de clarificareintrebare nr.4

Referitor la pretul de energie de 85.34 lei/an, precizam ca, acesta reprezinta CV costurilor aferente activitatii de salubritate, care reprezinta 56.89 lei- colectare deseuri menajere, 18.96 lei - colectarea deseurilor recic labile si 9.48 - colectare voluminoase.

Precizam ca, acesta reprezinta cheltuielile cu iluminatul, deoarece in punctul de lucru sunt si alte activitati, confectii metalice, atelier de reparatii, etc. care sunt in regie proprie

#### Raspuns de clarificareintrebare nr.5

Referitor la nr. de anvelope de 6 buc/an, acesta reprezinta mai mult de 50% din nr. lor/masina, ceea ce este mare, raportat la politica de intretinere si reparatii, motiv pentru care avand in vedere riscurile de expunere la distrugere a anvelopelor in contact su suprafetele taioase, se opteaza pentru folosirea de anvelope reesapate.

Preturile practiate sunt conform preturilor de piata, pentru care atasam documente justificative.

#### Raspuns de clarificareintrebare nr.6

Cheltuielile cu reparatii, sunt in functie de nr. de Km echivalenti (Rulaj km/an) si a Normă consum lei/km. de 0.01 lei/km, care este in concordant cu valorile statistice.

#### Raspuns de clarificareintrebare nr.7

Am prevazut cheltuieli cu posta, telecomunicatie in valoare de 5 lei/luna, avand in vedere ca SC FLORCONSTRUCT SRL Suceava, are asigurata ca si ceilalti membri ai asocierii, detin abonamente cu reduceri semnificative, iar aceste costuri reprezinta doar o suma suplimentara, pe care am considerat-o necesara pentru a asigura un fax, 24/24 ore/zi.

#### Raspuns de clarificareintrebare nr.8

Referitor la taxele de inmatriculare de 370.82 lei/an, precizam ca, noi am calculat taxa de inmatriculare pentru 2 mijloace de transport, si este format din 247.21 lei/2 mijloace de transport/colectare de deseuri menajere, 82.405/lei/2 mijloace de transport/colectare de deseuri re folosibile si 41.205/2 mijloace de transport/colectare de deseuri voluminoase.

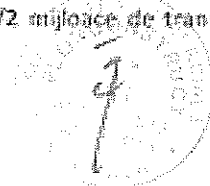

Precizăm ca, calculul taxelor de înmatriculare, este o plată o singură și ar fi trebuit repartizată proporțional pe fiecare an, iar noi am calculat-o integral pe un an.

**Răspuns de clarificare întrebare nr.9**

Precizăm ca, asocierea, a prevăzut cheltuieli pentru „întreținere clădiri” și se regăsesc în capitolul *Alte cheltuieli materiale*, care sunt în valoare de 998.42 lei/an.

**Răspuns de clarificare întrebare nr.10**

Referitor la prețul neobișnuit de sczut, în care d-voastră faceți referință, precizăm ca, acesta se datorează, experienței pe care Asocierea SC FLORCONSTRUCT SRL Suceava, SC FRITEHNIC SRL Suceava și SC RITMIC COM SRL Iliești, o are în salubritatea localităților, a dotărilor pe care le deține și a diversificării activităților pe care le desfășoară, fapt ce o avantajează, pentru că nu necesită cheltuieli suplimentare, în situațiile în care ne aflăm privind, achiziția de carburanți și lubrefianți, revizii tehnice, reparații, etc., dar mai mult datorită politicii pe care o are fiecare membru al asocierii, privind nivelul prețurilor de operare și al serviciilor de bună calitate, fapt ce ne-a ajutat să fim un operator constant, pe o perioadă, în situația luptei continue, care au dus la falimentarea multor societăți.

În considerentul că, răspunsul nostru va satisface, vă mulțumim

**ASOCIEREA-SC FLORCONSTRUCT SRL-SC FRITEHNIC SRL-SC RITMIC COM SRL**

**LIDER ASOCIERE**

**FLOREA VASILE**

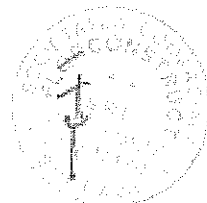
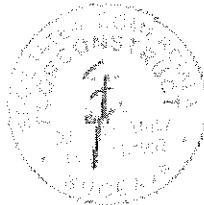



031 63 02 563

Partenerii

Comanda  
FREE

Autoturism

Lista de comparatie

Sezon	1st	2nd	3rd
Keywords			
Preț 645-3099 lei	1447,39 lei	645,41 lei	657,84 lei
Ev. reducere (0)	1447,39 lei	645,41 lei	657,84 lei
Evaluarea utilizatorilor	Average: 0.0	0.0	0.0
Dimensiune	645/75R17.5	645/75R17.5	645/75R17.5
Produsător	Körner	Bridgestone	Bridgestone
Model	Körner T 085/68R22.5 160J	Barum BF 44 215/75R17.5 126/124M	Barum BD 33 215/75R17.5 126/124M
Opțiuni			
Consum de combustibil			

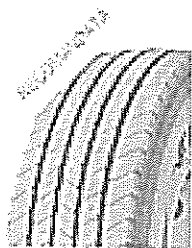

**Körner**  
Körner T 085/68R22.5 160J  
0.0 (0 voturi)

**Barum**  
Barum BF 44 215/75R17.5 126/124M  
645,41 lei  
cu TVA inclus

**Bridgestone**  
Bridgestone H164 425/68R22.5 160K 20PR TL  
2792,69 lei

**Barum**  
Barum BF 43 215/75R17.5 143/141J  
657,84 lei  
cu TVA inclus

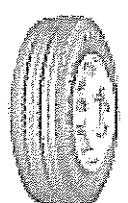

**Barum**  
Barum BF 44 215/75R17.5 126/124M  
0.0 (0 voturi)

645,41 lei  
cu TVA inclus



**Barum**  
Barum BD 33 215/75R17.5 126/124M  
0.0 (0 voturi)

657,84 lei  
cu TVA inclus

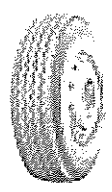

**Sava**  
Sava Comet Plus 6.5R17.5 121/120M TL  
0.0 (0 voturi)

679,93 lei  
cu TVA inclus

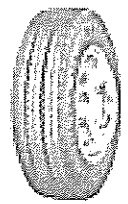

**Barum**  
Barum BF 44 205/75R17.5 124/122M  
0.0 (0 voturi)

690,98 lei  
cu TVA inclus

CONFORM CU ORIGINALUL

CONFORM CU ORIGINALUL

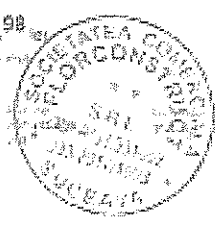

22.06.2019

Aderența pe suprafața ude



Nivelul zgomotului



Tirou > PromoAnvelope

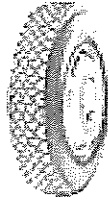

Sava Tamer Plus 8.0R17.5 121/120M TL  
0.0 (100%)

697.69 lei  
cu TVA inclus

Latime  
până la 425  
mm

Latime  
până la 425  
mm



Bridgestone Blazer 215/75R17.5 115/103J  
0.0 (100%)

705.50 lei  
cu TVA inclus

Latime  
până la 425  
mm

Latime  
până la 425  
mm

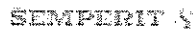
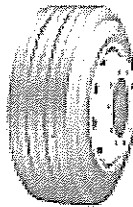

Sava Semperit M 434 215/75R17.5 106/124M  
0.0 (100%)

712.01 lei  
cu TVA inclus

Latime  
până la 425  
mm

Latime  
până la 425  
mm



Sava Oriș 4 215/75R17.5 126/124M TL  
0.0 (100%)

713.53 lei  
cu TVA inclus

Latime  
până la 425  
mm

Latime  
până la 425  
mm

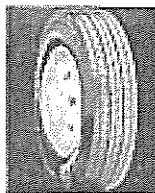

Fulda Regiocontrol 215/75R17.5 106/124M  
TL M+S  
0.0 (100%)

715.49 lei  
cu TVA inclus

Latime  
până la 425  
mm

Latime  
până la 425  
mm



Sava Semperit M 470 215/75R17.5 106/124M  
0.0 (100%)

726.17 lei  
cu TVA inclus

Latime  
până la 425  
mm

Latime  
până la 425  
mm



Sava Avant 4 215/75R17.5 115/124M TL  
0.0 (100%)

727.35 lei  
cu TVA inclus

Latime  
până la 425  
mm

Latime  
până la 425  
mm

CONFORM CU ORIGINALUL

CONFORM CU ORIGINALUL

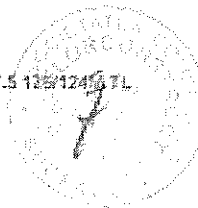



Tires + PromoAnvelope

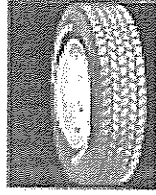

Fulda Reference 275/35R17.5 120/124M  
0.0 (100%)

739.19 lei  
cu TVA inclus

Tipul  
175/45R17  
28

Tipul  
275/35  
28



Sava Avant 4 205/75R17.5 124/122M TL  
0.0 (100%)

745.19 lei  
cu TVA inclus

Tipul  
205/75R17.5  
28

Tipul  
205/75  
28

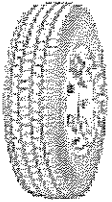

Sava Orjen 4 205/75R17.5 124/122M TL  
0.0 (100%)

747.19 lei  
cu TVA inclus

Tipul  
205/75R17.5  
28

Tipul  
205/75  
28



Sava Cargo 4 215/75R17.5 135/133 TL M+S  
0.0 (100%)

755.09 lei  
cu TVA inclus

Tipul  
215/75R17.5  
28

Tipul  
215/75  
28

Anvelope 19 \*

2 3 4 5 6 7 8 9 10 11 12 13 14 15 16 17 18 19 20

Comenzi si facturi online  
si prin telefon la numarul  
021 200 0000



Transfer  
Banca

PayPal

Anvelope in functie de sezon

- Anvelope de iarna
- Anvelope de vara
- Anvelope all season

Anvelope in functie de tipul  
autovehiculului

- Anvelope pentru Autoturisme
- Anvelope pentru SUV / 4x4
- Anvelope pentru Camion
- Anvelope pentru Caravan
- Anvelope pentru Autoturisme clasice

Anvelope in functie de producator

- A.Pire | BFGoodrich | Continental | Cooper | Dunlop | Goodyear | Hankook | Hava | Michelin | Pirelli | Sava | Toyo | Yokohama
- Bridgestone | Continental | Cooper | Dunlop | Goodyear | Hankook | Hava | Michelin | Pirelli | Sava | Toyo | Yokohama
- Continental | Dunlop | Goodyear | Hankook | Hava | Michelin | Pirelli | Sava | Toyo | Yokohama
- Dunlop | Hankook | Hava | Michelin | Pirelli | Sava | Toyo | Yokohama
- Hankook | Hava | Michelin | Pirelli | Sava | Toyo | Yokohama
- Hava | Michelin | Pirelli | Sava | Toyo | Yokohama
- Michelin | Pirelli | Sava | Toyo | Yokohama
- Pirelli | Sava | Toyo | Yokohama
- Sava | Toyo | Yokohama
- Toyo | Yokohama
- Yokohama

Dimensiuni populare de anvelope

- 150/60R13 | 155/60R13 | 175/60R13 | 185/60R13 | 195/60R13 | 205/60R13 | 215/60R13 | 225/60R13 | 235/60R13 | 245/60R13 | 255/60R13 | 265/60R13 | 275/60R13 | 285/60R13 | 295/60R13 | 305/60R13
- 150/70R13 | 155/70R13 | 175/70R13 | 185/70R13 | 195/70R13 | 205/70R13 | 215/70R13 | 225/70R13 | 235/70R13 | 245/70R13 | 255/70R13 | 265/70R13 | 275/70R13 | 285/70R13 | 295/70R13 | 305/70R13
- 150/80R13 | 155/80R13 | 175/80R13 | 185/80R13 | 195/80R13 | 205/80R13 | 215/80R13 | 225/80R13 | 235/80R13 | 245/80R13 | 255/80R13 | 265/80R13 | 275/80R13 | 285/80R13 | 295/80R13 | 305/80R13

CONFIRMARE  
ORIGINALA

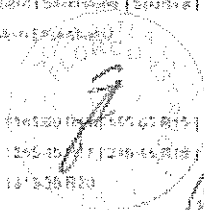

CONFORM CU  
ORIGINALA



27.03.2016

Tirso > PromArvelope

...

...

...

...

Procedură ...



CC-

O

CONFORM CU ORIGINALUL

CONFORM CU ORIGINALUL

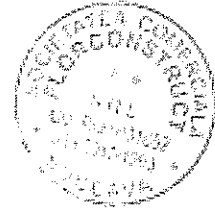

# ACTE ALE AUTORITĂȚII NAȚIONALE DE REGLEMENTARE ÎN DOMENIUL ENERGIEI

AUTORITATEA NAȚIONALĂ DE REGLEMENTARE ÎN DOMENIUL ENERGIEI

## ORDIN

pentru aprobarea tarifelor reglementate de energie electrică aplicate de furnizorii de ultimă instanță clienților casnici care nu și-au exercitat dreptul de eligibilitate, precum și a condițiilor de aplicare a tarifelor reglementate și a tarifelor componenta de piață concurențială

Având în vedere prevederile art. 22 alin. (2) lit. d), ale art. 75 alin. (1) lit. c), art. 79 alin. (3), alin. (4) lit. c) și alin. (6) din Legea energiei electrice și a gazelor naturale nr. 123/2012, cu modificările și completările ulterioare, precum și ale Metodologiei de Reglementare în Domeniul Energiei nr. 92/2015,

În temeiul art. 5 alin. (1) lit. b) și al art. 9 alin. (1) lit. d) din Ordonanța de urgență a Guvernului nr. 33/2007 privind organizarea și funcționarea Autorității Naționale de Reglementare în Domeniul Energiei, aprobată cu modificări și completări prin Legea nr. 100/2012,

președintele Autorității Naționale de Reglementare în Domeniul Energiei emite următoarea ordine:

Art. 1. — Se aprobă tarifele reglementate de energie electrică aplicate de furnizorii de ultimă instanță clienților casnici care nu și-au exercitat dreptul de eligibilitate, prevăzute în anexa nr. 1, care face parte integrantă din prezenta ordine.

Art. 2. — Clienții casnici care nu și-au exercitat dreptul de eligibilitate pot să opteze pentru aplicarea dintr-un tarif reglementat de energie electrică categorizându-se în una din cele trei categorii de clienți casnici în funcție de tipul de consum și de tipul de utilizare a energiei electrice:

- a) clienții casnici cu consum de tip social (CS);
- b) clienții casnici cu consum de tip rezidențial (CR1);
- c) clienții casnici cu consum de tip comercial (CR2).

Art. 3. — În cazul aplicării tarifelor reglementate de tip monom, pe tranșe de putere (C1P), înlocuierii clienților casnici în tranșele de putere se face pe baza puterii maxime contractate.

Art. 4. — (1) Clienții casnici care nu și-au exercitat dreptul de eligibilitate pot să opteze pentru aplicarea dintr-un tarif reglementat de energie electrică în funcție de tipul de consum și de tipul de utilizare a energiei electrice:

- a) clienții casnici cu consum de tip social (CS);
- b) clienții casnici cu consum de tip rezidențial (CR1);
- c) clienții casnici cu consum de tip comercial (CR2).

(2) În cazul aplicării tarifelor CS, consumul total din perioada de facturare se calculează în funcție de:

- a) în prima tranșă se consideră 2 kWh/zi pentru fiecare zi a perioadei de facturare;
- b) în a doua tranșă se consideră 1 kWh/zi suplimentar față de prima tranșă, pentru fiecare zi a perioadei de facturare;
- c) în a treia tranșă se consideră diferența dintre consumul realizat și consumul inclus în tranșele anterioare conform lit. a) și b).

(3) Clienții casnici cu consum de tip social (CS) sunt eligibili pentru aplicarea tarifelor CS în funcție de tipul de consum și de tipul de utilizare a energiei electrice.

(4) Clienții casnici care nu și-au exercitat dreptul de eligibilitate pot să opteze pentru aplicarea dintr-un tarif reglementat de energie electrică în funcție de tipul de consum și de tipul de utilizare a energiei electrice:

- a) clienții casnici cu consum de tip social (CS);
- b) clienții casnici cu consum de tip rezidențial (CR1);
- c) clienții casnici cu consum de tip comercial (CR2).

(5) Nu se aplică dispozițiile alin. (4) clienților casnici care s-au sculat în sarcina furnizorilor de ultimă instanță menținerea tarifului CS și pentru perioada în care primesc ajutor pentru încălzirea cu energie electrică a locuinței.

Art. 5. — (1) În cazul aplicării tarifelor reglementate de tip monom, cu consum inclus (C1), valoarea abonamentului din factura emisă clienților casnici se calculează ca produs dintre valoarea abonamentului zilnic, procentul de achiziție din piața reglementată corespunzător etapei de eliminare a tarifelor

reglementate în client și valoarea ramului de distribuție de facturare. Valoarea abonamentului zilnic include valoarea corespunzătoare dintr-un abonament și costul distribuției unei unități de energie electrică egal cu produsul dintre cantitatea de energie electrică de 1 kWh și procentul de achiziție din piața reglementată corespunzător etapei de eliminare a tarifelor reglementate în client (CR1).

(2) Clienții casnici cu consum de tip social (CS) în abonament și diferențiat în perioada de facturare nu se raportază.

Art. 6. — În cazul aplicării tarifelor reglementate de tip monom, monom cu rezervă sau monom diferențial cu rezervă valoarea corespunzătoare de rezervă din factura emisă clienților casnici se calculează ca produs dintre prețul de rezervă corespunzător tarifului reglementat aplicabil, procentul de achiziție din piața reglementată corespunzător etapei de eliminare a tarifelor reglementate în client (CR1) și valoarea de achiziție din perioada de facturare.

Art. 7. — (1) În funcție de tipul de tranșă clienții casnici care nu și-au exercitat dreptul de eligibilitate:

- a) în cazul aplicării tarifelor de tip monom cu rezervă sau monom diferențial cu rezervă valoarea corespunzătoare de rezervă din factura emisă clienților casnici se calculează ca produs dintre prețul de rezervă corespunzător tarifului reglementat aplicabil, procentul de achiziție din piața reglementată corespunzător etapei de eliminare a tarifelor reglementate în client (CR1) și valoarea de achiziție din perioada de facturare;

- b) tariful componenta de piață concurențială (CPC) se aplică pentru diferența dintre zona, mai puțin de energie electrică în perioada de facturare și procentul de achiziție din piața reglementată corespunzător etapei de eliminare a tarifelor reglementate în client (CR1).

(2) Până la eliminarea completă a tarifelor reglementate în client, clienții casnici prevăzuți la alin. (1) pot opta pentru aplicarea în funcție de tipul de consum și de tipul de utilizare a energiei electrice:

- a) clienții casnici cu consum de tip social (CS);
- b) clienții casnici cu consum de tip rezidențial (CR1);
- c) clienții casnici cu consum de tip comercial (CR2).

Art. 8. — (1) Sistemul de tarife de energie electrică este permisă după înțelegerea în scris a clienților casnici care nu și-au exercitat dreptul de eligibilitate, cu următoarele excepții:

- a) situațiile de trecere între tarifele CS, CR1 și CR2;
- b) în cazul trecerii între tarifele CR1 și CR2;
- c) în cazul trecerii între tarifele CR1 și CR2;
- d) în cazul trecerii între tarifele CR1 și CR2;
- e) în cazul trecerii între tarifele CR1 și CR2;

(2) În cazul clienților casnici cărora li s-a aplicat un tarif reglementat și tarif CPC sau tarif CPC diferențial, următoarele



tipului de tarif se face independent pe fiecare din cele două categorii de tarife, cu respectarea prevederilor alin. (1) și a celor din art. 7 alin. (2).

Art. 9. — (1) Se aprobă zonele orare specifice tarifelor reglementate de energie electrică, prevăzute în anexa nr. 2, care face parte integrantă din prezentul ordin.

(2) Până la eliminarea completă a tarifelor reglementate la clienții casnici, zonele orare specifice tarifului CR2 se utilizează și în cazul tarifului CPC diferențiat aplicat clienților casnici.

Art. 10. — Valorile tarifelor aplicate de furnizorii de ultimă instanță, aprobate/revizuite de Autoritatea Națională de Reglementare în Domeniul Energiei, nu includ taxe sau impozite de tipul certificatelor verzi, contribuției pentru cogenerarea de înaltă eficiență, accizelor stabilite conform legii, taxa pe valoarea adăugată. Aceste taxe vor fi evidențiate distinct în factură și vor fi incluse în suma totală de plată.

Art. 11. — În calculul valorii facturii se utilizează tarifele în forma aprobată/revizuită de ANRE cu patru zecimale. Rotunjirea la unitatea monetară minimă (leu) se realizează la valoarea facturii, înainte de aplicarea TVA.

Art. 12. — Furnizorii de ultimă instanță duc la îndeplinire prevederile prezentului ordin, cu direcțiile de specialitate din cadrul Autorității Naționale de Reglementare în Domeniul Energiei urmărind aplicarea acestuia.

Art. 13. — (1) Prezentul ordin se publică în Monitorul Oficial al României, Partea I, și intră în vigoare la data de 1 ianuarie 2016.

(2) La data intrării în vigoare a prezentului ordin se abrogă Ordinul președintelui Autorității Naționale de Reglementare în Domeniul Energiei nr. 15/2014 pentru aprobarea tarifelor reglementate de energie electrică aplicate de furnizorii de ultimă instanță clienților casnici care nu și-au exercitat dreptul de eligibilitate, publicat în Monitorul Oficial al României, Partea I, nr. 927 din 19 decembrie 2014.

Președintele Autorității Naționale de Reglementare  
în Domeniul Energiei  
Nicoleta Stăviliț

București, 16 decembrie 2015  
Nr. 176

1/01/2016/1

Tarife reglementate de energie electrică aplicate de furnizorii de ultimă instanță clienților casnici

— Valabile de la 1 ianuarie 2016 —

1. Tarife pentru contoare cu plată post-consum

Nivel de tensiune	Tarif CR1 - tarife orare			Tarif CR2 - tarife orare			Tarif CR3 - tarife orare			Tarif CPC - tarife orare			
	Preț energie (lei/kWh)	Preț energie + acciză (lei/kWh)	Preț energie + acciză + TVA (lei/kWh)	Preț energie (lei/kWh)	Preț energie + acciză (lei/kWh)	Preț energie + acciză + TVA (lei/kWh)	Preț energie (lei/kWh)	Preț energie + acciză (lei/kWh)	Preț energie + acciză + TVA (lei/kWh)	Preț energie (lei/kWh)	Preț energie + acciză (lei/kWh)	Preț energie + acciză + TVA (lei/kWh)	Preț energie + acciză + TVA (lei/kWh)
1	2	3	4	5	6	7	8	9	10	11	12	13	14
Josă tensiune (0-1 kV inclusiv)	0,1631	0,4557	0,6240	0,4450	0,3847	0,5177	0,1591	0,5009	0,1922	0,1691	0,7635	0,4409	1,2003
Medie tensiune (1-110 kV exclusiv)				0,7647	0,7651	0,2124	0,1591	0,4124	0,1473	0,1691	0,6845	0,2517	1,1561

2. Tarif CR1 - de la încheierea cu contoare închis

Nivel de tensiune	Activarea (RON/zi)	Dezactivare (RON/zi)
1	2	3
Josă tensiune (0-1 kV inclusiv)	0,4809	0,3417
Medie tensiune (1-110 kV exclusiv)	0,4155	0,2731

3. Tarif CPC - de tip minim

Nivel de tensiune	Tarifa de putere maximă solicitată (kW)	Preț activarea (RON)	Preț energie (lei/kWh)
1	2	3	4
Josă tensiune (0-1 kV inclusiv)	până la 3 kW inclusiv	0,1631	0,2866
	3-6 kW	0,3847	0,2866
	peste 6 kW	0,5177	0,2866

CONFORM CU ORIGINALUL

CONFORM CU ORIGINALUL

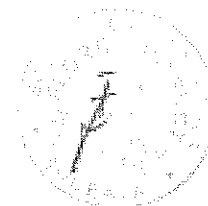

4. Tarife pentru conținutul cu greutate

Nivel de tensiune	Tarif CP1 — cu tip monom		Tarif CP2 — cu tip monom diferențiat pe două zone orare			Tarif CP3 — cu tip monom diferențiat pe trei zone orare			
	Preț rezervare (lei/h)	Preț energie (lei/kWh)	Preț rezervare (lei/h)	Preț energie în zona de zi (lei/kWh)	Preț energie în zona de noaptea (lei/kWh)	Preț rezervare (lei/h)	Preț energie în zona de zi (lei/kWh)	Preț energie în zona noaptea (lei/kWh)	Preț energie în zona de zi (lei/kWh)
1	2	3	4	5	6	7	8	9	10
Jasă tensiune (0—1 kV inclusiv)	0,1609	0,3349	0,1609	0,5321	0,1734	0,1609	0,7549	0,4209	0,1699
Medie tensiune (1—110 kV exclusiv)	0,1609	0,2698	0,1609	0,4209	0,1261	0,1609	0,5939	0,3340	0,1465

NOTĂ

Tarifele au caracter estimativ și sunt valabile pentru consumul de energie electrică în scopuri rezidențiale și pentru activități industriale și comerciale.

\* Prețurile de zițică și prețurile noaptea de zițică de la ora 22.00 până la ora 7.00

\*\* Prețurile de zițică și prețurile noaptea de zițică de la ora 22.00 până la ora 7.00 pentru consumatorii cu putere instalată până la 100 kW.

Zona orară specifică tarifelor reglementate de energie electrică

ANEXA 9

1. Zona orară pentru tarifele CR3 și CP3

SEZON	Zona de zi*	Zona de noaptea	Zona variabilă
VARĂ	7.00—19.00	19.00—5.00 21.00—00.00 și de vineri de la ora 21.00 până luni la ora 8.00	9.00—21.00
IARNĂ	7.00—19.00 19.00—22.00	19.00—5.00 22.00—00.00 și de vineri de la ora 22.00 până luni la ora 8.00	19.00—19.00

Sezonul de vară 1 aprilie—30 octombrie

Sezonul de iarnă 1 noiembrie—31 martie

2. Zona orară pentru tarifele CR2, CP2 și CP2 diferențiat

Zona de zi	Zona de noaptea
7.00—22.00	22.00—7.00 și de vineri de la ora 22.00 până luni la ora 7.00

CONFORM CU ORIGINALUL

CONFORM CU ORIGINALUL

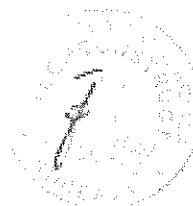



ACET S.A. SUCEAVA

apa potabilă, apă caldă

NUMĂRUL: 116/1.001 / 2016 / 1111 / 1111 / 1111 / 1111 / 1111

Cauza:

Prima Copie a Tarife

**Tarife**

Se comunică că, începând cu data de 01.01.2016, ACET S.A. Suceava prezintă următoarele tarife pentru apă potabilă și tarife de alimentare cu gaze:

Servicii publice furnizate de către operatorul ACET S.A. Suceava, județul Suceava pentru intrarea în rețea de alimentare	Preț / Tarif în vigoare începând cu data de 01.01.2016	
	Pentru apă caldă și apă rece caldă	Pentru apă caldă și apă rece rece
Apă potabilă	1,87	1,87
Calorific - centrală	1,14	1,14

În conformitate cu prevederile art. 201, alin(1), lit. a) și art. (2), lit. g) din Legea nr. 227/2015 privind Codul Fiscal începând cu data de 01.01.2016 cotele de TVA practicate de ACET SA Suceava, pentru serviciile publice furnizate în-ăstreaga ane de operare sunt: 9% la apă potabilă și 10% la Calorific-epurare

- Actul nr. 214163/11.06.2015 al președintelui ANRSC București;
- Actul nr. 332252/30.12.2015 al președintelui ANRSC București;
- Adresa nr. 256/16.12.2015 a AJAC Suceava.

**Alte Tarife**

Se comunică că, începând cu data de 01.01.2016, ACET S.A. Suceava prezintă următoarele tarife pentru diverse prestații servicii: contribuitor tarife pgi

Termen legal de plată:

- Decizia nr. 1/21.01.2016 a Consiliului de Administrație.

Se comunică că, prin Decizia nr. 17 din data de 10.05.2016 a Consiliului de Administrație al ACET S.A. Suceava, s-a aprobat modificarea tarifului de la pozitia nr. 42 din Catalogul tarifar pentru diverse prestații servicii, în vederea actualizării pentru apă caldă transportată cu vidanță în stația de epurare, astfel:

Descrierea serviciului prestat	Unitate	Tarif aprobat prin Decizia nr. 17 din 10.05.2016		
		ANULUI TVA	LA TVA	SAF.2016
42 Tarifa aplicată pentru apă caldă transportată cu vidanță în stația de epurare	le	241,00	1,00	21,60

Tariful pentru analiza efectuată pentru apă caldă transportată cu vidanță în stația de epurare, se aplică începând cu data de 10.05.2016. Restul tarifului pentru diverse prestații servicii efectuate de ACET S.A. Suceava, se aplică conform Decizia nr. 1 din 21.05.2016 a Consiliului de Administrație al ACET S.A. Suceava.

CONFORM CU ORIGINALUL

CONFORM CU ORIGINALUL

Certificat încheiat  
10.05.2016  
14001

SECRETARIA  
SUCCEAVA

Șeful Serviciului  
Căminar  
Mădălina  
AGC

Membru  
Consiliul de Administrație  
a Asociației ACET S.A. Suceava  
CA  
Membru  
Decizia Consiliului de Administrație

- Directoratul de activitate si servicii
- Directorat
- Unitati de lucru
- Area Clienti
- Unitatea de Serviciu
- Terite
- Acord
- Acord de Serviciu si Inlocuire
- Acord de Serviciu
- Contracte
- Criteriile de Serviciu
- Intrevederi si servicii
- Intrevederi
- Intrevederi si servicii
- Inventar
- Intrevederi
- Fondul de Operare
- Serviciu
- Activitatea de Serviciu
- Serviciu
- Activitatea
- Proceduri

PROIECTIA CONSOLIDATA A N.P.C.

Vă rugăm să respectați următoarele condiții de servicii:

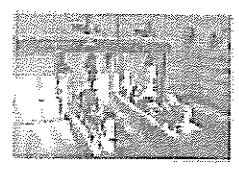
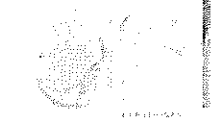

**Acțiuni**

Acțiuni  
Programul  
Acțiuni de Serviciu  
Acțiuni

**Protecția Mediului**

Acțiuni  
Protecția Mediului  
Acțiuni



CONFORM CU ORIGINALUL

CONFORM CU ORIGINALUL

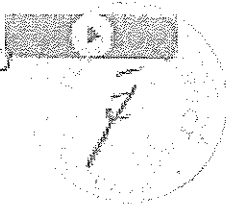
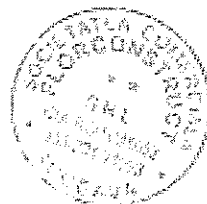



**E-ACUMULATORI.RO**  
Probleme cu bateriile? Resolvam noi!

Adresa si nume al clientului

Adresa si nume al clientului

Adresa si nume al clientului

Adresa si nume al clientului

Adresa si nume al clientului

Adresa si nume al clientului

### Acumulatori Auto, Marine & Caravan, Camioane Autocamioane

Adresa si nume al clientului

Cele mai vandute Prețuri scade Baterii de rezervă

500 - 600

500 - 600

600 - 650

600 - 650

Baterie auto CARANDA  
HEAVY DUTY 12 V 150 Ah  
1020A

Baterie Auto Rombat Terra 12  
V 150 Ah cod M15

Baterie Auto Rombat Terra 12  
V 135 Ah cod B14

BATERIE AUTO BOSCH gama  
SL 140 Ah HD



Borna

500 - 600

500 - 600

600 - 650

Tehnologia Baterie

Black Dynamic 130 i Glass

Blue Dynamic 134 i Glass

Silver Dynamic 135 i Premium

500, 60 Ron

Baterie Auto Rombat Terra 12  
V 150 Ah cod M15

500, 60 Ron

Baterie auto CARANDA  
HEAVY DUTY 12 V 150 Ah  
1020A

500, 60 Ron

BATERIE AUTO VARTA  
PROMOTIVE BLACK 130 Ah  
cod M - 60047058A742

640, 60 Ron

BATERIE AUTO VARTA  
PROMOTIVE BLACK 130 Ah  
cod M1 - 620412012A742

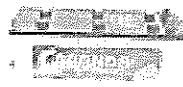
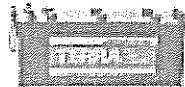

BANNER

BAREN

CARANDA

EXIDE

ROBERT BOSCH

ROMBAT

TUDOR BY LEXE

VARTA

ZAP

500, 60 Ron

BATERIE AUTO VARTA  
PROMOTIVE BLUE 170 Ah cod  
M2 - 670403100A732

500, 60 Ron

BATERIE AUTO BOSCH gama  
74 170 Ah

500, 60 Ron

Baterie Auto EXIDE  
Professional 160 Ah cod  
EG1801

610, 60 Ron

BATERIE AUTO VARTA  
PROMOTIVE BLACK 130 Ah  
cod M1 - 600412012A742



500, 60 Ron

Baterie auto CARANDA  
HEAVY DUTY 12 V 150 Ah  
732A

500, 60 Ron

Baterie auto ZAP SHD 180 Ah

500, 60 Ron

BATERIE AUTO VARTA  
PROMOTIVE BAREN 160 Ah  
cod M18 - 600403100A732

550, 60 Ron

Baterie Auto Rombat Terra -  
Pro 12 V 150 Ah cod B14

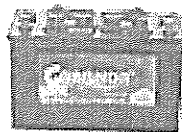

CONFORM CU  
ORIGINALUL

500, 60 Ron

Baterie Auto Banner Buffalo  
Bus 150 Ah cod B1847

500, 70 Ron

Baterie Auto Banner Buffalo  
Bus 120 Ah cod B2014

510, 60 Ron

Baterie Auto EXIDE  
Professional 140 Ah gama  
metisa cod ED1501

620, 60 Ron

Baterie auto CARANDA  
HEAVY DUTY 12 V 150 Ah  
1020A

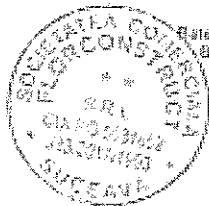
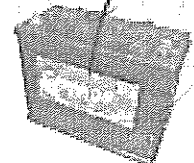



Baterii pentru autocomoană, autoamare și tractoare în oferta noastră. Descopera în această categorie o gama larga de acumulatori si baterii de diverse tipuri si capacitati pentru autocomoană, autoamare și tractoare. Avem baterii la preturi accesibile de la Mota. Rombal, Zap si nu numai. Foloseste-te de cărțile de pariz si anga pentru a gasi mai usor bateria dorita. Alege un model potrivit pentru autocomoană, autoamare sau tractorul tau - cumpara acum

INFORMAȚII CLIENTI

Informații client

Decontare

Comenzi online

Adresa magazinului

Termeni și condiții

CONT CLIENT

Contul meu

Statutul meu

Comenzi recente

Adresa mea

Historicul meu

LINKURILE

Home

ANUNȚ

COMANDĂ ONLINE

f e d in

SUNPOWER™

Authorized Partner

Se acumulează pe folosirea Cookie. Navigând în continuare, vă exprimați acordul pentru folosirea acestora

[Bifa-ma pe site](#)

CONFORM CU ORIGINALUL

CONFORM CU ORIGINALUL

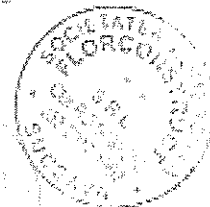

**Taxa de timbru - cf. OUG 9/2013**

Version: 1 Ianuarie 2016 \*

Numele, prenume:

denunțator/detinator:

Seria cartii de identitate: 1093719

Categoria: M3, N3G - Vehicul pentru transportul de marfă cu masă maximă peste 12 t

Capacitate cilindrică (cm <sup>3</sup> )	6691
Norua de poluare	Foto 2 / Euro II - E2 / R2
Vechimea autovehiculului	4 ani - 5 ani maxim
Emission de dioxid de carbon - grame CO <sub>2</sub> /km	
Tip autovehicul	Autovehicul cu motor cu aprindere prin comprimare

Calculeaza taxa

Taxa poluare in Euro 8299.32

Taxa poluare in Lei \* 35648.97

Curs de schimb valutar : 4.4159

11000 - 1 gram CO<sub>2</sub>/km pentru categoria M1 (normele de poluare E, R1 si R2) : 0

11000 - 1 cmc pentru categoria M1 (normele de poluare E, R1 si R2) sau foto 2 pentru categoria M3G (normele de poluare E, R1 si R2) : 2

Cota de reducere % : 30

Intenții:

Numele și prenumele

Functia

Semnatura

\* Valoarea in lei a taxei se determina pe baza cursului de schimb valutar stabilit in prima zi lucratoare a lunii actuale de calcul, precum si publicat in Jurnalul Oficial al Romaniei.

\*\* Valoarea obtinuta este cu titlu informativ si nu reprezinta obligatie de plata.

CONFORM CU  
NATIONALUL



### Taxa de timbru- cf. OUG 91/2013

Versionul 4 (ianuarie 2016) \*

Numele, prenumele

denumire detinator

Seria cartii de identitate 1093718

Categoria N3, N3G - Vehicul pentru transportul de maruri cu masa maxima peste 12 t

Capacitate cilindrica (cmc) 6693

Norma de poluare Euro 3 / Euro III - E3 / R3

Vechimea autovehiculului 3 ani - 4 ani incluse

Emitia de dioxid de carbon - grame

CO2 km

Tip autovehicul

Autovehicul cu motor cu aprindere prin comprimare

Calculeaza taxa

Taxa poluare in Euro 2242.16

Taxa poluare in Lei \* 9901.15

Curs de schimb valutar : 4.4159

10001 gram CO2 km pentru categoria M1 (normele de poluare I, 2, 3, 4 si E, R): 0

11001 cmc pentru categoria M1 (normele de poluare I, 2, 3, 4 si Non-Euro I si II) pentru vehiculele categoriei auto: 0.5

Cota de seduzare %: 33

Intocmit

Numele si prenumele

Functia

Semnatura

\* Valoarea in lei a taxei se determina pe baza cursului de schimb valutar stabilit in prima zi lucratoare a lunii victoriei din anul precedent si publicat in Jurnalul Oficial al Republicii Romania.

\*\* Valoarea obtinuta este cu titlu informativ si nu reprezinta obligatie de plata.

INFORM CU ORIGINALA

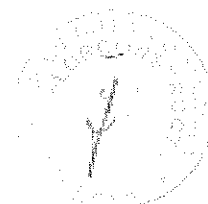

**Taxa de timbru- cf. OUG 9/ 2013**

Versiona 4 Iunie 2016 \*

Numele, prenume /  
denumire defunctiv

Seria cărții de identitate: J093718

Categoria: M3, N36 - Vehicul pentru transportul de marfă cu masa maximă peste 12 t

Capacitate cilindrică (cm <sup>3</sup> )	6693
Sistem de poluare	Euro 3 / Euro III - E3 / R3
Vechimea autovehiculului	4 ani - 5 ani inclusiv
Emiterea de dioxid de carbon - grame CO <sub>2</sub> /km	
Tip autovehicul	Autovehicul cu motor cu aprindere prin comprimare
Calculata taxa	

Taxa poluare în Euro: 2074.83

Taxa poluare în Lei: 9162.24

Curs de schimb valutar: 4.4150

10000 t gram CO<sub>2</sub>/km pentru categoria M1 (motor de poluare E5, E4 și E3): 0

11000 t cmc pentru categoria M1 (motor de poluare E2, E1 și New Euro 4) și  
pentru celelalte categorii auto: 0.5

Cota de reducere \*\*: 30

Întocmit

Numele și prenumele

Functia

Semnatura \_\_\_\_\_

\* Valoarea în lei a unei se determină pe baza cursului de schimb valutar stabilit în prima zi lucrătoare a lunii următoare din anul precedent și publicat în Jurnalul Oficial al Uniunii Europene.

\*\* Valoarea obținută este cu titlu informativ și nu reprezintă obligație de plată.

CONFORM CU  
ORIGINALUL

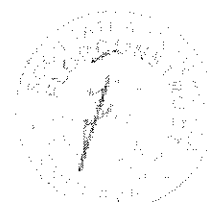

Furnizor:  
TINMAR OIL SA

Nr.R.C.: J40/6810/2001  
C.I.F.: RO14085295

Cap. Soc. Sub sil. versat: 17.282.000 lei  
**C.S.S.V.**  
Sediul Social: Calea Floreasca, Nr.246C, Bl. Sky  
Tower Office, Sc. - , EL17, BUCURESTI,  
BUCURESTI SECTOR 1  
Conti: RO37BRDE4455VB7547304450  
Banca: BANCA ROMANA DE DEZVOLTARE

### FACTURA

Nr. facturii: TINM 094524  
Data (zi, luna, an): 05/05/2016  
Nr. SW2:  
Cota T.V.A.: 20.00%

Cumparator:  
RITMIC COM S.R.L.

Nr.R.C.: J33/553/1994  
C.U.I.: RO5505985

Sediu - 768, Pea Ilisesti ILISESTI  
SUCEAVA

Adresa livrării: -, NR. 768, BL. -, SC. -, AP. Pea  
Ilisesti, ET. -, ILISESTI, SUCEAVA, Romania,

Cont: RO44 BTRL 0340 1262 T102 57XX  
Banca: BANCA TRANSILVANIA

Nr. Crt.	Denumirea produselor sau a serviciilor	U.M.	Cantitatea	Pret unitar (fara T.V.A.)	Valoarea RON	Valoarea T.V.A.
1	MOTORIZINA DIESEL PORTE (MIG)	MIL	15,7450	3 608,3333	56 813,2100	11 362,6400

CONFORM CU ORIGINALUL



*[Handwritten signature]*

mar Contract: 1145 din 25/07/2014

Plata conform contract.  
Factura se expedieaza cu POSTA.

Factura si conditiile de plata au fost acceptate de cumparator  
Scadenta facturii este de 30 zile de la data emiterii  
Pentru neplata la termen se vor percepe penalitati in valoare de 0,15 %/zi de intarziere  
RO02RNCB00720027007930001 - BANCA COMERCIALA ROMANA  
RO45BTREL04501302345023XX - BANCA TRANSILVANIA  
RO69RZBR0006000000000000150 - RAIFFEISENBANK ROMANIA  
Marfa cu acciza platita.

CONFORM CU ORIGINALUL

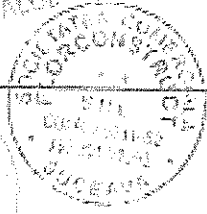

Scadent la: 04/06/2016  
Emis de: ANCA CLAUDIA BOERESCU  
CI: RR889857  
CNP: 3761226434537

Semnatura si stampila 	Date privind expedicia Nume delegat: GHERONTE BORIN BV CI seria, nr. KT B30301 CNP: albanija) Mijloc de transport nr.: CT 01 GNM CT 51 ENM Expedierea s-a efectuat in prezenta noastra la data de 05/05/2016 ora: 17:21	Total din care accize	56 813,21	11 362,64
	Semnatura de primire	RON	68.175,85	



**Furnizor:**

**VALTEC PREMIUM LUBRICANTS SRL**

Nr. Inreg. Reg. Comerțului: J12/10579/19.12.1997

CIF: RO10017508

Capital social: 1.950.000.000

Sed. social: Sos. ODAI, Nr. 105-107,

Sector 1 Bucuresti

Banca: ING BANK RON

IBAN: RO4416080001005200066010

Nr. telefon: 021 352 38 33

Nr. fax: 0374 22 22 01

Gestione: Gest. marfa BUCUREȘTI

**Client:**

**FLORCONSTRUCT SRL**

Nr. Inreg. Reg. Comerțului: J23/2012/1903

CIF: RO5031652

Sed. social: STR. PETRU RARES NR. 52

SUCEAVA

SUCEAVA

România

Banca: RAFFAISEN

Nr. cont: RO4TRZBR0000060004055000

Adresa livrare: STR. PETRU RARES NR. 52 SUCEAVA

**Factura Nr. VLTC31643 / 07.06.16**

Data scadenței: 05.08.16

SUCEAVA  
România

Pagina 1

Număr contract client: 789/12.04.2015

Nr. Crt.	Descriere	Cantitate	UM	Preț unitar	Valoarea	Valoarea TVA
1	LIBRA HIDRAULICĂ HLP 46 S 208 (182 KG)	1	Bucal	1.300,00	1.300,00	260,00
<b>Total RON excl. TVA</b>						<b>1.300,00</b>
<b>TVA 20%</b>						<b>260,00</b>
<b>Total RON incl. TVA</b>						<b>1.560,00</b>

Factura conține Eticheta D 3 ron x 182 kg + TVA în valoare de 260,00 ron + TVA

Se aplică penalitate de 0,25% pe zi de întârziere

Valoarea taxelor reținute în termen de recuperare este automată de 1 EURO = 4 RON

Contabilitate în RON: 238

VALTEC STAMPE LOCAL

CONFORM CU ORIGINALUL

CONFORM CU ORIGINALUL

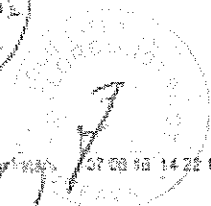
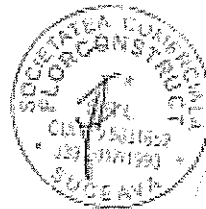

Întocmit de: NARCIS GABRIEL

CNP

Nume persoană livrată

Nr. carte de identitate

Nr. înreg. vehicul

Data și ora expediției

Data și ora livrării: 07.06.16 14:25:14

PRIMITOR

Nume

Prenume

Semnatura

www.repsol.ro  
facebook.com/RepsolRomania

Vă stăm la dispoziție pentru orice informații  
t: 021 352 38 33  
m: 075 102 05 74  
f: 0374 222 201

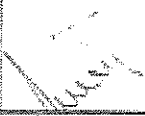
S.C. MODALME S.R.L. RO 9013455 J 211916/2012 Iasi, str. Lezanschi nr. 8 Cod postal 700066 Iasi RO13MIR00000708390250301 Procredit Bank Sucursala Iasi 0745 830039. 0337-455073 500 lei	MD 1478  <b>Factură fiscală</b>  1478 05-05-2016  20% la încasare	S.C. RITMIC COM S.R.L.  J 331953/1994  RO 5505985 loc. Pitesti  Suceava
TOTAL Atofa 25 46, 208 lei      buc.      1,00      1593,00      1393,00      178,60		
Taxa fond mediu OUG 196/2005 482,42 kg X 0,30 lei      54,73      10,95		
057753		
Moga Alberto-Nicolas 09042012155      MX 819279		
	CURIERAT	1487,73      289,55
	URGENT CURIER  05-05-2016	 1237,28



CONFORM CU ORIGINALA

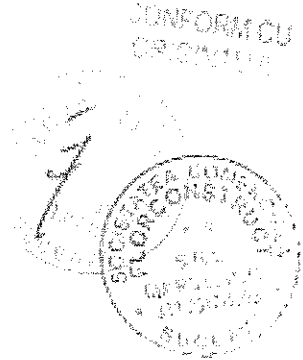



Adr. loc. Hăsteli, nr. 768, juđ Suceava  
 tel Fax: 0230 55 17 61 Mobil: 0745797941  
 E-mail: corneaneritmic@yahoo.com  
 Nr ord reg.com: JJ3 553/1994  
 Capital social 900.000 LEI  
 C.I.E: RO5505985  
 BANCA : TRANSILVANIA SUCEAVA  
 IBAN : RO44BTRE0340120210257XX  
 BANCA: TREZORERIA SUCEAVA  
 IBAN: RO59TREZ591569KXXDB1690

STATIE ITP SV 30

Nr 306 din 30.04.2015

**ANEXA 3**  
**TARIFE STABILITE SI PRACTICATE DE BENEFICIAR**

Valabile din data de 04-05-2015

Tarife revenire

Nr crt	Categorie vehicul	Tarif ITP LEI	Siguranta LEI	Poluare LEI	Altele LEI
1	Moped si Motocicleta	-	-	-	-
2	Autoturism - Diesel	133,00	32,00	29,00	22,00
	- Benzina	110,00	30,00	26,00	20,00
	- GPL	133,00	32,00	29,00	22,00
3	Microbuz, Autorulota, Automobile utilitare, mixte, specializate, cu masa totala max de 3.5 t inclusiv	155,00	39,00	37,00	26,00
4	Autovehicul cu masa totala peste 3.5 t	200,00	55,00	50,00	34,00
5	Tractor rutier	210,00	55,00	-	39,00
6	Remorca pentru motocicleta	-	-	-	-
7	Remorca si rulota fara sistem de franare	100,00	22,00	-	22,00
8	Remorca, semiremorca si rulota cu sistem de franare avand masa max autorizata pana la 3.5 t inclusiv	110,00	39,00	-	34,00
9	Remorca si semiremorca cu sistem de franare avand masa max autorizata peste 3.5 t	167,00	55,00	-	34,00
10	Semiremorca cu sistem de frinare avind masa max. autorizata peste 3.5 t	210,00	59,00	-	46,00
11	Semiremorca dupa 2001	275,00	59,00	-	50,00



Administrator,  
 Ec. Corneanu Costel





## AUTORIZAȚIE TEHNICĂ

Nr. 3767 din 26.08.2015

Se autorizează SC RITMIC COM SRL cu sediul în COM. ILIȘEȘTI, SAT ILIȘEȘTI nr. 768, jud. SUCEAVA, cu certificatul de înmatriculare la Registrul Comerțului nr. J33/553/11.04.1994 din 02.07.2013, să execute inspecții tehnice periodice la clasele de inspecție tehnică a II-a și a III-a, conform specificației de pe verso, în stația de inspecție tehnică periodică din COM. ILIȘEȘTI, SAT ILIȘEȘTI nr. 768, jud. SUCEAVA, începând cu data de 27.08.2015.

Autorizarea s-a făcut în baza cererii nr. 788 din 24.08.2015 înregistrată la Registrul Auto Român și a Raportului de evaluare a capacității tehnice nr. 2 din 24.08.2015, întocmit de Registrul Auto Român - Organismul de Certificare Sisteme de Management.

Prezenta autorizație este valabilă până la 16.09.2016.

DIRECTOR GENERAL  
ing. George-Adrian DINCĂ



CONFORM CU  
ORIGINALUL

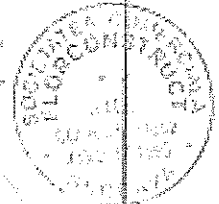

CONFORM CU  
ORIGINALUL





Formularul 1

-ASOCIEREA-

SC FLORCONSTRUCT SRL SC FRITEHNIC SRL SC RITMIC COM SRL

Nr. 1711 din 13.07.2016

Înregistrat la sediul Autorității Contractante

nr. .... / .....

SCRISOARE DE ÎNAINȚARE

912 / 22

Către:

Asociația de Dezvoltare Intercomunitară "ECO-PROCES" Botosani,

Municipiul Botosani, Calea Nationala nr.64, Cod Postal 710028, judetul Botosani

Ca urmare a adresei nr.600/14.07.2016, privind solicitarea de clarificari pentru Lot 5 -Zona 5-transfer Flamanzi, referitor la "Concesionarea serviciului public de colectare și transport a deșeurilor municipale solide în Județul Botosani - Proiect „ Sistem integrat de management al deșeurilor în județul Botosani”, noi „ASOCIEREA SC FLORCONSTRUCT SRL-SC FRITEHNIC SRL-SC RITMIC COM SRL,vă transmitem alăturat următoarele:

1. Coletul sigilat și marcat în mod vizibil, conținând:

a) documentele privind clarificările solicitate.

Ofertant

ASOCIEREA -SC FLORCONSTRUCT SRL-SC FRITEHNIC SRL-SC RITMIC COM SRL

LIDER ASOCIERE

FLORINA VASILE

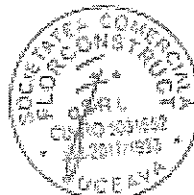

ASOCIAȚIA DE DEZVOLTARE INTERCOMUNITARĂ „ECOPROCES” BOTOȘANI  
Municipiul Botoșani, str. Cuza Vodă nr. 2, Cod poștal 710058, județul Botoșani  
Tel. 0231.517.148, Fax 0231.517.148, E-mail: [ecoproces@yahoo.com](mailto:ecoproces@yahoo.com)  
C.I.F.: 25289967, Cod IBAN: RO17RNCB0041112671980001 – BCR Sucursala Botoșani

---

Nr. 600/ 14.07.2016

Către,

**S.C. FLORCONSTRUCT S.R.L. - lider asociere**  
Municipiul Suceava, str. Petru Rareș, nr. 52, județul Suceava, cod poștal: 720008,  
tel: 0230 530 304, fax: 0230 530 304; e-mail: [florconstruct@yahoo.com](mailto:florconstruct@yahoo.com).

Referitor: « *Concesionarea serviciului public de colectare și transport a deșeurilor municipale solide în Județul Botoșani – Proiect „Sistem integrat de management al deșeurilor în județul Botoșani”* » - anunț de concesionare nr. 2832/05.05.2016 – Lot 5.

Ca urmare a verificării ofertei depuse de dvs. la procedura menționată organizată de Asociația de Dezvoltare Intercomunitară “Ecoproces” Botoșani pe data de 01.07.2016, în conformitate cu prevederile art. 35 și 78 alin.1 din H.G. nr. 925/2006, coroborat cu prevederile art. 202, alin 1 din OUG nr. 34/2006 cu modificările și completările ulterioare, solicităm următoarele:

**Propunere financiară:**

1. Justificați modul de calcul a valorii estimate pentru primul an 651.985,15 lei – din tabelul centralizator anexă la Formularul de ofertă, pag. 2 și includerea serviciului public de salubritate stradală în ofertă;
2. Justificați consumul specific de combustibil luat în calcul pentru toate autospeciilele (24 m.c. și 16 m.c.) de 15 l/100 km;
3. Justificați prețul luat în calculul în Fișa de fundamentare tarif pentru combustibil de 3,50 lei/litru (fără tva) și respectiv lubrefianți (de exemplu ulei hidraulic - 6,10 lei/litru fără tva);
4. Justificați cheltuielile estimate cu energia electrică tehnologică de 85,34 lei/an, respective 7,11 lei/lună;
5. Justificați numărul de anvelope luat în calcul pentru mijloacele de transport (6 buc./mijloc de transport) precum și prețul acestora;
6. Justificați cheltuielile estimate cu reparații de 81,71 lei/an, respectiv 6,81 lei/lună, având în vedere uzura utilajelor;
7. Justificați cheltuielile cu poșta și telecomunicații din Deviz financiar de 60 lei/an, respective doar 5 lei lunar;
8. Justificați cheltuielile cu taxele de înmatriculare în sumă totală de 370,82 lei/an având în vedere că vor trebui înmatriculate 2 mașinile puse la dispoziție de autoritatea contractantă.

ASOCIAȚIA DE DEZVOLTARE INTERCOMUNITARĂ „ECOPROCES” BOTOȘANI  
Municipiul Botoșani, str. Cuza Vodă nr. 2, Cod poștal 710058, județul Botoșani  
Tel. 0231.517.148, Fax 0231.517.148, E-mail: [ecoproces@yahoo.com](mailto:ecoproces@yahoo.com)  
C.I.F.: 25289967, Cod IBAN: RO17RNCB0041112671980001 – BCR Sucursala Botoșani

---

9. Justificați lipsa în Fișa de fundamentare tarif a costurilor cu amenajarea punctului de lucru cu magazii, garaj, atelier reparații conform specificațiilor din Propunerea tehnică.
10. Justificați tariful oferit "aparent neobișnuit de scăzut" față de cel estimat în documentația de atribuire în conformitate cu art. 202 al. 1 din OG 34/2006 actualizată.

Documentele solicitate vor fi transmise prin fax: 0231/517148 sau e-mail la adresa [ecoproces@yahoo.ro](mailto:ecoproces@yahoo.ro), până la data de 19.07.2016 ora 15:00 și prin delegat/postă, în original, la sediul autorității contractante din Botoșani, str. Cuza Vodă nr. 2.

PREȘEDINTE COMISIE DE EVALUARE,  
Gireadă Gabriel Cristinel



A.D.I. ECOPROCES  
Nr. 079  
Zona 26 Luna 07 Anul 2016  
INTRARE  
IESIRE

Original 10<sup>56</sup>

Formularul 1

-ASOCIEREA-

SC FLORCONSTRUCT SRL-SC FRITEHNIC SRL-SC RITMIC COM SRL

Nr. 1772 din 26.07.2016

Înregistrat la sediul Autorității Contractante

nr. .... / .....

### SCRISOARE DE ÎNAINȚARE

Către:

*Asociația de Dezvoltare Intercomunitară "ECOPROCES" Botosani,*  
Municipiul Botosani, Calea Nationala nr.64, Cod Postal 710028, judetul Botosani

Ca urmare a adresei nr.659/21.07.2016, privind solicitarea de clarificari pentru Lot 5 –Zona 5-transfer Flamanzi, referitor la "Concesionarea serviciului public de colectare și transport a deșeurilor municipale solide în Județul Botosani – Proiect „ Sistem integrat de management al deșeurilor in judetul Botosani", noi ,ASOCIEREA SC FLORCONSTRUCT SRL-SC FRITEHNIC SRL-SC RITMIC COM SRL, vă transmitem alăturat următoarele:

1. Coletul sigilat și marcat în mod vizibil, conținând:

a) documentele privind clarificările solicitate.

Ofertant

ASOCIEREA -SC FLORCONSTRUCT SRL-SC FRITEHNIC SRL-SC RITMIC COM SRL

LIDER ASOCIERE

FLOREA VAȘILE



ASOCIAȚIA DE DEZVOLTARE INTERCOMUNITARĂ „ECOPROCES” BOTOȘANI  
Municipiul Botoșani, str. Cuza Vodă nr. 2, Cod poștal 710058, județul Botoșani  
Tel. 0231.517.148, Fax 0231.517.148, E-mail: [ecoproces@yahoo.com](mailto:ecoproces@yahoo.com)  
C.I.F.: 25289967, Cod IBAN: RO17RNCB0041112671980001 – BCR Sucursala Botoșani

---

Nr. 991/ 14.10.2016

Către,

**S.C. FLORCONSTRUCT S.R.L. - lider asociere**

Municipiul Suceava, str. Petru Rareș, nr. 52, județul Suceava, cod poștal: 720008,  
tel: 0230 530 304, fax: 0230 530 304; e-mail: [florconstruct@yahoo.com](mailto:florconstruct@yahoo.com),

Referitor: « *Concesionarea serviciului public de colectare și transport a deșeurilor municipale solide în Județul Botoșani – Proiect „Sistem integrat de management al deșeurilor în județul Botoșani”* » - anunț de concesionare nr. 2832/05.05.2016 – Lot 5.

Ca urmare a Deciziei CNSC nr. 1696/C4/1859, 1866 din data de 30.09.2016 prin care s-a dispus anularea rezultatului procedurii în partea dedicată loturilor 1, 2, 4 și 5, și reevaluarea ofertelor depuse pentru aceste loturi, în conformitate cu prevederile art. 35 și 78 alin.1 din H.G. nr. 925/2006, coroborat cu prevederile art. 202, alin 1 din OUG nr. 34/2006 cu modificările și completările ulterioare, solicităm următoarele:

**Propunere financiară:**

1. Justificați numărul de șoferi și costurile cu munca vie aferente acestora, luate în calcul în fundamentarea tarifului, având în vedere numărul de autogunoiere declarate a fi utilizate pentru lot 5.
2. Justificați evidențierea în fișa de fundamentare a tarifelor a costurilor cu impozitele pentru mijloacele de transport utilizate în activitatea de transport și colectare, cele cu rovinețele care sunt obligatorii conform legii și costurile cu asigurările legale obligatorii doar pentru 1 sau 2 mașini, deși practic se vor folosi 5 autogunoiere (2 asigurate prin proiect și 3 ale operatorului).

Documentele solicitate vor fi transmise prin fax: 0231/517148 sau e-mail la adresa [ecoproces@yahoo.ro](mailto:ecoproces@yahoo.ro), până la data de 19.10.2016 ora 15:00 și prin delegat/poștă, în original, la sediul autorității contractante din Botoșani, str. Cuza Vodă nr. 2.

PREȘEDINTE COMISIE DE EVALUARE,  
Gireadă Gabriel Cristinel



SC FLORCONSTRUCT SRL  
NR. 2991 din 19.10.2016

A.D.I. ECOPROCES	
Nr. 1023	INTRARE
Ziua 19	IEȘIRE
Luna 10	Anul 2016

Înregistrat la sediul Autorității Contractante  
nr. .... / .....

### SCRISOARE DE ÎNAINȚARE

Către *Asociația de Dezvoltare Intercomunitară "ECOPROCES" Botosani,*

Ca urmare a adresei nr.991/14.10.2016 , privind solicitarea de clarificari pentru contractul **Concesionarea serviciului public de colectare și transport a deșeurilor municipale solide în Județul Botosani – Proiect „ Sistem integrat de management al deșeurilor in judetul Botosani”** -pentru Lot V-Zona V transfer Flaminzi, noi ASOCIEREA SC FLORCONSTRUCT SRL-SC FRITEHNIC SRL-SC RITMIC COM SRL, vă transmitem alăturat următoarele:

Coletul sigilat și marcat în mod vizibil, conținând, un original și într-un număr de 1(unu) copii:

a) documentele privind clarificarile solicitate.

Data completarii:19.10.2016

LIDER ASOCIERE  
SC FLORCONSTRUCT SRL  
Director general, FLOREA VASILE

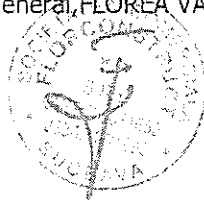

**ASOCIEREA:**

**SC FLORCONSTRUCT SRL Suceava, SC FRITEHNIC SRL Suceava si SC RITMIC COM SRL Iiiesti**

**CATRE:**

**ASOCIATIA DE DEZVOLTARE INTERCOMUNITARA "ECOPROCES"BOTOSANI**

Municipiul Botosani, Cuza Voda, nr.2, Cod Postal 710058, judetul Botosani

Referitor la adresa nr. 991/14.10.2016, privind solicitarea de clarificari Lot 5, pentru contractul "Concesionarea serviciului public de colectare si transport a deseurilor municipale in judetul Botosani - Proiect "Sistem integrat de management al deseurilor in judetul Botosani" - anunt de concesiune nr.2832/05.05.2016, va comunicam urmatoarele:

Raspuns la intrebare nr.1 din clarificare

Referitor la numarul de soferi si muncitori deserventi si costurile cu munca vie aferente acestora, luatin calcul in fundamentarea tarifului, avand in vedere numarul de autogunoiere declarate a fi utilizate pentru lot 5, precizam urmatoarele:

La stabilirea numarului de autovehicole, s-au avut in vedere solicitarile de mijloace de transport si periodicitatea ridicarii, in functie de volumul si natura incarcaturii transportate(deseuri menajere, materiale reciclabile sau deseuri voluminoase) si zona de prestatie(urban sau rural), mentionate in caietul de sarcini si fisa de date.

In acest sens, in Oferta Financiara, ca si in Oferta Tehnica, pentru transportul celor 6383,06 to/an 2016 de deseuri(pag.2), respectiv 4392.96 to deseuri menajere, 1765,80 to material reciclabile si 224,30 to deseuri voluminoase, au fost prevazute:

a) Pentru deseuri menajere au fost prevazute 2 mijloace de transport, din care 1 asigurata de operator(Asocierea SC FLORCONSTRUCT SRL Suceava, SC FRITEHNIC SRL Suceava si SC RITMIC COM SRL Iiiesti) si 1 asigurata prin proiect de ASOCIATIA DE DEZVOLTARE INTERCOMUNITARA "ECOPROCES"BOTOSANI"(pag.6 - Oferta Financiara), si avand in vedere nr. de zile estimate a se lucra/saptamana/an, rezulta un nr. del,70 soferi si 2,41 muncitori(incarcatori = maxim 2 pers./masina)(pag.9 - Oferta Financiara).

In tabelul de mai jos prezentam modul de calcul a personalului necesar la deservirea celor 2 mijloace de colectare.

Nr. crt	proprietari mijloc transport / zona	Capacitatea de deseuri mc/cursa	Nr. mijloace auto	Nr. curse/zi	Nr. zile /saptamana	Nr. saptamana/an	Nr. curse /an	Capacitatea /an (mc)	Coefficient transformare	Tone /an	Nr. zile/an lucrate	Nr. zile/an calendaristic	% zile lucrate/an	Nr. deserventi necesari	Observatii
---------	-------------------------------------	---------------------------------	-------------------	--------------	---------------------	------------------	---------------	----------------------	--------------------------	----------	---------------------	---------------------------	-------------------	-------------------------	------------

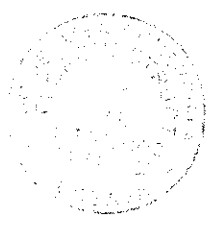



0	1	2	3	4	5	6	7=3* 4*5*6	8=2*7	9	10=8*9	11	12= 5*6	13=12/1	14=13* 3	11
	Zona urbana asigurat de operator	24	0	0	6	52	0	0	0,5	0	366	312	85%	0,00	
2	Zona urbana asigurat de operator	16	1	1,45	6	52	452,4	7238,4	0,5	3619,2	366	312	85%	0,85	
3	Zona rurala asigurat prin proiect	16	1	1,55	2	52	161,2	2579,2	0,3	773,76	366	104	85%	0,85	S-a calculat cu procent maxim
	<b>TOTAL</b>		<b>2</b>							<b>4392,96</b>				<b>1,70</b>	
1	Nr. masini / nr. soferi scriptic / necesari		2											1,70	2,98
2	Nr. masini / nr. muncitori scriptic / necesari (2/masina)		4											3,41	5,97

b) Pentru deseuri/materiale reciclabileau fost prevazute 2 mijloace de transport, din care 1 asigurata de operator(Asocierea SC FLORCONSTRUCT SRL Suceava, SC FRITEHNIC SRL Suceava si SC RITMIC COM SRL Ilisesti) si 1 asigurata prin proiect de ASOCIATIA DE DEZVOLTARE INTERCOMUNITARA "ECOPROCES"BOTOSANI"(pag.12 – Oferta Financiara), si avand in vedere nr. de zile estimate a se lucra/saptamana/an, rezulta un nr. de 0,57 soferi si 1,14 muncitori(incarcatori = maxim 2 pers./masina) (pag.15 – Oferta Financiara).

In tabelul de mai jos prezentam modul de calcul a personalului necesar la deservirea celor 2 mijloace de colectare.

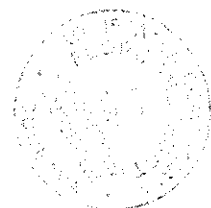

Nr. crt	Proprietari mijloc transport / zona	Cantitatea de deseri mc/cursa	Nr. mijloace auto	Nr. curse/zi	Nr. zile /saptamana	Nr. saptamana/an	Nr. curse /an	Cantitatea /an (mc)	Coefficient transformare	Tone /an	Nr. zile/an lucrare	% zile lucrare/an	Nr. deserventi necesari	Observatii	
0	1	2	3	4	5	6	7=3*4*5*6	8=2*7	9	10=8*9	11	12=5*6	13=12/11	14=13*3	11
1	Reciclabile zona urbana asigurat de operator	24	0	0	2	52	0	0	0,35	0	366	104	28%	0,00	
2	Reciclabile zona urbana asigurat de operator	16	1	2	2	52	208	3328	0,4	1360,29	366	104	28%	0,28	
3	P&M zona urbana asigurat prin proiect	16	1	1	1	52	52	832	0,5	405,517	366	52	28%	0,28	S-a calculat cu procent maxim
4	Sticla zona rurala asigurat prin proiect	16	0	0	1	52	0	0	0,60	0	366	52	28%	0,00	S-a calculat cu procent maxim
	<b>TOTAL</b>		<b>2</b>		<b>156</b>					<b>1765,8</b>				<b>0,57</b>	
1	Nr. masini / nr. soferi scriptic / necesari													<b>0,57</b>	



2	Nr. masini / nr. muncitori scriptic / necesari (2/masina)	4																		1,14	
---	---	---	--	--	--	--	--	--	--	--	--	--	--	--	--	--	--	--	--	------	--

c) Pentru deseuri voluminoase si DEE-uri, au fost prevazute 1 mijloace de transport, din care 1 asigrata de operator (Asocierea SC FLORCONSTRUCT SRL Suceava, SC FRITEHNIC SRL Suceava si SC RITMIC COM SRL Ihsesti) si 0 asigurate prin proiect de ASOCIATIA DE REVOLTARE INTERCOMUNITARA "ECOPROCES"BOTOSANI" (pag.18 – Oferta Financiara), si avand in vedere nr. de zile estimate a se lucra/saptamana/an, rezulta un nr. de 0,14 soferi si 0,28 muncitori (incarcatori = maxim 2 pers./masina) (pag.21 – Oferta Financiara).

In tabelul de mai jos prezentam modul de calcul a personalului necesar la deservirea celor 1 mijloace de colectare.

Nr. crt	proprietari mijloc transport / zona	Cantitatea de desuri m/cursa	Nr. mijloace auto	Nr. curse/zi	Nr. zile /saptamana/ trimestru	Nr. saptamana/an, trimestru/an	Nr. curse /an	Cantitatea /an (mc)	Coefficient transformare	Tone /an	Nr. zile/an lucrate	Nr. zile/an calendaristic	% zile lucrate/an	Nr. deserventi necesari	Observatii
0	1	2	3	4	5	6	7=3* 4*5*6	8=2*7	9	10=8* 9	11	12= 5*6	13=12/1 1	14=13* 3	11
1	Zona urbana asigurat de operator	20	0,4 5	1	1	52	23,4	468	0,3	140,4	366	52	14%	0,06	
2	Zona rurala asigurat de operator	20	0,4 5	0,5	1	52	11,7	234	0,35	81,9	366	52	14%	0,06	
3	DEE asigurat de operator	20	0,1	0,5	1	4	0,2	4	0,5	2	366	4	14%	0,01	S-a calculat cu procent maxim
	TOTAL		1			47,2				224,3				0,14	
4	Nr. masini / nr. soferi scriptic / necesari		1											0,14	



5	Nr. masini / nr. muncitori scriptic / necesari (2/masina)	2									0,28
---	---	---	--	--	--	--	--	--	--	--	------

Analizand cele mentionate mai sus, se poate observa ca, asa cum este normal in manageriatul unei activitati economice, se impune eficientizarea activitatilor, motiv pentru care, am considerat ca, nu este economic, ca un sofer/muncitorii deserventi, sa deserveasca o masina, care are ca nr. de interventie 2 zile/saptamana sau 1 zi/trim., in timpul in care un sofer/ muncitorii deserventi, deserveste o masina, care are ca nr. de interventie 6 zile/saptamana, sa fie remunerati in mod egal, respectiv sa fie luate in calcul la drepturile salariale un nr. de 5 zile/saptamana.

In aceste conditii, deserventii, masinilor care au ca nr. de interventie 2 zile/saptamana sau 1 zi/trim., vor deservi mai multe mijloace de transport, astfel incat sa efectueze nr. de zile din luna, conform legislatiei muncii, respectiv 5 zile/saptamana sau 40 ore/saptamana.

Acesta este motivul pentru care nr. deserventilor/soferilor si echivalentul muncitorilor(2 deserventi/masina) faptic, este mai mic decat nr. deserventilor/soferilor si echivalentul muncitorilor(2 deserventi/masina) scriptic(5 masini).

Referitor la justificarea daca, *in fundamentarea cheltuielilor cu munca vie s-a prevazut vreun spor pentru sambetele lucrate in mediul urban*, precizam urmatoarele:

Din analiza tabelelor de mai sus (raspuns la intrebarea nr. 1), se poate observa ca, exista o singura categorie de masini, unde se lucreaza 6 zile/saptamana, respectiv la pct. a) Pentru deseuri menajere, la punctele 1 si 2, Zona urbana, respectiv max. 1 mijloc de colectare/saptamana.

Tot din analiza tabelelor de mai sus, se poate observa, ca in calculul deserventilor pentru mijloacele de transport (ce fac obiectul Ofertei Financiare), s-a folosit, procentul maxim timp, respectiv 85% - colectarea deseurilor menajere, 28% - colectarea materialelor re folosibile si 14% - colectarea deseurilor voluminoase si DEE-uri, inclusiv in situatia in care nr. zile/saptamana este inferioara celor maxime (am notat in rubrica Observatii cu „S-a calculat cu procent maxim”)

In situatia in care se calculeaza cu procentele reale se poate observa ca, rezulta:

a) Pentru deseuri menajere rezulta un nr. de 1,14 soferi si 2,27 muncitori (incarcatori = maxim 2 pers./masina)

In tabelul de mai jos prezentam modul de calcul a personalului necesar la deservirea celor 2 mijloace de colectare.



Nr. crt	proprietari mijloc transport / zona	Capacitatea de descuri m/cursa	Nr. mijloace auto	Nr. curse/zi	Nr. zile /saptamana	Nr. saptamana/an	Nr. curse /an	Cantitatea /an (mc)	Coefficient transformare	Tone /an	Nr. zile/an lucrate	Nr. zile/an calendaristic	% zile lucrate/an	Nr. deserventi necesari	Observatii
0	1	2	3	4	5	6	7=3*4*5*6	8=2*7	9	10=8*9	11	12=5*6	13=12/11	14=13*3	11
1	Zona urbana asigurat de operator	24	0	0	6	52	0	0	0,5	0	366	312	85%	0,00	
2	Zona urbana asigurat de operator	16	1	1,45	6	52	452,4	7238,4	0,5	3619,2	366	312	85%	0,85	
3	Zona rurala asigurat prin proiect	16	1	1,55	2	52	161,2	2579,2	0,3	773,76	366	104	28%	0,28	S-a calculat cu procent real
	<b>TOTAL</b>		<b>2</b>		<b>14</b>	<b>416</b>				<b>4392,96</b>				<b>1,14</b>	<b>DIN CARE</b>
1	Nr. masini / nr. soferi scriptic / necesari		2											1,14	
2	Nr. masini / nr. muncitori scriptic / necesari (2/masina)		4											2,27	

**DIFERENTA PERS**

1	Nr. masini / nr. soferi scriptic / necesari	0												0,57	0,72
---	---	---	--	--	--	--	--	--	--	--	--	--	--	------	------



Nr. crt	Nr. masini / nr. muncitori scriptic / necesari (2/masina)	0																1,14	1,45
---------	---	---	--	--	--	--	--	--	--	--	--	--	--	--	--	--	--	------	------

b) Pentru deseuri/materiale reciclabile, rezulta un nr. de 0,43 soferi si 0,85 muncitori(incarcatori = maxim 2 pers./masina).

In tabelul de mai jos prezentam modul de calcul a personalului necesar la deservirea celor 2 mijloace de colectare.

Nr. crt	proprietari mijloc transport / zona	Cantitatea de deseuri mc/cursa	Nr. mijloace auto	Nr. curse/zi	Nr. zile/saptamana	Nr. saptamana/an	Nr. curse /an	Cantitatea /an (mc)	Coefficient transformare	Tone /an	Nr. zile/an lucrate	Nr. zile/an calendaristic	% zile lucrate/an	Nr. deserventi necesari	Observatii
0	1	2	3	4	5	6	7=3*4*5*6 4*5*6	8=2*7	9	10=8*9	11	12= 5*6	13=12/11	14=13*3	11
1	Reciclabile zona urbana asigurat de operator	24	0	0	2	52	0	0	0,354	0	366	104	28%	0,00	
2	Reciclabile zona urbana asigurat de operator	16	1	2	2	52	208	3328	0,35	1178,11	366	104	28%	0,28	
3	P&M zona urbana asigurat prin protect	16	1	1	1	52	52	832	0,5	405,517	366	52	14%	0,14	S-a calculat cu procent real
4	Sticla zona rurala asigurat prin protect	16	0	0	1	52	0	0	0,6	0	366	52	14%	0,00	S-a calculat cu procent





1	Zona urbana asigurat de operator	20	0,4 5	1	1	52	23,4	468	0,3	140,4	366	52	14%	0,06	
2	Zona rurala asigurat de operator	20	0,4 5	0,5	1	52	11,7	234	0,35	81,9	366	52	14%	0,06	
3	DEE asigurat de operator	20	0,1	0,5	1	4	0,2	4	0,5	2	366	4	1%	0,0011	S-a calculat cu procent real
	<b>TOTAL</b>		<b>1</b>							<b>224,3</b>				<b>0,13</b>	
1	Nr. masini / nr. soferi scriptic / necesari		1											0,13	
2	Nr. masini / nr. muncitori scriptic / necesari (2/masina)		2											0,26	

<b>TOTAL</b>															
<b>DIFERENTA PERS</b>															
1	Nr. masini / nr. soferi scriptic / necesari		0											0,013	0,72
2	Nr. masini / nr. muncitori scriptic / necesari (2/masina)		0											0,026	1,45

Analizand diferenta de personal se observa ca aceasta este de 0,72 soferi, si 1,45 muncitori/incarcatori.

Daca calculam conform precizarilor de mai sus(din analiza tabelelor de mai sus cu raspunsul la intrebarea nr. 1), se poate observa ca, exista o singura categorie de masini, unde se lucreaza 6 zile/saptamana, respectiv la lit. a) Pentru deseuri menajere, la punctele 1 si 2, Zona

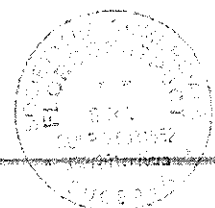



urbana, respectiv max. 1 mijloc de colectare/saptamana), rezulta ca, pentru 1 masina, rezulta un nr. de 52 zile(1 masini/saptamana x 52 saptamani/an).

Daca calculam nr. de zile/an aferente celor 0,72 soferi, se obtin 183,77 zile/an(0,72 soferi x 254 zile lucratoare/an).

Aceasi situatie, este echivalenta si la nr. de muncitori/incarcatori(2 incarcatori/masina).

Diferenta nr. de zile este de 131,77 zile.

Se poate observa ca, folosind in calculul deserventilor, a unui procent maxim de timp, s-a asigurat si personalul ce va luera prin rotatie sambata, inclusiv personalul ce asigura acordarea concediilor de odihna, si nu se mai necesita introducerea de spor pentru sambata.

#### Raspuns la intrebare nr.2 din clarificare

Referitor la, justificarea evidentei in fisa de fundamentare a tarifulor, a costurilor cu impozitele pentru mijloacele de transport utilizate in activitatea de transport si colectare, cele cu rovinelele care sunt obligatorii conform legii si costurile cu asigurările legale obligatorii doar pentru 2-3 masini, desi in declarati s-au folosi mai multe autogunotiere(5), precizam urmatoarele:

Analizand devizele financiare, din Oferta Financiara, respectiv la pag. 9 – deviz colectarea deseurilor menajere, pag. 15 – deviz de colectarea deseurilor refofosibile, respectiv pag. 21 – deviz colectarea deseurilor voluminoase si DDE-uri), sunt evidentiata costurile cu Taxe inmatriculare, Impozite si taxe locale, Contributii si licente ANRSC(cont.ANRSC, cont. ARS), CASCO si alte asigurari(CASCO, RCA), si Alte cheltuieli cu (taxe/impozit, ITP, rovinete, licente auto, autorizatii), pentru mijloacele de transport/masini ce participa la colectarea deseurilor menajere, materialelor refofosibile si a deseurilor voluminoase si DDE-urilor.

In cadrul acelor centralizatoare(la pag. 9 – deviz colectarea deseurilor menajere, pag. 15 – deviz de colectarea deseurilor refofosibile, respectiv pag. 21 – deviz colectarea deseurilor voluminoase si DDE-uri), sunt evidentiata costurile cu Taxe inmatriculare, Impozite si taxe locale, Contributii si licente ANRSC(cont.ANRSC, cont. ARS), CASCO si alte asigurari(CASCO, RCA), si Alte cheltuieli cu (taxe/impozit, ITP, rovinete, licente auto, autorizatii), pentru mijloacele de transport/masini ce participa la colectarea deseurilor menajere, materialelor refofosibile si a deseurilor voluminoase si DDE-urilor.

Din cererea d-voastra, am inteles ca, clarificarea se refera, doar pentru costurile cu impozitele pentru mijloacele de transport utilizate in activitatea de transport si colectare, cele cu rovinelele care sunt obligatorii conform legii si costurile cu asigurările legale obligatorii, nu si la celelalte costuri, din centralizatoare, unde avand in vedere raspunsul la clarificari, la cererea de clarificari din 14.07.2016, respectiv din 21.07.2016, am facut precizari la modul de calcul al taxelor de inmatriculare, care consideram ca, au fost concludente, drept pentru care, credem ca si de aceasta data, vom reusi sa justificam, costurile referitoare la calculul costurilor cu impozitele pentru mijloacele de transport utilizate in activitatea de transport si colectare, cele cu rovinelele care sunt obligatorii conform legii si costurile cu asigurările legale obligatorii pentru masini.

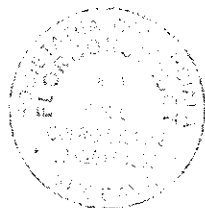

In situatia in care nu am in les complet intrebarea d-voastra, si raspun este partial, putem sa-l completam cu justificare si pentru celelalte componente al cap. Cheltuielilor cu taxe, licente, acreditari/certificari, autorizari.

Asa cum precizam si la raspunsul la intrebarea nr.1 din clarificari, asocierea a folosit in calculul tarifulor, costurile pentru 2 masini(1 asigurate de operator/urban si 1 asigurate prin proiect/rural) – la colectarea deseurilor menajere, 2 masini(1 asigurate de operator/urban, 1 asigurate prin proiect/rural) – la colectarea deseurilor reciclabile, respectiv 1 masini(1 asigurate de operator/urban/rural) – la colectarea deseurilor voluminoase si DDE-uri.

In acest sens, in tabelele mentionate mai sus, respectiv la pag. 9 – deviz colectarea deseurilor menajere, se regasesc

**Fundamentarea Cheltuieli cu taxe, licente, acreditari/certificari, autorizari**

DENUMIRE CHELTUIELI	UM	VALOARE ESTIMAT A CONTRAC T ANUALA	% ANRS C	AUTOG UNOIE RE URBAN	AUTOGUN OIERE RURAR	TOTA L CALC UL ASIG.	VALO ARE ANUA LA/ UM	ZILE/A N/ EFECT UATE	ZILE/ AN	%	TOTAL VALOAR E/COM PONENT E	TOTAL VALOAR E/CAPIT OL
<b>Autocompactoare</b>				1	1	2						
Taxe inmatriculare	buc			0	2	2	145	312	366	85,25%	247,21	247,21
Impozite si taxe locale	buc						832				572,60	572,60
Contribuții și licențe ANRSC	buc	651.985,15	0,12%				782,38				538,45	
CASCO și alte asigurări:	buc	651.985,15	0,06%	0	1	1	3265	312	366	85,25%	269,23	807,68
Alte cheltuieli cu:	buc			1	1	2	3606	312	366	85,25%	6147,93	8931,21
taxe/impoz it	buc			1	1	2	1472	312	366	85,25%	2509,64	
ITP	buc			1	1	2	200	312	366	85,25%	340,98	
rovinete	buc			0	1	1	3243	312	366	85,25%	2764,52	
licente auto	buc			1	1	2	260	312	366	85,25%	443,28	
autorizatii	buc			1	1	2	100	312	366	85,25%	170,49	6228,92
											<b>16787,62</b>	<b>16787,62</b>

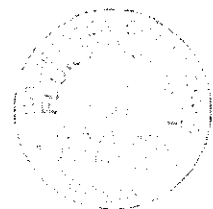

pag. 15 – deviz de colectare ieseurilor refolosibile, se regădesc

Fundamentarea Cheltuielii cu taxe, licențe, acreditări/certificări, autorizări

DENUMIRE CHELTUIELII	UM	VALOAREA ESTIMATA CONTRACTUALA	% ANRS C	AUTOGRUP URBAN	AUTOGRUP RURAL	TOTAL CALCUL ASIG.	VALOAREA ANUALA LUM	ZILE/AN EFECTUATE	ZILE/AN	%	TOTAL VALOARE COMPONENTE	TOTAL VALOARE /CAPITOL
Autocompactoare				1	1	2						
Taxe înmatriculare	buc			0	2	2	145	104	366	28,42%	82,40	82,40
Impozite și taxe locale	buc						832			27,66%	230,16	230,16
Contribuții și licențe ANRSC	buc	651.985,15	0,12%				782,38			27,66%	216,44	
	buc	651.985,15	0,06%				391,19			27,66%	108,22	324,66
CASCO și	buc			0	1	1	3265	104	366	28,42%	927,76	
alte asigurări:	buc			1	1	2	3606	104	366	28,42%	2049,31	2977,07
Alte cheltuieli cu:	buc			1	1	2	1472	104	366	28,42%	836,55	
ITP	buc			1	1	2	200	104	366	28,42%	113,66	
rovinete	buc			0	1	1	3243	104	366	28,42%	921,51	
licențe auto	buc			1	1	2	260	104	366	28,42%	147,76	
autorizații	buc			1	1	2	100	104	366	28,42%	56,83	2076,31
											5690,601	5690,60

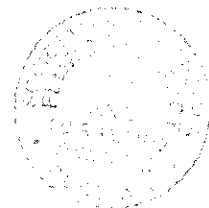

respectiv pag. 21 – deviz costul total al deseurilor voluminoase si DDE-uri, se regasesc:

Fundamentarea Cheltuielii cu taxe, licențe, acreditări/certificări, autorizări

DENUMIRE CHELTUIELII	UM	VALOARE ESTIMATA CONTRACT TANUALA	% ANRS C	AUTOG UNOIE RE URBAN	AUTOG OIERE RURAR	TOTAL CALC UL ASIG.	VALO ARE ANUA LA/ UM	ZILE/A N/ EFFECT UATE	ZILE/ AN	%	TOTAL VALOAR E/ COM PONENT E	TOTAL VALOAR E/ CAPIT OL
Autocompactoare				0,55	0,45	1						
Taxe înmatriculare	buc			0	2	2	145	52	366	14,21%	41,20	41,20
Impozite și taxe locale	buc						832			3,51%	29,24	29,24
Contribuții și licențe ANRSC	buc	651.985,15	0,12%				782,38			3,51%	27,49	
	buc	651.985,15	0,06%				391,19			3,51%	13,75	41,24
CASCO și	buc			0	0,45	0,45	3.265	52	366	14,21%	208,75	
alte asigurări:	buc			0,55	0,45	1	3.606	52	366	14,21%	512,33	721,07
Alte cheltuieli cu:	buc			0,55	0,45	1	1.472	52	366	14,21%	209,14	
ITP	buc			0,55	0,45	1	200	52	366	14,21%	28,42	
rovinete	buc			0	0,45	0,45	3.243	52	366	14,21%	207,34	
licențe auto	buc			0,55	0,45	1	260	52	366	14,21%	36,94	
autorizatii	buc			0,55	0,45	1	100	52	366	14,21%	14,21	496,04
											1328,790	1328,79
											3	

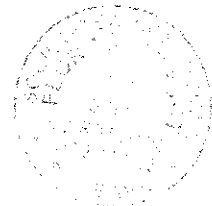

In acest sens se poate observa, ca sunt evidentiata, in cele trei tabele, urmatoarele costuri

- 1) cu impozitele pentru mijloacele de transport utilizate in activitatea de transport si colectare, pentru cele 5 masini din care: 2 masini - la colectarea deseurilor menajere, 2 masini - la colectarea deseurilor reciclabile, respectiv 1 masini - la colectarea deseurilor voluminoase si DDE-uri,
- 2) costuri cu rovinetele care sunt obligatorii conform legii, pentru 3 masini, din care: 1 masina asigurate prin proiect/rural - la colectarea deseurilor menajere, 1 masina asigurata prin proiect/rural - la colectarea materialele recuperabile, respectiv 1 masina asigurata de operator/rural - la colectarea deseurilor voluminoase si DDE-uri,
- 3) costurile cu asigurarile legale obligatorii(RCA si ITP), pentru 5 masini, din care: 2 masini - la colectarea deseurilor menajere, 2 masini - la colectarea deseurilor refofosibile, respectiv 1 masini - la colectarea deseurilor voluminoase si DDE-uri.

Pentru certificare precizam ca:

- 1) costurile cu impozitele pentru mijloacele de transport utilizate in activitatea de transport si colectare, mentionate la subcapitolul „taxe/impozit”, undeasa cum este precizat in rubrica „TOTAL CALCUL ASIG.”, au fost calculate taxele si impozitele pentru 5 masini, din care: 2 masini - la colectarea deseurilor menajere, 2 masini - la colectarea deseurilor reciclabile, respectiv 1 masini - la colectarea deseurilor voluminoase si DDE-uri, la un cost se 1.472 lei/an si pentru un procent maxim de timp, conform precizarilor de la raspunsul nr. 1 la clarificare.
- 2) avand in vedere ca, rovinetele sunt necesare pentru circularea masinilor pe DN, deci in mediul rural, costurile cu rovinetele, mentionate la subcapitolul „rovinete”, undeasa cum este precizat in rubrica „TOTAL CALCUL ASIG.”, au fost calculate taxele cu rovinetele pentru 3 masini, din care: 1 masina asigurate prin proiect/rural - la colectarea deseurilor menajere, 1 masina asigurata prin proiect/rural - la colectarea materialele recuperabile, respectiv 1 masina asigurata de operator/rural - la colectarea deseurilor voluminoase si DDE-uri, la un cost se 3243 lei/an si pentru un procent maxim de timp, conform precizarilor de la raspunsul la clarificarea nr. 1.
- 3) costurile cu asigurarile legale obligatorii pentru masini, sunt mentionate la subcapitolul „ITP + RCA”, undeasa cum este precizat in rubrica „TOTAL CALCUL ASIG.”, au fost calculate taxele cu asigurarile pentru 5 masini, din care: 2 masini - la colectarea deseurilor menajere, 2 masini - la colectarea deseurilor refofosibile, respectiv 1 masini - la colectarea deseurilor voluminoase si DDE-uri, la un cost se 200 lei/an respectiv 3.006 lei/an si pentru un procent maxim de timp, conform precizarilor de la raspunsul la clarificarea nr. 1.

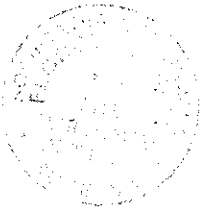

Ataşăm prezentei în copie propunerea financiară depusă cu oferta.

In considerentul ca, raspunsul nostruva satisface, va multumim.

**ASOCIERIA-SC FLORCONSTRUCT SRL-SC FRITEHNIC SRL-SC RITMIC COM SRL**

**LIDER ASOCIERE, FLOREA VASILE**

**ASOCIEREA:**

**SC FLORCONSTRUCT SRL Suceava, SC FRITEHNIC SRL Suceava si SC RITMIC  
COM SRL Ilisesti**

**CATRE:**

**ASOCIATIA DE DEZVOLTARE INTERCOMUNITARA "ECOPROCES"BOTOSANI**

Municipiul Botosani ,Calea Nationala nr.64,Cod Postal 710028,judetul Botosani

Referitor la adresa nr. 659/21.07.2016, privind solicitarea de clarificari Lot 5, pentru contractul "Concesionarea serviciului public de colectare si transport a deseurilor municipale solide in judetul Botosani -Proiect "Sistem integrat de management al deseurilor in judetul Botosani" -anunt de concesiune nr.2832/05.05.2016, va comunicam urmatoarele:

**Raspuns la intrebare nr.1 din clarificare**

Referitor, la justificarea privind diferenta intre pretul din oferta, respectiv 3.50 lei/litru(fara TVA), folosit in cazul combustibilului, respectiv 6.10 lei/litru in cazul uleiului hidraulic, si pretul din documente la care face-ti referinta, respectiv de 3.61 lei/litru(fara TVA), folosit in cazul combustibilului, respectiv 7.15 lei/litru in cazul uleiului hidraulic precizam ca, asa cum mentionam si in clarificarea anterioara, societatea SC RITMIC COM SRL Ilisesti, membra a asocierii, este si distribuitor de carburanti si lubrefianti(are statie pecc in Ilisesti), fapt ce face ca aprovizionarea cu carburanti si lubrefianti sa se faca la pretul de achizitie.

Pana la analiza detaliata a pretului carburantului si lubrefiantului, dorim sa facem, cateva precizari:

1) Pretul de 7.15 lei/litru in cazul uleiului hidraulic, la care d-voastra faceti referire, rezultat probabil prin impartirea valorii facturii la cantitate, reprecizata pretul pe kg.( $1300 \text{ lei}/182 \text{ kg} = 7.143 \text{ lei/kg}$ ).

In oferta financiara, pretul este stabilit in lei/l. si din inscrisurile din aceeași factura, pretul este de 6.25 lei/l( $1300 \text{ lei}/208 \text{ l} = 6.25 \text{ lei/l}$ ).

2) Din practica intocmirii ofertelor de prēt pentru servicii sau lucrari, cu o perioada de executie mai mare de trei luni(a se vedea ca, in anumite clauze contractuale, se prevede ca, tarifele se pot indexa trimestrial, conform indicelui de inflatie, ceea ce nu este cazul in situatia noastra), preturile de referinta, sunt orientative, si trebuie sa se incadreze intr-o marja de +/- 5%, din tarifele statistice sau a tarifele practicate in procesul de productie, justificate cu documente si explicatii.

In caz contrar, un operator, poate solicita o rectificare a preturilor/tarifelor, invocand preturi de achizitie, care depasesc procentul mentionat mai sus, fapt ce determina stabilirea de preturi/tarife artificiale, diferit de preturile de productie, ceea ce contravine legislatie preturilor.

Aceste preturi, trebuie sa fie asumate si sa, respecte legislatia in vigoare.

Referitor la cererea de justificare a faptului ca, preturile din oferta sunt diferite decat cele din documentele la care faceti referire, precizam ca, acesta neconcordanta, este din urmatoarele considerente:



ca nu toate elementele ce fac obiectul contractelor comerciale, se regasesc in inscrisurile din facturi/documentele la care faceti referire,

In acest sens precizam, ca:

1) Intre furnizorii si cumparatori de carburanti si lubrefianti, ca si in cazul altor contracte comerciale, printre altele clauze contractuale, sunt si clauze privind discauntul(considerate confidentiale de catre furnizor/distribuator).

Astfel, cumparatorul poate sa beneficieze, de un discaunt/reduceri la CV totala a facturilor dintr-o luna, in functie de cantitatea cumparata lunar, in functie perioada de plata, etc., care poate sa fie pana in 15%(3~15%), din valoarea facturilor lunare.

Acest fapt, se reflecta, in stabilirea unui prèt unitar, mai mic decat cel inscris in factura de livrare - prèt intern de operare, sau un beneficiu in cazul in care produsul se livreaza tertilor.

Avand in vedere cele prezentate, daca facem un calcul la pretul de facturare, la care face-ti referire, de 3.61 lei/litru(fara TVA), folosit in cazul combustibilului, respectiv 6.25 lei/litru(7.15 lei/Kg) in cazul uleiului hidraulic, si calculam pretul fara discaunt, vom constata ca pretul este mai mic decat cel din oferta, acesta variind intre: 3.07 ~ 3.50(medie de 3.29) lei/litru(fara TVA), folosit in cazul combustibilului, respectiv 5.31 ~ 6.05(medie de 5.69) lei/litru in cazul uleiului hidraulic.

#### PRET FARA DISCAUNT CARBURANT

Denumire	Pret achizitie	Discaunt %	Discaunt valoric	Valoare de intrare
carburant	3,61	3%	0,11	3,50
	3,61	15%	0,54	3,07
		<i>medie</i>		3,29

#### ULEI HIDRAULIC

Valoare factura	Cantitatea (kg)	Valoare/UM
1300	182	7,143
Valoare factura	Cantitatea (l)	Valoare/UM
1300	208	6,250

#### PRET FARA DISCAUNT ULEI HIDRAULIC

Denumire	Pret achizitie	Discaunt %	Discaunt valoric	Valoare de intrare
lubrefianti	6,25	3%	0,19	6,06
		15%	0,94	5,31
		<i>medie</i>		5,69

In situatia celor prezentate mai sus, avand in vedere fluctuatia preturilor(pretul barilului/acciza), am optat pentru un prèt de 3.50 lei/litru(fara TVA), folosit in cazul combustibilului, respectiv 6.10 lei/litru in cazul uleiului hidraulic, care considerat ca va acoperi fluctuatiile din primul an de contractare, in cazul in care d-voastra ve-ti considera ca oferta noastra este satisfacatoare cerintelor d-voastra si ne ve-ti desemna castigatori.



### Raspuns la intrebare nr.2 din clarificare

Referitor, la solicitarea prin care ne cereti sa precizam, daca ne mentinem si ne asumam pe toata perioada contractului, a consumului de carburanti de 20(15-in oferta) litri/100 km, folosit in fundamentarea tarifului, precizam ca, da consumul de carburanti de 20(15-in oferta) litri/100 km, ni-l mentinem si ni-l asumam pe toata perioada contractului.

Aceasta asumare, este justificata prin faptul ca, in situatia in care, oferta noastra este satisfacatoare cerintelor d-voastra si ne ve-ti desemna castigatori, avand in vedere faptul ca, durata contractului este de 8 ani, consideram ca se justifica, achizitia din generatiile actuale de mijloace de colectare si transport al deseurilor, menajere, reciclabile sau voluminoase, mijloace care sunt mai performante, si care au un consum mic de carburanti, ce poate scadea si sub 15 litri/100 km., fapt ce ne motiveaza, atat prin scaderea consumului de carburanti, cat si a cheltuielilor cu piesele de schimb.

### Raspuns la intrebare nr.3 din clarificare

Taxa de timbru pentru inmatriculare, la care faceti referire, tinem sa credem ca se refera la Timbru de mediu, asa cum este denumita actualmente, si a facut si face obiectul mai multor discutii, privind contraversata taxa de mediu reglementata prin „Ordonanța de urgență a Guvernului nr. 9/2013 privind timbrul de mediu pentru autovehicule, publicată în Monitorul Oficial, Partea I nr. 119 din 04.03.2013, a HOTĂRÂRE nr. 88/2013 din 13.03.2013 pentru aprobarea Normelor metodologice de aplicare a Ordonanței de urgență a Guvernului nr. 9/2013 privind timbrul de mediu pentru autovehicule [HG 88/2013] 2013-03-14 – Publicat în MOF 137 din 14 martie 2013), a ORDIN Nr. 370/2016 din 20 ianuarie 2016 pentru aprobarea Procedurii privind stabilirea sumei reprezentând timbrul de mediu pentru autovehicule și pentru aprobarea modelului și conținutului unor formulare.

Referitor la justificarea neincluserii in Fisa de fundamentare a tarifului, a *taxei de timbru pentru inmatriculare autogunoiere puse la dispozitie de autoritatea contractanta*, precizam ca, analizand documentatia, de participare la licitatie, pusa la dispozitie de d-voastra, si raportarea ei, la legislatia in vigoare, nu am considerat ca, *taxa de timbru (Timbru de mediu) pentru inmatriculare autogunoiere puse la dispozitie de autoritatea contractanta*, ar face obiectul elementelor de cost, in fundamentarea tarifului, si aceasta justificat prin:

1) Conform Art. 4, din „Ordonanța de urgență a Guvernului nr. 9/2013 privind timbrul de mediu pentru autovehicule, publicată în Monitorul Oficial, Partea I nr. 119 din 04.03.2013”, se prevede ca:

*Obligația de plată a timbrului intervine o singură dată, astfel:*

a) cu ocazia înscrierii în evidențele autorității competente, potrivit legii, a dobândirii dreptului de proprietate asupra unui autovehicul de către primul proprietar din România și atribuirea unui certificat de înmatriculare și a numărului de înmatriculare;

b) la reintroducerea în parcul auto național a unui autovehicul, în cazul în care, la momentul scoaterii sale din parcul auto național, i s-a restituit proprietarului valoarea reziduală a timbrului, în conformitate cu prevederile art. 7;

c) cu ocazia transcrierii dreptului de proprietate asupra autovehiculului rulat și pentru care nu a fost achitată taxa specială pentru autoturisme și autovehicule, taxa pe poluare pentru autovehicule sau taxa pentru





emisiile poluante provenite de la autovehicule, potrivit reglementărilor legale în vigoare la momentul înmatriculării;

d) cu ocazia transcrierii dreptului de proprietate asupra autovehiculului rulat în situația autovehiculelor pentru care s-a dispus de către instanțe restituirea sau înmatricularea fără plata taxei speciale pentru autoturisme și autovehicule, taxei pe poluare pentru autovehicule sau taxei pentru emisiile poluante provenite de la autovehicule.

2) Art. 4, din *ORDIN Nr. 370/2016 din 20 ianuarie 2016 pentru aprobarea Procedurii privind stabilirea sumei reprezentând timbrul de mediu pentru autovehicule și pentru aprobarea modelului și conținutului unor formulare, se prevede: „Anexele nr. 1 - 7 fac parte integrantă din prezentul ordin”.*

a) Conform documentației publicate pe SEAP, pentru contractul “Concesionarea serviciului public de colectare și transport a deșeurilor municipale solide în județul Botoșani – Proiect “Sistem integrat de management al deșeurilor în județul Botoșani” -anunț de concesionare nr.2832/05.05.2016, care face precizarea ca autoritatea contractantă, pune la dispoziția operatorului, un nr. de mijloace de transport. „ASIGURATE PRIN PROIECT”, conform „ANEXA 3 – CENTRALIZATORUL DOTĂRILOR NECESARE, - Vol. 2 – Anexa la Caietul de sarcini”;

b) prevederile contractuale din Contractul cadru, pe care ni l-am însușit, și care la 17.1. Bunurile de Retur, precizează ca:

17.1.1. Acestea sunt:

a) bunurile Delegatarului puse la dispoziția Delegatului, prin concesionare, pe întreaga Durată a contractului, în scopul prestării Serviciului. Acestea sunt și rămân în proprietatea Delegatarului pe întreaga Durată a Contractului. Delegatul primește posesia și dreptul de folosință asupra acestor bunuri, pe întreaga durată a Contractului.

b) bunurile rezultate din investițiile prevăzute de prezentul Contract în sarcina Delegatului. Acestea rămân proprietatea Delegatului pe întreaga Durată a executării Contractului.

.....  
respectiv

c) răspunsul, la întrebarea nr. 1, din cererea de clarificări nr. 1, cu nr. 421/17.05.2016, prin care d-voastră, ați transmis și pus la dispoziție o copie la pag. 2, a unei AUTOVEHICOL SPECIAL N3 – SG gunoiera DAF -2012, cu specificația ca, „toate au aceleași caracteristici cu excepția seriei șasiului și seria motor”, din care se subînțelege ca, conform cartii de identificare, cu seria J093718, în data de 23.03.2012, ca, aceasta mașină a fost dusă de către proprietar. în RAR și a fost omologată.

Dacă analizăm cele trei elemente, așa cum precizăm și mai sus, concluzia este ca, *taxa de timbru (Timbru de mediu) pentru înmatriculare autogunoiere puse la dispoziție de autoritatea contractantă*, nu face obiectul elementelor de cost, în fundamentarea tarifului, având în vedere ca:

1. conform punctului c), se trage concluzia ca, mașinile sunt înmatriculate, din 2012, de proprietarul mașinilor. Este foarte adevărat, ca d-voastră ați omis să scanați și prima pagină a cartii, pentru a vedea nr. mașinii și proprietarul, dar având în vedere precizările din clarificări, se subînțelege.

2. Sa presupunem ca, nu ar fi înmatriculate definitiv, ci doar cu numere provizorii. În această situație vor trebui înmatriculate, fapt ce după cum se subînțelege, conform punctelor b) și a cererilor de la punctul 3, din cererea de clarificări, mașinile sunt puse la dispoziție, și deci fac obiectul bunurilor de retur, și care conform art. 17.1.1 a) bunurile Delegatarului puse la dispoziția Delegatului, prin concesionare, pe întreaga Durată a Contractului, în scopul prestării Serviciului. Acestea sunt și rămân în proprietatea Delegatarului pe întreaga Durată a Contractului. Delegatul primește posesia și dreptul de folosință asupra acestor bunuri, pe întreaga durată a Contractului.



In aceasta situatie Delegatul, nu poate înmatricula mijloacele de transport puse la dispozitie prin proiect, drept pentru care nu se justifica, introducerea *taxelor de timbru*, pentru înmatricularea masinilor, respectiv amortizarea acestor cheltuieli.

3. Iar in cea de a treia situatie, in care Delegatarul ar fi decis vanzarea catre Delegat a acestor mijloace la care facem referinta, s-ar aplica prevederile de la punctual a), „Obligația de plată a timbrului intervine o singură dată, astfel:

a) cu ocazia înscrierii în evidențele autorității competente, potrivit legii, a dobândirii dreptului de proprietate asupra unui autovehicul de către primul proprietar din România și atribuirea unui certificat de înmatriculare și a numărului de înmatriculare”;

In aceasta situatie, primul care va achita „*taxa de timbru*”, este primul proprietar, deci autoritatea contractanta - *Delegatarul*.

Concluzia este ca, neincluderea in Fisa de fundamentare a tarifului, a *taxei de timbru pentru înmatriculare autogunoiere puse la dispozitie de autoritatea contractanta*, este justificata, *Delegatarul*, putand suporta costurile cu aceeași taxa, doar daca *Delegatarul*, a introdus aceste costuri, in CV Redeventa, pe care *Delegatul*, este obligat sa o plateasca trimestrial.

Analizand in profunzime, se poate trage concluzia ca, aceasta situatie, poate sa fie transmisibila si in *zul Taxei de înmatriculare*, care a facut obiectul *Fisei de fundamentare a tarifului, pentru înmatriculare autogunoiere puse la dispozitie de autoritatea contractanta*, respectiv a clarificarilor precedente.

Precizam ca, in situatia in care Asocierea a tras o concluzie incorecta, privind includerea in Fisa de fundamentare a tarifului, a *taxei de timbre pentru înmatriculare autogunoiere puse la dispozitie de autoritatea contractanta*, si este obligata sa o suporte, isi asuma aceasta eroare, si o va face pe cheltuiala proprie, fara a influenta tariful ofertat, si fara a emite pretentii ulterioare.

In considerentul ca, raspunsul nostru va satisface, va multumim.

ASOCIERIA-SC FLORCONSTRUCT SRL-SC FRITEHNIC SRL-SC RITMIC COM SRL

LIDER ASOCIERE,

FLOREA VASILE



1

Ordonanța de urgență a Guvernului nr. 9/2013 privind timbrul de mediu pentru autovehicule,  
publicată în Monitorul Oficial, Partea I nr. 119 din 04.03.2013

Situația extraordinară prevăzută la art. 115 alin. (4) din Constituția României, republicată, se motivează prin necesitatea asigurării cadrului necesar în vederea realizării unor programe și proiecte din domeniul protecției mediului, pentru îmbunătățirea calității aerului și pentru încadrarea în valorile-limită prevăzute de legislația comunitară în acest domeniu.

De asemenea, prin adoptarea prezentului act normativ se asigură conformarea cu recomandările Comisiei Europene cuprinse în comunicarea din 14 decembrie 2012 potrivit căreia taxarea autoturismelor să nu se bazeze pe criteriile specifice tehnologice, ci pe date de performanță obiective, disponibile în mod obișnuit și relevante din punctul de vedere al politicilor, cum ar fi emisiile de CO<sub>2</sub>.

Totodată, în elaborarea prezentului act normativ s-a ținut cont de necesitatea adoptării de măsuri pentru a asigura respectarea normelor de drept comunitar aplicabile, având în vedere faptul că aceste măsuri trebuie adoptate în regim de urgență, pentru evitarea oricăror consecințe juridice negative ale situației actuale.

Astfel, promovarea prezentului act normativ se impune a se realiza în regim de urgență, având în vedere impactul negativ social și de mediu constatat ca urmare a aplicării taxei pentru emisii poluante provenite de la autovehicule, în ceea ce privește valoarea acesteia, ceea ce a condus la un semiblocaj al pieței privind tranzacțiile cu autoturisme existente în parcul național, precum și pentru reglementarea, în sensul clarificării, a aplicării timbrului de mediu asupra autoturismelor dobândite prin moștenire.

În cazul neadoptării în regim de urgență a prezentului act normativ se vor limita sever tranzacțiile cu autoturisme existente în parcul național, cu impact direct asupra populației, precum și asupra finanțării unor programe și proiecte din domeniul protecției mediului.

În considerarea faptului că aceste elemente vizează interesul public și constituie situații de urgență și extraordinare, a căror reglementare nu poate fi amânată,

în temeiul art. 115 alin. (4) din Constituția României, republicată,  
Guvernul României adoptă prezenta ordonanță de urgență.

**Art. 1.** (1) Prezenta ordonanță de urgență stabilește cadrul legal privind instituirea timbrului de mediu, denumit în continuare timbru.

(2) Timbrul se face venit la bugetul Fondului pentru mediu și se utilizează de Administrația Fondului pentru Mediu în vederea finanțării programelor și proiectelor pentru protecția mediului.

**Art. 2.** În înțelesul prezentei ordonanțe de urgență, termenii și expresiile de mai jos au următoarea semnificație:

a) autovehiculul nou - orice autovehicul care nu a mai fost înmatriculat;  
b) autovehiculul rulat - autovehiculul care a mai fost înmatriculat;  
c) RNTR 2 - Reglementările privind omologarea de tip și eliberarea cărții de identitate a vehiculelor rutiere, precum și omologarea de tip a produselor utilizate la acestea - RNTR 2, aprobate prin Ordinul ministrului lucrărilor publice, transporturilor și locuinței nr. 211/2003, cu modificările și completările ulterioare;

d) RNTR 7 - Reglementările privind omologarea individuală, eliberarea cărții de identitate și certificarea autenticității vehiculelor rutiere - RNTR 7, aprobate prin Ordinul ministrului transporturilor, construcțiilor și turismului nr. 2.132/2005, cu modificările și completările ulterioare;

e) scoatere din parcul auto național - orice acțiune care are ca rezultat radierea autovehiculului înmatriculat, cu excepția casării și dezmembrării;

f) reintroducerea în parcul auto național - orice acțiune care are ca rezultat prima înmatriculare a unui autovehicul în România, după ce acesta a fost scos din parcul auto național;

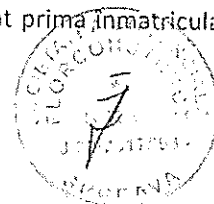

g) organ fiscal competent - Agenția Națională de Administrare Fiscală și unitățile sale subordonate în a căror evidență este înregistrat contribuabilul ca plătitor de impozite și taxe;

h) contribuabil - orice persoană fizică sau persoană juridică care se află în una dintre situațiile prevăzute la art. 4;

i) înmatriculare - operațiunea administrativă ce constă în înscrierea în evidențele autorităților competente, potrivit legii, a dobândirii dreptului de proprietate asupra unui autovehicul de către primul proprietar din România și atribuirea unui certificat de înmatriculare, precum și a numărului de înmatriculare;

j) taxa specială pentru autoturisme și autovehicule - taxa prevăzută la art. 214<sup>1</sup>-214<sup>3</sup> din Legea nr. 571/2003 privind Codul fiscal, cu modificările și completările ulterioare, în vigoare până la data de 1 iulie 2008;

k) taxa pe poluare pentru autovehicule - taxa așa cum a fost prevăzută de Ordonanța de urgență a Guvernului nr. 50/2008 pentru instituirea taxei pe poluare pentru autovehicule, aprobată prin Legea nr. 140/2011;

l) taxa pentru emisiile poluante provenite de la autovehicule - taxa așa cum a fost prevăzută de Legea nr. 9/2012 privind taxa pentru emisiile poluante provenite de la autovehicule, cu modificările ulterioare;

m) timbrul de mediu - reprezintă suma datorată de către contribuabil pentru emisiile provenite de la autovehiculele din categoriile M<sub>1</sub>, M<sub>2</sub>, M<sub>3</sub> și N<sub>1</sub>, N<sub>2</sub>, N<sub>3</sub>.

Art. 3. (1) Timbrul se aplică pentru autovehiculele din categoriile M<sub>1</sub>, M<sub>2</sub>, M<sub>3</sub> și N<sub>1</sub>, N<sub>2</sub>, N<sub>3</sub>, astfel cum sunt acestea definite în RNTR 2, cu excepția:

a) autovehiculelor aparținând misiunilor diplomatice, oficiilor consulare și membrilor acestora, precum și altor organizații și persoane străine cu statut diplomatic, care își desfășoară activitatea pe teritoriul României;

b) autovehiculelor special modificate în scopul conducerii de către persoanele cu handicap, precum și în scopul preluării și transportării persoanelor cu handicap grav sau accentuat, astfel cum aceste persoane sunt definite în Legea nr. 448/2006 privind protecția și promovarea drepturilor persoanelor cu handicap, republicată, cu modificările și completările ulterioare;

c) autovehiculelor destinate a fi utilizate de forțele armate, forțele de securitate a statului, de poliție, de jandarmerie, de poliția de frontieră și de pompieri;

d) autovehiculelor definite conform RNTR 2 destinate serviciilor de ambulanță și medicină, autovehiculelor speciale echipate corespunzător pentru acordarea ajutorului de urgență, precum și autovehiculelor speciale destinate serviciilor de descarcerare și de stingere a incendiilor.

(2) Excepția prevăzută la alin. (1) lit. b) se aplică numai pentru un singur autovehicul achiziționat în decurs de 5 ani și atunci când autovehiculul este în proprietatea persoanei cu handicap.

(3) Modificările speciale aduse autovehiculelor se înscriu de către Regia Autonomă "Registrul Auto Român" în cartea de identitate a vehiculului.

(4) Lista modificărilor speciale aduse autovehiculelor este cea prevăzută în RNTR 7.

(5) Autovehiculele dotate cu cutie de viteze care poate funcționa în regim automat, deținute de către persoanele cu handicap, conform alin. (1) lit. b), intră în categoria celor exceptate de la plata taxei, cu condiția respectării prevederilor alin. (3).

(6) În categoria autovehiculelor prevăzute la alin. (1) lit. d) se încadrează numai acele autovehicule dotate cu echipamente speciale necesare efectuării serviciilor de ambulanță, medicină, descarcerare sau stingere a incendiilor care sunt înscrise în evidența stațiilor de ambulanță, a serviciilor mobile de urgență și de reanimare, precum și a inspectoratelor pentru situații de urgență. În aceeași categorie intră și autovehiculele dotate cu echipamente speciale necesare efectuării serviciilor de ambulanță, medicină sau pentru descarcerare, stingerea incendiilor, deținute de operatorii economici.

Art. 4. Obligația de plată a timbrului intervine o singură dată, astfel:

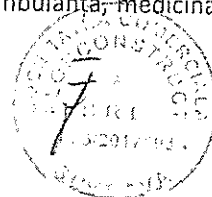

a) cu ocazia înscrierii în evidențele autorității competente, potrivit legii, a dobândirii dreptului de proprietate asupra unui autovehicul de către primul proprietar din România și atribuirea unui certificat de înmatriculare și a numărului de înmatriculare;

b) la reintroducerea în parcul auto național a unui autovehicul, în cazul în care, la momentul scoaterii sale din parcul auto național, i s-a restituit proprietarului valoarea reziduală a timbrului, în conformitate cu prevederile art. 7;

c) cu ocazia transcrierii dreptului de proprietate asupra autovehiculului rulat și pentru care nu a fost achitată taxa specială pentru autoturisme și autovehicule, taxa pe poluare pentru autovehicule sau taxa pentru emisiile poluante provenite de la autovehicule, potrivit reglementărilor legale în vigoare la momentul înmatriculării;

d) cu ocazia transcrierii dreptului de proprietate asupra autovehiculului rulat în situația autovehiculelor pentru care s-a dispus de către instanțe restituirea sau înmatricularea fără plata taxei speciale pentru autoturisme și autovehicule, taxei pe poluare pentru autovehicule sau taxei pentru emisiile poluante provenite de la autovehicule.

Art. 5. (1) Organul fiscal competent calculează cuantumul timbrului, pe baza documentelor din care rezultă dovada dobândirii dreptului de proprietate asupra autovehiculului și elementele de calcul ale timbrului, depuse de către contribuabilul care intenționează să efectueze înmatricularea sau transcrierea dreptului de proprietate asupra autovehiculului rulat. Lista documentelor este prevăzută în normele metodologice de aplicare a prezentei ordonanțe de urgență.

(2) Valoarea în lei a timbrului se determină pe baza cursului de schimb valutar al monedei euro stabilit în prima zi lucrătoare a lunii octombrie din anul precedent și publicat în Jurnalul Oficial al Uniunii Europene.

(3) Timbrul se plătește de către contribuabil într-un cont distinct deschis la unitățile Trezoreriei Statului, pe numele Administrației Fondului pentru Mediu, iar dovada plății acestuia va fi prezentată cu ocazia înmatriculării sau transcrierii dreptului de proprietate asupra autovehiculului rulat, aflat în una dintre situațiile prevăzute la art. 4.

Art. 6. (1) Timbrul se calculează pe baza elementelor prevăzute la anexele nr. 1-6, după cum urmează:

a) pentru autovehiculele din categoria  $M_1$  cărora le corespunde norma de poluare Euro 5, timbrul de mediu se calculează după formula:

Suma de plată =  $[A \times B \times (100 - C)]/100$ , unde:

A = nivelul emisiilor de CO<sub>2</sub>, exprimat în grame/km menționate în cartea de identitate a vehiculului;

B = valoarea emisiilor de CO<sub>2</sub>, exprimată în euro/1 gram km, prevăzută în anexa nr. 1;

C = cota de reducere a timbrului prevăzută în coloana 2 din anexa nr. 3;

b) pentru autovehiculele din categoria  $M_1$  cărora le corespund normele de poluare euro 4 și euro 3, timbrul de mediu se calculează după formula:

Suma de plată =  $[A \times B \times (100 - C)]/100$ , unde:

A = nivelul emisiilor de CO<sub>2</sub>, exprimat în grame/km menționate în cartea de identitate a vehiculului;

B = valoarea emisiilor de CO<sub>2</sub>, exprimată în euro/1 gram km, prevăzută în anexa nr. 1 pentru autovehiculele echipate cu motor cu aprindere prin scânteie și prevăzută în anexa nr. 2 pentru autovehiculele echipate cu motor cu aprindere prin comprimare;

C = cota de reducere a timbrului prevăzută în coloana 2 din anexa nr. 3;

c) pentru autovehiculele din categoria  $M_2$  cărora le corespund normele de poluare non-Euro, Euro 1 sau Euro 2, după formula:

Suma de plată =  $[E \times D \times (100 - C)]/100$ ,

unde:

C = cota de reducere a timbrului prevăzută în coloana nr. 2 din anexa nr. 3;

D = cilindrul exprimată în centimetri cubi, prevăzută în certificatul de înmatriculare a autovehiculului sau în cartea de identitate a vehiculului;

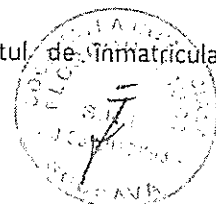

# HG 88/2013 – Normele metodologice privind timbrul de mediu pentru autovehicule (norme aplicare OUG 9/2013)

 Confinecual net

HOTĂRÂRE nr. 88/2013 din 13.03.2013 pentru aprobarea Normelor metodologice de aplicare a Ordonanței de urgență a Guvernului nr. 9/2013 privind timbrul de mediu pentru autovehicule [HG 88/2013] 2013-03-14 – Publicat în MOF 137 din 14 martie 2013

HOTĂRÂRE nr. 88/2013 din 13.03.2013 pentru aprobarea Normelor metodologice de aplicare a Ordonanței de urgență a Guvernului nr. 9/2013 privind timbrul de mediu pentru autovehicule

În temeiul art. 108 din Constituția României, republicată, și al art. 16 din Legea nr. 471/2002 privind timbrul de mediu pentru autovehicule,

Guvernul României adoptă prezenta hotărâre.

## ARTICOL UNIC

Se aprobă Normele metodologice de aplicare a Ordonanței de urgență a Guvernului nr. 9/2013 privind timbrul de mediu pentru autovehicule, prevăzute în anexa care face parte integrantă din prezenta hotărâre.

PRIM-MINISTRU VICTOR-VIOREL PONTA

Contrasemnează:

Ministrul mediului și schimbărilor climatice, Rovana Plumb

Viceprim-ministru, ministrul finanțelor publice, Daniel Chițoiu

Ministrul delegat pentru buget, Liviu Voinea

Ministrul transporturilor, Relu Fenechiu

Ministrul afacerilor interne, Radu Stroe

Ministrul afacerilor externe, Titus Corlățean

## ANEXĂ

### NORME METODOLOGICE

de aplicare a Ordonanței de urgență a Guvernului nr. 9/2013 privind timbrul de mediu pentru autovehicule

#### Capitolul I

Sfera de aplicare a timbrului de mediu pentru autovehicule

#### Articolul 1

(1) Timbrul de mediu, denumit în continuare timbru, reglementat de Ordonanța de urgență a Guvernului nr. 9/2013 privind timbrul de mediu pentru autovehicule, denumită în continuare ordonanța de urgență, se aplică, potrivit prevederilor art. 4 din ordonanța de urgență, autovehiculelor din categoriile M1, M2, M3 și N1, N2, N3, autovehicule în cazul cărora în rubrica 1 „Categorie” din cartea de identitate a vehiculului este înscris unul dintre codurile: M1, M1G, M2, M2G, M3, M3G, N1, N1G, N2, N2G, N3 sau N3G.

(2) Pentru autovehiculele înmatriculate în România după data de 1 ianuarie 2007, pentru care se solicită transcrierea dreptului de proprietate, timbrul se achită și în cazul în care nu a fost achitată taxa specială pentru autoturisme și autovehicule, taxa pe poluare pentru autovehicule sau taxa pentru emisiile poluante provenite de la autovehicule, potrivit reglementărilor legale în vigoare la momentul înmatriculării.

(3) Timbrul se achită și în situația transcrierii dreptului de proprietate asupra unui autovehicul după încetarea unei exceptări sau scutiri în baza căreia s-a realizat înmatricularea, potrivit reglementărilor în vigoare la momentul înmatriculării.

(4) Timbrul se achită și în situația autovehiculelor pentru care s-a dispus de către instanțe restituirea sau înmatricularea fără plata taxei speciale pentru autoturisme și autovehicule, taxei pe poluare pentru autovehicule sau a taxei pentru emisiile poluante provenite de la autovehicule, cu ocazia transcrierii dreptului de proprietate asupra

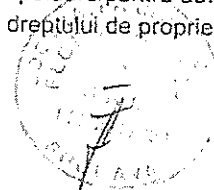

autovehiculului rulat.

## Capitolul II

### Exceptarea de la plata taxei

#### Articolul 2

(1) Exceptările de la plata taxei, prevăzute la art. 3 alin. (1) din ordonanță, se acordă pe baza mențiunilor speciale înscrise în cartea de identitate a vehiculului.

(2) Pentru exceptarea prevăzută la art. 3 alin. (1) lit. b) din ordonanța de urgență, în cazul autovehiculelor special modificate în scopul conducerii de către persoanele cu handicap precum și în scopul preluării și transportării persoanelor cu handicap grav sau accentuat, Regia Autonomă „Registrul Auto Român” menționează la rubrica „Modificări ce nu afectează performanțele și caracteristicile de folosință ale vehiculului” din cartea de identitate a vehiculului tipul dispozitivului cu care este echipat autovehiculul, în conformitate cu prevederile RNTR-7, numai dacă dispozitivul este certificat și numai după verificarea modului de fixare și funcționare a acestuia. În sensul art. 3 alin. (5) din ordonanța de urgență, echiparea autovehiculului cu o cutie de viteze care poate funcționa în regim automat nu constituie o modificare specială a acestuia și nu determină singură exceptarea de la plata timbrului. În cazul autovehiculelor special construite/modificate în scopul preluării și transportării persoanelor cu handicap grav sau accentuat în scaune rulante, Regia Autonomă „Registrul Auto Român” înscrie în cartea de identitate a vehiculului următoarele: la rubrica 1 „Categorია” – „Autovehicul special M1” și la rubrica 2 „Caroseria” – „SH vehicul accesibil scaunelor rulante”.

(3) Pentru exceptările prevăzute la art. 3 alin. (1) lit. d) din ordonanța de urgență, mențiunile speciale înscrise de Regia Autonomă „Registrul Auto Român” în cartea de identitate a vehiculului sunt, după caz:

a) la rubrica 1 „Categorია” este înscris textul „Autovehicul special”, iar la rubrica 2 „Caroseria” este înscris textul „SC ambulanță”;

b) la rubrica 1 „Categorია” este înscris textul „Autovehicul special”, la rubrica 2 „Caroseria” este înscris textul „SG alte activități” sau „SG 99 alte activități”, iar la rubrica „Modificări ce nu afectează performanțele și caracteristicile de folosință ale vehiculului” este înscris textul „Echipament servicii de medicină”;

c) la rubrica 1 „Categorია” este înscris textul „Autovehicul special”, la rubrica 2 „Caroseria” este înscris textul „SG alte activități” sau „SG 99 alte activități”, iar la rubrica „Modificări ce nu afectează performanțele și caracteristicile de folosință ale vehiculului” este înscris textul „Echipament ajutor de urgență”;

d) la rubrica 1 „Categorია” este înscris textul „Autovehicul special”, la rubrica 2 „Caroseria” este înscris textul „SG alte activități” sau „SG 99 alte activități”, iar la rubrica „Modificări ce nu afectează performanțele și caracteristicile de folosință ale vehiculului” este înscris textul „Echipament descarcerare”;

e) la rubrica 1 „Categorია” este înscris textul „Autovehicul special”, la rubrica 2 „Caroseria” este înscris fie textul „SG pompieră” sau „SG 31 pompieră”, fie textul „SG alte activități” sau „SG 99 alte activități”, iar în acest caz la rubrica „Modificări ce nu afectează performanțele și caracteristicile de folosință ale vehiculului” este înscris textul „Echipament de stingere a incendiilor”.

## Capitolul III

### Autoritatea competentă pentru calculul timbrului

#### Articolul 3

(1) Timbrul se calculează de organul fiscal competent din subordinea Agenției Naționale de Administrare Fiscală, care reprezintă:

a) în cazul persoanelor juridice, al persoanelor fizice care desfășoară activități economice în mod independent sau exercită profesii liberale – organul fiscal la care persoana este înregistrată ca plătitor de impozite și taxe;

b) în cazul persoanelor fizice – organul fiscal în a cărui rază teritorială persoana fizică își are domiciliul fiscal.

(2) În vederea calculării timbrului de către autoritatea fiscală, persoana fizică sau persoana juridică în numele căreia se efectuează una dintre operațiunile prevăzute la art. 4 din ordonanța de urgență, denumită în continuare contribuabil, trebuie să prezinte, în copie și în original, următoarele documente:

a) cartea de identitate a vehiculului;

b) documente care atestă dobândirea dreptului de proprietate asupra autovehiculului pentru care se solicită plata timbrului de către contribuabil;

c) în cazul autovehiculelor rulate achiziționate din alte state, un document din care să rezulte data primei



înmatriculării a acestora și, după caz, declarația pe propria răspundere prevăzută la art. 6 alin. (5), precum și rezultatul expertizei tehnice efectuate de Regia Autonomă „Registrul Auto Român” ori rezultatul evaluării individuale efectuate potrivit art. 6 alin. (20).

(3) Procedura de stabilire a timbrului se aprobă prin ordin al președintelui Agenției Naționale de Administrare Fiscală, în termen de 15 zile de la data intrării în vigoare a prezentelor norme metodologice. Ordinul se publică în Monitorul Oficial al României, Partea I.

(4) În cazul autovehiculelor care fac obiectul contractelor de leasing, în locul cărții de identitate a vehiculului, prevăzută la alin. (2) lit. a), va fi prezentat un document care să conțină elementele necesare calculului timbrului de către organul fiscal, al cărui model va fi stabilit în ordinul prevăzut la alin. (3).

(5) Timbrul se achită în lei de contribuabili, prin virament sau în numerar, la unitățile Trezoreriei Statului din cadrul organului fiscal la care aceștia sunt înregistrați ca plătitori de impozite și taxe sau își au domiciliul fiscal, în contul 51.16.10.09 „Disponibil din timbrul de mediu pentru autovehicule”, codificat cu codul de identificare fiscală a contribuabililor persoane fizice sau juridice.

(6) În ultima zi lucrătoare a lunii, unitățile Trezoreriei Statului transferă în contul 74.16.10.09 „Veniturile Fondului pentru mediu – Timbrul de mediu pentru autovehicule”, deschis la Trezoreria Statului Sector 6, codificat cu codul de identificare fiscală al Administrației Fondului pentru Mediu, sumele colectate în contul prevăzut la alin. (5).

(7) Transferul sumelor se efectuează din contul 51.16.10.09 „Disponibil din timbrul de mediu pentru autovehicule”, codificat cu codul de identificare fiscală atribuit Trezoreriei Statului (8609468), la nivelul soldului creditor al contului.

(8) Concomitent cu efectuarea operațiunilor de transfer prevăzute la alin. (6), unitățile Trezoreriei Statului transmit în sistem electronic Administrației Fondului pentru Mediu un fișier conținând toate operațiunile efectuate prin contul 51.16.10.09 „Disponibil din timbrul de mediu pentru autovehicule”.

#### Articolul 4

(1) În cazul în care se solicită transcrierea dreptului de proprietate pentru un autovehicul înmatriculat după 1 ianuarie 2007, iar proprietarului plătitor al taxei speciale pentru autoturisme și autovehicule, al taxei pe poluare pentru autovehicule, al taxei pentru emisiile poluante provenite de la autovehicule sau al timbrului de mediu pentru autovehicule nu i s-a restituit cuantumul acesteia sau valoarea reziduală prevăzută la art. 7 alin. (1) din ordonanța de urgență, organul fiscal competent eliberează un document care evidențiază această situație.

(2) Documentul prevăzut la alin. (1) se prezintă la serviciul public comunitar regim permise de conducere și înmatriculări vehicule odată cu solicitarea transcrierii dreptului de proprietate.

(3) Procedura de întocmire și eliberare a documentului prevăzut la alin. (1), precum și forma acestuia se aprobă prin ordinul prevăzut la art. 10 alin. (2).

(4) Verificarea achitării timbrului se realizează cu ajutorul sistemului informatic prevăzut la art. 14 din ordonanța de urgență de către personalul din cadrul serviciilor publice comunitare regim permise de conducere și înmatriculări vehicule.

#### Capitolul IV

##### Calculul timbrului

#### Articolul 5

Timbrul se stabilește în baza unei formule care cuprinde elementele de mai jos:

a) norma de poluare Euro se regăsește codificată în cartea de identitate a vehiculului la rubrica 5 „Numărul de omologare”, prin ultimele două caractere din numărul de omologare, după cum urmează:

Norma de poluare Euro	Codificare
Non-Euro	E0 sau R0
Euro 1/Euro I	E1/R1
Euro 2/Euro II	E2/R2
Euro 3/Euro III	E3/R3

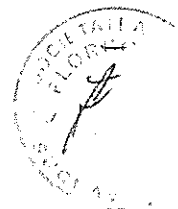



ORDIN Nr. 370/2016 din 20 ianuarie 2016

pentru aprobarea Procedurii privind stabilirea sumei reprezentând timbrul de mediu pentru autovehicule și pentru aprobarea modelului și conținutului unor formulare

EMITENT: MINISTERUL FINANTELOR PUBLICE

AGENȚIA NAȚIONALĂ DE ADMINISTRARE FISCALĂ

PUBLICAT ÎN: MONITORUL OFICIAL NR. 72 din 1 februarie 2016

În baza prevederilor art. 10 din Ordonanța de urgență a Guvernului nr. 9/2013 privind timbrul de mediu pentru autovehicule, aprobată cu modificări și completări prin Legea nr. 37/2014, cu modificările și completările ulterioare, ale art. 3 alin. (3) din Normele metodologice de aplicare a Ordonanței de urgență a Guvernului nr. 9/2013 privind timbrul de mediu pentru autovehicule, aprobate prin Hotărârea Guvernului nr. 88/2013, cu modificările ulterioare, și ale art. 342 alin. (1) din Legea nr. 207/2015 privind Codul de procedură fiscală, cu modificările și completările ulterioare,

în temeiul prevederilor art. 11 alin. (3) din Hotărârea Guvernului nr. 520/2013 privind organizarea și funcționarea Agenției Naționale de Administrare Fiscală, cu modificările și completările ulterioare,

președintele Agenției Naționale de Administrare Fiscală emite următorul ordin:

ART. 1

Se aprobă Procedura privind stabilirea sumei reprezentând timbrul de mediu pentru autovehicule, prevăzută în anexa nr. 1.

ART. 2

Se aprobă modelul și conținutul următoarelor formulare:

- a) "Cerere privind stabilirea sumei reprezentând timbrul de mediu pentru autovehicule", cod 14.13.02.50/c, prevăzută în anexa nr. 2;
- b) "Cerere privind stabilirea sumei reprezentând timbrul de mediu pentru autovehiculele care fac obiectul contractelor de leasing", cod 14.13.02.50/c.1., prevăzută în anexa nr. 3;
- c) "Referat privind stabilirea sumei reprezentând timbrul de mediu pentru autovehicule", prevăzut în anexa nr. 4;
- d) "Decizie privind stabilirea sumei reprezentând timbrul de mediu pentru autovehicule", cod 14.13.02.50, prevăzută în anexa nr. 5;
- e) "Decizie privind stabilirea diferențelor de sume reprezentând timbrul de mediu pentru autovehicule", cod 14.13.02.50/d, prevăzută în anexa nr. 6.

ART. 3

Caracteristicile de tipărire și modul de difuzare, utilizare și păstrare a formularelor de cereri și decizii menționate la art. 2 sunt prevăzute în anexa nr. 7.

ART. 4

Anexele nr. 1 - 7 fac parte integrantă din prezentul ordin.



ASOCIAȚIA DE DEZVOLTARE INTERCOMUNITARĂ „ECOPROCES” BOTOȘANI  
Municipiul Botoșani, str. Cuza Vodă nr. 2, Cod poștal 710058, județul Botoșani  
Tel. 0231.517.148, Fax 0231.517.148, E-mail: [ecoproces@yahoo.com](mailto:ecoproces@yahoo.com)  
C.I.F.: 25289967, Cod IBAN: RO17RNCB0041112671980001 – BCR Sucursala Botoșani

---

Nr. 659/ 21.07.2016

Către,

**S.C. FLORCONSTRUCT S.R.L. - lider asociere**

Municipiul Suceava, str. Petru Rareș, nr. 52, județul Suceava, cod poștal: 720008,  
tel: 0230 530 304, fax: 0230 530 304; e-mail: [florconstruct@yahoo.com](mailto:florconstruct@yahoo.com),

Referitor: *« Concesionarea serviciului public de colectare și transport a deșeurilor municipale solide în Județul Botoșani – Proiect „ Sistem integrat de management al deșeurilor în județul Botoșani”»* - anunț de concesionare nr. 2832/05.05.2016 – Lot 5.

Ca urmare a verificării ofertei depuse de dvs. la procedura menționată organizată de Asociația de Dezvoltare Intercomunitară “Ecoproces” Botoșani pe data de 01.07.2016, în conformitate cu prevederile art. 35 și 78 alin.1 din H.G. nr. 925/2006, coroborat cu prevederile art. 202, alin 1 din OUG nr. 34/2006 cu modificările și completările ulterioare, solicităm următoarele:

**Propunere financiară:**

1. Justificați prețul luat în calculul în Fișa de fundamentare tarif pentru combustibil de 3,50 lei/litru (fără tva) și respectiv ulei hidraulic - 6,10 lei/litru (fără tva), având în vedere că din documentele transmise la solicitarea de clarificări anterioară prețurile de achiziție sunt de 3,61 lei/litru la motorină, respectiv 7,15 lei/litru la ulei hidraulic;
2. Precizați dacă consumul luat în calcul la fundamentarea tarifului (20 litri/100 km) va fi menținut și asumat pe toată perioada contractului.
3. Justificați neincluderea în Fișa de fundamentare tarif a taxei de timbru pentru înmatriculare autogunoiere puse la dispoziție de autoritatea contractantă;

Documentele solicitate vor fi transmise prin fax: 0231/517148 sau e-mail la adresa [ecoproces@yahoo.ro](mailto:ecoproces@yahoo.ro), până la data de 26.07.2016 ora 11:00 și prin delegat/poștă, în original, la sediul autorității contractante din Botoșani, str. Cuza Vodă nr. 2.

**PREȘEDINTE COMISIE DE EVALUARE,**  
Gireadă Gabriel Cristinel



ANEXA 4. CENTRALIZATOR POPULATIE SI DOTARI PUSE LA DISPOZITIA

VIITORILOR OPERATORI, PE ZONE DE TRANSFER

V. ZONA TRANSFER FLAMANZI															
Nr crt	Localitate	Urban/Rural	Nr locuitori	Nr locuitori	Nr platforme colectare	Repartizarea platformelor de colectare pe tipuri						Nr containere reziduale	Nr containere H&C	Nr containere P&M	Nr containere sticla
						Tip 1	Tip 2	Tip 3	Tip 4	Tip 6					
1	Flamanzi	U	11799	10.836	21/119						31	24	48	24	
1.1	Flamanzi		4586						8		16	8	16	8	
1.2	Nicolajie Balcescu		3995			1	1				7	5	10	5	
1.3	Poiana		1920						4		4	4	8	4	
1.4	Chitoveni		614						1		2	-	1	1	
1.5	Prisacani		684						1		2	-	1	1	
2	Cosula	R	3600	2.944	11/66						45	-	8	8	
2.1	Cosula		1223						6		23	-	4	4	
2.2	Buda		279						1		4	-	1	1	
2.3	Padureni		638						2		10	-	1	1	
2.4	Supitca		818						2		8	-	2	2	
3	Copalau	R	4166	4.053	12/70						53	-	9	9	
3.1	Copalau		2771						8		36	-	6	6	
3.2	Cotu		635					1	1		8	-	1	1	
3.3	Cerbu		760						2		8	-	2	2	
4	Frumusica	R	6107	5.657	18/103						77	-	13	13	
4.1	Frumusica		739			1					9	-	2	2	
4.2	Boscoteni		701						2		10	-	1	1	

4.3	Radeni		1007									3	14	-	2	2
4.4	Sendreni		763									2	10	-	1	1
4.5	Storesti		1133									3	12	-	3	3
4.6	Vladeni Deal		1774									5	22	-	4	4
5	Prajeni	R	3604	11/62	3.210								46	-	8	8
5.1	Prajeni		1196				1					4	20	-	3	3
5.2	Campeni		673									2	8	-	2	2
5.3	Luparia		797									2	8	-	2	2
5.4	Miletin		651									2	10	-	1	1
	<b>TOTAL</b>		<b>28.330</b>	<b>73/420</b>									<b>252</b>	<b>24</b>	<b>86</b>	<b>62</b>
	<b>Total general</b>			<b>1321/5.884</b>												
	<b>TOTAL(u)</b>		<b>17.477</b>				<b>0</b>	<b>1</b>	<b>1</b>	<b>1</b>	<b>0</b>	<b>19</b>	<b>31</b>	<b>24</b>	<b>48</b>	<b>24</b>
	<b>TOTAL (r)</b>		<b>11.799</b>				<b>1</b>	<b>1</b>	<b>0</b>	<b>1</b>	<b>1</b>	<b>49</b>	<b>221</b>	<b>0</b>	<b>38</b>	<b>38</b>
	<b>TOTAL general (u)</b>		<b>269.256</b>				<b>1</b>	<b>9</b>	<b>3</b>	<b>2</b>	<b>2</b>	<b>282</b>	<b>1575</b>	<b>422</b>	<b>844</b>	<b>422</b>
	<b>TOTAL general (r)</b>		<b>188.920</b>				<b>189</b>	<b>159</b>	<b>90</b>	<b>69</b>	<b>517</b>	<b>2992</b>	<b>0</b>	<b>571</b>	<b>571</b>	<b>993</b>
	<b>TOTAL</b>		<b>458.176</b>				<b>190</b>	<b>168</b>	<b>93</b>	<b>71</b>	<b>799</b>	<b>4567</b>	<b>422</b>	<b>1415</b>	<b>993</b>	<b>993</b>

Notă: Datele ref. la:

1. Nr.locuitori, nr. eurocontainere, nr. unități platformă sunt cf. Anexei 7.1 (SF) – Estimare cost\_sistem de colectare;
2. Arondarea UAT-urilor la zonele de transfer sunt cf. Anexei 3.3 (SF)– Sistem de transfer.